

Prot. N. 2970/14



Approvazione del modello per la “Richiesta di registrazione e adempimenti successivi - contratti di locazione e affitto di immobili” (modello RLI), delle relative istruzioni e delle specifiche tecniche per la trasmissione telematica. Modalità di revoca del regime della cedolare secca per i contratti di locazione di immobili ad uso abitativo.

IL DIRETTORE DELL’AGENZIA

In base alle attribuzioni conferitegli dalle norme riportate nel seguito del presente provvedimento

Dispone

1. Approvazione del modello per la richiesta di registrazione dei contratti di locazione e affitto di immobili e adempimenti successivi.

È approvato, unitamente alle relative istruzioni, il modello denominato: “Richiesta di registrazione e adempimenti successivi - Contratti di locazione e affitto di immobili”, di seguito “modello RLI”, da utilizzare, dal 3 febbraio 2014, per la registrazione dei contratti di locazione e affitto di immobili e adempimenti successivi.

1.1. Descrizione e contenuto del modello

Il modello, oltre al frontespizio che contiene l'informativa sul trattamento dei dati personali di cui all'articolo 13 del decreto legislativo 30 giugno 2003, n. 196, è composto da:

- quadro A "Dati generali", nel quale sono contenuti i dati utili alla registrazione del contratto (quali la tipologia del contratto, la data di stipula e la durata della locazione), la sezione dedicata agli adempimenti successivi (tra i quali proroga, cessione e risoluzione), i dati del richiedente la registrazione e la sezione riservata alla presentazione in via telematica;
- quadro B "Soggetti", in cui vanno indicati i dati dei locatori e dei conduttori;
- quadro C "Dati degli immobili", riguardante i dati degli immobili principali e delle relative pertinenze;
- quadro D "Locazione ad uso abitativo e opzione/revoca cedolare secca", contenente le informazioni relative al regime della cedolare secca.

1.2. Ambito di applicazione

Il modello RLI è utilizzato, dal 3 febbraio 2014, per richiedere la registrazione dei contratti di locazione e affitto di beni immobili ed eventuali proroghe, cessioni e risoluzioni, nonché per l'esercizio dell'opzione o della revoca della cedolare secca.

Il presente modello sostituisce il modello 69 (Modello di richiesta di registrazione degli atti), approvato con il provvedimento del Direttore dell'Agenzia delle Entrate del 7 aprile 2011, esclusivamente in relazione ai seguenti adempimenti:

- a) richieste di registrazione dei contratti di locazione e affitto di beni immobili;
- b) proroghe, cessioni e risoluzioni dei contratti di locazione e affitto di beni immobili;
- c) comunicazione dei dati catastali ai sensi dell'articolo 19, comma 15, del decreto legge 31 maggio 2010, n. 78;
- d) esercizio o revoca dell'opzione per la cedolare secca;
- e) denunce relative ai contratti di locazione non registrati, ai contratti di locazione con canone superiore a quello registrato o ai comodati fittizi.

1.3. Reperibilità del modello e autorizzazione alla stampa

Il modello di cui al punto 1.1. è reso disponibile gratuitamente dall'Agenzia delle entrate in formato elettronico sul sito internet www.agenziaentrate.gov.it nel rispetto in fase di stampa delle caratteristiche tecniche contenute nell'Allegato B al presente provvedimento.

Il modello può essere prelevato anche da altri siti internet, a condizione che lo stesso sia conforme, per struttura e sequenza, a quello approvato con il presente provvedimento e rechi l'indirizzo del sito dal quale è stato prelevato, nonché gli estremi del presente provvedimento.

Il modello può essere riprodotto con stampa monocromatica, realizzata in colore nero, mediante l'utilizzo di stampanti laser o di altri tipi di stampanti che comunque garantiscano la chiarezza e l'intelligibilità del modello nel tempo.

1.4. Modalità di presentazione

Il modello è presentato in modalità telematica, direttamente o per il tramite dei soggetti indicati nell'articolo 15 del decreto direttoriale del 31

luglio 1998. La presentazione telematica del modello può essere effettuata anche presso gli uffici dell’Agenzia delle entrate da parte dei soggetti non obbligati alla registrazione telematica dei contratti di locazione.

In caso di richiesta di registrazione, il modello di cui al punto 1.1 può essere presentato in via telematica in forma semplificata senza l’allegazione della copia del testo contrattuale in presenza delle seguenti caratteristiche:

- un numero di locatori e di conduttori, rispettivamente, non superiore a tre,
- una sola unità abitativa ed un numero di pertinenze non superiore a tre;
- tutti gli immobili devono essere censiti con attribuzione di rendita;
- il contratto contiene esclusivamente la disciplina del rapporto di locazione e, pertanto, non comprende ulteriori pattuizioni;
- il contratto è stipulato tra persone fisiche che non agiscono nell’esercizio di un’impresa, arte o professione.

1.5. Applicazioni informatiche

Per la presentazione in via telematica del modello di cui al punto 1.1. nel sito Internet www.agenziaentrate.gov.it. è reso disponibile gratuitamente il prodotto software “*Contratti di locazione e affitto di immobili (RLI)*”.

In alternativa al predetto software, fino alla data del 31 marzo 2014, è consentito l’utilizzo degli altri prodotti software per la registrazione dei contratti di locazione e comunicazione degli adempimenti successivi (*Contratti di locazione, Iris e Siria*).

Inoltre, è resa disponibile la versione web del prodotto software al fine di consentire la registrazione dei propri contratti di locazione e di versare le eventuali imposte di registro e bollo, senza la necessità di alcuna installazione.

Tale versione del prodotto sostituisce gli altri prodotti web per la registrazione dei contratti di locazione e comunicazione degli adempimenti successivi (*Locazioni web, Iris web, Siria web e Ge.Lo*).

2. Approvazione delle specifiche tecniche per la trasmissione telematica dei dati.

Gli utenti del servizio telematico trasmettono i dati contenuti nella richiesta di registrazione dei contratti di locazione e affitto di beni immobili e i dati relativi al versamento delle imposte di registro e di bollo, secondo le specifiche tecniche contenute nell'Allegato A. Eventuali aggiornamenti delle specifiche tecniche e delle istruzioni saranno pubblicati nell'apposita sezione del sito internet dell'Agenzia delle Entrate e ne sarà data relativa comunicazione.

Ciascun file può contenere i dati relativi alla richiesta di registrazione di un solo contratto ovvero alla comunicazione di uno o più adempimenti successivi che si riferiscono ad un solo richiedente.

3. Periodo transitorio.

A decorrere dal 3 febbraio 2014 e fino al 31 marzo 2014 è possibile presentare agli uffici dell'Agenzia delle Entrate, oltre al modello di cui al punto 1.1, anche il Modello 69, approvato con provvedimento del Direttore dell'Agenzia delle Entrate del 7 aprile 2011.

4. Revoca dell'opzione per la cedolare secca.

Il locatore può revocare l'opzione in ciascuna annualità contrattuale successiva a quella in cui è stata esercitata l'opzione entro il termine previsto per il pagamento dell'imposta di registro relativa all'annualità di riferimento.

La revoca comporta il pagamento dell'imposta di registro dovuta per detta annualità di riferimento e per le successive.

Motivazioni

Il presente provvedimento approva il nuovo modello per la “Richiesta di registrazione e adempimenti successivi - contratti di locazione e affitto di immobili” (modello RLI), le relative istruzioni e le specifiche tecniche per la trasmissione in via telematica. Con tale modello è possibile richiedere la registrazione, comunicare proroghe, cessioni e risoluzioni dei contratti di locazione e affitto di beni immobili, nonché esercitare o revocare l'opzione della cedolare secca.

Il modello RLI, limitatamente alla registrazione e agli adempimenti successivi riferiti a contratti di locazione e affitto di beni immobili, sostituisce il modello per la richiesta di registrazione degli atti (modello 69) approvato con provvedimento del Direttore dell'Agenzia del 7 aprile 2011.

A decorrere dal 3 febbraio 2014 e fino al 31 marzo 2014, sarà possibile presentare agli uffici dell'Agenzia delle Entrate, oltre al Modello RLI, anche il Modello 69.

Con il presente provvedimento vengono approvate anche le specifiche tecniche per la trasmissione in via telematica dei dati contenuti nel modello RLI.

Il provvedimento del Direttore dell'Agenzia delle Entrate del 7 aprile 2011 ha previsto, al punto 2.2, la facoltà di revocare l'opzione per la cedolare secca in ciascuna annualità contrattuale successiva a quella in cui questa è stata esercitata, rinviando per la definizione delle modalità, ad un successivo provvedimento.

Il presente provvedimento stabilisce che la revoca è effettuata in ciascuna annualità contrattuale successiva a quella in cui è stata esercitata

l'opzione. Il modello deve essere presentato anche in via telematica entro il termine previsto per il pagamento dell'imposta di registro relativa all'annualità di riferimento e comporta il versamento dell'imposta di registro dovuta. Resta salva la facoltà di esercitare l'opzione nelle annualità successive.

Riferimenti normativi

a) Attribuzioni del Direttore dell'Agenzia delle Entrate

- Decreto legislativo 30 luglio 1999, n. 300 (art. 57; art. 62; art. 66; art. 67, comma 1; art. 68, comma 1; art. 71, comma 3, lettera a); art. 73, comma 4);
- Statuto dell'Agenzia delle entrate, pubblicato nella *Gazzetta Ufficiale* n. 42 del 20 febbraio 2001 (art. 5, comma 1; art. 6, comma 1);
- Regolamento di amministrazione dell'Agenzia delle Entrate, pubblicato nella *Gazzetta Ufficiale* n. 36 del 13 febbraio 2001 (art. 2, comma 1);
- Decreto del Ministro delle Finanze 28 dicembre 2000, pubblicato nella *Gazzetta Ufficiale* n. 9 del 12 febbraio 2001.

b) Disciplina normativa di riferimento

- Decreto del Presidente della Repubblica 26 ottobre 1972, n. 642 (Disciplina dell'imposta di bollo);
- Legge del 23 marzo 1977, n. 97;
- Decreto Ministeriale del 15 dicembre 1977;
- Decreto Ministeriale del 10 maggio 1980;
- Decreto del Presidente della Repubblica 26 aprile 1986, n. 131 (Testo Unico delle disposizioni concernenti l'imposta di registro);
- Decreto Ministeriale 24 giugno 1986;
- Decreto del Presidente della Repubblica 22 dicembre 1986, n. 917 (Testo Unico delle imposte sui redditi);
- Decreto legislativo 9 luglio 1997, n. 241;
- Decreto del Presidente della Repubblica 22 luglio 1998, n. 322;
- Decreto dirigenziale 31 luglio 1998;

- Legge 27 luglio 2000, n. 212, recante “Disposizioni in materia di statuto dei diritti del contribuente”;
- Decreto Presidente della Repubblica 5 ottobre 2001 n. 404;
- Decreto del Presidente della Repubblica 7 dicembre 2001, n. 435;
- Provvedimento del Direttore dell’Agenzia delle entrate 31 gennaio 2002;
- Decreto legislativo 30 giugno 2003, n. 196;
- Decreto legge 31 maggio 2010, n. 78, convertito, con modificazioni, dalla legge 30 luglio 2010, 122;
- Provvedimento del Direttore dell’Agenzia delle entrate 25 giugno 2010;
- Legge 13 dicembre 2010, n. 220;
- Provvedimento del Direttore dell’Agenzia delle entrate 14 gennaio 2011;
- Provvedimento del Direttore dell’Agenzia delle entrate 4 marzo 2011;
- Decreto legislativo 14 marzo 2011, n. 23;
- Provvedimento del Direttore dell’Agenzia delle entrate del 7 aprile 2011;
- Provvedimento del Direttore dell’Agenzia delle entrate del 14 luglio 2011;
- Provvedimento del Direttore dell’Agenzia delle entrate del 3 gennaio 2014.

La pubblicazione del presente provvedimento sul sito *internet* dell’Agenzia delle Entrate tiene luogo della pubblicazione nella *Gazzetta Ufficiale*, ai sensi dell’articolo 1, comma 361, della legge 24 dicembre 2007, n. 244.

Roma, 10/01/2014

IL DIRETTORE DELL' AGENZIA

Attilio Befera

CARATTERISTICHE TECNICHE PER LA STAMPA DEL MODELLO

Struttura e formato del modello

Il modello deve essere predisposto su fogli singoli, di formato A4, separatamente dalle istruzioni, e avente le seguenti dimensioni:

larghezza: cm 21,0;

altezza : cm 29,7.

E' consentita la predisposizione del modello e delle relative istruzioni su moduli meccanografici a striscia continua a pagina singola, di formato A4, esclusi gli spazi occupati dalle bande laterali di trascinamento.

E' altresì consentita la riproduzione e l'eventuale compilazione meccanografica del modello su fogli singoli, di formato A4, mediante l'utilizzo di stampanti laser o di altri tipi di stampanti che comunque garantiscano la chiarezza e la leggibilità del modello nel tempo.

Il modello deve avere conformità di struttura e sequenza con quello approvato con il presente provvedimento, anche per quanto riguarda la sequenza dei campi e l'intestazione dei dati richiesti.

Sul bordo laterale sinistro del modello di cui al presente provvedimento devono essere indicati i dati identificativi del soggetto che ne cura la stampa o che cura la predisposizione delle immagini grafiche per la stampa e gli estremi del presente provvedimento.

Caratteristiche della carta del modello e delle istruzioni

La carta utilizzata per il modello deve essere di colore bianco con opacità compresa tra l'86 e l'88 per cento e deve avere un peso compreso tra gli 80 e i 90 gr/mq.

Caratteristiche grafiche del modello e delle relative istruzioni

I contenuti grafici del modello devono risultare conformi al fac-simile annesso al presente provvedimento e devono essere ricompresi all'interno di un'area grafica che ha le seguenti dimensioni:

altezza 65 sestimi di pollice;

larghezza 75 decimi di pollice.

Tale area deve essere posta in posizione centrale rispetto ai bordi fisici del foglio (superiore, inferiore, destro e sinistro).

Colori

Per la stampa tipografica del modello deve essere utilizzato il colore nero e per i fondini il colore blu (PANTONE 541 C).

Per la stampa delle istruzioni deve essere utilizzato il colore nero e per i fondini il colore blu (PANTONE 541 C).

RICHIESTA DI REGISTRAZIONE E ADEMPIMENTI SUCCESSIVI

Contratti di locazione e affitto di immobili

RISERVATO ALL'AGENZIA DELLE ENTRATE

QUADRO A - DATI GENERALI

| | | | | | | | |
|--|------------------------------------|--------------------------|------------------------------------|--------------------------|------------------------------|--------------------------|---------------------------|
| | Pagamento intera durata | <input type="checkbox"/> | Eventi eccezionali | <input type="checkbox"/> | Casi particolari | <input type="checkbox"/> | |
| SEZIONE I Registrazione | Ufficio territoriale di | | Durata | | Tipologia di contratto | | |
| | | | | | | | Esenzioni |
| | dal | | al | | N. pagine | N. copie | <input type="checkbox"/> |
| | giorno | mese | anno | giorno | mese | anno | |
| NUMERO CANONE | Importo del canone | | Data stipula | | | | |
| <input type="text"/> | | | giorno | | mese | anno | |
| | Importo garanzia prestata da terzi | | Codice fiscale del garante | | | | Contratto soggetto ad IVA |
| | | | | | | | <input type="checkbox"/> |
| | Tipo di garanzia | | Codice fiscale del secondo garante | | | | Condizione sospensiva |
| | <input type="checkbox"/> | | | | | | <input type="checkbox"/> |
| ALLEGATI | Scritture private e inventari | | Ricevute e quietanze | | Mappe, planimetrie e disegni | | |
| | <input type="checkbox"/> | | <input type="checkbox"/> | | <input type="checkbox"/> | | |

SEZIONE II

Adempimento successivo

| | | | | | | | | |
|---------------------------|-------------------------------------|--------------------------|--------------------------|-----------|--|------|--------------------------------------|--|
| | Adempimenti Successivi | Cedolare secca | CDC | Annualità | Data fine proroga o cessione o risoluzione | | Corrispettivo cessione / risoluzione | |
| | <input type="checkbox"/> | <input type="checkbox"/> | <input type="checkbox"/> | | giorno | mese | anno | |
| RIFERIMENTI DEL CONTRATTO | Cod. ufficio | Anno | Serie | Numero | Sottonumero | | | |
| | | | | | | | | |
| | Codice identificativo del contratto | | | | | | | |
| | | | | | | | | |

SEZIONE III

Richiedente

| | | | | | | | |
|--------------------------|--|--|--------------------------|--|---------------------|--|--|
| TIPO SOGGETTO | Cognome o Denominazione o Ragione sociale | | Nome | | | | |
| <input type="checkbox"/> | | | | | | | |
| | Codice fiscale del richiedente | | Soggetto subentrato | | N. moduli compilati | | |
| | | | <input type="checkbox"/> | | | | |
| | Firma del richiedente o del rappresentante | | | | | | |
| | | | | | | | |

Rappresentante legale

| | | | | | | | |
|---------------|--|--|---------------------|--|--------------------------|--|--|
| | Cognome | | Nome | | | | |
| | | | | | | | |
| | Codice fiscale del rappresentante | | | | Codice carica | | |
| | | | | | <input type="checkbox"/> | | |
| Delega | IL RICHIEDENTE LA REGISTRAZIONE DELEGA ALLA PRESENTAZIONE DEL MODELLO: | | | | | | |
| | Codice fiscale del delegato | | Firma del delegante | | | | |
| | | | | | | | |

RISERVATO ALLA PRESENTAZIONE IN VIA TELEMATICA

| | | | | | | | |
|--|-----------------------------------|------|--|--|--|--------------------------|--|
| Impegno alla presentazione telematica | Codice fiscale dell'intermediario | | Impegno alla presentazione in via telematica | | | | |
| | | | | | | <input type="checkbox"/> | |
| | Data dell'impegno | | FIRMA DELL'INTERMEDIARIO | | | | |
| | giorno | mese | anno | | | | |

| | | | | | | |
|----------------|----------------------|--|----------------------|--|--|--|
| Imposte | IMPOSTA DI REGISTRO | | IMPOSTA DI BOLLO | | | |
| | <input type="text"/> | | <input type="text"/> | | | |
| | SANZIONI | | INTERESSI | | | |
| | <input type="text"/> | | <input type="text"/> | | | |

Codice fiscale

Modulo N.

QUADRO B - SOGGETTI**SEZIONE I****Dati del locatore**

NUMERO LOCATORE

| | | | | |
|---|------------------|------------------------------------|-------------------|-------------|
| Codice fiscale | Soggettività IVA | | Cedente | Cessionario |
| Cognome o Denominazione o Ragione sociale | Nome | | | |
| Data di nascita giorno mese anno | Sesso (M/F) | Comune (o Stato estero) di nascita | Provincia (sigla) | |

NUMERO LOCATORE

| | | | | |
|---|------------------|------------------------------------|-------------------|-------------|
| Codice fiscale | Soggettività IVA | | Cedente | Cessionario |
| Cognome o Denominazione o Ragione sociale | Nome | | | |
| Data di nascita giorno mese anno | Sesso (M/F) | Comune (o Stato estero) di nascita | Provincia (sigla) | |

NUMERO LOCATORE

| | | | | |
|---|------------------|------------------------------------|-------------------|-------------|
| Codice fiscale | Soggettività IVA | | Cedente | Cessionario |
| Cognome o Denominazione o Ragione sociale | Nome | | | |
| Data di nascita giorno mese anno | Sesso (M/F) | Comune (o Stato estero) di nascita | Provincia (sigla) | |

NUMERO LOCATORE

| | | | | |
|---|------------------|------------------------------------|-------------------|-------------|
| Codice fiscale | Soggettività IVA | | Cedente | Cessionario |
| Cognome o Denominazione o Ragione sociale | Nome | | | |
| Data di nascita giorno mese anno | Sesso (M/F) | Comune (o Stato estero) di nascita | Provincia (sigla) | |

SEZIONE II**Dati del conduttore**

NUMERO CONDUTTORE

| | | | | |
|---|------------------|------------------------------------|-------------------|-------------|
| Codice fiscale | Soggettività IVA | | Cedente | Cessionario |
| Cognome o Denominazione o Ragione sociale | Nome | | | |
| Data di nascita giorno mese anno | Sesso (M/F) | Comune (o Stato estero) di nascita | Provincia (sigla) | |

NUMERO CONDUTTORE

| | | | | |
|---|------------------|------------------------------------|-------------------|-------------|
| Codice fiscale | Soggettività IVA | | Cedente | Cessionario |
| Cognome o Denominazione o Ragione sociale | Nome | | | |
| Data di nascita giorno mese anno | Sesso (M/F) | Comune (o Stato estero) di nascita | Provincia (sigla) | |

NUMERO CONDUTTORE

| | | | | |
|---|------------------|------------------------------------|-------------------|-------------|
| Codice fiscale | Soggettività IVA | | Cedente | Cessionario |
| Cognome o Denominazione o Ragione sociale | Nome | | | |
| Data di nascita giorno mese anno | Sesso (M/F) | Comune (o Stato estero) di nascita | Provincia (sigla) | |

NUMERO CONDUTTORE

| | | | | |
|---|------------------|------------------------------------|-------------------|-------------|
| Codice fiscale | Soggettività IVA | | Cedente | Cessionario |
| Cognome o Denominazione o Ragione sociale | Nome | | | |
| Data di nascita giorno mese anno | Sesso (M/F) | Comune (o Stato estero) di nascita | Provincia (sigla) | |

Codice fiscale

| | | | | | | | | | | | | | | | | | | | | |
|--|--|--|--|--|--|--|--|--|--|--|--|--|--|--|--|--|--|--|--|--|
| | | | | | | | | | | | | | | | | | | | | |
|--|--|--|--|--|--|--|--|--|--|--|--|--|--|--|--|--|--|--|--|--|

Modulo N.

| | | | |
|--|--|--|--|
| | | | |
|--|--|--|--|

QUADRO C - DATI DEGLI IMMOBILI

| | | | | | | | | |
|-----------------|---------------------|-----------------------------|-------------------------------|-----|-------------------------------------|--------|-------------------|--|
| NUMERO IMMOBILE | Immibile/Pertinenza | Codice comune | T/U | I/P | Sezione urbana/ Comune catastale | Foglio | Particella | |
| | Subalterno | in via di accatastamento | | | | Comune | Provincia (sigla) | |
| | Categoria catastale | Rendita catastale | Tipologia (via, piazza, ecc.) | | Indirizzo | | N. civico | |
| | | | | | | | | |
| NUMERO IMMOBILE | Immibile/Pertinenza | Codice comune | T/U | I/P | Sezione urbana/ Comune catastale | Foglio | Particella | |
| | Subalterno | in via di accatastamento | | | | Comune | Provincia (sigla) | |
| | Categoria catastale | Rendita catastale | Tipologia (via, piazza, ecc.) | | Indirizzo | | N. civico | |
| | | | | | | | | |
| NUMERO IMMOBILE | Immibile/Pertinenza | Codice comune | T/U | I/P | Sezione urbana/ Comune catastale | Foglio | Particella | |
| | Subalterno | in via di accatastamento | | | | Comune | Provincia (sigla) | |
| | Categoria catastale | Rendita catastale | Tipologia (via, piazza, ecc.) | | Indirizzo | | N. civico | |
| | | | | | | | | |
| NUMERO IMMOBILE | Immibile/Pertinenza | Codice comune | T/U | I/P | Sezione urbana/ Comune catastale | Foglio | Particella | |
| | Subalterno | in via di accatastamento | | | | Comune | Provincia (sigla) | |
| | Categoria catastale | Rendita catastale | Tipologia (via, piazza, ecc.) | | Indirizzo | | N. civico | |
| | | | | | | | | |

QUADRO D - LOCAZIONE AD USO ABITATIVO E OPZIONE/REVOCA CEDOLARE SECCA

| | N. Immobile | N. Locatore | % Possesso | Cedolare |
|----|-------------|-------------|------------|----------|
| 1 | | | | SI NO |
| 2 | | | | SI NO |
| 3 | | | | SI NO |
| 4 | | | | SI NO |
| 5 | | | | SI NO |
| 6 | | | | SI NO |
| 7 | | | | SI NO |
| 8 | | | | SI NO |
| 9 | | | | SI NO |
| 10 | | | | SI NO |

DICHIARAZIONE DEI LOCATORI

I SOTTOSCRITTI LOCATORI DICHIARANO DI VOLER OPTARE PER/REVOCARE IL REGIME DELLA "CEDOLARE SECCA" SECONDO QUANTO SOPRA INDICATO

Codice fiscale _____ Firma _____

Codice fiscale _____ Firma _____

Codice fiscale _____ Firma _____

Codice fiscale _____ Firma _____

ISTRUZIONI PER LA RICHIESTA DI REGISTRAZIONE E ADEMPIMENTI SUCCESSIVI CONTRATTI DI LOCAZIONE E AFFITTO DI IMMOBILI (Modello RLI)

| | |
|------------------------|--|
| A COSA SERVE | Questo modello, denominato Registrazione Locazioni Immobili (RLI), serve per richiedere agli uffici dell’Agenzia delle Entrate la registrazione dei contratti di locazione e affitto di immobili e comunicarne eventuali proroghe, cessioni o risoluzioni. L’RLI può essere utilizzato anche per esercitare l’opzione e la revoca della cedolare secca e per comunicare i dati catastali dell’immobile oggetto di locazione o affitto. Nel modello, quindi, confluiscono tutti gli adempimenti fiscali legati alla registrazione dei contratti di locazione e affitto immobiliare, che prima erano inglobati all’interno del modello “69”. |
| COME SI COMPILA | Codice Fiscale e Modulo N. Nei campi in alto, per ciascuna pagina, riportare il codice fiscale del Contribuente che richiede la registrazione (o di chi comunica l’adempimento successivo) e ove presente il numero di modulo che si sta compilando. Se a richiedere la registrazione è un soggetto diverso dalla persona fisica andrà riportato il codice fiscale della società o dell’ente. |

QUADRO A Dati generali

Pagamento intera durata

Per i contratti di locazione di immobili urbani di durata pluriennale, l’imposta di registro può essere assolta per l’intera durata del contratto o per singole annualità. Chi sceglie di corrispondere l’imposta di registro commisurata all’intera durata del contratto, ha diritto a una riduzione dell’imposta in una misura percentuale pari alla metà del tasso di interesse legale moltiplicato per il numero delle annualità.

La presente casella può essere barrata anche in caso di proroga del contratto.

Eventi eccezionali

La presente casella deve essere barrata dai soggetti che, essendone legittimati, fruiscono delle agevolazioni fiscali previste da particolari disposizioni normative emanate a seguito di calamità naturali o di altri eventi eccezionali.

Casi particolari

La presente casella deve essere utilizzata per segnalare la presenza di particolari fattispecie negoziali all’interno del contratto per le quali viene presentata la richiesta di registrazione ovvero la comunicazione di un adempimento successivo.

Inserire il codice ‘1’ nel caso in cui nel contratto sia previsto un canone diverso per una o più annualità. In questo caso indicare nell’apposito campo il canone annuo concordato per la prima annualità.

SEZIONE I - Registrazione

Compilare la presente sezione per la richiesta di registrazione del contratto. In tal caso devono essere compilate anche la sezione III del quadro A - Richiedente, il quadro B – Soggetti ed il quadro C – Dati degli immobili. In caso di opzione per il regime della cedolare secca, inoltre, deve essere compilato anche il quadro D - Locazione ad uso abitativo e opzione/revoca cedolare secca.

Numero canone

In presenza di più immobili con canoni distinti, è necessario compilare tanti moduli quanti sono i canoni. Indicare un numero d’ordine progressivo per ogni canone.

Ufficio territoriale

In corrispondenza di questa voce, indicare l’ufficio territoriale presso il quale si intende presentare la richiesta di registrazione del contratto di locazione o di affitto di fondi rustici.

Il contratto di locazione e di affitto di beni immobili può essere registrato in qualunque ufficio territoriale dell'Agenzia delle Entrate, il quale sarà competente per tutti gli adempimenti successivi alla registrazione ed al quale ci si potrà rivolgere per ulteriori informazioni.

Tipologia di contratto

Indicare il codice corrispondente alla tipologia di contratto riportata nella seguente tabella. Il campo è obbligatorio in caso di registrazione.

| CODICE | DESCRIZIONE | IMPOSTA DI REGISTRO |
|--------|---|-----------------------|
| L1 | Locazione di immobile ad uso abitativo | 2% |
| L2 | Locazione agevolata di immobile ad uso abitativo | 2% del 70% del canone |
| L3 | Locazione di immobile a uso abitativo (contratto assoggettato ad IVA) | € 67 |
| L4 | Locazione finanziaria di immobile a uso abitativo | € 200 |
| S1 | Locazione di immobile a uso diverso dall'abitativo | 2% |
| S2 | Locazione di immobile strumentale con locatore soggetto ad IVA | 1% |
| S3 | Locazione finanziaria di immobile a uso diverso dall'abitativo | € 200 |
| T1 | Affitto di fondo rustico | 0,50% |
| T2 | Affitto di fondo rustico agevolato | € 67 |
| T3 | Affitto di terreni ed aree non edificabili, cave e torbiere | 2% |
| T4 | Affitto di terreni edificabili o non edificabili destinati a parcheggio (contratto assoggettato ad IVA) | € 67 |

A titolo di esempio nella categoria L1 rientrano le seguenti tipologie di contratti di locazione di immobile ad uso abitativo:

- a canone libero, durata 4 anni + 4 (stipulati ai sensi dell'art. 2, c. 1 della legge 431/98)
- a canone concordato, durata 3 anni + 2 (stipulati ai sensi dell'art. 2, c. 3 della legge 431/98)
- di natura transitoria, durata massima 18 mesi (stipulati ai sensi dell'art. 5, c. 1 della legge 431/98)
- di natura transitoria per studenti universitari (stipulati ai sensi dell'art. 5, cc. 2 e 3 della legge 431/98)
- di durata non superiore a 30 giorni, soggetti a registrazione in caso d'uso (tariffa parte II, art. 2 bis, del DPR 131/86).

I contratti a canone concordato, durata 3 anni + 2 e i contratti di natura transitoria per studenti universitari, aventi ad oggetto immobili ubicati in comuni ad alta densità abitativa, come tutti gli altri contratti per i quali è previsto un regime fiscale agevolato (art. 8 della legge 431/1998), rientrano nella tipologia di contratto da indicare con il codice L2.

Durata

In corrispondenza di questa voce, indicare la data di inizio e quella di fine locazione.

Numero pagine

Indicare il numero delle pagine di cui è composto il contratto stipulato tra le parti.

Il foglio si intende composto da quattro facciate, la pagina da una facciata. Il foglio non può contenere più di cento linee.

Numero copie

Indicare il numero di esemplari cartacei del contratto sottoscritti dalle parti (minimo uno). Chi richiede la registrazione del contratto presso l'ufficio territoriale, deve presentare due originali ovvero un originale e una fotocopia.

Importo del canone

Inserire qui l'importo del canone di locazione annuo o, in caso di contratti di durata inferiore a un anno, l'importo relativo all'intera durata. In caso di comproprietà, indicare il canone per intero, indipendentemente dalla quota di possesso.

Se è presente il codice '1' nella casella "Casi particolari" indicare l'importo del canone relativo alla prima annualità.

Nel caso di contratto di affitto, indicare l'importo del corrispettivo pattuito per l'intera durata del contratto.

Data di stipula

Indicare la data di stipula del contratto di locazione o di affitto.

Importo garanzia prestata da terzi

Se nel contratto di locazione è presente una garanzia prestata da terzi indicarne l'importo.

Codice fiscale del garante e del secondo garante

Se nel contratto di locazione è presente una garanzia prestata da terzi indicare i codici fiscali dei garanti. Per le persone fisiche il codice fiscale deve corrispondere a quello indicato nella tessera sanitaria o, nel caso in cui non sia stata ancora emessa, a quello che risulta dall'apposito tesserino rilasciato dall'Amministrazione finanziaria.

Tipo garanzia

In questa casella riportare:

- codice 1 nel caso di fideiussione prestata da terzi;
- codice 2 nel caso di garanzie di terzi diverse dalla fideiussione.

Scritture private e inventari - Ricevute e quietanze - Mappe, planimetrie e disegni

In ogni casella va riportato il numero di fogli o esemplari di cui si compone il tipo di documento da allegare al contratto per i quali è dovuta l'imposta di bollo. Il foglio si intende composto da quattro facciate, la pagina da una facciata.

I documenti allegati sono soggetti all'imposta di bollo anche se non presentati o trasmessi in via telematica all'Agenzia delle Entrate, dal momento che sono parte integrante dei contratti registrati. Il foglio non può contenere più di cento linee.

Gli allegati diversi dalle ricevute, quietanze, mappe, planimetrie o disegni vanno inseriti nella casella scritture private e inventari.

Esenzioni

Questa casella va compilata se il contratto è esente da bollo, o anche da imposta di registro. In particolare, nel primo caso inserire il codice 1, altrimenti il codice 2.

La casella non va barrata se le imposte di bollo e registro sono sostituite dalla Cedolare secca.

A titolo esemplificativo sono esenti in modo assoluto da imposta di bollo i contratti e le copie, anche se dichiarate conformi, poste in essere o richiesti da organizzazioni non lucrative di utilità sociale (art. 17 Dlgs 460/1997).

Contratto soggetto a Iva

Questa casella va barrata se il contratto è soggetto all'imposta sul valore aggiunto.

Condizione sospensiva

Barrare la casella in presenza di atto sospeso.

SEZIONE II - Adempimento successivo

Compilare la presente sezione in caso di adempimenti successivi che riguardano il contratto già registrato, per esercitare o revocare l'opzione per il regime della cedolare secca o per comunicare i dati catastali dell'immobile qualora non siano stati già oggetto di precedente comunicazione.

Questa sezione non deve essere compilata in caso di prima registrazione del contratto.

Per comunicare gli adempimenti successivi in generale è sufficiente compilare la sezione II e la sezione III del quadro A.

In sede di adempimento successivo è possibile anche effettuare la comunicazione dei dati catastali e modificare le proprie scelte in relazione al regime della cedolare secca. In tal caso devono essere compilati i relativi quadri.

In ogni caso indicare gli estremi di registrazione o il codice identificativo del contratto.

Adempimenti successivi

Comunicare lo specifico adempimento che si intende effettuare utilizzando uno dei seguenti codici:

Codice 1: Annualità successiva;

Codice 2: Proroga;

Codice 3: Cessione;

Codice 4: Risoluzione.

Il Codice 1 deve essere indicato per effettuare il pagamento dell'imposta relativo all'annualità successiva mediante addebito in conto corrente. In tal caso nel campo annualità va indicato l'anno in relazione al quale si effettua il versamento. Il presente codice può essere utilizzato anche per modificare le proprie scelte in relazione al regime della cedolare secca, barrando la relativa casella.

In caso di proroga, indicare la data di fine proroga, gli estremi di registrazione o il codice identificativo del contratto. In tal caso è possibile effettuare la comunicazione dei dati catastali o modificare le proprie scelte relative alla cedolare secca barrando le apposite caselle e compilando i relativi quadri.

In caso di cessione del contratto indicare la data relativa all'adempimento selezionato e gli estremi del contratto. In tal caso deve essere compilato il quadro B riportando i dati anagrafici del cedente e del cessionario. Nel caso in cui sia stato pattuito un corrispettivo, indicare l'importo nell'apposito campo.

In caso di risoluzione, indicare la data relativa all'adempimento selezionato e gli estremi del contratto. In presenza di un corrispettivo, deve essere compilato l'apposito campo.

Cedolare secca

Barrare la presente casella nel caso in cui si voglia esercitare o revocare l'opzione per la cedolare secca. È possibile accedere al regime della cedolare secca per le annualità successive o in sede di proroga, esercitando l'opzione entro il termine previsto per il versamento dell'imposta di registro. Tale modalità deve essere osservata anche nel caso in cui il contribuente abbia corrisposto l'imposta dovuta per la registrazione del contratto in unica soluzione al momento della registrazione. L'opzione per la cedolare secca, esclude l'applicazione dell'IRPEF e delle relative addizionali sul reddito fondiario, mentre le imposte di registro e bollo già versate non possono comunque essere oggetto di rimborso.

ATTENZIONE: *l'opzione per la cedolare secca non ha effetto se il locatore non ha dato preventiva comunicazione al conduttore con lettera raccomandata, con la quale rinuncia ad esercitare la facoltà di chiedere l'aggiornamento del canone a qualsiasi titolo.*

La comunicazione deve essere inviata al conduttore prima di esercitare l'opzione per la cedolare secca, pertanto prima del termine di versamento dell'imposta di registro per le annualità successive.

Il locatore può revocare l'opzione in ciascuna annualità contrattuale successiva a quella in cui è stata esercitata l'opzione entro il termine previsto per il pagamento dell'imposta di registro relativa all'annualità di riferimento. La revoca comporta il pagamento dell'imposta di registro dovuta per detta annualità di riferimento e per le successive.

Sarà cura del locatore che revoca l'opzione per la cedolare secca darne comunicazione al conduttore al fine di procedere solidalmente al pagamento dell'imposta di registro dovuta.

CDC (Comunicazione Dati Catastali)

La casella deve essere barrata per comunicare i dati catastali degli immobili oggetto del contratto di locazione. In tal caso deve essere compilato il quadro C. La comunicazione dei dati catastali non va effettuata nel caso in cui i dati siano stati già precedentemente comunicati.

Annualità

Indicare nel presente campo l'annualità per la quale si è effettuato il pagamento. Il campo va compilato solo in presenza del codice 1 nella casella "Adempimenti successivi".

Data fine proroga o cessione o risoluzione

Indicare la data di fine proroga, di cessione o risoluzione in base all'adempimento indicato nella casella "adempimenti successivi".

Corrispettivo cessione/risoluzione

In caso di cessione o risoluzione del contratto con corrispettivo indicare l'ammontare del corrispettivo pattuito.

Riferimenti del contratto

Indicare il codice identificativo del contratto o in alternativa gli estremi di registrazione, composti da: Codice Ufficio – Anno – Serie – Numero, e il Sottonumero (se presente).

SEZIONE III - Richiedente

Riportare il numero di moduli compilati e inserire i dati di chi richiede la registrazione (o di chi comunica l'adempimento successivo) e la firma.

La richiesta di registrazione deve essere sottoscritta, a pena di nullità, dal locatore o dal conduttore o dal mediatore nel contratto. In presenza di più locatori o conduttori è sufficiente che la richiesta di registrazione sia sottoscritta da uno di essi.

Il soggetto che sottoscrive la richiesta attesta che tutti i dati dichiarati coincidono con quelli contenuti nel contratto di locazione.

Il richiedente la registrazione è tenuto a conservare in originale il contratto sottoscritto dalle parti unitamente alla richiesta di registrazione e alle ricevute di presentazione rilasciate dal servizio telematico. Il richiedente, inoltre, deve consegnare alle parti del contratto copia delle ricevute dalle quali risultano la registrazione del contratto o la comunicazione dell'adempimento successivo o l'esito del pagamento delle imposte, ove dovute.

Soggetto subentrato

La presente casella deve essere barrata nel caso in cui il soggetto richiedente l'adempimento sia subentrato ad una delle parti del contratto indicata nella prima registrazione.

In tal caso, indicare, nell'apposita sezione del quadro B, il codice fiscale, nonché i dati anagrafici del soggetto al quale si è subentrati nell'ambito del contratto. L'ipotesi di subentro ricorre, ad esempio, in caso di trasferimento dell'immobile per atto tra vivi o per causa di morte, ovvero per le società ricorre nel caso di trasformazione, fusione o scissione.

Tipo Soggetto

Indicare la tipologia di soggetto che richiede la registrazione o che comunica l'adempimento successivo mediante l'utilizzo dei seguenti codici:

- codice 1: parte del contratto
- codice 2: mediatore del contratto. Il presente codice può essere utilizzato solo in caso di registrazione del contratto.

Rappresentante legale

Se chi richiede la registrazione agisce in nome e per conto di un altro soggetto (società, ente, minore, interdetto, inabilitato, ecc.) riportare i dati anagrafici del rappresentante legale (nome, cognome, codice fiscale).

Chi presenta la dichiarazione per altri deve indicare il tipo di carica che ricopre indicando uno dei codici riportati nella seguente tabella.

TABELLA GENERALE DEI CODICI DI CARICA

| | |
|----|---|
| 1 | Rappresentante legale, negoziale o di fatto, socio amministratore |
| 2 | Rappresentante di minore, inabilitato o interdetto, ovvero curatore dell'eredità giacente, amministratore di eredità devoluta sotto condizione sospensiva o in favore di nascituro non ancora concepito, amministratore di sostegno per le persone con limitata capacità di agire |
| 3 | Curatore fallimentare |
| 4 | Commissario liquidatore (liquidazione coatta amministrativa ovvero amministrazione straordinaria) |
| 5 | Commissario giudiziale (amministrazione controllata) ovvero custode giudiziario (custodia giudiziaria), ovvero amministratore giudiziario in qualità di rappresentante dei beni sequestrati |
| 7 | Erede |
| 8 | Liquidatore (liquidazione volontaria) |
| 11 | Soggetto esercente l'attività tutoria del minore o interdetto in relazione alla funzione istituzionale rivestita |
| 13 | Amministratore di condominio |
| 14 | Soggetto che sottoscrive la dichiarazione per conto di una pubblica amministrazione |
| 15 | Commissario liquidatore di una pubblica amministrazione |

Delega

Se il richiedente la registrazione (o il soggetto che comunica l'adempimento successivo) delega un soggetto terzo alla presentazione del modello, riportare il codice fiscale del soggetto delegato e la firma del delegante. In tal caso, va allegata la fotocopia di un documento d'identità in corso di validità del delegante.

RISERVATO ALLA PRESENTAZIONE IN VIA TELEMATICA

Il presente modello può essere presentato in via telematica da colui che sottoscrive la richiesta, direttamente (in tal caso deve essere in possesso del codice Pin per l'accesso ai servizi Telematici) oppure tramite un intermediario abilitato.

A tal fine può essere utilizzato il prodotto di compilazione e trasmissione reso gratuitamente disponibile sul sito dell'Agenzia delle Entrate www.agenziaentrate.gov.it.

In caso di registrazione al modello deve essere allegato un unico file, in formato TIF e/o TIFF e PDF/A (PDF/A-1a o PDF/A-1b), contenente i seguenti documenti:

- copia del contratto sottoscritto dalle parti;
- copia di eventuali ulteriori documenti (ad esempio: scritture private, inventari, mappe, planimetrie e disegni).

L'allegazione del file è facoltativa in presenza di un contratto di locazione di immobile ad uso abitativo (codici L1 o L2), privo di particolari clausole contrattuali e di allegati soggetti all'imposta di bollo, posto in essere al di fuori dell'attività di impresa o di lavoro autonomo (contratto non soggetto ad Iva), con un numero di locatori e conduttori, rispettivamente, non superiori a tre, aventi ad oggetto un immobile urbano principale (codice 1) e un numero di pertinenze locate congiuntamente (codice 2) non superiore a tre. Tutti gli immobili devono essere censiti con attribuzione di rendita.

Il servizio telematico restituisce, immediatamente dopo l'invio, un messaggio che conferma solo l'avvenuta trasmissione del file e, in seguito, fornisce al contribuente un'altra comunicazione attestante l'esito dell'elaborazione effettuata sui dati pervenuti, che, in assenza di errori, conferma l'avvenuta registrazione del contratto.

Quest'ultima comunicazione contiene la data di registrazione del contratto, il numero di protocollo telematico, gli estremi dell'atto e il Codice identificativo del contratto.

In alternativa la comunicazione contiene le segnalazioni e gli eventuali motivi per i quali la richiesta di registrazione o la comunicazione degli adempimenti successivi è stata scartata.

Le ricevute telematiche sono disponibili sul sito web del servizio telematico Entratel o Fisconline, nell'apposita sezione "Ricevute".

Per la verifica degli esiti del pagamento, le cui modalità sono descritte nel paragrafo "Imposte", è necessario attendere un'ultima ricevuta rilasciata dal servizio telematico.

Impegno alla presentazione in via telematica

Questo riquadro deve essere compilato e firmato soltanto se la richiesta di registrazione è trasmessa tramite un intermediario abilitato, che inserirà il proprio codice fiscale e la data (giorno, mese e anno) di assunzione dell'impegno a trasmettere. Inoltre, nella casella "Impegno a presentare in via telematica" deve essere indicato il codice 1 se la richiesta è predisposta da chi è obbligato a registrare il contratto (ad esempio il locatore, il conduttore, l'agenzia o l'agente immobiliare) oppure il codice 2 se la dichiarazione è predisposta dall'intermediario che la invia.

Imposte

Il prodotto di compilazione calcola automaticamente le imposte da versare in sede di registrazione e richiede l'indicazione degli estremi del conto corrente, acceso presso una delle banche convenzionate o presso Poste Italiane Spa (l'elenco delle banche convenzionate è disponibile sul sito internet dell'Agenzia). A seguito del versamento on line il contribuente ottiene una ricevuta contenente l'esito dell'addebito comunicato dalla banca (o posta).

Le ricevute telematiche sono disponibili sul sito web del servizio telematico Entratel o Fisconline, nell'apposita sezione "Ricevute".

Se i dati relativi al pagamento non sono corretti ovvero manca in tutto o in parte la disponibilità sul conto corrente, il contribuente riceve una specifica comunicazione.

QUADRO B

Soggetti

SEZIONE I - Dati del locatore

Numero locatore

Per ogni locatore deve essere riportato un numero d'ordine progressivo.

Se il numero dei locatori è superiore ai righe previsti nel modulo bisogna utilizzare più moduli, avendo cura di far proseguire la numerazione "NUMERO LOCATORE" in maniera progressiva (ad esempio 05, 06, 07, ecc.).

Codice fiscale

Per le persone fisiche il codice fiscale deve corrispondere a quello indicato nella tessera sanitaria o, nel caso in cui non sia stata ancora emessa, a quello che risulta dall'apposito tesserino rilasciato dall'Amministrazione finanziaria.

Comune (o Stato estero) di nascita

Chi è nato all'estero deve indicare, al posto del Comune, lo Stato di nascita, riportando nello spazio relativo alla provincia la sigla EE.

Soggettività Iva

Barrare la casella se il locatore agisce in qualità di soggetto Iva.

Cedente – Cessionario

Questa casella va barrata esclusivamente se chi presenta il modello ha effettuato una cessione del contratto. In questo caso, infatti, è tenuto a specificare se ha agito in qualità di cedente o cessionario, marcando la casella corrispondente.

SEZIONE II - Dati del conduttore**Numero conduttore**

Per ogni conduttore riportare un numero d'ordine progressivo.

Se il numero dei conduttori è superiore ai righe previsti nel modulo, bisogna utilizzare più moduli, avendo cura di far proseguire la numerazione "NUMERO CONDUTTORE" in maniera progressiva (ad esempio 05, 06, 07, ecc.).

Codice fiscale

Per le persone fisiche il codice fiscale deve corrispondere a quello indicato nella tessera sanitaria o, nel caso in cui non sia stata ancora emessa, a quello che risulta dall'apposito tesserino rilasciato dall'Amministrazione finanziaria.

Comune (o Stato estero) di nascita

Chi è nato all'estero deve indicare, al posto del Comune, lo Stato di nascita riportando nello spazio relativo alla Provincia la sigla EE.

Soggettività Iva

Barrare la casella se il conduttore agisce in qualità di soggetto Iva.

Cedente – Cessionario

Questa casella va barrata esclusivamente se chi presenta il modello ha effettuato una cessione del contratto. In questo caso, infatti, è tenuto a specificare se ha agito in qualità di cedente o cessionario, marcando la casella corrispondente.

QUADRO C

I dati degli immobili da riportare sono quelli ricavabili dalla documentazione catastale.

Dati degli immobili**Numero immobile**

Riportare, per ciascun rigo, il numero d'ordine progressivo.

N.B.: nel caso di immobile principale con pertinenze, indicare prima l'immobile principale e, subito a seguire, le relative pertinenze.

Se il numero degli immobili è maggiore dei righe presenti nel modulo bisogna utilizzare più moduli, avendo cura di far proseguire la numerazione "NUMERO IMMOBILE" in maniera progressiva (ad esempio 05, 06, 07, ecc.).

Immobile / Pertinenza

In questa casella inserire:

Codice 1: per identificare l'immobile principale

Codice 2: per identificare la pertinenza locata insieme all'immobile principale

Codice 3: per identificare la pertinenza locata separatamente dall'immobile principale.

Codice Comune

Indicare il codice del Comune riportato nel documento catastale che può essere, a seconda dei casi, di 4 o 5 caratteri.

T/U (Terreni/Urbano)

Indicare 'T' se l'immobile è censito nel catasto terreni, 'U' se l'immobile è censito nel catasto edilizio urbano.

I/P (Intero/Porzione)

Indicare 'I' se si tratta di immobile intero (particella o unità immobiliare), 'P' se si tratta di porzione di immobile.

Sezione urbana/Comune catastale

Riportare qui le lettere o i numeri indicati nel documento catastale, se presenti. Per gli immobili siti nelle zone in cui vige il sistema tavolare è necessario indicare il codice "Comune catastale".

Foglio

Riportare qui il numero di foglio indicato nel documento catastale.

Particella

Riportare qui il numero di particella, indicato nel documento catastale, che può essere composto da due parti, rispettivamente di cinque e quattro cifre, separato da una barra spaziatrice.

ATTENZIONE: se la particella è composta da una sola serie di cifre, quest'ultima va riportata nella parte a sinistra della barra spaziatrice. Nel caso di immobile graffiato, riportare solo la prima particella.

Subalterno

Riportare qui il numero di subalterno indicato nel documento catastale, se presente.

In via di accatastamento

Barrare la casella se l'immobile è in via di accatastamento. In questo caso, inserire solo i dati conosciuti dell'immobile e la rendita presunta.

Comune e Provincia

Indicare il Comune amministrativo dove si trova esattamente l'immobile e la sigla della provincia. Nel caso di immobile situato all'estero riportare lo stato estero, la sigla EE nel campo relativo alla provincia nonché l'indirizzo completo.

Categoria catastale

Riportare qui la categoria indicata nel documento catastale.

Rendita catastale

Riportare qui la rendita indicata nel documento catastale. Se l'immobile è in via di accatastamento indicare la rendita proposta o quella attribuita a fabbricati simili già censiti (presunta).

Indirizzo e numero civico

Indicare dove si trova esattamente l'immobile, riportando tipologia (via, viale, piazza, largo, ecc.), indirizzo e numero civico.

QUADRO D**Locazione a uso abitativo e opzione/revoca cedolare secca**

ATTENZIONE: questo quadro va compilato solo per le locazioni a uso abitativo.

Indicare in questo quadro il numero d'ordine dell'immobile e del locatore, la relativa quota di possesso e barrare la casella dedicata alla scelta dell'opzione per la cedolare secca ("SI" in caso di adesione, "NO" in caso di non adesione o revoca).

Per ogni immobile compilare un numero di righe pari al numero dei proprietari dell'immobile che figurano come locatori.

Se il numero dei righe presenti nella sezione del modulo non sono sufficienti, è necessario utilizzare più moduli.

L'opzione per l'applicazione della cedolare secca può essere esercitata dal locatore, persona fisica, proprietario o titolare di diritto reale di godimento di unità immobiliari abitative (categoria catastale A, escluso A10), che non agisce nell'esercizio di un'attività d'impresa o di arti e professioni. È possibile optare per ciascun immobile locato per finalità abitative e relative pertinenze.

L'opzione può essere esercitata in sede di registrazione del contratto ovvero in caso di proroga o annualità successiva entro il termine di versamento dell'imposta di registro.

Il locatore è vincolato all'applicazione della cedolare secca per l'intera durata del contratto o della proroga oppure, in caso di opzione esercitata a partire dagli anni successivi al primo, per la durata restante del contratto. Il locatore ha facoltà di revocare l'opzione in ciascuna annualità successiva a quella in cui è stata esercitata.

La revoca deve essere effettuata entro il termine previsto per il pagamento dell'imposta di registro relativa all'annualità di riferimento e obbliga al versamento della stessa imposta.

ATTENZIONE: *l'opzione per la cedolare secca non ha effetto se il locatore non ha dato preventiva comunicazione al conduttore con lettera raccomandata, con la quale rinuncia ad esercitare la facoltà di chiedere l'aggiornamento del canone a qualsiasi titolo.*

La comunicazione deve essere inviata al conduttore prima di esercitare l'opzione per la cedolare secca. La cedolare secca sostituisce l'imposta di registro (anche in caso di risoluzione o proroga del contratto), e l'imposta di bollo (oltre all'irpef e alle addizionali).

DICHIARAZIONE DEI LOCATORI

Il presente campo va compilato in tutti i casi in cui venga esercitata o revocata l'opzione per la cedolare secca.

Per ogni locatore che ha espresso l'opzione per la cedolare secca, o la sua revoca, indicare il codice fiscale e apporre la firma.

Allegare la fotocopia di un documento d'identità (in corso di validità) se a firmare non è chi ha richiesto la registrazione. Nel caso in cui i locatori siano in numero superiore ai righe previsti nel modulo, è necessario utilizzare più moduli.

L'opzione per il regime della cedolare secca può essere esercitata anche nel caso in cui vi siano due o più locatori, persone fisiche titolari del diritto di proprietà o di altro diritto reale di godimento sull'immobile e sulle relative pertinenze. In tali casi, l'opzione deve essere esercitata distintamente da ciascun locatore.

L'opzione per il regime di tassazione della cedolare secca esplica i suoi effetti solo in capo a coloro che l'hanno esercitata.

I locatori che non hanno esercitato l'opzione sono tenuti solidalmente al versamento dell'imposta di registro per la parte dell'imposta che viene loro imputata, in ragione della quota di possesso.

ALLEGATO A

**Specifiche tecniche per la trasmissione telematica della richiesta di registrazione e
adempimenti successivi per i contratti di locazione ed affitto di immobili
(Modello RLI)**

INDICE

| | |
|--|-----------|
| 1. AVVERTENZE GENERALI | 3 |
| 2. BREVI CENNI SUL LINGUAGGIO XML | 3 |
| 3. CONTENUTO DELLA FORNITURA | 7 |
| 3.1 GENERALITÀ | 7 |
| 3.2 IL TRATTAMENTO DEL CODICE FISCALE..... | 8 |
| 3.3 GLI ALLEGATI | 8 |
| 3.4 NAMESPACES | 9 |
| 4. XML SCHEMA DEFINITION | 11 |
| 4.1 LEGENDA DEI SIMBOLI GRAFICI | 13 |
| 5. SCHEMA FORNITURARLI12_V1.XSD | 14 |

CONTENUTO E CARATTERISTICHE TECNICHE DEI DATI DELLE RICHIESTE DI REGISTRAZIONE E ADEMPIMENTI SUCCESSIVI PER I CONTRATTI DI LOCAZIONE E AFFITTO DI IMMOBILI (MODELLO RLI) DA TRASMETTERE ALL'AGENZIA DELLE ENTRATE IN VIA TELEMATICA

1. AVVERTENZE GENERALI

Il contenuto e le caratteristiche della fornitura dei dati relativi alle richieste di registrazione e adempimenti successivi per i contratti di locazione ed affitto di immobili (Modello RLI) da trasmettere all'Agenzia delle Entrate in via telematica sono contenuti nelle specifiche tecniche di seguito esposte.

Si precisa che una richiesta da inviare i cui dati non rispettino le specifiche tecniche sarà **scartata**.

I file contenenti le richieste **devono necessariamente essere controllati**, prima della trasmissione, con l'apposito software realizzato dall'Agenzia delle Entrate/Sogei al fine di evitare la trasmissione di documenti che il sistema rifiuterebbe per non rispondenza alle specifiche tecniche.

Nel caso di **richieste di registrazione**, la fornitura deve contenere i dati relativi ad **una sola richiesta**.

Nel caso di **adempimenti successivi**, la fornitura può contenere i dati relativi a **più richieste**, ma queste devono far riferimento allo stesso ufficio competente.

Non possono essere presenti richieste miste (richieste di registrazione e adempimenti successivi) nella stessa fornitura.

Si rammenta che la **dimensione** complessiva delle richieste da trasmettere non può eccedere il limite previsto di **5 MB compressi**.

Se la dimensione complessiva eccede il limite previsto, il contribuente deve presentare la richiesta presso un ufficio territoriale dell'Agenzia delle Entrate.

Le modalità per la trasmissione dei dati in via telematica sono stabilite con il decreto del 31 luglio 1998 (pubblicato nella G.U. del 12 agosto 1998, n. 187) e successive modificazioni.

2. Brevi cenni sul linguaggio XML

L'Agenzia delle Entrate ha scelto di adottare, per la definizione della fornitura relativa alle richieste di registrazione e adempimenti successivi per i contratti di locazione ed affitto di immobili (Modello RLI), il linguaggio XML (eXtensible Markup Language).

L'XML è un metalinguaggio, ossia una "grammatica", per la definizione di documenti da gestire con strumenti informatici.

Per "grammatica" si intende l'insieme standard di definizioni e di regole sintattiche mediante le quali la struttura logica di un documento viene tradotta in una corrispondente struttura fisica, composta di elementi sintattici chiamati **tag**, ossia sequenze di caratteri delimitate dai segni '<' e '>'.

Concretamente, un file XML è un file di testo costituito da diversi **elementi** individuati dai **tag**, ciascuno dei quali identifica un componente logico del documento.

Gli **elementi** sono organizzati secondo una **struttura gerarchica**: ciascun **elemento** può, infatti, contenere altri elementi (**sottoelementi**) oppure del testo. L'elemento principale della struttura "ad albero" così ottenuta è denominato **radice (root element)**.

Agli **elementi** possono essere associate altre informazioni che ne descrivono le proprietà, tali informazioni sono chiamate **attributi**.

La modellazione della fornitura delle richieste di registrazione e adempimenti successivi per i contratti di locazione ed affitto di immobili è stata realizzata definendo una radice denominata proprio **Fornitura**, che rappresenta la fornitura trasmessa telematicamente.

All'interno dell'elemento **Fornitura** sono stati definiti i sottoelementi **Intestazione**, **DatiGenerali** e **Documento**.

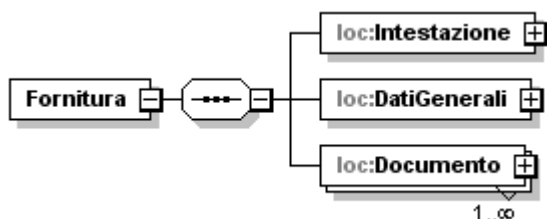

L'elemento **Intestazione** raccoglie i dati identificativi della fornitura e del soggetto responsabile dell'invio telematico, informazioni che nel tracciato telematico tradizionale erano esposte nel record di tipo A.

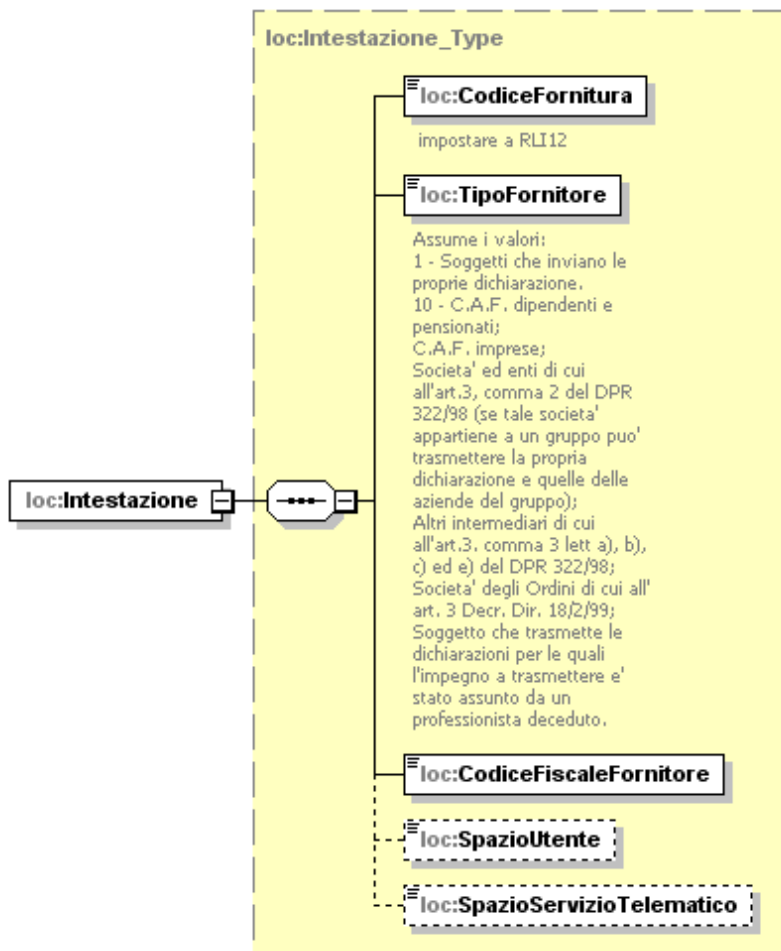

L'elemento **DatiGenerali** raccoglie altri dati identificativi della fornitura (Ufficio Competente e Versamento), informazioni che nel tracciato telematico tradizionale erano esposte nel record di tipo A.

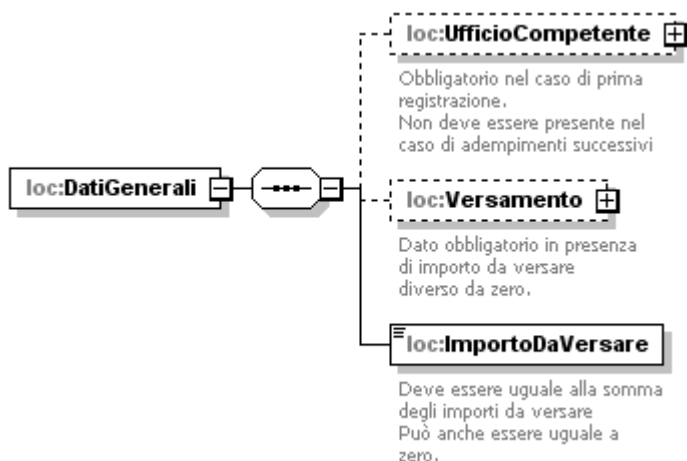

L'elemento **Documento** contiene i sottoelementi relativi ai vari quadri: il primo (Frontespizio) raccoglie le informazioni che nel tracciato telematico tradizionale erano esposte nel record di tipo B, gli altri contengono i dati relativi alla richiesta di registrazione e adempimenti successivi per i contratti di locazione ed affitto di immobili, precedentemente esposti negli altri tipi record.

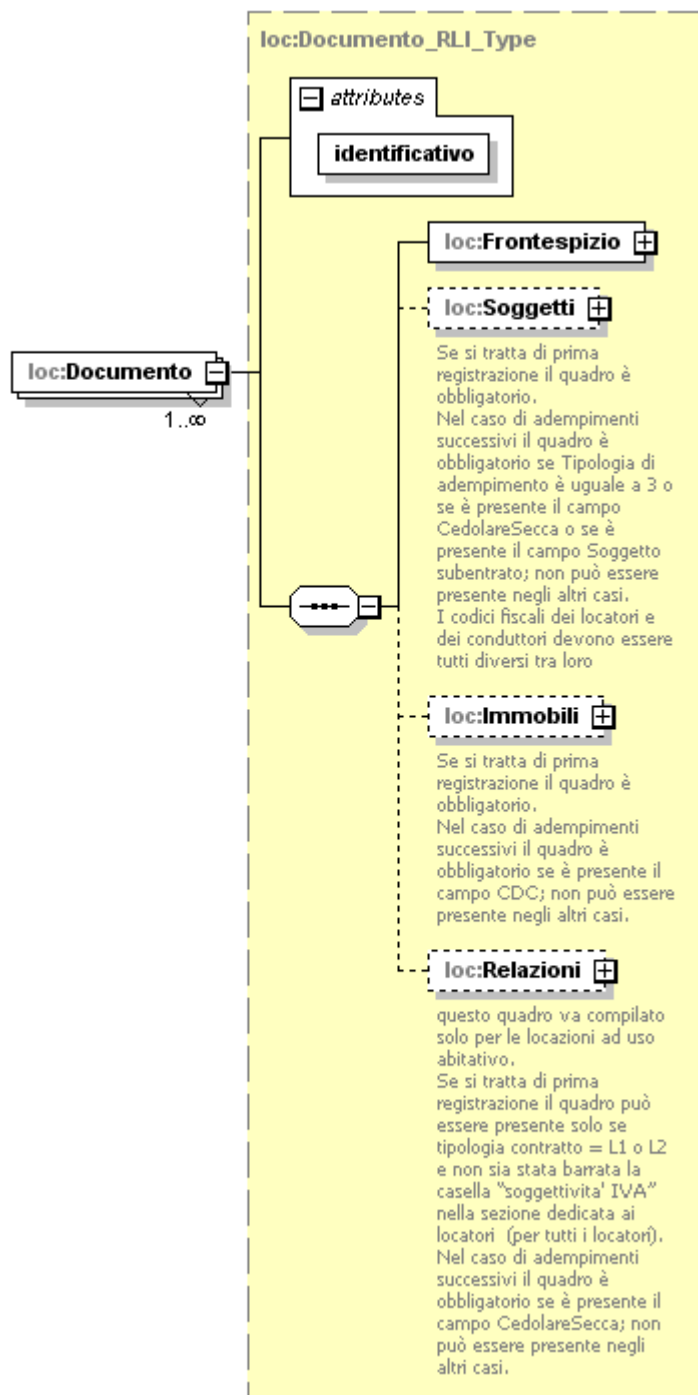

La struttura della fornitura xml è descritta, mediante l'**XML Schema**, in uno specifico documento (**schema document**), identificato dall'estensione "**xsd**".

Il file XSD (XML Schema Definition) delinea il contenuto della fornitura definendone gli elementi ed evidenziandone attributi e relazioni reciproche.

In particolare, lo **schema** relativo alla fornitura xml identifica quattro diverse tipologie di componenti: elementi di significato generale, ossia indipendenti dal tipo di documento contenuto nella fornitura stessa, elementi che rappresentano i componenti logici di una generica dichiarazione, elementi che rappresentano i componenti logici di una generica richiesta di registrazione ed elementi che costituiscono, più specificamente, la struttura di una richiesta di registrazione e adempimenti successivi per i contratti di locazione ed affitto di immobili.

Ciascuna delle suddette tipologie di componenti individua un "dominio di nomi" (**namespace**), un ambito nel quale gli elementi sono univoci ed hanno significato omogeneo.

Concretamente, lo schema relativo alla fornitura delle richieste di registrazione e adempimenti successivi per i contratti di locazione ed affitto di immobili si compone di un insieme di documenti xsd, associati ai quattro diversi namespace, nei quali sono definiti, oltre agli elementi della fornitura, anche i tipi di dati ad essi associati ed alcuni elenchi di codici predefiniti previsti per gli elementi della dichiarazione.

La denominazione ed il significato dei diversi file XSD sono illustrati dettagliatamente nel paragrafo 3.3.

3. CONTENUTO DELLA FORNITURA

3.1 Generalità

La fornitura oggetto della trasmissione telematica deve essere conforme alle specifiche dell'eXtensible Markup Language (XML) 1.0 (raccomandazione WC3 10 febbraio 1998) e deve essere codificata secondo la codifica UTF-8.

Il contenuto della fornitura xml, relativa al Modello RLI, deve inoltre soddisfare la sintassi descritta nel file XSD denominato **fornituraRLI12_v1.xsd**, allegato al presente documento.

Il suddetto schema definisce la struttura della fornitura xml, delineando gli elementi permessi, i loro attributi, i tipi di dati ad essi associati e la relazione gerarchica tra gli elementi stessi.

La procedura distribuita dall'Agenzia delle Entrate esegue una prima fase di **validazione** della fornitura, ossia di verifica che il file sia conforme allo schema ad esso associato ed una successiva fase di **controllo**, nella quale esamina la correttezza dei dati indicati applicando regole specifiche per ciascun elemento.

L'esito negativo della validazione determina sempre lo scarto dell'intera fornitura.

I diagnostici generati in fase di **controllo** possono invece avere una diversa gravità a seconda dell'elemento interessato e possono determinare lo scarto della singola dichiarazione o dell'intera fornitura.

Per i calcoli che comprendono operazioni di moltiplicazione o divisione, ove non diversamente indicato nelle istruzioni del singolo campo, è prevista la tolleranza di 1 Euro.

3.2 **Il trattamento del Codice Fiscale**

I codici fiscali riportati nelle richieste di registrazione e adempimenti successivi devono essere formalmente corretti.

Si precisa che in sede di accoglimento delle richieste trasmesse in via telematica, costituirà oggetto di scarto della richiesta stessa l'indicazione di un **codice fiscale** che, anche se formalmente corretto, non risulti registrato presso l'Anagrafe Tributaria.

Nel caso di omocodia del codice fiscale del contribuente risolta dall'Agenzia delle Entrate con l'attribuzione di un nuovo codice fiscale, l'indicazione in richiesta del precedente codice fiscale (omocodice) comporta, in sede di accoglimento delle dichiarazioni trasmesse in via telematica, lo scarto della dichiarazione.

3.3 **Gli allegati**

Sono accettati documenti con formato file: TIF e/o TIFF e PDF/A (PDF/A-1a o PDF/A-1b).

TIF e/o TIFF : tali formati sono prodotti a fronte della scansione del documento. Ai fini dell'accettazione è necessario utilizzare una risoluzione non superiore a 300 DPI, selezionare il colore B/N e specificare la Compressione CCITT Group IV (modalità Fax).

PDF/A (PDF/A-1a o PDF/A-1b): i file in formato PDF/A sono generati a partire da documenti elettronici, prodotti da comuni software di produttività individuale, o attraverso la scansione dei documenti, specificando il formato e l'opzione di conformità al PDF/A in fase di salvataggio.

Ogni file allegato non deve superare la dimensione massima di **5 MB**.

Al fine di agevolare la presentazione dei documenti, che siano conformi ai formati indicati in precedenza, è possibile utilizzare il **servizio di verifica** del formato a cui sottoporre i documenti per verificarne la preventiva conformità ai suddetti requisiti. Qualora l'esito della verifica fosse negativo, potrà essere effettuata la **conversione** del documento mediante l'apposito servizio di conversione.

Nel caso in cui l'operazione di conversione abbia esito negativo, si consiglia di predisporre il documento in formato TIFF, seguendo le regole su indicate per tale formato, e sottoporre il documento così ottenuto alla validazione.

Per effettuare la validazione e la conversione dei documenti da allegare è necessario essere un utente abilitato ai servizi telematici dell'Agenzia delle Entrate. I servizi di verifica e di conversione sono raggiungibili all'interno dell'area riservata, selezionando il servizio CIVIS - Presentazione documenti per controllo formale - Funzione di validazione e conversione file.

Si precisa che in sede di accoglimento delle richieste trasmesse in via telematica, costituirà oggetto di scarto della richiesta stessa la presenza di allegati non conformi a quanto indicato in precedenza.

3.4 **Namespaces**

Lo schema associato alla fornitura è organizzato facendo uso di diversi namespaces, il cui significato è illustrato in [Tabella 1](#) ed è suddiviso in più schema documents, il cui contenuto è descritto in [Tabella 2](#).

Ciascun namespace è identificato univocamente da un “nome”, detto **URN** (Uniform Resource Name), al quale è associato un prefisso, utilizzato per brevità all'interno dello schema per indicare l'appartenenza di un elemento xml al namespace stesso.

| Prefisso | Namespace | Descrizione |
|-----------------|--|---|
| cm | urn:www.agenziaentrate.gov.it:specificheTecniche: common:v2 | Namespace nel quale sono definiti i tipi di dati semplici, derivati dai tipi primitivi, che possono essere assegnati agli elementi di un generico documento trasmesso telematicamente. Allo stesso namespace appartengono anche gli elementi generali della fornitura che non dipendono dalla tipologia di documento in essa contenuto. |
| sc | urn:www.agenziaentrate.gov.it:specificheTecniche: sco:common:v2 | Namespace nel quale sono definiti gli elementi ed i tipi xml che compongono una generica dichiarazione. |
| reg | urn:www.agenziaentrate.gov.it:specificheTecniche: sco:reg:v1 | Namespace nel quale sono definiti gli elementi ed i tipi xml che compongono una generica richiesta di registrazione. |
| loc | urn:www.agenziaentrate.gov.it:specificheTecniche: sco:loc:v1 | Namespace nel quale sono definiti gli elementi ed i tipi xml che compongono la richiesta di registrazione per i contratti di locazione ed affitto di immobili (Modello RLI). |

Tabella 1

| Nome file | Contenuto |
|-----------------------|--|
| fornitura_v2.xsd | Contiene la definizione dei tipi xml relativi agli elementi generali della fornitura. |
| typesDati_v2.xsd | Contiene la definizione dei tipi di dati xml, derivati dai tipi primitivi predefiniti, associati agli elementi testuali della fornitura. |
| typesProvince_v2.xsd | Contiene la definizione di tipi xml semplici costituiti dalle sigle delle province italiane in vigore, dalle sigle delle province croate di Fiume, Pola e Zara e dalla sigla "EE" che indica un paese estero. |
| datiFiscali_v2.xsd | Contiene la definizione di tipi xml relativi alla generica dichiarazione. |
| typesFiscali_v2.xsd | Contiene la definizione di tipi xml semplici costituiti dai codici elencati in alcune tabelle associate alla dichiarazione: "Tabella generale dei codici carica", "Tabella generale di classificazione della natura giuridica", ecc. |
| typesReg_v1.xsd | Contiene la definizione di ulteriori tipi xml relativi alla generica richiesta di registrazione. |
| fornituraRLI12_v1.xsd | Contiene la definizione dei tipi xml relativi alla richiesta di registrazione e adempimenti successivi per i contratti di locazione ed affitto di immobili |

Tabella 2

4. XML SCHEMA DEFINITION

Il presente capitolo analizza lo schema che descrive la struttura della fornitura xml relativa alla richiesta di registrazione e adempimenti successivi per i contratti di locazione ed affitto di immobili.

Tale schema definisce elementi di tipo semplice, il cui contenuto è esclusivamente testuale e di tipo complesso contenenti altri elementi dello schema.

A ciascuno degli elementi semplici è attribuito uno dei tipi xml di dati definiti nella tabella 3.

| Tipo | Descrizione |
|---------------|---|
| DatoAN_Type | Tipo semplice costituito da caratteri alfanumerici maiuscoli e dai caratteri: punto, virgola, apice, trattino, spazio, /, °, ^, ampersand. I caratteri: punto, virgola, apice, spazio, /, °, ^ e ampersand non sono ammessi come primo carattere della stringa. |
| DatoNU_Type | Tipo semplice che identifica numeri naturali positivi e negativi con al massimo 16 cifre. |
| DatoPC_Type | Tipo semplice che esprime una percentuale e dunque consente valori positivi non superiori a 100, con al massimo 2 cifre decimali. Il separatore decimale previsto è la virgola. |
| DatoQU_Type | Tipo semplice che identifica numeri positivi con al massimo 5 cifre decimali. La lunghezza massima prevista è di 16 caratteri, il separatore decimale previsto è la virgola. |
| DatoVP_Type | Tipo semplice che identifica numeri positivi con 2 cifre decimali. La lunghezza massima prevista è di 16 caratteri, il separatore decimale previsto è la virgola. |
| DatoN1_Type | Tipo semplice che identifica i numeri naturali da 1 a 9. |
| DatoNP_Type | Tipo semplice che identifica numeri naturali positivi con al massimo 16 cifre. |
| DatoPI_Type | Tipo semplice che identifica la partita IVA rispettandone i vincoli di struttura. |
| DatoCN_Type | Tipo semplice che identifica un codice fiscale numerico rispettandone i vincoli di struttura. |
| DatoCF_Type | Tipo semplice che identifica un codice fiscale alfanumerico rispettandone i vincoli di struttura. |
| DatoCB_Type | Tipo semplice che consente esclusivamente i valori 0 e 1. |
| DatoCB12_Type | Tipo semplice che consente esclusivamente 12 caratteri con i valori 0 e 1. |
| DatoDT_Type | Tipo semplice che identifica una data nel formato ggmmaaaa. La data indicata non deve essere successiva alla data corrente. |
| DatoDA_Type | Tipo semplice che identifica un anno nel formato aaaa. Sono ammessi anni dal 1800 al 2099. |
| DatoDN_Type | Tipo semplice che identifica una data nel formato ggmmaaaa. |
| DatoD6_Type | Tipo semplice che identifica una data nel formato mmaaaa. |
| DatoEM_Type | Tipo semplice che identifica un indirizzo email. |
| DatoGA_Type | Tipo semplice che identifica il numero di giorni in un anno e va da 1 a 365 |
| DatoTL_Type | Tipo semplice che identifica un elemento di tipo telefono |
| DatoCP_Type | Tipo semplice che identifica un elemento di tipo cap |

| | |
|---------|--|
| PR_Type | Tipo semplice costituito dalle sigle delle provincie italiane in vigore. |
| PN_Type | Tipo semplice costituito dalle sigle delle provincie italiane in vigore, dalle sigle delle provincie croate di Fiume, Pola e Zara e dalla sigla "EE" che indica un paese estero. |
| PE_Type | Tipo semplice costituito dalle sigle delle provincie italiane in vigore e dalla sigla "EE" che indica un paese estero. |

Tabella 3

4.1 Legenda dei simboli grafici

Per la rappresentazione grafica della struttura gerarchica si utilizzano alcuni simboli grafici descritti in tabella 4:





| | |
|---|---|
|  | Elemento obbligatorio |
|  | Elemento opzionale |
|  | Elemento ripetuto 0 o più volte |
|  | Sequenza ordinata di elementi (Sequence) |
|  | Alternativa tra due o più elementi (Choice) |

Tabella 4

5. Schema fornitureRLI12_v1.xsd

element Fornitura

| | |
|------------|---|
| diagram | |
| namespace | urn:www.agenziaentrate.gov.it:specificheTecniche:sco:loc:v1 |
| properties | content complex |
| children | loc:Instestazione loc:DatiGenerali loc:Documento |
| source | <pre> <xs:element name="Fornitura"> <xs:complexType> <xs:sequence> <xs:element name="Instestazione" type="loc:Instestazione_Type"/> <xs:element name="DatiGenerali"> <xs:complexType> <xs:sequence> <xs:element name="UfficioCompetente" minOccurs="0"> <xs:annotation> <xs:documentation>Obbligatorio nel caso di prima registrazione. Non deve essere presente nel caso di adempimenti successivi</xs:documentation> </xs:annotation> </xs:element> <xs:complexType> <xs:sequence> <xs:element name="UfficioTerritoriale" type="reg:UfficioTerritoriale_Type"/> </xs:sequence> </xs:complexType> </xs:sequence> </xs:complexType> </xs:element> <xs:element name="Versamento" type="reg:Versamento_Type" minOccurs="0"> <xs:annotation> <xs:documentation>Dato obbligatorio in presenza di importo da versare diverso da zero.</xs:documentation> </xs:annotation> </xs:element> <xs:element name="ImportoDaVersare" type="cm:DatoVP_Type"> <xs:annotation> <xs:documentation>Deve essere uguale alla somma degli importi da versare. Può anche essere uguale a zero.</xs:documentation> </xs:annotation> </xs:element> </xs:sequence> </xs:complexType> </xs:element> <xs:element name="Documento" type="loc:Documento_RLI_Type" maxOccurs="unbounded"/> </xs:sequence> </xs:complexType> </xs:element> </pre> |

element **Fornitura/Intestazione**

| | |
|------------|---|
| diagram | |
| namespace | urn:www.agenziaentrate.gov.it:specificheTecniche:sco:loc:v1 |
| type | loc:Intestazione_Type |
| properties | isRef 0 content complex |
| children | loc:CodiceFornitura loc:TipoFornitore loc:CodiceFiscaleFornitore loc:SpazioUtente loc:SpazioServizioTelematico |
| source | <xs:element name="Intestazione" type="loc:Intestazione_Type"/> |

element **Fornitura/DatiGenerali**

| | |
|------------|---|
| diagram | |
| namespace | urn:www.agenziaentrate.gov.it:specificheTecniche:sco:loc:v1 |
| properties | isRef 0 content complex |
| children | loc:UfficioCompetente loc:Versamento loc:ImportoDaVersare |
| source | <pre> <xs:element name="DatiGenerali"> <xs:complexType> <xs:sequence> <xs:element name="UfficioCompetente" minOccurs="0"> <xs:annotation> <xs:documentation>Obbligatorio nel caso di prima registrazione. Non deve essere presente nel caso di adempimenti successivi</xs:documentation> </xs:annotation> <xs:complexType> <xs:sequence> <xs:element name="UfficioTerritoriale" type="reg:UfficioTerritoriale_Type"/> </xs:sequence> </xs:complexType> </xs:element> <xs:element name="Versamento" type="reg:Versamento_Type" minOccurs="0"> <xs:annotation> <xs:documentation>Dato obbligatorio in presenza di importo da versare diverso da zero.</xs:documentation> </xs:annotation> </xs:element> <xs:element name="ImportoDaVersare" type="cm:DatoVP_Type"> <xs:annotation> <xs:documentation>Deve essere uguale alla somma degli importi da versare Può anche essere uguale a zero.</xs:documentation> </xs:annotation> </xs:element> </xs:sequence> </xs:complexType> </xs:element> </pre> |

element **Fornitura/DatiGenerali/UfficioCompetente**

| | |
|------------|---|
| diagram |  <p>Obbligatorio nel caso di prima registrazione. Non deve essere presente nel caso di adempimenti successivi</p> |
| namespace | urn:www.agenziaentrate.gov.it:specificheTecniche:sco:loc:v1 |
| properties | isRef 0 minOcc 0 maxOcc 1 content complex |
| children | loc:UfficioTerritoriale |
| annotation | documentation Obbligatorio nel caso di prima registrazione. Non deve essere presente nel caso di adempimenti successivi |
| source | <pre> <xs:element name="UfficioCompetente" minOccurs="0"> <xs:annotation> <xs:documentation>Obbligatorio nel caso di prima registrazione. Non deve essere presente nel caso di adempimenti successivi</xs:documentation> </xs:annotation> <xs:complexType> <xs:sequence> <xs:element name="UfficioTerritoriale" type="reg:UfficioTerritoriale_Type"/> </xs:sequence> </xs:complexType> </xs:element> </pre> |

element **Fornitura/DatiGenerali/UfficioCompetente/UfficioTerritoriale**

| | |
|------------|---|
| diagram |  |
| namespace | urn:www.agenziaentrate.gov.it:specificheTecniche:sco:loc:v1 |
| type | reg:UfficioTerritoriale_Type |
| properties | isRef 0 content simple |
| source | <pre> <xs:element name="UfficioTerritoriale" type="reg:UfficioTerritoriale_Type"/> </pre> |

element **Fornitura/DatiGenerali/Versamento**

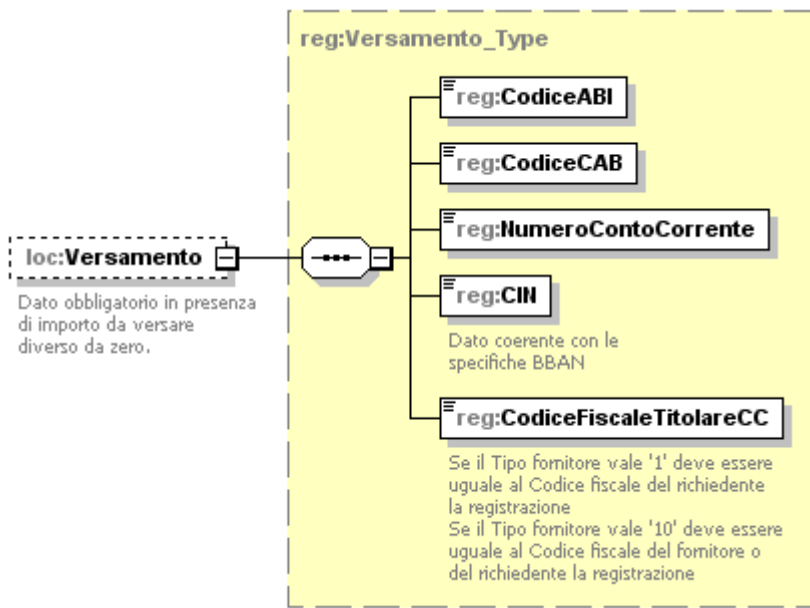
| | |
|------------|---|
| diagram |  |
| namespace | urn:www.agenziaentrate.gov.it:specificheTecniche:sco:loc:v1 |
| type | reg:Versamento_Type |
| properties | isRef 0 minOcc 0 maxOcc 1 content complex |
| children | reg:CodiceABI reg:CodiceCAB reg:NumeroContoCorrente reg:CIN reg:CodiceFiscaleTitolareCC |
| annotation | documentation Dato obbligatorio in presenza di importo da versare diverso da zero. |
| source | <pre><xs:element name="Versamento" type="reg:Versamento_Type" minOccurs="0"> <xs:annotation> <xs:documentation>Dato obbligatorio in presenza di importo da versare diverso da zero.</xs:documentation> </xs:annotation> </xs:element></pre> |

element **Fornitura/DatiGenerali/ImportoDaVersare**

| | |
|------------|--|
| diagram |  |
| namespace | urn:www.agenziaentrate.gov.it:specificheTecniche:sco:loc:v1 |
| type | DatoVP_Type |
| properties | isRef 0 content simple |
| facets | Kind Value annotation maxLength 16 pattern [0-9]+,[0-9]{2} |
| annotation | documentation Deve essere uguale alla somma degli importi da versare. Può anche essere uguale a zero. |

Specifiche tecniche richieste di registrazione e adempimenti successivi per i contratti di locazione e affitto di immobili (Modello RLI) Allegato A

| | |
|--------|---|
| source | <pre><xs:element name="ImportoDaVersare" type="cm:DatoVP_Type"> <xs:annotation> <xs:documentation>Deve essere uguale alla somma degli importi da versare Può anche essere uguale a zero. </xs:documentation> </xs:annotation> </xs:element></pre> |
|--------|---|

element **Fornitura/Documento**

| | |
|-----------|---|
| diagram | <p>loc:Documento 1..∞</p> <p>loc:Documento_RLI_Type</p> <ul style="list-style-type: none"> attributes <ul style="list-style-type: none"> identificativo loc:Frontespizio (+) loc:Soggetti (+) <ul style="list-style-type: none"> Se si tratta di prima registrazione il quadro è obbligatorio. Nel caso di adempimenti successivi il quadro è obbligatorio se Tipologia di adempimento è uguale a 3 o se è presente il campo CedolareSecca o se è presente il campo Soggetto subentrato; non può essere presente negli altri casi. I codici fiscali dei locatori e dei conduttori devono essere tutti diversi tra loro loc:Immobili (+) <ul style="list-style-type: none"> Se si tratta di prima registrazione il quadro è obbligatorio. Nel caso di adempimenti successivi il quadro è obbligatorio se è presente il campo CDC; non può essere presente negli altri casi. loc:Relazioni (+) <ul style="list-style-type: none"> questo quadro va compilato solo per le locazioni ad uso abitativo. Se si tratta di prima registrazione il quadro può essere presente solo se tipologia contratto = L1 o L2 e non sia stata barrata la casella "soggettività IVA" nella sezione dedicata ai locatori (per tutti i locatori). Nel caso di adempimenti successivi il quadro è obbligatorio se è presente il campo CedolareSecca; non può essere presente negli altri casi. |
| namespace | urn:www.agenziaentrate.gov.it:specificheTecniche:sco:loc:v1 |

Specifiche tecniche richieste di registrazione e adempimenti successivi per i contratti di locazione e affitto di immobili (Modello RLI) Allegato A

| | | | | | | |
|------------|--|-------------------------------------|----------|---------|--------|------------|
| type | loc:Documento_RLI_Type | | | | | |
| properties | isRef | 0 | minOcc | 1 | maxOcc | unbounded |
| | content | complex | | | | |
| children | loc:Frontespizio loc:Soggetti loc:Immobili loc:Relazioni | | | | | |
| attributes | Name | Type | Use | Default | Fixed | annotation |
| | identificativo | Identificativo_Type | required | | | |
| source | <code><xs:element name="Documento" type="loc:Documento_RLI_Type" maxOccurs="unbounded"/></code> | | | | | |

complexType **Dati_Generali_Type**

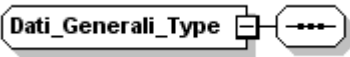
| | | |
|-----------|--|--|
| diagram |  | |
| namespace | urn:www.agenziaentrate.gov.it:specificheTecniche:sco:loc:v1 | |
| source | <code><xs:complexType name="Dati_Generali_Type"> <xs:sequence/> </xs:complexType></code> | |

complexType **Documento_RLI_Type**

| | | | | | | |
|------------|---|-------------------------------------|----------|---------|-------|------------|
| diagram | <p>cm:Documento_Type (extension)</p> <ul style="list-style-type: none"> attributes <ul style="list-style-type: none"> identificativo <p>Documento_RLI_Type</p> <ul style="list-style-type: none"> loc:Frontespizio (+) loc:Soggetti (+) <ul style="list-style-type: none"> Se si tratta di prima registrazione il quadro è obbligatorio. Nel caso di adempimenti successivi il quadro è obbligatorio se Tipologia di adempimento è uguale a 3 o se è presente il campo CedolareSecca o se è presente il campo Soggetto subentrato; non può essere presente negli altri casi. I codici fiscali dei locatori e dei conduttori devono essere tutti diversi tra loro loc:Immobili (+) <ul style="list-style-type: none"> Se si tratta di prima registrazione il quadro è obbligatorio. Nel caso di adempimenti successivi il quadro è obbligatorio se è presente il campo CDC; non può essere presente negli altri casi. loc:Relazioni (+) <ul style="list-style-type: none"> questo quadro va compilato solo per le locazioni ad uso abitativo. Se si tratta di prima registrazione il quadro può essere presente solo se tipologia contratto = L1 o L2 e non sia stata barrata la casella "soggettività IVA" nella sezione dedicata ai locatori (per tutti i locatori). Nel caso di adempimenti successivi il quadro è obbligatorio se è presente il campo CedolareSecca; non può essere presente negli altri casi. | | | | | |
| namespace | urn:www.agenziaentrate.gov.it:specificheTecniche:sco:loc:v1 | | | | | |
| type | extension of Documento_Type | | | | | |
| properties | base cm:Documento_Type | | | | | |
| children | loc:Frontespizio loc:Soggetti loc:Immobili loc:Relazioni | | | | | |
| used by | element Fornitura/Documento | | | | | |
| attributes | Name | Type | Use | Default | Fixed | annotation |
| | identificativo | Identificativo_Type | required | | | |
| source | <xs:complexType name="Documento_RLI_Type"> | | | | | |

| | |
|--|--|
| | <pre> <xs:complexContent> <xs:extension base="cm:Documento_Type"> <xs:sequence> <xs:element name="Frontespizio"> <xs:complexType> <xs:sequence> <xs:element name="IdentificativoProdSoftware" minOccurs="0"> <xs:simpleType> <xs:restriction base="cm:DatoAN_Type" value="16"/> </xs:simpleType> </xs:element> <xs:element name="NumeroModuliCompilati"> <xs:simpleType> <xs:restriction base="cm:DatoNU_Type" value="3"/> </xs:simpleType> </xs:element> <xs:element name="IDContratto"> <xs:annotation> <xs:documentation>Identificativo del contratto. Assegnato dall'utente e obbligatorio</xs:documentation> </xs:annotation> <xs:simpleType> <xs:restriction base="reg:DatoANU_Type" value="20"/> </xs:simpleType> </xs:element> <xs:element name="Richiedente"> <xs:annotation> <xs:documentation>Nel caso di adempimenti successivi deve coincidere con una delle parti del contratto precedentemente registrato (a meno del caso di soggetto subentrato); la non corrispondenza comporta lo scarto della richiesta in fase di accettazione.</xs:documentation> </xs:annotation> <xs:complexType> <xs:sequence> <xs:element name="CodiceFiscale" type="cm:DatoCF_Type"> <xs:annotation> <xs:documentation>Il codice fiscale deve essere formalmente corretto e registrato in Anagrafe tributaria. La non registrazione comporta lo scarto della richiesta in fase di accettazione. Nel caso di omocodia del codice fiscale risolta dall'Agenzia delle Entrate con l'attribuzione di un nuovo codice fiscale, l'indicazione nella richiesta del precedente codice fiscale (omocodice) comporta, in sede di accoglimento delle comunicazioni trasmesse in via telematica, lo scarto della stessa. Nel caso di prima registrazione, se tipologia di richiedente = 1 deve essere uguale ad uno dei codici fiscali presenti nel quadro B (locatori o conduttori).</xs:documentation> </xs:annotation> </xs:element> </xs:sequence> </xs:complexType> </xs:element> </xs:sequence> </xs:complexType> </xs:element> </xs:sequence> </xs:extension> </pre> |
|--|--|

| | |
|--|---|
| | <pre> <xs:restriction base="cm:DatoAN_Type"> <xs:maxLength value="24"/> </xs:restriction> </xs:simpleType> </xs:element> <xs:element name="Nome"> <xs:simpleType> <xs:restriction base="cm:DatoAN_Type"> <xs:maxLength value="20"/> </xs:restriction> </xs:simpleType> </xs:element> </xs:sequence> </xs:complexType> </xs:element> <xs:element name="SoggettiDiversiDaPF"> <xs:complexType> <xs:sequence> <xs:element name="Denominazione"> <xs:simpleType> <xs:restriction base="cm:DatoAN_Type"> <xs:maxLength value="60"/> </xs:restriction> </xs:simpleType> </xs:element> </xs:sequence> </xs:complexType> </xs:element> </xs:choice> <xs:element name="Rappresentante" minOccurs="0"> <xs:annotation> <xs:documentation>La sezione e' obbligatoria per i contribuenti diversi dalle persone fisiche. La sezione puo' essere presente anche per i contribuenti persone fisiche</xs:documentation> </xs:annotation> <xs:complexType> <xs:sequence> <xs:element name="CodiceFiscaleRappresentante" type="cm:DatoCF_Type"> <xs:annotation> <xs:documentation>Deve essere diverso dal codice fiscale del contribuente</xs:documentation> </xs:annotation> </xs:element> <xs:element name="CognomeRappresentante"> <xs:simpleType> <xs:restriction base="cm:DatoAN_Type"> <xs:maxLength value="24"/> </xs:restriction> </xs:simpleType> </xs:element> <xs:element name="NomeRappresentante"> <xs:simpleType> <xs:restriction base="cm:DatoAN_Type"> <xs:maxLength value="20"/> </xs:restriction> </xs:simpleType> </xs:element> <xs:element name="CodiceCarica" type="sc:Codice_Carica_Type"> <xs:annotation> </pre> |
|--|---|

| | | |
|--|-------------------------------------|---|
| | 1, 2, 3, 4, 5, 7, 8, 11, 13, 14, 15 | <pre> <xs:documentation>Puo' assumere uno dei seguenti valori: </xs:documentation> </xs:annotation> </xs:element> </xs:sequence> </xs:complexType> </xs:element> <xs:element name="Firma" type="cm:DatoCB_Type"/> <xs:element name="TipologiaRichiedente"> <xs:annotation> <xs:documentation>Nel caso di adempimenti successivi è ammesso solo il valore 1</xs:documentation> </xs:annotation> <xs:simpleType> <xs:restriction base="cm:DatoN1_Type"> <xs:enumeration value="1"> <xs:annotation> <xs:documentation><![CDATA[parte del contratto]]</xs:documentation> </xs:annotation> </xs:enumeration> <xs:enumeration value="2"> <xs:annotation> <xs:documentation><![CDATA[mediatore del contratto]]</xs:documentation> </xs:annotation> </xs:enumeration> </xs:restriction> </xs:simpleType> </xs:element> <xs:element name="Subentro" type="cm:DatoCB_Type" minOccurs="0"> <xs:annotation> <xs:documentation>Può essere presente solo in caso di pagamento annualità successive, proroga e risoluzione ma non in caso di cessione o prima registrazione</xs:documentation> </xs:annotation> </xs:element> </xs:sequence> </xs:complexType> </xs:element> <xs:element name="TipologiaContratto" type="reg:TipologiaContratto_Type" minOccurs="0"> <xs:annotation> <xs:documentation>Obbligatorio nel caso di prima registrazione. Non deve essere presente nel caso di adempimenti successivi. Indicare il codice corrispondente alla tipologia di contratto sulla base della tabella presente nelle istruzioni - L1 = Locazione di immobile ad uso abitativo; L2 = Locazione agevolata di immobile ad uso abitativo; L3 = Locazione di immobile ad uso abitativo (contratto soggetto ad IVA); L4 = Locazione finanziaria di immobile ad uso abitativo; S1 = Locazione di immobile ad uso diverso dall'abitativo; S2 = Locazione di immobile ad uso diverso dall'abitativo con locatore soggetto ad IVA; S3 = Locazione Finanziaria di immobile ad uso diverso dall'abitativo; T1 = Affitto di fondo rustico; T2 = Affitto di fondo rustico agevolato; T3 = Affitto di terreni ed aree non edificabili, cave e torbiere; T4 = Affitto di terreni edificabili o non edificabili destinati a parcheggio (contratto assoggettato ad IVA).</xs:documentation> </xs:annotation> </xs:element> <xs:element name="PagamentoInteraDurataContratto" type="cm:DatoCB_Type" minOccurs="0"> <xs:annotation> <xs:documentation>Nel caso di prima registrazione può essere presente solo per tipologia di contratto = L1, L2, L3, S1, S2, T1, T2, T3, T4 </pre> |
|--|-------------------------------------|---|

| | |
|--|--|
| | <p>Nel caso di prima registrazione è obbligatorio per tipologia di contratto = T1, T2, T3, T4 e per la tipologia contratto L1, L2, L3, S1, S2 se la durata del contratto (data fine – data inizio) è minore o uguale a 365 giorni (in assenza di durata non è obbligatorio) Nel caso di adempimenti successivi può essere presente solo se Tipologia di adempimento è uguale a</p> <pre> </xs:documentation> </xs:annotation> </xs:element> <xs:element name="EventiEccezionali" type="cm:DatoCB_Type" minOccurs="0"/> <xs:element name="CasiParticolari" minOccurs="0"/> </xs:annotation> <xs:documentation>La presente casella deve essere utilizzata per segnalare la presenza di particolari fattispecie negoziali all'interno del contratto per le quali viene presentata la richiesta di registrazione ovvero data comunicazione di un adempimento successivo. Inserire il codice '1' nel caso in cui nel contratto sia previsto un canone diverso per una o più annualità.</xs:documentation> </xs:annotation> </xs:simpleType> <xs:restriction base="cm:DatoN1_Type"> <xs:enumeration value="1"> <xs:annotation> <xs:documentation><![CDATA[Presenza di un canone diverso per una o più annualità]]></xs:documentation> </xs:annotation> </xs:enumeration> </xs:restriction> </xs:simpleType> </xs:element> <xs:element name="Importi" minOccurs="0"> <xs:annotation> <xs:documentation>Nel caso di adempimenti successivi non bisogna effettuare controlli sugli importi</xs:documentation> </xs:annotation> </xs:complexType> <xs:sequence> <xs:element name="Imposte" minOccurs="0"> <xs:annotation> <xs:documentation>Se e' presente la cedolare secca non saranno dovute imposte (bollo e registro), salvo il caso di garanzie di terzi diverse dalle fideiussioni Nel caso in cui l'immobile sia posseduto da piu' soggetti, alcuni dei quali optino per la cedolare secca, coloro che non optano sono tenuti al pagamento: • dell'imposta di registro, limitatamente alla frazione del canone loro imputabile in base alle quote complessive di possesso dell'immobile loro spettanti; Nel caso in cui il contratto di locazione abbia ad oggetto anche immobili non soggetti alla cedolare, l'imposta deve essere determinata in proporzione alla rendita catastale attribuita. • dell'imposta di bollo, nella misura ordinaria In caso di contratto di locazione ad uso abitativo, registrato tardivamente, in relazione al quale tutti i locatori abbiano optato per la cedolare secca, saranno dovute solo le sanzioni.</xs:documentation> </xs:annotation> </xs:complexType> <xs:sequence> <xs:element name="ImpostaDiRegistro" type="cm:DatoVP_Type" minOccurs="0"> <xs:annotation> <xs:documentation>tramite la tipologia di contratto si definisce l'aliquota da applicare al canone o l'imposta fissa. o L'imposta di registro non puo' essere inferiore a 67,00 euro o L'importo dell'imposta di registro e' arrotondato all'unita' di euro. o Se sono presenti data inizio e fine, determinare MESI = (Data fine - data inizio + 1) / 30,4375. </xs:documentation> </xs:element> </xs:sequence> </xs:sequence> </pre> |
|--|--|

Specifiche tecniche richieste di registrazione e adempimenti successivi per i contratti di locazione e affitto di immobili (Modello RLI) Allegato A

| | |
|--|---|
| | <p>Tale risultato e' arrotondato all'unita'.</p> <p>o Se non sono presenti data inizio o fine o se non e' impostato il campo pagamento intera durata o se MESI e' minore o uguale a 12 o tipologia di contratto = T1, T3: l'imposta e' uguale a Aliquota Tabella x Importo canone (o imposta fissa);</p> <p>o Se sono presenti data inizio e fine e se e' impostato il campo pagamento intera durata e MESI > 12 e tipologia di contratto = L1, L2, S1, S2, si applica uno sconto che consiste in una detrazione dall'imposta dovuta, in misura percentuale, pari alla meta' del tasso di interesse legale:</p> <ul style="list-style-type: none"> • IMPOSTA_REGISTRO = (Aliquota Tabella x Importo canone / 12 x MESI) • ANNI = (Data fine - data inizio + 1) / 365. Tale risultato e' arrotondato per difetto all'unita'; • DETRAZIONE = IMPOSTA_REGISTRO * tasso di interesse legale in vigore all'atto della registrazione / 200 * ANNI • Dal 01/01/2014 L'interesse legale e' pari al 1% • Imposta dovuta = IMPOSTA_REGISTRO - DETRAZIONE <p>o Se e' presente una garanzia, va aggiunto: Importo Garanzia x 0,5%. L'imposta di registro sulle garanzie non può essere inferiore ad euro 200,00.</p> <p>o Se e' presente la condizione sospensiva si applica in ogni caso 200,00 Euro</p> <p>o Nel caso di contratto esente bollo e registro non si applica l'imposta</xs:documentation></p> <p style="text-align: center;"></xs:annotation> </xs:element> <xs:element name="ImpostaDiBollo" type="cm:DatoVP_Type" minOccurs="0"> </xs:annotation> <xs:documentation>Determinare FOGLI = NumeroPagine / 4 arrotondato all'unita' superiore.</p> <p>L'imposta deve essere uguale a 16 * FOGLI * NumeroCopie.</p> <p>Nel caso di tipologia di contratto = L4 o S3, l'imposta di bollo (sul contratto) e' pari a euro 16, indipendentemente dal numero di esemplari e copie.</p> <p>Nel caso di tipologia di contratto = T1 o T2 non è dovuta imposta di bollo (sul contratto).</p> <p>In presenza di allegati al contratto aggiungere l'imposta sugli allegati, con aliquota diversa a seconda della tipologia di allegato:</p> <ul style="list-style-type: none"> o Scritture private, inventari: 16 x ogni foglio o Ricevute e quietanze: 2 per esemplare o Mappe, planimetrie e disegni: 1,00 per ogni foglio o esemplare <p>L'importo dell'imposta di bollo e' arrotondato ai centesimi di euro.</p> <p>Nel caso di contratto esente bollo o esente bollo e registro non si applica l'imposta</xs:documentation></p> <p style="text-align: center;"></xs:annotation> </xs:element> </xs:sequence> </xs:complexType> </xs:element> <xs:element name="Sanzioni" minOccurs="0"> <xs:annotation> <xs:documentation>Se e' barrata la casella eventi eccezionali non devono essere presenti sanzioni ed interessi</xs:documentation> </xs:annotation> </xs:complexType> <xs:sequence> <xs:element name="ImpostaDiRegistro" type="cm:DatoVP_Type" minOccurs="0"/> <xs:element name="ImpostaDiBollo" type="cm:DatoVP_Type" minOccurs="0"/> </xs:sequence> </xs:complexType> </xs:element> <xs:element name="Interessi" type="cm:DatoVP_Type" minOccurs="0"> <xs:annotation> <xs:documentation>Se e' barrata la casella eventi eccezionali non devono essere presenti sanzioni ed interessi</xs:documentation> </xs:annotation></p> |
|--|---|

| | |
|--|---|
| | <pre> </xs:element> </xs:sequence> </xs:complexType> </xs:element> <xs:choice> <xs:element name="Registrazione"> <xs:complexType> <xs:sequence> <xs:element name="NumeroProgressivoCanone" fixed="00000001"> <xs:annotation> <xs:documentation>Vale sempre 1</xs:documentation> </xs:annotation> <xs:simpleType> <xs:restriction base="xs:string"> <xs:pattern value="[0-9]{8}"/> </xs:restriction> </xs:simpleType> </xs:element> <xs:element name="Contratto"> <xs:complexType> <xs:sequence> <xs:element name="DataInizio" type="cm:DatoDN_Type" minOccurs="0"> <xs:annotation> <xs:documentation>Dato obbligatorio in assenza di condizione sospensiva.</xs:documentation> </xs:annotation> </xs:element> <xs:element name="DataFine" type="cm:DatoDN_Type" minOccurs="0"> <xs:annotation> <xs:documentation>Dato obbligatorio in assenza di condizione sospensiva. Deve essere successiva alla data Inizio</xs:documentation> </xs:annotation> </xs:element> <xs:element name="ImportoCanone" type="cm:DatoVP_Type"/> <xs:element name="DataStipula" type="cm:DatoDT_Type"> <xs:annotation> <xs:documentation>a) La data di stipula non puo' essere successiva a quella di trasmissione Telematica della richiesta (tale controllo sara' effettuato sia in fase di accoglienza che di compilazione/controllo) b) Se la data di stipula e' antecedente o uguale alla data di inizio del contratto (o in assenza della data di inizio), calcolare il numero di giorni che intercorrono tra il giorno successivo a quello di stipula e la data di trasmissione telematica della richiesta; c) Se la data di stipula e' successiva alla data di inizio del contratto, calcolare il numero di giorni che intercorrono tra il giorno successivo a quello di inizio del contratto e la data di trasmissione telematica della richiesta; se il numero di giorni e' superiore a 30 sara' necessario inserire le sanzioni e gli interessi (tale controllo sara' effettuato solo in fase di accoglienza) d) Per i contratti di durata non superiore a trenta giorni (se differenza tra data fine e data inizio e' minore o uguale a 30) e per le tipologie L4 e S3, non devono essere inserite le sanzioni e gli interessi, in quanto tali contratti sono soggetti a registrazione in caso d'uso.</xs:documentation> </xs:annotation> </xs:element> </xs:sequence> </xs:complexType> </xs:element> </xs:choice> </xs:complexType> </xs:element> <xs:element name="NumeroPagine"> <xs:simpleType> <xs:restriction base="cm:DatoNU_Type"> <xs:maxLength value="3"/> </xs:restriction> </xs:simpleType> </xs:element> </pre> |
|--|---|

| | |
|--------------|--|
| sottoscritti | <pre> <xs:element name="NumeroCopie"> <xs:annotation> <xs:documentation>Indicare il numero di esemplari cartacei del contratto dalle parti (minimo uno).</xs:documentation> </xs:annotation> <xs:simpleType> <xs:restriction base="cm:DatoNU_Type" value="3"/> </xs:simpleType> </xs:element> <xs:element name="ContrattoSoggettoIVA" type="cm:DatoCB_Type" minOccurs="0"/> <xs:annotation> <xs:documentation>In presenza dei codici L3,S2 e T4 la casella dovra' essere barrata in via obbligatoria e dovra' essere presente almeno un locatore soggetto IVA. In presenza dei restanti codici la casella potra' essere barrata in via facoltativa; tuttavia nel caso venga barrata almeno un locatore dovra' essere "soggetto IVA".</xs:documentation> </xs:annotation> </xs:element> <xs:element name="CondizioneSospensiva" type="cm:DatoCB_Type" minOccurs="0"/> <xs:element name="NumeroAllegatoA" minOccurs="0"> <xs:annotation> <xs:documentation>Numero fogli o esemplari di scritture private, inventari (allegati al contratto)</xs:documentation> </xs:annotation> <xs:simpleType> <xs:restriction base="cm:DatoNU_Type" value="3"/> </xs:simpleType> </xs:element> <xs:element name="NumeroAllegatoB" minOccurs="0"> <xs:annotation> <xs:documentation>Numero fogli o esemplari di ricevute e quietanze (allegati al contratto)</xs:documentation> </xs:annotation> <xs:simpleType> <xs:restriction base="cm:DatoNU_Type" value="3"/> </xs:simpleType> </xs:element> <xs:element name="NumeroAllegatoC" minOccurs="0"> <xs:annotation> <xs:documentation>Numero fogli o esemplari di mappe, planimetrie e (allegati al contratto)</xs:documentation> </xs:annotation> <xs:simpleType> <xs:restriction base="cm:DatoNU_Type" value="3"/> </xs:simpleType> </xs:element> <xs:element name="ContrattoEsente" minOccurs="0"> <xs:annotation> <xs:documentation>1=esente bollo, 2= esente bollo e registro</xs:documentation> </xs:annotation> </xs:element> </pre> |
|--------------|--|

| | |
|--|--|
| | <pre> </xs:annotation> <xs:simpleType> <xs:restriction base="cm:DatoN1_Type" value="1"> <xs:enumeration value="1"> <xs:annotation> <xs:documentation><![CDATA[esente bollo]]></xs:documentation> </xs:annotation> </xs:enumeration> <xs:enumeration value="2"> <xs:annotation> <xs:documentation><![CDATA[esente bollo e registro]]></xs:documentation> </xs:annotation> </xs:enumeration> </xs:restriction> </xs:simpleType> </xs:element> </xs:sequence> </xs:complexType> </xs:element> <xs:element name="Garanzia" minOccurs="0"> <xs:annotation> <xs:documentation>Se nel contratto di locazione e' presente una garanzia prestata da terzi indicare i codici fiscali dei garanti (almeno uno).</xs:documentation> </xs:annotation> <xs:complexType> <xs:sequence> <xs:element name="TipologiaGaranzia"> <xs:simpleType> <xs:restriction base="cm:DatoN1_Type" value="1"> <xs:enumeration value="1"> <xs:annotation> <xs:documentation><![CDATA[fidejussione prestata da terzi]]></xs:documentation> </xs:annotation> </xs:enumeration> <xs:enumeration value="2"> <xs:annotation> <xs:documentation><![CDATA[garanzie di terzi diverse dalla fidejussione]]></xs:documentation> </xs:annotation> </xs:enumeration> </xs:restriction> </xs:simpleType> </xs:element> <xs:element name="ImportoGaranziaPrestataDaTerzi" type="cm:DatoVP_Type"> <xs:annotation> <xs:documentation>Dato obbligatorio in presenza del campo successivo</xs:documentation> </xs:annotation> </xs:element> <xs:element name="CodiceFiscaleGarante" type="cm:DatoCF_Type"> <xs:annotation> <xs:documentation>Dato obbligatorio in presenza del campo precedente. Deve essere diverso dai codici fiscali dei locatori e conduttori</xs:documentation> </xs:annotation> </xs:element> <xs:element name="CodiceFiscaleSecondoGarante" type="cm:DatoCF_Type" </pre> |
|--|--|

| | |
|--|---|
| | <pre> minOccurs="0"> <xs:annotation> <xs:documentation>Non puo' essere presente in assenza del campo precedente. Deve essere diverso dai codici fiscali dei locatori e conduttori e da quello del primo garante</xs:documentation> </xs:annotation> </xs:element> </xs:sequence> </xs:complexType> </xs:element> <xs:element name="Allegati" type="reg:FileAttachment_Type" minOccurs="0"> <xs:annotation> <xs:documentation>deve essere allegato il contratto da registrare. L'allegazione è facoltativa in presenza contemporanea dei seguenti requisiti: - Tipologia contratto: L1 o L2 - Contratto non soggetto a Iva; - Assenza di allegati (Mappe, planimetrie, disegni, ecc....). - massimo 3 Locatori persone fisiche e soggettività Iva non barrata - massimo 3 Conduttori persone fisiche e soggettività Iva non barrata - deve essere presente almeno un immobile con codice 1 (immobile principale). - Gli altri immobili (max 3) devono avere codice 2 (pertinenza locata congiuntamente). - Tipologia immobile: U = urbano. - Rendita catastale presente.</xs:documentation> </xs:annotation> </xs:element> </xs:sequence> </xs:complexType> </xs:element> <xs:element name="AdempSucc"> <xs:complexType> <xs:sequence> <xs:element name="TipologiaAdempimento"> <xs:simpleType> <xs:restriction base="cm:DatoN1_Type"> <xs:enumeration value="1"> <xs:annotation> <xs:documentation><![CDATA[Annualità successive]]></xs:documentation> </xs:annotation> </xs:enumeration> <xs:enumeration value="2"> <xs:annotation> <xs:documentation><![CDATA[Proroga]]></xs:documentation> </xs:annotation> </xs:enumeration> <xs:enumeration value="3"> <xs:annotation> <xs:documentation><![CDATA[Cessione]]></xs:documentation> </xs:annotation> </xs:enumeration> <xs:enumeration value="4"> <xs:annotation> <xs:documentation><![CDATA[Risoluzione]]></xs:documentation> </xs:annotation> </xs:enumeration> </xs:restriction> </xs:simpleType> </xs:element> </xs:sequence> </xs:complexType> </xs:element> <xs:element name="CedolareSecca" type="cm:DatoCB_Type" minOccurs="0"> </pre> |
|--|---|

| | |
|--|--|
| | <pre> <xs:annotation> <xs:documentation>Può essere presente solo se Tipologia di adempimento è uguale a 1 o 2 o 3. Non può essere presente in presenza di soggetto subentrato.</xs:documentation> </xs:annotation> </xs:element> <xs:element name="CDC" type="cm:DatoCB_Type" minOccurs="0"> <xs:annotation> <xs:documentation>Può essere presente solo se i dati catastali non erano precedentemente comunicati per lo specifico contratto; la non corrispondenza comporta lo scarto della richiesta in fase di accettazione. </xs:documentation> </xs:annotation> </xs:element> <xs:element name="Annualita" type="cm:DatoDA_Type" minOccurs="0"> <xs:annotation> <xs:documentation>Obbligatorio se Tipologia di adempimento è uguale a 1. Non può essere presente se Tipologia di adempimento è uguale a 2 o 3 o 4</xs:documentation> </xs:annotation> </xs:element> <xs:element name="DataFine" type="cm:DatoDN_Type" minOccurs="0"> <xs:annotation> <xs:documentation>Obbligatorio se Tipologia di adempimento è uguale a 2 o 3 o 4. Non può essere presente se Tipologia di adempimento è uguale a 1. Se Tipologia di adempimento è uguale a 2 deve essere successiva alla di scadenza del contratto; la non corrispondenza comporta lo scarto della richiesta in fase di accettazione. Se Tipologia di adempimento è uguale a 3 deve essere successiva alla data di stipula o decorrenza del contratto; la non corrispondenza comporta lo scarto della richiesta in fase di accettazione. Se Tipologia di adempimento è uguale a 4 deve essere successiva alla data di stipula, di decorrenza o registrazione del contratto; la non corrispondenza comporta lo scarto della richiesta in fase di accettazione. </xs:documentation> </xs:annotation> </xs:element> <xs:element name="Corrispettivo" type="cm:DatoVP_Type" minOccurs="0"> <xs:annotation> <xs:documentation>Non può essere presente se Tipologia di adempimento è uguale a 1 o 2 </xs:documentation> </xs:annotation> </xs:element> <xs:choice> <xs:annotation> <xs:documentation>Gli estremi di registrazione o l' ID telematico devono coincidere con quelli di un contratto precedentemente registrato. L'ufficio di registrazione (o i primi 3 bytes dell' ID telematico) deve essere uguale per tutti gli adempimenti successivi presenti nella fornitura. La non corrispondenza comporta lo scarto della richiesta in fase di accettazione.</xs:documentation> </xs:annotation> <xs:element name="Registrazione"> <xs:complexType> <xs:sequence> <xs:element name="UfficioDiRegistrazione" type="reg:UfficioDiRegistrazione_Type"/> <xs:element name="Anno" type="cm:DatoDA_Type"/> <xs:element name="Serie"> <xs:annotation> <xs:documentation>Può essere numerica (un solo carattere da 1 a 4) o alfa numerica (2 caratteri: il primo da 1 a 4 ed il secondo una lettera). </xs:documentation> </xs:annotation> </xs:element> </xs:sequence> </xs:complexType> </xs:element> </pre> |
|--|--|

| | |
|--|--|
| | <pre> </xs:annotation> <xs:simpleType> <xs:restriction base="reg:Serie_Type"> <xs:maxLength value="2"/> <xs:minLength value="1"/> <xs:enumeration value="3"/> <xs:enumeration value="3A"/> <xs:enumeration value="3B"/> <xs:enumeration value="3C"/> <xs:enumeration value="3P"/> <xs:enumeration value="3T"/> <xs:enumeration value="3V"/> <xs:enumeration value="1"/> <xs:enumeration value="1A"/> <xs:enumeration value="1B"/> <xs:enumeration value="1C"/> <xs:enumeration value="1D"/> <xs:enumeration value="1V"/> <xs:enumeration value="2"/> <xs:enumeration value="2A"/> <xs:enumeration value="2B"/> <xs:enumeration value="2C"/> <xs:enumeration value="2V"/> </xs:restriction> </xs:simpleType> </xs:element> <xs:element name="NumeroRegistrazione"> <xs:simpleType> <xs:restriction base="cm:DatoNU_Type"> <xs:maxLength value="6"/> </xs:restriction> </xs:simpleType> </xs:element> <xs:element name="SottonumeroRegistrazione" minOccurs="0"> <xs:simpleType> <xs:restriction base="cm:DatoNU_Type"> <xs:maxLength value="3"/> </xs:restriction> </xs:simpleType> </xs:element> </xs:sequence> </xs:complexType> </xs:element> <xs:element name="IDTelematico"> <xs:simpleType> <xs:restriction base="cm:DatoAN_Type"> <xs:length value="17"/> </xs:restriction> </xs:simpleType> </xs:element> </xs:choice> </xs:sequence> </xs:complexType> </xs:element> </xs:choice> <xs:element name="ImpegnoATrasmettere" type="reg:ImpegnoATrasmettere_Type" minOccurs="0"/> </xs:sequence> </xs:complexType> </pre> |
|--|--|

| | |
|--|---|
| | <pre> </xs:element> <xs:element name="Soggetti" minOccurs="0"> <xs:annotation> <xs:documentation>Se si tratta di prima registrazione il quadro è obbligatorio. Nel caso di adempimenti successivi il quadro è obbligatorio se Tipologia di adempimento è uguale a 3 o se è presente il campo CedolareSecca o se è presente il campo Soggetto subentrato; non può essere presente negli altri casi. I codici fiscali dei locatori e dei conduttori devono essere tutti diversi tra loro</xs:documentation> </xs:annotation> <xs:complexType> <xs:sequence> <xs:element name="PrimoModulo"> <xs:complexType> <xs:sequence> <xs:element name="Locatore" type="loc:Soggetto_Type" minOccurs="0" maxOccurs="4"> <xs:annotation> <xs:documentation>Se si tratta di prima registrazione la sezione è obbligatoria. Nel caso di adempimenti successivi se Tipologia di adempimento è uguale a 3 deve essere presente almeno una delle sezioni Locatore o Conduttore con almeno un cedente ed almeno un cessionario nello stesso ruolo. Nel caso di adempimenti successivi se è presente il campo Soggetto subentrato deve essere presente solo un soggetto in una delle sezioni Locatore o Conduttore. Nel caso di adempimenti successivi se è presente il campo Cedolare Secca e Tipologia di adempimento non è uguale a 3 deve essere presente solo la sezione Locatore Nel caso di adempimenti successivi se Tipologia di adempimento è uguale a 3 ed è presente il campo Cedolare Secca devono essere presenti un solo cedente ed un solo cessionario nella sezione Locatore. Nel caso di adempimenti successivi se Tipologia di adempimento è uguale a 3 il cedente deve essere parte del contratto precedentemente registrato; la non corrispondenza comporta lo scarto della richiesta in fase di accettazione.</xs:documentation> </xs:annotation> </xs:element> <xs:element name="Conduttore" type="loc:Soggetto_Type" minOccurs="0" maxOccurs="4"> <xs:annotation> <xs:documentation>Se si tratta di prima registrazione la sezione è obbligatoria. Nel caso di adempimenti successivi se Tipologia di adempimento è uguale a 3 deve essere presente almeno una delle sezioni Locatore o Conduttore con almeno un cedente ed almeno un cessionario nello stesso ruolo. Nel caso di adempimenti successivi se è presente il campo Soggetto subentrato deve essere presente solo un soggetto in una delle sezioni Locatore o Conduttore. Nel caso di adempimenti successivi se è presente il campo Cedolare Secca e Tipologia di adempimento non è uguale a 3 non deve essere presente la sezione Conduttore. Nel caso di adempimenti successivi se Tipologia di adempimento è uguale a 3 il cedente deve essere parte del contratto precedentemente registrato; la non corrispondenza comporta lo scarto della richiesta in fase di accettazione.</xs:documentation> </xs:annotation> </xs:element> </xs:sequence> </xs:complexType> </xs:element> <xs:element name="Modulo" minOccurs="0" maxOccurs="unbounded"> <xs:complexType> <xs:sequence> <xs:element name="Locatore" type="loc:Soggetto_Type" minOccurs="0" maxOccurs="4"> <xs:annotation> <xs:documentation>Nel caso di adempimenti successivi se Tipologia di </pre> |
|--|---|

```

adempimento è uguale a 3 il cedente deve essere parte del contratto precedentemente
registrato; la non corrispondenza comporta lo scarto della richiesta in fase di
accettazione.</xs:documentation>
  </xs:annotation>
</xs:element>
<xs:element name="Conduttore" type="loc:Soggetto_Type" minOccurs="0"
maxOccurs="4">
  <xs:annotation>
    <xs:documentation>Nel caso di adempimenti successivi se Tipologia di
adempimento è uguale a 3 il cedente deve essere parte del contratto precedentemente
registrato; la non corrispondenza comporta lo scarto della richiesta in fase di
accettazione.</xs:documentation>
  </xs:annotation>
</xs:element>
</xs:sequence>
</xs:complexType>
</xs:element>
</xs:sequence>
</xs:complexType>
</xs:element>
<xs:element name="Immobili" minOccurs="0">
  <xs:annotation>
    <xs:documentation>Se si tratta di prima registrazione il quadro è obbligatorio.
Nel caso di adempimenti successivi il quadro è obbligatorio se è presente il campo CDC; non
può essere presente negli altri casi.</xs:documentation>
  </xs:annotation>
<xs:complexType>
  <xs:sequence>
    <xs:element name="PrimoModulo">
      <xs:complexType>
        <xs:sequence>
          <xs:element name="Immobile" maxOccurs="4">
            <xs:complexType>
              <xs:sequence>
                <xs:element name="NumeroProgressivoImmobile">
                  <xs:annotation>
                    <xs:documentation>Se il numero degli immobili e' maggiore dei righi presenti
nel modulo dovranno essere utilizzati piu' moduli avendo cura di far proseguire la numerazione
"NUMERO IMMOBILE" in maniera progressiva (ad esempio 05, 06, 07,
ecc.).</xs:documentation>
                  </xs:annotation>
                  <xs:simpleType>
                    <xs:restriction base="xs:string"
value="[0-9]{3}"/>
                  </xs:restriction>
                </xs:simpleType>
              </xs:element>
            <xs:element name="TipologiaImmobile" type="reg:TipologiaImmobile_Type">
              <xs:annotation>
                <xs:documentation>Assume i seguenti valori:
1 = Immobile principale
2 = Pertinenza locata congiuntamente all' immobile principale
3 = Pertinenza locata disgiuntamente all' immobile principale
• Se e' presente un rigo con valore 2, dovra' essere presente in uno dei righi precedenti un
immobile con valore 1 e dovra' essere preceduto da un rigo con valore 1 o 2.
• Se e' presente un rigo con valore 3, non e' necessario che sia presente un rigo con valore 1.
                </xs:documentation>
              </xs:annotation>
            </xs:element>
          </xs:sequence>
        </xs:complexType>
      </xs:element>
    </xs:sequence>
  </xs:complexType>
</xs:element>

```

| | |
|--|--|
| | <pre> <xs:element name="CodiceComuneCatastale" type="reg:CodiceComuneCatastale_Type" minOccurs="0"> <xs:annotation> <xs:documentation>Dato obbligatorio se provincia e' diversa da "EE". Attenzione non e' il codice catastale ma un codice autonomamente attribuito dall'Agenzia del territorio. I primi quattro caratteri fanno riferimento ai codici catastali. Pertanto i primi 4 caratteri devono fare riferimento ad un codice catastale esistente.</xs:documentation> </xs:annotation> </xs:element> <xs:element name="TipoCatasto" type="reg:TipoCatasto_Type" minOccurs="0"> <xs:annotation> <xs:documentation>Dato obbligatorio se provincia e' diversa da "EE". T/U (Terreni/Urbano) Se si tratta di prima registrazione se tipologia contratto = T1 o T2 e provincia e' diversa da "EE", tipo catasto deve essere = T. Se si tratta di prima registrazione se tipologia contratto = da L1 A L4, e da S1 a S3 e provincia e' diversa da "EE" , tipo catasto deve essere = U</xs:documentation> </xs:annotation> </xs:element> <xs:element name="PorzioneImmobile" type="reg:PorzioneImmobile_Type" minOccurs="0"> <xs:annotation> <xs:documentation>Dato obbligatorio se provincia e' diversa da "EE". I/P (Intero/Porzione)</xs:documentation> </xs:annotation> </xs:element> <xs:element name="SezioneUrbana" minOccurs="0"> <xs:annotation> <xs:documentation>Per gli immobili siti nelle sole zone in cui vige il sistema tavolare indicare il codice "Comune catastale" presente nel documento catastale.</xs:documentation> </xs:annotation> <xs:simpleType> <xs:restriction base="cm:DatoAN_Type"> <xs:maxLength value="3"/> </xs:restriction> </xs:simpleType> </xs:element> <xs:choice> <xs:element name="DatiCatastali" type="reg:DatiCatastaliTavolare_Type" minOccurs="0"> <xs:annotation> <xs:documentation>Dato obbligatorio se provincia e' diversa da "EE"e in assenza di InViaDiAccatastamento</xs:documentation> </xs:annotation> </xs:element> <xs:element name="InViaDiAccatastamento" type="cm:DatoCB_Type" minOccurs="0"> <xs:annotation> <xs:documentation>Dato obbligatorio se provincia e' diversa da "EE"e in assenza di DatiCatastali</xs:documentation> </xs:annotation> </xs:element> </xs:choice> <xs:element name="Comune"> <xs:annotation> <xs:documentation>Nel caso di immobili situati all'estero indicare lo Stato estero</xs:documentation> </xs:annotation> </xs:simpleType> </pre> |
|--|--|

| | |
|--|--|
| | <pre> <xs:restriction base="cm:DatoAN_Type"> <xs:maxLength value="40"/> </xs:restriction> </xs:simpleType> </xs:element> <xs:element name="Provincia" type="cm:PE_Type"> <xs:annotation> <xs:documentation>Nel caso di immobili situati all'estero indicare EE</xs:documentation> </xs:annotation> </xs:element> <xs:element name="CategoriaCatastale" type="reg:CodiciCategoriaCatastale_Type" minOccurs="0"> <xs:annotation> <xs:documentation>Dato obbligatorio se Tipo catasto: "U" Assume i valori dei gruppi da A a F Se si tratta di prima registrazione se Tipologia locazione: "L" e tipo Immobile: "1", la categoria catastale deve essere "A", escluso A10. Se si tratta di prima registrazione se tipologia contratto = S3, categoria catastale deve essere diversa da A escluso A10.</xs:documentation> </xs:annotation> </xs:element> <xs:element name="RenditaCatastale" type="cm:DatoVP_Type" minOccurs="0"> <xs:annotation> <xs:documentation>Dato obbligatorio se provincia e' diversa da "EE" ed in assenza del campo InViaDiAccatamento e se Categoria catastale diverso da F.</xs:documentation> </xs:annotation> </xs:element> <xs:element name="TipologiaIndirizzo" type="reg:TipologiaIndirizzo_Type"/> <xs:element name="Indirizzo"> <xs:simpleType> <xs:restriction base="cm:DatoAN_Type"> <xs:maxLength value="35"/> </xs:restriction> </xs:simpleType> </xs:element> <xs:element name="NumCivico" minOccurs="0"> <xs:simpleType> <xs:restriction base="cm:DatoAN_Type"> <xs:maxLength value="10"/> </xs:restriction> </xs:simpleType> </xs:element> </xs:sequence> </xs:complexType> </xs:element> </xs:sequence> </xs:complexType> </xs:element> <xs:element name="Modulo" minOccurs="0" maxOccurs="unbounded"> <xs:complexType> <xs:sequence> <xs:element name="Immobile" maxOccurs="4"> <xs:complexType> <xs:sequence> <xs:element name="NumeroProgressivoImmobile"> <xs:annotation> </pre> |
|--|--|

| | |
|--|--|
| | <pre> <xs:documentation>Se il numero degli immobili e' maggiore dei righi presenti nel modulo dovranno essere utilizzati piu' moduli avendo cura di far proseguire la numerazione "NUMERO IMMOBILE" in maniera progressiva (ad esempio 05, 06, 07, ecc.).</xs:documentation> </xs:annotation> <xs:simpleType> <xs:restriction base="xs:string"> <xs:pattern value="[0-9]{3}"/> </xs:restriction> </xs:simpleType> </xs:element> <xs:element name="TipologiaImmobile" type="reg:TipologiaImmobile_Type"> <xs:annotation> <xs:documentation>Assume i seguenti valori: 1 = Immobile principale 2 = Pertinenza locata congiuntamente all' immobile principale 3 = Pertinenza locata disgiuntamente all' immobile principale • Se e' presente un rigo con valore 2, dovra' essere presente in uno dei righi precedenti un immobile con valore 1 e dovra' essere preceduto da un rigo con valore 1 o 2. • Se e' presente un rigo con valore 3, non e' necessario che sia presente un rigo con valore 1. </xs:documentation> </xs:annotation> </xs:element> <xs:element name="CodiceComuneCatastale" type="reg:CodiceComuneCatastale_Type" minOccurs="0"> <xs:annotation> <xs:documentation>Dato obbligatorio se provincia e' diversa da "EE". Attenzione non e' il codice catastale ma un codice autonomamente attribuito dall'Agenzia del territorio. I primi quattro caratteri fanno riferimento ai codici catastali. Pertanto i primi 4 caratteri devono fare riferimento ad un codice catastale esistente.</xs:documentation> </xs:annotation> </xs:element> <xs:element name="TipoCatasto" type="reg:TipoCatasto_Type" minOccurs="0"> <xs:annotation> <xs:documentation>Dato obbligatorio se provincia e' diversa da "EE". T/U (Terreni/Urbano) Se si tratta di prima registrazione se tipologia contratto = T1 o T2 e provincia e' diversa da "EE", tipo catasto deve essere = T. Se si tratta di prima registrazione se tipologia contratto = da L1 A L4, e da S1 a S3 e provincia e' diversa da "EE" , tipo catasto deve essere = U</xs:documentation> </xs:annotation> </xs:element> <xs:element name="PorzioneImmobile" type="reg:PorzioneImmobile_Type" minOccurs="0"> <xs:annotation> <xs:documentation>Dato obbligatorio se provincia e' diversa da "EE". I/P (Intero/Porzione)</xs:documentation> </xs:annotation> </xs:element> <xs:element name="SezioneUrbana" type="reg:SezioneUrbana_Type" minOccurs="0"> <xs:annotation> <xs:documentation>Per gli immobili siti nelle sole zone in cui vige il sistema tavolare indicare il codice "Comune catastale" presente nel documento catastale.</xs:documentation> </xs:annotation> </xs:simpleType> <xs:restriction base="cm:DatoAN_Type"> <xs:maxLength value="3"/> </xs:restriction> </xs:simpleType> </pre> |
|--|--|

| | |
|--|---|
| | <pre> </xs:element> <xs:choice> <xs:element name="DatiCatastali" type="reg:DatiCatastaliTavolare_Type" minOccurs="0"> <xs:annotation> <xs:documentation>Dato obbligatorio se provincia e' diversa da "EE"e in assenza di InViaDiAccatastamento</xs:documentation> </xs:annotation> </xs:element> <xs:element name="InViaDiAccatastamento" type="cm:DatoCB_Type" minOccurs="0"> <xs:annotation> <xs:documentation>Dato obbligatorio se provincia e' diversa da "EE"e in assenza di DatiCatastali</xs:documentation> </xs:annotation> </xs:element> </xs:choice> <xs:element name="Comune"> <xs:annotation> <xs:documentation>Nel caso di immobili situati all'estero indicare lo Stato estero</xs:documentation> </xs:annotation> <xs:simpleType> <xs:restriction base="cm:DatoAN_Type"> <xs:maxLength value="40"/> </xs:restriction> </xs:simpleType> </xs:element> <xs:element name="Provincia" type="cm:PE_Type"> <xs:annotation> <xs:documentation>Nel caso di immobili situati all'estero indicare EE</xs:documentation> </xs:annotation> </xs:element> <xs:element name="CategoriaCatastale" type="reg:CodiciCategoriaCatastale_Type" minOccurs="0"> <xs:annotation> <xs:documentation>Dato obbligatorio se Tipo catasto: "U" Assume i valori dei gruppi da A a F Se si tratta di prima registrazione se Tipologia locazione: "L" e tipo Immobile: "1", la categoria catastale deve essere "A", escluso A10. Se si tratta di prima registrazione se tipologia contratto = S3, categoria catastale deve essere diversa da A escluso A10.</xs:documentation> </xs:annotation> </xs:element> <xs:element name="RenditaCatastale" type="cm:DatoVP_Type" minOccurs="0"> <xs:annotation> <xs:documentation>Dato obbligatorio se provincia e' diversa da "EE" ed in assenza del campo InViaDiAccatastamento e se Categoria catastale diverso da F.</xs:documentation> </xs:annotation> </xs:element> <xs:element name="TipologiaIndirizzo" type="reg:TipologiaIndirizzo_Type"/> <xs:element name="Indirizzo"> <xs:simpleType> <xs:restriction base="cm:DatoAN_Type"> <xs:maxLength value="35"/> </xs:restriction> </xs:simpleType> </xs:element> </pre> |
|--|---|

| | |
|--|--|
| | <pre> </xs:simpleType> </xs:element> <xs:element name="NumCivico" minOccurs="0"> <xs:simpleType> <xs:restriction base="cm:DatoAN_Type"> <xs:maxLength value="10"/> </xs:restriction> </xs:simpleType> </xs:element> </xs:sequence> </xs:complexType> </xs:element> </xs:sequence> </xs:complexType> </xs:element> </xs:sequence> </xs:complexType> </xs:element> <xs:element name="Relazioni" minOccurs="0"> <xs:annotation> <xs:documentation>questo quadro va compilato solo per le locazioni ad uso abitativo. Se si tratta di prima registrazione il quadro può essere presente solo se tipologia contratto = L1 o L2 e non sia stata barrata la casella "soggettività IVA" nella sezione dedicata ai locatori (per tutti i locatori). Nel caso di adempimenti successivi il quadro è obbligatorio se è presente il campo CedolareSecca; non può essere presente negli altri casi.</xs:documentation> </xs:annotation> <xs:complexType> <xs:sequence> <xs:element name="PrimoModulo"> <xs:complexType> <xs:sequence> <xs:element name="LocazioneUsoAbitativo" maxOccurs="10"> <xs:annotation> <xs:documentation>Per ogni immobile compilare un numero di righe pari al numero dei proprietari dell'immobile che figurano come locatori.</xs:documentation> </xs:annotation> <xs:complexType> <xs:sequence> <xs:element name="ImmobileNumero" minOccurs="0"> <xs:annotation> <xs:documentation>Se si tratta di prima registrazione il campo è obbligatorio. Nel caso di adempimenti successivi non deve essere presente. Devono essere presenti tutti gli immobili (e soltanto quelli) che hanno categoria catastale = gruppo A (+ relative pertinenze) e che abbiano una rendita diversa da zero. Non possono essere inseriti immobili con categoria catastale diversa da A. Non possono essere presenti pertinenze con tipologia immobile = 3. Il regime di tassazione scelto per l'immobile principale (tipologia immobile = 1) deve valere anche per la relativa pertinenza (tipologia immobile = 2) .</xs:documentation> </xs:annotation> <xs:simpleType> <xs:restriction base="xs:string"> <xs:pattern value="[0-9]*"/> </xs:restriction> </xs:simpleType> </xs:element> </xs:sequence> </xs:complexType> </xs:element> </xs:sequence> </xs:complexType> </xs:element> </xs:sequence> </xs:complexType> </xs:annotation> <xs:documentation>Non può essere presente un numero non presente nel </pre> |
|--|--|

| | | | |
|--|--|---|---------------------------------------|
| | quadro Soggetti | - | Locatori. |
| | Nel caso di adempimenti successivi devono essere presenti tutti i locatori presenti nel quadro Soggetti | - | Locatori.</xs:documentation> |
| | </xs:annotation> <xs:simpleType> <xs:restriction <xs:pattern </xs:restriction> </xs:simpleType> </xs:element> <xs:element name="PercentualePossesso" type="cm:DatoPC_Type" minOccurs="0"> | | base="xs:string"> value="[0-9]*"/> |
| | <xs:annotation> <xs:documentation>Se si tratta di prima registrazione il campo è obbligatorio. Nel caso di adempimenti successivi non deve essere presente. Per ogni immobile la somma delle rispettive percentuali non puo' essere maggiore di 100 ed inferiore | a | 99,90.</xs:documentation> |
| | </xs:annotation> </xs:element> <xs:element name="Cedolare" type="loc:Cedolare_Type"/> </xs:sequence> </xs:complexType> </xs:element> <xs:element name="Dichiarazioni" minOccurs="0" maxOccurs="4"> <xs:annotation> <xs:documentation>Per ogni locatore che ha espresso l'opzione per il regime della "cedolare secca " o la revoca del regime facoltativo indicare il codice fiscale ed apporre la firma. Il codice fiscale indicato deve corrispondere a quello indicato nel rigo corrispondente del quadro Soggetti | - | Locatori.</xs:documentation> |
| | </xs:annotation> <xs:complexType> <xs:sequence> <xs:element name="CodiceFiscale" type="cm:DatoCF_Type"> <xs:annotation> <xs:documentation>Il codice fiscale deve essere formalmente corretto e registrato in Anagrafe tributaria e deve essere riferito ad una persona Fisica. La non registrazione ovvero l'indicazione di un codice fiscale riferito ad un soggetto diverso dalla persona fisica comporta lo scarto della richiesta in fase di accettazione. Nel caso di omocodia del codice fiscale risolta dall'Agenzia delle Entrate con l'attribuzione di un nuovo codice fiscale, l'indicazione nella richiesta del precedente codice fiscale (omocodice) comporta, in sede di accoglimento delle comunicazioni trasmesse in via telematica, lo scarto della | | stessa.</xs:documentation> |
| | </xs:annotation> </xs:element> <xs:element name="Firma" type="cm:DatoCB_Type"/> </xs:sequence> </xs:complexType> </xs:element> </xs:sequence> </xs:complexType> </xs:element> <xs:element name="Modulo" minOccurs="0" maxOccurs="unbounded"> <xs:complexType> <xs:sequence> <xs:element name="LocazioneUsoAbitativo" minOccurs="0" maxOccurs="10"> <xs:annotation> <xs:documentation>Per ogni immobile compilare un numero di righe pari al numero dei proprietari dell'immobile che figurano come locatori.</xs:documentation> | | |

| | |
|--|---|
| | <pre> </xs:annotation> <xs:complexType> <xs:sequence> <xs:element name="ImmobileNumero" minOccurs="0"> <xs:annotation> <xs:documentation>Se si tratta di prima registrazione il campo è obbligatorio. Nel caso di adempimenti successivi non deve essere presente. Devono essere presenti tutti gli immobili (e soltanto quelli) che hanno categoria catastale = gruppo A (+ relative pertinenze) e che abbiano una rendita diversa da zero. Non possono essere inseriti immobili con categoria catastale diversa da A. Non possono essere presenti pertinenze con tipologia immobile = 3. Il regime di tassazione scelto per l'immobile principale (tipologia immobile = 1) deve valere anche per la relativa pertinenza (tipologia immobile = 2) .</xs:documentation> </xs:annotation> <xs:simpleType> <xs:restriction base="xs:string"> <xs:pattern value="[0-9]*"/> </xs:restriction> </xs:simpleType> </xs:element> <xs:element name="LocatoreNumero"> <xs:annotation> <xs:documentation>Non puo' essere presente un numero non presente nel quadro Soggetti - Locatori. Nel caso di adempimenti successivi devono essere presenti tutti i locatori presenti nel quadro Soggetti - Locatori.</xs:documentation> </xs:annotation> <xs:simpleType> <xs:restriction base="xs:string"> <xs:pattern value="[0-9]*"/> </xs:restriction> </xs:simpleType> </xs:element> <xs:element name="PercentualePossesso" type="cm:DatoPC_Type" minOccurs="0"> <xs:annotation> <xs:documentation>Se si tratta di prima registrazione il campo è obbligatorio. Nel caso di adempimenti successivi non deve essere presente. Per ogni immobile la somma delle rispettive percentuali non puo' essere maggiore di 100 ed inferiore a 99,90.</xs:documentation> </xs:annotation> </xs:element> <xs:element name="Cedolare" type="loc:Cedolare_Type"/> </xs:sequence> </xs:complexType> </xs:element> <xs:element name="Dichiarazioni" minOccurs="0" maxOccurs="4"> <xs:annotation> <xs:documentation>Per ogni locatore che ha espresso l'opzione per il regime della "cedolare secca " o la revoca del regime facoltativo indicare il codice fiscale ed apporre la firma. Il codice fiscale indicato deve corrispondere a quello indicato nel rigo corrispondente del quadro Soggetti - Locatori.</xs:documentation> </xs:annotation> <xs:complexType> <xs:sequence> <xs:element name="CodiceFiscale" type="cm:DatoCF_Type"> <xs:annotation> <xs:documentation>Il codice fiscale deve essere formalmente corretto e </pre> |
|--|---|

| | |
|--|---|
| | <p>registrato in Anagrafe tributaria e deve essere riferito ad una persona Fisica. La non registrazione ovvero l'indicazione di un codice fiscale riferito ad un soggetto diverso dalla persona fisica comporta lo scarto della richiesta in fase di accettazione. Nel caso di omocodia del codice fiscale risolta dall'Agenzia delle Entrate con l'attribuzione di un nuovo codice fiscale, l'indicazione nella richiesta del precedente codice fiscale (omocodice) comporta, in sede di accoglimento delle comunicazioni trasmesse in via telematica, lo scarto della stessa.</p> <pre> </xs:documentation> </xs:annotation> </xs:element> <xs:element name="Firma" type="cm:DatoCB_Type"/> </xs:sequence> </xs:complexType> </xs:element> </xs:sequence> </xs:complexType> </xs:element> </xs:sequence> </xs:complexType> </xs:element> </xs:sequence> </xs:extension> </xs:complexContent> </xs:complexType> </pre> |
|--|---|

Specifiche tecniche richieste di registrazione e adempimenti successivi per i contratti di locazione e affitto di immobili (Modello RLI) Allegato A

element **Documento_RLI_Type/Frontespizio**

| | |
|------------|---|
| diagram | <p>loc:IdentificativoProdSoftware</p> <p>loc:NumeroModuliCompilati</p> <p>loc:IDContratto Identificativo del contratto. Assegnato dall'utente e obbligatorio</p> <p>loc:Richiedente Nel caso di adempimenti successivi deve coincidere con una delle parti del contratto precedentemente registrato (a meno del caso di soggetto subentrato); la non corrispondenza comporta lo scarto della richiesta in fase di accettazione.</p> <p>loc:TipologiaContratto Obbligatorio nel caso di prima registrazione. Non deve essere presente nel caso di adempimenti successivi. Indicare il codice corrispondente alla tipologia di contratto sulla base della tabella presente nelle istruzioni - L1 = Locazione di immobile ad uso abitativo; L2 = Locazione agevolata di immobile ad uso abitativo; L3 = Locazione di immobile ad uso abitativo (contratto soggetto ad IVA); L4 = Locazione finanziaria di immobile ad uso abitativo; S1 = Locazione di immobile ad uso diverso dall'abitativo; S2 = Locazione di immobile ad uso diverso dall'abitativo con locatore soggetto ad IVA; S3 = Locazione Finanziaria di immobile ad uso diverso dall'abitativo; T1 = Affitto di fondo rustico; T2 = Affitto di fondo rustico agevolato; T3 = Affitto di terreni ed aree non edificabili, cave e torbierie; T4 = Affitto di terreni edificabili o non edificabili destinati a parcheggio (contratto assoggettato ad IVA).</p> <p>loc:PagamentoInteraDurataCont... Nel caso di prima registrazione può essere presente solo per tipologia di contratto = L1, L2, L3, S1, S2, T1, T2, T3, T4 Nel caso di prima registrazione è obbligatorio per tipologia di contratto = T1, T2, T3, T4 e per la tipologia contratto L1, L2, L3, S1, S2 se la durata del contratto (data fine - data inizio) è minore o uguale a 365 giorni (in assenza di durata non è obbligatorio) Nel caso di adempimenti successivi può essere presente solo se Tipologia di adempimento è uguale a 2</p> <p>loc:EventiEccezionali</p> <p>loc:CasiParticolari La presente casella deve essere utilizzata per segnalare la presenza di particolari fattispecie negoziali all'interno del contratto per le quali viene presentata la richiesta di registrazione ovvero data comunicazione di un adempimento successivo. Inserire il codice '1' nel caso in cui nel contratto sia previsto un canone diverso per una o più annualità.</p> <p>loc:Importi Nel caso di adempimenti successivi non bisogna effettuare controlli sugli importi</p> <p>loc:Registrazione</p> <p>loc:AdempSucc</p> <p>loc:ImpegnoATrasmettere</p> |
| namespace | urn:www.agenziaentrate.gov.it:specificheTecniche:sco:loc:v1 |
| properties | isRef 0 content complex |

Specifiche tecniche richieste di registrazione e adempimenti successivi per i contratti di locazione e affitto di immobili (Modello RLI) Allegato A

| children | loc:IdentificativoProdSoftware loc:NumeroModuliCompilati loc:IDContratto loc:Richiedente loc:TipologiaContratto loc:PagamentoInteraDurataContratto loc:EventiEccezionali loc:CasiParticolari loc:Importi loc:Registrazione loc:AdempSucc loc:ImpegnoATrasmettere |
|----------|--|
| source | <pre> <xs:element name="Frontespizio"> <xs:complexType> <xs:sequence> <xs:element name="IdentificativoProdSoftware" minOccurs="0"> <xs:simpleType> <xs:restriction base="cm:DatoAN_Type" value="16"/> </xs:simpleType> </xs:element> <xs:element name="NumeroModuliCompilati"> <xs:simpleType> <xs:restriction base="cm:DatoNU_Type" value="3"/> </xs:simpleType> </xs:element> <xs:element name="IDContratto"> <xs:annotation> <xs:documentation>Identificativo del contratto. Assegnato dall'utente e obbligatorio</xs:documentation> </xs:annotation> <xs:simpleType> <xs:restriction base="reg:DatoANU_Type" value="20"/> </xs:simpleType> </xs:element> <xs:element name="Richiedente"> <xs:annotation> <xs:documentation>Nel caso di adempimenti successivi deve coincidere con una delle parti del contratto precedentemente registrato (a meno del caso di soggetto subentrato); la non corrispondenza comporta lo scarto della richiesta in fase di accettazione.</xs:documentation> </xs:annotation> <xs:complexType> <xs:sequence> <xs:element name="CodiceFiscale" type="cm:DatoCF_Type"> <xs:annotation> <xs:documentation>Il codice fiscale deve essere formalmente corretto e registrato in Anagrafe tributaria. La non registrazione comporta lo scarto della richiesta in fase di accettazione. Nel caso di omocodia del codice fiscale risolta dall'Agenzia delle Entrate con l'attribuzione di un nuovo codice fiscale, l'indicazione nella richiesta del precedente codice fiscale (omocodice) comporta, in sede di accoglimento delle comunicazioni trasmesse in via telematica, lo scarto della stessa. Nel caso di prima registrazione, se tipologia di richiedente = 1 deve essere uguale ad uno dei codici fiscali presenti nel quadro B (locatori o conduttori).</xs:documentation> </xs:annotation> </xs:element> <xs:choice> <xs:element name="PersoneFisiche"> <xs:complexType> <xs:sequence> <xs:element name="Cognome"> <xs:simpleType> <xs:restriction base="cm:DatoAN_Type"> </pre> |

| | |
|--|---|
| | <pre> <xs:maxLength value="24"/> </xs:restriction> </xs:simpleType> </xs:element> <xs:element name="Nome"> <xs:simpleType> <xs:restriction base="cm:DatoAN_Type"> <xs:maxLength value="20"/> </xs:restriction> </xs:simpleType> </xs:element> </xs:sequence> </xs:complexType> </xs:element> <xs:element name="SoggettiDiversiDaPF"> <xs:complexType> <xs:sequence> <xs:element name="Denominazione"> <xs:simpleType> <xs:restriction base="cm:DatoAN_Type"> <xs:maxLength value="60"/> </xs:restriction> </xs:simpleType> </xs:element> </xs:sequence> </xs:complexType> </xs:element> </xs:choice> <xs:element name="Rappresentante" minOccurs="0"> <xs:annotation> <xs:documentation>La sezione e' obbligatoria per i contribuenti diversi dalle persone fisiche. La sezione puo' essere presente anche per i contribuenti persone fisiche</xs:documentation> </xs:annotation> <xs:complexType> <xs:sequence> <xs:element name="CodiceFiscaleRappresentante" type="cm:DatoCF_Type"> <xs:annotation> <xs:documentation>Deve essere diverso dal codice fiscale del contribuente</xs:documentation> </xs:annotation> </xs:element> <xs:element name="CognomeRappresentante"> <xs:simpleType> <xs:restriction base="cm:DatoAN_Type"> <xs:maxLength value="24"/> </xs:restriction> </xs:simpleType> </xs:element> <xs:element name="NomeRappresentante"> <xs:simpleType> <xs:restriction base="cm:DatoAN_Type"> <xs:maxLength value="20"/> </xs:restriction> </xs:simpleType> </xs:element> <xs:element name="CodiceCarica" type="sc:Codice_Carica_Type"> <xs:annotation> <xs:documentation>Puo' assumere uno dei seguenti valori: </pre> |
|--|---|

| | | | | | | | | | | | |
|----|----|----|----|----|----|----|-----|-----|-----|----|---|
| 1, | 2, | 3, | 4, | 5, | 7, | 8, | 11, | 13, | 14, | 15 | <pre> </xs:documentation> </xs:annotation> </xs:element> </xs:sequence> </xs:complexType> </xs:element> <xs:element name="Firma" type="cm:DatoCB_Type"/> <xs:element name="TipologiaRichiedente"> <xs:annotation> <xs:documentation>Nel caso di adempimenti successivi è ammesso solo il valore 1</xs:documentation> </xs:annotation> <xs:simpleType> <xs:restriction base="cm:DatoN1_Type"> <xs:enumeration value="1"> <xs:annotation> <xs:documentation><![CDATA[parte del contratto]]</xs:documentation> </xs:annotation> </xs:enumeration> <xs:enumeration value="2"> <xs:annotation> <xs:documentation><![CDATA[mediatore del contratto]]</xs:documentation> </xs:annotation> </xs:enumeration> </xs:restriction> </xs:simpleType> </xs:element> <xs:element name="Subentro" type="cm:DatoCB_Type" minOccurs="0"> <xs:annotation> <xs:documentation>Può essere presente solo in caso di pagamento annualità successive, proroga e risoluzione ma non in caso di cessione o prima registrazione</xs:documentation> </xs:annotation> </xs:element> </xs:sequence> </xs:complexType> </xs:element> <xs:element name="TipologiaContratto" type="reg:TipologiaContratto_Type" minOccurs="0"> <xs:annotation> <xs:documentation>Obbligatorio nel caso di prima registrazione. Non deve essere presente nel caso di adempimenti successivi. Indicare il codice corrispondente alla tipologia di contratto sulla base della tabella presente nelle istruzioni - L1 = Locazione di immobile ad uso abitativo; L2 = Locazione agevolata di immobile ad uso abitativo; L3 = Locazione di immobile ad uso abitativo (contratto soggetto ad IVA); L4 = Locazione finanziaria di immobile ad uso abitativo; S1 = Locazione di immobile ad uso diverso dall'abitativo; S2 = Locazione di immobile ad uso diverso dall'abitativo con locatore soggetto ad IVA; S3 = Locazione Finanziaria di immobile ad uso diverso dall'abitativo; T1 = Affitto di fondo rustico; T2 = Affitto di fondo rustico agevolato; T3 = Affitto di terreni ed aree non edificabili, cave e torbiere; T4 = Affitto di terreni edificabili o non edificabili destinati a parcheggio (contratto assoggettato ad IVA).</xs:documentation> </xs:annotation> </xs:element> <xs:element name="PagamentoInteraDurataContratto" type="cm:DatoCB_Type" minOccurs="0"> <xs:annotation> <xs:documentation>Nel caso di prima registrazione può essere presente solo per tipologia di contratto = L1, L2, L3, S1, S2, T1, T2, T3, T4 Nel caso di prima registrazione è obbligatorio per tipologia di contratto = T1, T2, T3, T4 e per la tipologia contratto L1, L2, L3, S1, S2 se la durata del contratto (data fine – data inizio) è minore </pre> |
|----|----|----|----|----|----|----|-----|-----|-----|----|---|

| | |
|--|---|
| | <p>o uguale a 365 giorni (in assenza di durata non è obbligatorio) Nel caso di adempimenti successivi può essere presente solo se Tipologia di adempimento è uguale a 2</p> <pre> </xs:documentation> </xs:annotation> </xs:element> <xs:element name="EventiEccezionali" type="cm:DatoCB_Type" minOccurs="0"/> <xs:element name="CasiParticolari" minOccurs="0"/> </xs:annotation> <xs:documentation>La presente casella deve essere utilizzata per segnalare la presenza di particolari fattispecie negoziali all'interno del contratto per le quali viene presentata la richiesta di registrazione ovvero data comunicazione di un adempimento successivo. Inserire il codice '1' nel caso in cui nel contratto sia previsto un canone diverso per una o più annualità.</xs:documentation> </xs:annotation> <xs:simpleType> <xs:restriction base="cm:DatoN1_Type"> <xs:enumeration value="1"> <xs:annotation> <xs:documentation><![CDATA[Presenza di un canone diverso per una o più annualità]]></xs:documentation> </xs:annotation> </xs:enumeration> </xs:restriction> </xs:simpleType> </xs:element> <xs:element name="Importi" minOccurs="0"> <xs:annotation> <xs:documentation>Nel caso di adempimenti successivi non bisogna effettuare controlli sugli importi</xs:documentation> </xs:annotation> </xs:complexType> <xs:sequence> <xs:element name="Imposte" minOccurs="0"> <xs:annotation> <xs:documentation>Se e' presente la cedolare secca non saranno dovute imposte (bollo e registro), salvo il caso di garanzie di terzi diverse dalle fidejussioni Nel caso in cui l'immobile sia posseduto da piu' soggetti, alcuni dei quali optino per la cedolare secca, coloro che non optano sono tenuti al pagamento: • dell'imposta di registro, limitatamente alla frazione del canone loro imputabile in base alle quote complessive di possesso dell'immobile loro spettanti; Nel caso in cui il contratto di locazione abbia ad oggetto anche immobili non soggetti alla cedolare, l'imposta deve essere determinata in proporzione alla rendita catastale attribuita. • dell'imposta di bollo, nella misura ordinaria In caso di contratto di locazione ad uso abitativo, registrato tardivamente, in relazione al quale tutti i locatori abbiano optato per la cedolare secca, saranno dovute solo le sanzioni.</xs:documentation> </xs:annotation> </xs:complexType> <xs:sequence> <xs:element name="ImpostaDiRegistro" type="cm:DatoVP_Type" minOccurs="0"> <xs:annotation> <xs:documentation>tramite la tipologia di contratto si definisce l'aliquota da applicare al canone o l'imposta fissa. o L'imposta di registro non puo' essere inferiore a 67,00 euro o L'importo dell'imposta di registro e' arrotondato all'unita' di euro. o Se sono presenti data inizio e fine, determinare MESI = (Data fine - data inizio + 1) / 30,4375. Tale risultato e' arrotondato all'unita'. o Se non sono presenti data inizio o fine o se non e' impostato il campo pagamento intera durata o se MESI e' minore o uguale a 12 o tipologia di contratto = T1, T3: l'imposta e' uguale a Aliquota </pre> |
|--|---|

Specifiche tecniche richieste di registrazione e adempimenti successivi per i contratti di locazione e affitto di immobili (Modello RLI) Allegato A

| | |
|--|---|
| | <p>Tabella x Importo canone (o imposta fissa); o Se sono presenti data inizio e fine e se e' impostato il campo pagamento intera durata e MESI > 12 e tipologia di contratto = L1, L2, S1, S2, si applica uno sconto che consiste in una detrazione dall'imposta dovuta, in misura percentuale, pari alla meta' del tasso di interesse legale:</p> <ul style="list-style-type: none"> • $IMPOSTA_REGISTRO = (Aliquota\ Tabella\ x\ Importo\ canone / 12\ x\ MESI)$ • $ANNI = (Data\ fine - data\ inizio + 1) / 365$. Tale risultato e' arrotondato per difetto all'unita'; • $DETRAZIONE = IMPOSTA_REGISTRO * tasso\ di\ interesse\ legale\ in\ vigore\ all'atto\ della\ registrazione / 200 * ANNI$ • Dal 01/01/2014 L'interesse legale e' pari al 1% • Imposta dovuta = $IMPOSTA_REGISTRO - DETRAZIONE$ <p>o Se e' presente una garanzia, va aggiunto: Importo Garanzia x 0,5%. L'imposta di registro sulle garanzie non può essere inferiore ad euro 200,00. o Se e' presente la condizione sospensiva si applica in ogni caso 200,00 Euro o Nel caso di contratto esente bollo e registro non si applica l'imposta</xs:documentation></p> <p style="text-align: center;"></xs:annotation> </xs:element> <xs:element name="ImpostaDiBollo" type="cm:DatoVP_Type" minOccurs="0"> </xs:annotation> </xs:documentation>Determinare FOGLI = NumeroPagine / 4 arrotondato all'unita' superiore.</p> <p>L'imposta deve essere uguale a $16 * FOGLI * NumeroCopie$. Nel caso di tipologia di contratto = L4 o S3, l'imposta di bollo (sul contratto) e' pari a euro 16, indipendentemente dal numero di esemplari e copie. Nel caso di tipologia di contratto = T1 o T2 non è dovuta imposta di bollo (sul contratto). In presenza di allegati al contratto aggiungere l'imposta sugli allegati, con aliquota diversa a seconda della tipologia di allegato:</p> <ul style="list-style-type: none"> o Scritture private, inventari: 16 x ogni foglio o Ricevute e quietanze: 2 per esemplare o Mappe, planimetrie e disegni: 1,00 per ogni foglio o esemplare <p>L'importo dell'imposta di bollo e' arrotondato ai centesimi di euro. Nel caso di contratto esente bollo o esente bollo e registro non si applica l'imposta</xs:documentation></p> <p style="text-align: center;"></xs:annotation> </xs:element> </xs:sequence> </xs:complexType> </xs:element> <xs:element name="Sanzioni" minOccurs="0"> </xs:annotation> <xs:documentation>Se e' barrata la casella eventi eccezionali non devono essere presenti sanzioni ed interessi</xs:documentation></p> <p style="text-align: center;"></xs:annotation> </xs:complexType> </xs:sequence> <xs:element name="ImpostaDiRegistro" type="cm:DatoVP_Type" minOccurs="0"/> <xs:element name="ImpostaDiBollo" type="cm:DatoVP_Type" minOccurs="0"/> </xs:sequence> </xs:complexType> </xs:element> <xs:element name="Interessi" type="cm:DatoVP_Type" minOccurs="0"> </xs:annotation> <xs:documentation>Se e' barrata la casella eventi eccezionali non devono essere presenti sanzioni ed interessi</xs:documentation></p> <p style="text-align: center;"></xs:annotation> </xs:element> </xs:sequence> </xs:complexType> </xs:element></p> |
|--|---|

| | |
|--|--|
| | <pre> <xs:choice> <xs:element name="Registrazione"> <xs:complexType> <xs:sequence> <xs:element name="NumeroProgressivoCanone" fixed="00000001"> <xs:annotation> <xs:documentation>Vale sempre 1</xs:documentation> </xs:annotation> <xs:simpleType> <xs:restriction base="xs:string" value="[0-9]{8}"/> </xs:restriction> </xs:element> <xs:element name="Contratto"> <xs:complexType> <xs:sequence> <xs:element name="DataInizio" type="cm:DatoDN_Type" minOccurs="0"> <xs:annotation> <xs:documentation>Dato obbligatorio in assenza di condizione sospensiva.</xs:documentation> </xs:annotation> </xs:element> <xs:element name="DataFine" type="cm:DatoDN_Type" minOccurs="0"> <xs:annotation> <xs:documentation>Dato obbligatorio in assenza di condizione sospensiva. Deve essere successiva alla data Inizio</xs:documentation> </xs:annotation> </xs:element> <xs:element name="ImportoCanone" type="cm:DatoVP_Type"/> <xs:element name="DataStipula" type="cm:DatoDT_Type"> <xs:annotation> <xs:documentation>a) La data di stipula non puo' essere successiva a quella di trasmissione Telematica della richiesta (tale controllo sara' effettuato sia in fase di accoglienza che di compilazione/controllo) b) Se la data di stipula e' antecedente o uguale alla data di inizio del contratto (o in assenza della data di inizio), calcolare il numero di giorni che intercorrono tra il giorno successivo a quello di stipula e la data di trasmissione telematica della richiesta; c) Se la data di stipula e' successiva alla data di inizio del contratto, calcolare il numero di giorni che intercorrono tra il giorno successivo a quello di inizio del contratto e la data di trasmissione telematica della richiesta; se il numero di giorni e' superiore a 30 sara' necessario inserire le sanzioni e gli interessi (tale controllo sara' effettuato solo in fase di accoglienza) d) Per i contratti di durata non superiore a trenta giorni (se differenza tra data fine e data inizio e' minore o uguale a 30) e per le tipologie L4 e S3, non devono essere inserite le sanzioni e gli interessi, in quanto tali contratti sono soggetti a registrazione in caso d'uso.</xs:documentation> </xs:annotation> </xs:element> </xs:sequence> </xs:complexType> </xs:element> <xs:element name="NumeroPagine"> <xs:simpleType> <xs:restriction base="cm:DatoNU_Type" value="3"/> </xs:restriction> </xs:element> <xs:element name="NumeroCopie"> <xs:annotation> <xs:documentation>Indicare il numero di esemplari cartacei del contratto sottoscritti dalle parti (minimo uno).</xs:documentation> </xs:annotation> </xs:element> </xs:sequence> </xs:complexType> </xs:element> </pre> |
|--|--|

| | |
|--|---|
| | <pre> </xs:annotation> <xs:simpleType> <xs:restriction base="cm:DatoNU_Type"> <xs:maxLength value="3"/> </xs:restriction> </xs:simpleType> </xs:element> <xs:element name="ContrattoSoggettoIVA" type="cm:DatoCB_Type" minOccurs="0"> <xs:annotation> <xs:documentation>In presenza dei codici L3,S2 e T4 la casella dovra' essere barrata in via obbligatoria e dovra' essere presente almeno un locatore soggetto IVA. In presenza dei restanti codici la casella potra' essere barrata in via facoltativa; tuttavia nel caso venga barrata almeno un locatore dovra' essere "soggetto IVA".</xs:documentation> </xs:annotation> </xs:element> <xs:element name="CondizioneSospensiva" type="cm:DatoCB_Type" minOccurs="0"/> <xs:element name="NumeroAllegatoA" minOccurs="0"> <xs:annotation> <xs:documentation>Numero fogli o esemplari di scritture private, inventari (allegati al contratto)</xs:documentation> </xs:annotation> <xs:simpleType> <xs:restriction base="cm:DatoNU_Type"> <xs:maxLength value="3"/> </xs:restriction> </xs:simpleType> </xs:element> <xs:element name="NumeroAllegatoB" minOccurs="0"> <xs:annotation> <xs:documentation>Numero fogli o esemplari di ricevute e quietanze (allegati al contratto)</xs:documentation> </xs:annotation> <xs:simpleType> <xs:restriction base="cm:DatoNU_Type"> <xs:maxLength value="3"/> </xs:restriction> </xs:simpleType> </xs:element> <xs:element name="NumeroAllegatoC" minOccurs="0"> <xs:annotation> <xs:documentation>Numero fogli o esemplari di mappe, planimetrie e disegni (allegati al contratto)</xs:documentation> </xs:annotation> <xs:simpleType> <xs:restriction base="cm:DatoNU_Type"> <xs:maxLength value="3"/> </xs:restriction> </xs:simpleType> </xs:element> <xs:element name="ContrattoEsente" minOccurs="0"> <xs:annotation> <xs:documentation>1=esente bollo, 2= esente bollo e registro</xs:documentation> </xs:annotation> <xs:simpleType> <xs:restriction base="cm:DatoN1_Type"> <xs:enumeration value="1"> </pre> |
|--|---|

| | |
|--|---|
| | <pre> <xs:annotation> <xs:documentation><![CDATA[esente bollo]]></xs:documentation> </xs:annotation> </xs:enumeration> <xs:enumeration value="2"> <xs:annotation> <xs:documentation><![CDATA[esente bollo e registro]]></xs:documentation> </xs:annotation> </xs:enumeration> </xs:restriction> </xs:simpleType> </xs:element> </xs:sequence> </xs:complexType> </xs:element> <xs:element name="Garanzia" minOccurs="0"> <xs:annotation> <xs:documentation>Se nel contratto di locazione e' presente una garanzia prestata da terzi indicare i codici fiscali dei garanti (almeno uno).</xs:documentation> </xs:annotation> <xs:complexType> <xs:sequence> <xs:element name="TipologiaGaranzia"> <xs:simpleType> <xs:restriction base="cm:DatoN1_Type"> <xs:enumeration value="1"> <xs:annotation> <xs:documentation><![CDATA[fidejussione prestata da terzi]]></xs:documentation> </xs:annotation> </xs:enumeration> <xs:enumeration value="2"> <xs:annotation> <xs:documentation><![CDATA[garanzie di terzi diverse dalla fidejussione]]></xs:documentation> </xs:annotation> </xs:enumeration> </xs:restriction> </xs:simpleType> </xs:element> <xs:element name="ImportoGaranziaPrestataDaTerzi" type="cm:DatoVP_Type"> <xs:annotation> <xs:documentation>Dato obbligatorio in presenza del campo successivo</xs:documentation> </xs:annotation> </xs:element> <xs:element name="CodiceFiscaleGarante" type="cm:DatoCF_Type"> <xs:annotation> <xs:documentation>Dato obbligatorio in presenza del campo precedente. Deve essere diverso dai codici fiscali dei locatori e conduttori</xs:documentation> </xs:annotation> </xs:element> <xs:element name="CodiceFiscaleSecondoGarante" type="cm:DatoCF_Type" minOccurs="0"> <xs:annotation> <xs:documentation>Non puo' essere presente in assenza del campo precedente. Deve essere diverso dai codici fiscali dei locatori e conduttori e da quello del primo garante</xs:documentation> </xs:annotation> </xs:element> </xs:sequence> </xs:complexType> </xs:element> </pre> |
|--|---|

| | |
|--|---|
| | <pre> </xs:element> </xs:sequence> </xs:complexType> </xs:element> <xs:element name="Allegati" type="reg:FileAttachment_Type" minOccurs="0"> <xs:annotation> <xs:documentation>deve essere allegato il contratto da registrare. L'allegazione è facoltativa in presenza contemporanea dei seguenti requisiti: - Tipologia contratto: L1 o L2 - Contratto non soggetto a Iva; - Assenza di allegati (Mappe, planimetrie, disegni, ecc...). - massimo 3 Locatori persone fisiche e soggettività Iva non barrata - massimo 3 Conduttori persone fisiche e soggettività Iva non barrata - deve essere presente almeno un immobile con codice 1 (immobile principale). - Gli altri immobili (max 3) devono avere codice 2 (pertinenza locata congiuntamente). - Tipologia immobile: U = urbano. - Rendita catastale presente.</xs:documentation> </xs:annotation> </xs:element> </xs:sequence> </xs:complexType> </xs:element> <xs:element name="AdempSucc"> <xs:complexType> <xs:sequence> <xs:element name="TipologiaAdempimento"> <xs:simpleType> <xs:restriction base="cm:DatoN1_Type"> <xs:enumeration value="1"> <xs:annotation> <xs:documentation><![CDATA[Annualità successive]]></xs:documentation> </xs:annotation> </xs:enumeration> <xs:enumeration value="2"> <xs:annotation> <xs:documentation><![CDATA[Proroga]]></xs:documentation> </xs:annotation> </xs:enumeration> <xs:enumeration value="3"> <xs:annotation> <xs:documentation><![CDATA[Cessione]]></xs:documentation> </xs:annotation> </xs:enumeration> <xs:enumeration value="4"> <xs:annotation> <xs:documentation><![CDATA[Risoluzione]]></xs:documentation> </xs:annotation> </xs:enumeration> </xs:restriction> </xs:simpleType> </xs:element> <xs:element name="CedolareSecca" type="cm:DatoCB_Type" minOccurs="0"> <xs:annotation> <xs:documentation>Può essere presente solo se Tipologia di adempimento è uguale a 1 o 2 o 3. Non può essere presente in presenza di soggetto subentrato.</xs:documentation> </xs:annotation> </xs:element> <xs:element name="CDC" type="cm:DatoCB_Type" minOccurs="0"> </pre> |
|--|---|

| | |
|--|---|
| | <pre> <xs:annotation> <xs:documentation>Può essere presente solo se i dati catastali non erano precedentemente comunicati per lo specifico contratto; la non corrispondenza comporta lo scarto della richiesta in fase di accettazione. </xs:documentation> </xs:annotation> </xs:element> <xs:element name="Annualita" type="cm:DatoDA_Type" minOccurs="0"> <xs:annotation> <xs:documentation>Obbligatorio se Tipologia di adempimento è uguale a 1. Non può essere presente se Tipologia di adempimento è uguale a 2 o 3 o 4</xs:documentation> </xs:annotation> </xs:element> <xs:element name="DataFine" type="cm:DatoDN_Type" minOccurs="0"> <xs:annotation> <xs:documentation>Obbligatorio se Tipologia di adempimento è uguale a 2 o 3 o 4. Non può essere presente se Tipologia di adempimento è uguale a 1. Se Tipologia di adempimento è uguale a 2 deve essere successiva alla di scadenza del contratto; la non corrispondenza comporta lo scarto della richiesta in fase di accettazione. Se Tipologia di adempimento è uguale a 3 deve essere successiva alla data di stipula o decorrenza del contratto; la non corrispondenza comporta lo scarto della richiesta in fase di accettazione. Se Tipologia di adempimento è uguale a 4 deve essere successiva alla data di stipula, di decorrenza o registrazione del contratto; la non corrispondenza comporta lo scarto della richiesta in fase di accettazione. </xs:documentation> </xs:annotation> </xs:element> <xs:element name="Corrispettivo" type="cm:DatoVP_Type" minOccurs="0"> <xs:annotation> <xs:documentation>Non può essere presente se Tipologia di adempimento è uguale a 1 0 2 </xs:documentation> </xs:annotation> </xs:element> <xs:choice> <xs:annotation> <xs:documentation>Gli estremi di registrazione o l' ID telematico devono coincidere con quelli di un contratto precedentemente registrato. L'ufficio di registrazione (o i primi 3 bytes dell' ID telematico) deve essere uguale per tutti gli adempimenti successivi presenti nella fornitura. La non corrispondenza comporta lo scarto della richiesta in fase di accettazione.</xs:documentation> </xs:annotation> <xs:element name="Registrazione"> <xs:complexType> <xs:sequence> <xs:element name="UfficioDiRegistrazione" type="reg:UfficioDiRegistrazione_Type"/> <xs:element name="Anno" type="cm:DatoDA_Type"/> <xs:element name="Serie"> <xs:annotation> <xs:documentation>Può essere numerica (un solo carattere da 1 a 4) o alfa numerica (2 caratteri: il primo da 1 a 4 ed il secondo una lettera). </xs:documentation> </xs:annotation> <xs:simpleType> <xs:restriction base="reg:Serie_Type"> <xs:maxLength value="2"/> <xs:minLength value="1"/> <xs:enumeration value="3"/> <xs:enumeration value="3A"/> <xs:enumeration value="3B"/> </xs:restriction> </xs:simpleType> </xs:element> </xs:sequence> </xs:complexType> </xs:element> </pre> |
|--|---|

| | |
|--|--|
| | <pre> <xs:enumeration value="3C"/> <xs:enumeration value="3P"/> <xs:enumeration value="3T"/> <xs:enumeration value="3V"/> <xs:enumeration value="1"/> <xs:enumeration value="1A"/> <xs:enumeration value="1B"/> <xs:enumeration value="1C"/> <xs:enumeration value="1D"/> <xs:enumeration value="1V"/> <xs:enumeration value="2"/> <xs:enumeration value="2A"/> <xs:enumeration value="2B"/> <xs:enumeration value="2C"/> <xs:enumeration value="2V"/> </xs:restriction> </xs:simpleType> </xs:element> <xs:element name="NumeroRegistrazione"> <xs:simpleType> <xs:restriction base="cm:DatoNU_Type"> <xs:maxLength value="6"/> </xs:restriction> </xs:simpleType> </xs:element> <xs:element name="SottonumeroRegistrazione" minOccurs="0"> <xs:simpleType> <xs:restriction base="cm:DatoNU_Type"> <xs:maxLength value="3"/> </xs:restriction> </xs:simpleType> </xs:element> </xs:sequence> </xs:complexType> </xs:element> <xs:element name="IDTelematico"> <xs:simpleType> <xs:restriction base="cm:DatoAN_Type"> <xs:length value="17"/> </xs:restriction> </xs:simpleType> </xs:element> </xs:choice> </xs:sequence> </xs:complexType> </xs:element> </xs:choice> <xs:element name="ImpegnoATrasmettere" type="reg:ImpegnoATrasmettere_Type" minOccurs="0"/> </xs:sequence> </xs:complexType> </xs:element> </pre> |
|--|--|

element **Documento_RLI_Type/Frontespizio/IdentificativoProdSoftware**

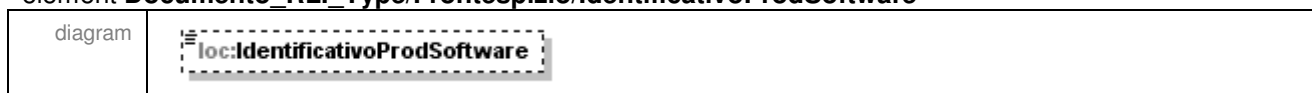

Specifiche tecniche richieste di registrazione e adempimenti successivi per i contratti di locazione e affitto di immobili (Modello RLI) Allegato A

| | |
|------------|--|
| namespace | urn:www.agenziaentrate.gov.it:specificheTecniche:sco:loc:v1 |
| type | restriction of DatoAN_Type |
| properties | isRef 0 minOcc 0 maxOcc 1 content simple |
| facets | Kind Value annotation maxLength 16 pattern <code>([0-9A-Z-~] \&quot;){1}([0-9A-Z&amp;#92; \" ., s / \"^\"\\(\) ! È É Ì Ò Ù Û \&quot; \\ \\ \\+)*</code> |
| source | <pre><xs:element name="IdentificativoProdSoftware" minOccurs="0"> <xs:simpleType> <xs:restriction base="cm:DatoAN_Type"> <xs:maxLength value="16"/> </xs:restriction> </xs:simpleType> </xs:element></pre> |

element Documento_RLI_Type/Frontespizio/NumeroModuliCompilati

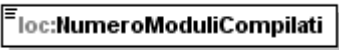
| | |
|------------|--|
| diagram |  |
| namespace | urn:www.agenziaentrate.gov.it:specificheTecniche:sco:loc:v1 |
| type | restriction of DatoNU_Type |
| properties | isRef 0 content simple |
| facets | Kind Value annotation maxLength 3 pattern <code>(\-[1-9] [1-9])[0-9]*</code> |
| source | <pre><xs:element name="NumeroModuliCompilati"> <xs:simpleType> <xs:restriction base="cm:DatoNU_Type"> <xs:maxLength value="3"/> </xs:restriction> </xs:simpleType> </xs:element></pre> |

element Documento_RLI_Type/Frontespizio/IDContratto

| | |
|------------|---|
| diagram |  |
| namespace | urn:www.agenziaentrate.gov.it:specificheTecniche:sco:loc:v1 |
| type | restriction of req:DatoANU_Type |
| properties | isRef 0 content simple |
| facets | Kind Value annotation maxLength 20 pattern <code>(([0-9A-Z]){1}([0-9A-Z_])*)</code> |
| annotation | documentation Identificativo del contratto. |

Specifiche tecniche richieste di registrazione e adempimenti successivi per i contratti di locazione e affitto di immobili (Modello RLI) Allegato A

| | Assegnato dall'utente e obbligatorio |
|--------|--|
| source | <pre> <xs:element name="IDContratto"> <xs:annotation> <xs:documentation>Identificativo del contratto. Assegnato dall'utente e obbligatorio</xs:documentation> </xs:annotation> <xs:simpleType> <xs:restriction base="reg:DatoANU_Type"> <xs:maxLength value="20"/> </xs:restriction> </xs:simpleType> </xs:element> </pre> |

element **Documento_RLI_Type/Frontespizio/Richiedente**

| | |
|------------|--|
| diagram | <p>loc:Richiedente</p> <p>Nel caso di adempimenti successivi deve coincidere con una delle parti del contratto precedentemente registrato (a meno del caso di soggetto subentrato); la non corrispondenza comporta lo scarto della richiesta in fase di accettazione.</p> <p>loc:CodiceFiscale</p> <p>Il codice fiscale deve essere formalmente corretto e registrato in Anagrafe tributaria. La non registrazione comporta lo scarto della richiesta in fase di accettazione. Nel caso di omocodia del codice fiscale risolta dall'Agenzia delle Entrate con l'attribuzione di un nuovo codice fiscale, l'indicazione nella richiesta del precedente codice fiscale (omocodice) comporta, in sede di accoglimento delle comunicazioni trasmesse in via telematica, lo scarto della stessa. Nel caso di prima registrazione, se tipologia di richiedente = 1 deve essere uguale ad uno dei codici fiscali presenti nel quadro B (locatori o conduttori).</p> <p>loc:PersoneFisiche</p> <p>loc:SoggettiDiversiDaPF</p> <p>loc:Rappresentante</p> <p>La sezione e' obbligatoria per i contribuenti diversi dalle persone fisiche. La sezione puo' essere presente anche per i contribuenti persone fisiche</p> <p>loc:Firma</p> <p>loc:TipologiaRichiedente</p> <p>Nel caso di adempimenti successivi è ammesso solo il valore 1</p> <p>loc:Subentro</p> <p>Può essere presente solo in caso di pagamento annualità successive, proroga e risoluzione ma non in caso di cessione o prima registrazione</p> |
| namespace | urn:www.agenziaentrate.gov.it:specificheTecniche:sco:loc:v1 |
| properties | isRef 0 content complex |
| children | loc:CodiceFiscale loc:PersoneFisiche loc:SoggettiDiversiDaPF loc:Rappresentante loc:Firma loc:TipologiaRichiedente loc:Subentro |
| annotation | documentation Nel caso di adempimenti successivi deve coincidere con una delle parti del contratto precedentemente registrato (a meno del caso di soggetto subentrato); la non corrispondenza comporta lo scarto della richiesta in fase di accettazione. |
| source | <xs:element name="Richiedente"> <xs:annotation> <xs:documentation>Nel caso di adempimenti successivi deve coincidere con una delle parti |

| | |
|--|---|
| | <p>del contratto precedentemente registrato (a meno del caso di soggetto subentrato); la non corrispondenza comporta lo scarto della richiesta in fase di accettazione.</xs:documentation></p> <pre> </xs:annotation> <xs:complexType> <xs:sequence> <xs:element name="CodiceFiscale" type="cm:DatoCF_Type"> <xs:annotation> <xs:documentation>Il codice fiscale deve essere formalmente corretto e registrato in Anagrafe tributaria. La non registrazione comporta lo scarto della richiesta in fase di accettazione. Nel caso di omocodia del codice fiscale risolta dall'Agenzia delle Entrate con l'attribuzione di un nuovo codice fiscale, l'indicazione nella richiesta del precedente codice fiscale (omocodice) comporta, in sede di accoglimento delle comunicazioni trasmesse in via telematica, lo scarto della stessa. Nel caso di prima registrazione, se tipologia di richiedente = 1 deve essere uguale ad uno dei codici fiscali presenti nel quadro B (locatori o conduttori).</xs:documentation> </xs:annotation> </xs:element> <xs:choice> <xs:element name="PersoneFisiche"> <xs:complexType> <xs:sequence> <xs:element name="Cognome"> <xs:simpleType> <xs:restriction base="cm:DatoAN_Type"> <xs:maxLength value="24"/> </xs:restriction> </xs:simpleType> </xs:element> <xs:element name="Nome"> <xs:simpleType> <xs:restriction base="cm:DatoAN_Type"> <xs:maxLength value="20"/> </xs:restriction> </xs:simpleType> </xs:element> </xs:sequence> </xs:complexType> </xs:element> <xs:element name="SoggettiDiversiDaPF"> <xs:complexType> <xs:sequence> <xs:element name="Denominazione"> <xs:simpleType> <xs:restriction base="cm:DatoAN_Type"> <xs:maxLength value="60"/> </xs:restriction> </xs:simpleType> </xs:element> </xs:sequence> </xs:complexType> </xs:element> </xs:choice> <xs:element name="Rappresentante" minOccurs="0"> <xs:annotation> <xs:documentation>La sezione e' obbligatoria per i contribuenti diversi dalle persone fisiche. La sezione puo' essere presente anche per i contribuenti persone fisiche</xs:documentation> </xs:annotation> </xs:element> </xs:sequence> </xs:complexType> </pre> |
|--|---|

| | |
|--|---|
| | <pre> <xs:complexType> <xs:sequence> <xs:element name="CodiceFiscaleRappresentante" type="cm:DatoCF_Type"> <xs:annotation> <xs:documentation>Deve essere diverso dal codice fiscale del contribuente</xs:documentation> </xs:annotation> </xs:element> <xs:element name="CognomeRappresentante"> <xs:simpleType base="cm:DatoAN_Type"> <xs:restriction base="cm:DatoAN_Type" value="24"/> </xs:simpleType> </xs:element> <xs:element name="NomeRappresentante"> <xs:simpleType base="cm:DatoAN_Type"> <xs:restriction base="cm:DatoAN_Type" value="20"/> </xs:simpleType> </xs:element> <xs:element name="CodiceCarica" type="sc:Codice_Carica_Type"> <xs:annotation> <xs:documentation>Puo' assumere uno dei seguenti valori: 1, 2, 3, 4, 5, 7, 8, 11, 13, 14, 15</xs:documentation> </xs:annotation> </xs:element> </xs:sequence> </xs:complexType> </xs:element> <xs:element name="Firma" type="cm:DatoCB_Type"/> <xs:element name="TipologiaRichiedente"> <xs:annotation> <xs:documentation>Nel caso di adempimenti successivi è ammesso solo il valore 1</xs:documentation> </xs:annotation> <xs:simpleType base="cm:DatoN1_Type"> <xs:restriction base="cm:DatoN1_Type" value="1"> <xs:enumeration> <xs:annotation> <xs:documentation><![CDATA[parte del contratto]]</xs:documentation> </xs:annotation> </xs:enumeration> <xs:enumeration value="2"> <xs:annotation> <xs:documentation><![CDATA[mediatore del contratto]]</xs:documentation> </xs:annotation> </xs:enumeration> </xs:restriction> </xs:simpleType> </xs:element> <xs:element name="Subentro" type="cm:DatoCB_Type" minOccurs="0"> <xs:annotation> <xs:documentation>Può essere presente solo in caso di pagamento annualità successive, proroga e risoluzione ma non in caso di cessione o prima registrazione</xs:documentation> </xs:annotation> </xs:element> </xs:sequence> </pre> |
|--|---|

| | |
|--|--|
| | <pre></xs:complexType> </xs:element></pre> |
|--|--|

element **Documento_RLI_Type/Frontespizio/Richiedente/CodiceFiscale**

| | |
|------------|---|
| diagram |  <p>Il codice fiscale deve essere formalmente corretto e registrato in Anagrafe tributaria. La non registrazione comporta lo scarto della richiesta in fase di accettazione. Nel caso di omocodia del codice fiscale risolta dall'Agenzia delle Entrate con l'attribuzione di un nuovo codice fiscale, l'indicazione nella richiesta del precedente codice fiscale (omocodice) comporta, in sede di accoglimento delle comunicazioni trasmesse in via telematica, lo scarto della stessa. Nel caso di prima registrazione, se tipologia di richiedente = 1 deve essere uguale ad uno dei codici fiscali presenti nel quadro B (locatori o conduttori).</p> |
| namespace | urn:www.agenziaentrate.gov.it:specificheTecniche:sco:loc:v1 |
| type | DatoCF_Type |
| properties | isRef 0 content simple |
| facets | Kind Value pattern [0-9]{11}[[A-Z]{6}[0-9LMNPQRSTU]{2}[A-Z]{1}[0-9LMNPQRSTU]{2}[A-Z]{1}[0-9LMNPQRSTU]{3}[A-Z]{1}] annotation |
| annotation | documentation Il codice fiscale deve essere formalmente corretto e registrato in Anagrafe tributaria. La non registrazione comporta lo scarto della richiesta in fase di accettazione. Nel caso di omocodia del codice fiscale risolta dall'Agenzia delle Entrate con l'attribuzione di un nuovo codice fiscale, l'indicazione nella richiesta del precedente codice fiscale (omocodice) comporta, in sede di accoglimento delle comunicazioni trasmesse in via telematica, lo scarto della stessa. Nel caso di prima registrazione, se tipologia di richiedente = 1 deve essere uguale ad uno dei codici fiscali presenti nel quadro B (locatori o conduttori). |
| source | <pre><xs:element name="CodiceFiscale" type="cm:DatoCF_Type"> <xs:annotation> <xs:documentation>Il codice fiscale deve essere formalmente corretto e registrato in Anagrafe tributaria. La non registrazione comporta lo scarto della richiesta in fase di accettazione. Nel caso di omocodia del codice fiscale risolta dall'Agenzia delle Entrate con l'attribuzione di un nuovo codice fiscale, l'indicazione nella richiesta del precedente codice fiscale (omocodice) comporta, in sede di accoglimento delle comunicazioni trasmesse in via telematica, lo scarto della stessa. Nel caso di prima registrazione, se tipologia di richiedente = 1 deve essere uguale ad uno dei codici fiscali presenti nel quadro B (locatori o conduttori).</xs:documentation> </xs:annotation> </xs:element></pre> |

element **Documento_RLI_Type/Frontespizio/Richiedente/PersoneFisiche**

| | | |
|------------|--|--|
| diagram | | |
| namespace | urn:www.agenziaentrate.gov.it:specificheTecniche:sco:loc:v1 | |
| properties | isRef 0 content complex | |
| children | loc:Cognome loc:Nome | |
| source | <pre> <xs:element name="PersoneFisiche"> <xs:complexType> <xs:sequence> <xs:element name="Cognome"> <xs:simpleType> <xs:restriction base="cm:DatoAN_Type" value="24"/> </xs:restriction> </xs:element> <xs:element name="Nome"> <xs:simpleType> <xs:restriction base="cm:DatoAN_Type" value="20"/> </xs:restriction> </xs:element> </xs:sequence> </xs:complexType> </xs:element> </pre> | |

element **Documento_RLI_Type/Frontespizio/Richiedente/PersoneFisiche/Cognome**

| | | | | | | | | | | | |
|------------|--|------------|-------|------------|-----------|----|--|---------|---|--|--|
| diagram | | | | | | | | | | | |
| namespace | urn:www.agenziaentrate.gov.it:specificheTecniche:sco:loc:v1 | | | | | | | | | | |
| type | restriction of DatoAN_Type | | | | | | | | | | |
| properties | isRef 0 content simple | | | | | | | | | | |
| facets | <table border="0"> <tr> <td>Kind</td> <td>Value</td> <td>annotation</td> </tr> <tr> <td>maxLength</td> <td>24</td> <td></td> </tr> <tr> <td>pattern</td> <td colspan="2"> ([0-9A-Z\-\-]&quot;){1}([0-9A-Z&amp;.] \- \., s / ^ \(\) À È É Ì Ò Ù Ü &quot; \ \\ \+)* </td> </tr> </table> | Kind | Value | annotation | maxLength | 24 | | pattern | ([0-9A-Z\-\-]"){1}([0-9A-Z&.] \- \., s / ^ \(\) À È É Ì Ò Ù Ü " \ \\ \+)* | | |
| Kind | Value | annotation | | | | | | | | | |
| maxLength | 24 | | | | | | | | | | |
| pattern | ([0-9A-Z\-\-]"){1}([0-9A-Z&.] \- \., s / ^ \(\) À È É Ì Ò Ù Ü " \ \\ \+)* | | | | | | | | | | |
| source | <pre> <xs:element name="Cognome"> <xs:simpleType> <xs:restriction base="cm:DatoAN_Type" value="24"/> </xs:restriction> </xs:simpleType> </xs:element> </pre> | | | | | | | | | | |

element **Documento_RLI_Type/Frontespizio/Richiedente/PersoneFisiche/Nome**

| | |
|------------|--|
| diagram |  |
| namespace | urn:www.agenziaentrate.gov.it:specificheTecniche:sco:loc:v1 |
| type | restriction of DatoAN_Type |
| properties | isRef 0 content simple |
| facets | Kind Value annotation maxLength 20 pattern ([0-9A-Z-] "){1}([0-9A-Z&] ' \" \\. \\s / ° ^\\(\\) À È É Ì Ò Ù Û "; \\ \\ \\+)* |
| source | <pre><xs:element name="Nome"> <xs:simpleType> <xs:restriction base="cm:DatoAN_Type"> <xs:maxLength value="20"/> </xs:restriction> </xs:simpleType> </xs:element></pre> |

element **Documento_RLI_Type/Frontespizio/Richiedente/SoggettiDiversiDaPF**

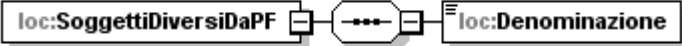
| | |
|------------|---|
| diagram |  |
| namespace | urn:www.agenziaentrate.gov.it:specificheTecniche:sco:loc:v1 |
| properties | isRef 0 content complex |
| children | loc:Denominazione |
| source | <pre><xs:element name="SoggettiDiversiDaPF"> <xs:complexType> <xs:sequence> <xs:element name="Denominazione"> <xs:simpleType> <xs:restriction base="cm:DatoAN_Type"> <xs:maxLength value="60"/> </xs:restriction> </xs:simpleType> </xs:element> </xs:sequence> </xs:complexType> </xs:element></pre> |

element **Documento_RLI_Type/Frontespizio/Richiedente/SoggettiDiversiDaPF/Denominazione**

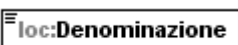
| | |
|------------|---|
| diagram |  |
| namespace | urn:www.agenziaentrate.gov.it:specificheTecniche:sco:loc:v1 |
| type | restriction of DatoAN_Type |
| properties | isRef 0 content simple |
| facets | Kind Value annotation maxLength 60 |

Specifiche tecniche richieste di registrazione e adempimenti successivi per i contratti di locazione e affitto di immobili (Modello RLI) Allegato A

| | | |
|--------|--|---|
| | pattern | <code>([0-9A-Z\-\]]&quot;){1}([0-9A-Z&amp;#92;]] \- \., s / ^ \(\) A E I O U &quot; \ \+)*</code> |
| source | <pre><xs:element name="Denominazione"> <xs:simpleType base="cm:DatoAN_Type" value="60"/> <xs:restriction base="cm:DatoAN_Type" value="60"/> </xs:restriction> </xs:simpleType> </xs:element></pre> | |

element **Documento_RLI_Type/Frontespizio/Richiedente/Rappresentante**

| | | |
|------------|--|--|
| diagram | | |
| namespace | urn:www.agenziaentrate.gov.it:specificheTecniche:sco:loc:v1 | |
| properties | isRef 0 minOcc 0 maxOcc 1 content complex | |
| children | loc:CodiceFiscaleRappresentante loc:CognomeRappresentante loc:NomeRappresentante loc:CodiceCarica | |
| annotation | documentation La sezione e' obbligatoria per i contribuenti diversi dalle persone fisiche. La sezione puo' essere presente anche per i contribuenti persone fisiche | |
| source | <pre><xs:element name="Rappresentante" minOccurs="0"> <xs:annotation> <xs:documentation>La sezione e' obbligatoria per i contribuenti diversi dalle persone fisiche. La sezione puo' essere presente anche per i contribuenti persone fisiche</xs:documentation> </xs:annotation> <xs:complexType> <xs:sequence> <xs:element name="CodiceFiscaleRappresentante" type="cm:DatoCF_Type"> <xs:annotation> <xs:documentation>Deve essere diverso dal codice fiscale del contribuente</xs:documentation> </xs:annotation> </xs:element> <xs:element name="CognomeRappresentante"> <xs:simpleType base="cm:DatoAN_Type" value="24"/> <xs:restriction base="cm:DatoAN_Type" value="24"/> </xs:restriction> </xs:simpleType> </xs:element> <xs:element name="NomeRappresentante"> <xs:simpleType base="cm:DatoAN_Type"> <xs:restriction base="cm:DatoAN_Type"></pre> | |

| | |
|--|---|
| | <pre> <xs:maxLength value="20"/> </xs:restriction> </xs:simpleType> </xs:element> <xs:element name="CodiceCarica" type="sc:Codice_Carica_Type"> <xs:annotation> <xs:documentation>Può assumere uno dei seguenti valori: 1, 2, 3, 4, 5, 7, 8, 11, 13, 14, 15</xs:documentation> </xs:annotation> </xs:element> </xs:sequence> </xs:complexType> </xs:element> </pre> |
|--|---|

element

Documento_RLI_Type/Frontespizio/Richiedente/Rappresentante/CodiceFiscaleRappresentante

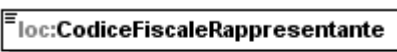
| | |
|------------|--|
| diagram |  <p>Deve essere diverso dal codice fiscale del contribuente</p> |
| namespace | urn:www.agenziaentrate.gov.it:specificheTecniche:sco:loc:v1 |
| type | DatoCF_Type |
| properties | isRef 0 content simple |
| facets | Kind Value pattern [0-9]{11}[[A-Z]{6}[0-9LMNPQRSTUUV]{2}[A-Z]{1}[0-9LMNPQRSTUUV]{2}[A-Z]{1}[0-9LMNPQRSTUUV]{3}[A-Z]{1}] annotation |
| annotation | documentation Deve essere diverso dal codice fiscale del contribuente |
| source | <pre> <xs:element name="CodiceFiscaleRappresentante" type="cm:DatoCF_Type"> <xs:annotation> <xs:documentation>Deve essere diverso dal codice fiscale del contribuente</xs:documentation> </xs:annotation> </xs:element> </pre> |

element **Documento_RLI_Type/Frontespizio/Richiedente/Rappresentante/CognomeRappresentante**

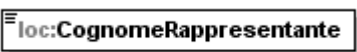
| | |
|------------|---|
| diagram |  |
| namespace | urn:www.agenziaentrate.gov.it:specificheTecniche:sco:loc:v1 |
| type | restriction of DatoAN_Type |
| properties | isRef 0 content simple |
| facets | Kind Value maxLength 24 pattern ([0-9A-Z-] \"){1}([0-9A-Z&#39; _ \\s / ^\^\\(\\ \\À È É Ì Ò Ù Û " \\ \\+)* annotation |
| source | <pre> <xs:element name="CognomeRappresentante"> <xs:simpleType> <xs:restriction base="cm:DatoAN_Type"> <xs:maxLength value="24"/> </xs:restriction> </xs:simpleType> </xs:element> </pre> |

| | |
|--|---|
| | <pre></xs:simpleType> </xs:element></pre> |
|--|---|

element **Documento_RLI_Type/Frontespizio/Richiedente/Rappresentante/NomeRappresentante**

| | | | | | | | | | | |
|------------|---|------------|-------|------------|-----------|----|--|---------|---|--|
| diagram | | | | | | | | | | |
| namespace | urn:www.agenziaentrate.gov.it:specificheTecniche:sco:loc:v1 | | | | | | | | | |
| type | restriction of DatoAN_Type | | | | | | | | | |
| properties | isRef 0 content simple | | | | | | | | | |
| facets | <table> <tr> <td>Kind</td> <td>Value</td> <td>annotation</td> </tr> <tr> <td>maxLength</td> <td>20</td> <td></td> </tr> <tr> <td>pattern</td> <td colspan="2"> <pre>(([0-9A-Z-])&quot;){1}([0-9A-Z&#amp;#92;] _ \\. , \\s / ° ^\\(\\) À È É Ì Ò Ù Û &quot;; \\ \\+)*</pre> </td> </tr> </table> | Kind | Value | annotation | maxLength | 20 | | pattern | <pre>(([0-9A-Z-])&quot;){1}([0-9A-Z&#amp;#92;] _ \\. , \\s / ° ^\\(\\) À È É Ì Ò Ù Û &quot;; \\ \\+)*</pre> | |
| Kind | Value | annotation | | | | | | | | |
| maxLength | 20 | | | | | | | | | |
| pattern | <pre>(([0-9A-Z-])&quot;){1}([0-9A-Z&#amp;#92;] _ \\. , \\s / ° ^\\(\\) À È É Ì Ò Ù Û &quot;; \\ \\+)*</pre> | | | | | | | | | |
| source | <pre><xs:element name="NomeRappresentante"> <xs:simpleType> <xs:restriction base="cm:DatoAN_Type"> <xs:maxLength value="20"/> </xs:restriction> </xs:simpleType> </xs:element></pre> | | | | | | | | | |

element **Documento_RLI_Type/Frontespizio/Richiedente/Rappresentante/CodiceCarica**

| | | | | | | | | | | | | | | | | | | | | | | | | | | | | | | | | | | |
|-------------|---|---|-------|------------|---------|---------------------------|--|-------------|---|--|-------------|---|---|-------------|---|--|-------------|---|--|-------------|---|---|-------------|---|---|-------------|---|------------------------|-------------|---|--|-------------|---|---|
| diagram | | | | | | | | | | | | | | | | | | | | | | | | | | | | | | | | | | |
| namespace | urn:www.agenziaentrate.gov.it:specificheTecniche:sco:loc:v1 | | | | | | | | | | | | | | | | | | | | | | | | | | | | | | | | | |
| type | Codice_Carica_Type | | | | | | | | | | | | | | | | | | | | | | | | | | | | | | | | | |
| properties | isRef 0 content simple | | | | | | | | | | | | | | | | | | | | | | | | | | | | | | | | | |
| facets | <table> <tr> <td>Kind</td> <td>Value</td> <td>annotation</td> </tr> <tr> <td>pattern</td> <td><pre>[1-9]{1}[0-9]*</pre></td> <td></td> </tr> <tr> <td>enumeration</td> <td>1</td> <td>documentation Rappresentante legale, negoziale o di fatto, socio amministratore</td> </tr> <tr> <td>enumeration</td> <td>2</td> <td>documentation <![CDATA[Rappresentante di minore, inabilitato o interdetto, amministratore di sostegno, ovvero curatore dell'eredità giacente, amministratore dell'eredità]]></td> </tr> <tr> <td>enumeration</td> <td>3</td> <td>documentation Curatore fallimentare</td> </tr> <tr> <td>enumeration</td> <td>4</td> <td>documentation Commissario liquidatore</td> </tr> <tr> <td>enumeration</td> <td>5</td> <td>documentation Commissario giudiziale</td> </tr> <tr> <td>enumeration</td> <td>6</td> <td>documentation <![CDATA[Rappresentante fiscale di soggetto non residente]]></td> </tr> <tr> <td>enumeration</td> <td>7</td> <td>documentation Erede</td> </tr> <tr> <td>enumeration</td> <td>8</td> <td>documentation <![CDATA[Liquidatore - liquidazione volontaria]]></td> </tr> <tr> <td>enumeration</td> <td>9</td> <td>documentation <![CDATA[Soggetto tenuto a presentare dichiarazione in caso di operazioni straordinarie]]></td> </tr> </table> | Kind | Value | annotation | pattern | <pre>[1-9]{1}[0-9]*</pre> | | enumeration | 1 | documentation Rappresentante legale, negoziale o di fatto, socio amministratore | enumeration | 2 | documentation <![CDATA[Rappresentante di minore, inabilitato o interdetto, amministratore di sostegno, ovvero curatore dell'eredità giacente, amministratore dell'eredità]]> | enumeration | 3 | documentation Curatore fallimentare | enumeration | 4 | documentation Commissario liquidatore | enumeration | 5 | documentation Commissario giudiziale | enumeration | 6 | documentation <![CDATA[Rappresentante fiscale di soggetto non residente]]> | enumeration | 7 | documentation Erede | enumeration | 8 | documentation <![CDATA[Liquidatore - liquidazione volontaria]]> | enumeration | 9 | documentation <![CDATA[Soggetto tenuto a presentare dichiarazione in caso di operazioni straordinarie]]> |
| Kind | Value | annotation | | | | | | | | | | | | | | | | | | | | | | | | | | | | | | | | |
| pattern | <pre>[1-9]{1}[0-9]*</pre> | | | | | | | | | | | | | | | | | | | | | | | | | | | | | | | | | |
| enumeration | 1 | documentation Rappresentante legale, negoziale o di fatto, socio amministratore | | | | | | | | | | | | | | | | | | | | | | | | | | | | | | | | |
| enumeration | 2 | documentation <![CDATA[Rappresentante di minore, inabilitato o interdetto, amministratore di sostegno, ovvero curatore dell'eredità giacente, amministratore dell'eredità]]> | | | | | | | | | | | | | | | | | | | | | | | | | | | | | | | | |
| enumeration | 3 | documentation Curatore fallimentare | | | | | | | | | | | | | | | | | | | | | | | | | | | | | | | | |
| enumeration | 4 | documentation Commissario liquidatore | | | | | | | | | | | | | | | | | | | | | | | | | | | | | | | | |
| enumeration | 5 | documentation Commissario giudiziale | | | | | | | | | | | | | | | | | | | | | | | | | | | | | | | | |
| enumeration | 6 | documentation <![CDATA[Rappresentante fiscale di soggetto non residente]]> | | | | | | | | | | | | | | | | | | | | | | | | | | | | | | | | |
| enumeration | 7 | documentation Erede | | | | | | | | | | | | | | | | | | | | | | | | | | | | | | | | |
| enumeration | 8 | documentation <![CDATA[Liquidatore - liquidazione volontaria]]> | | | | | | | | | | | | | | | | | | | | | | | | | | | | | | | | |
| enumeration | 9 | documentation <![CDATA[Soggetto tenuto a presentare dichiarazione in caso di operazioni straordinarie]]> | | | | | | | | | | | | | | | | | | | | | | | | | | | | | | | | |

Specifiche tecniche richieste di registrazione e adempimenti successivi per i contratti di locazione e affitto di immobili (Modello RLI) Allegato A

| | | |
|------------|----------------|--|
| | enumeration 10 | documentation <![CDATA[Rappresentante fiscale di soggetto non residente con le limitazioni di cui all'art. 44, comma 3, del D.L. n.331/1993]]> |
| | enumeration 11 | documentation <![CDATA[Soggetto esercente l'attività tutoria del minore o interdetto in relazione alla funzione istituzionale rivestita]]> |
| | enumeration 12 | documentation <![CDATA[Liquidatore - liquidazione volontaria di ditta individuale periodo ante messa in liquidazione]]> |
| | enumeration 13 | documentation Amministratore di condominio |
| | enumeration 14 | documentation <![CDATA[Soggetto che sottoscrive la dichiarazione per conto di una pubblica amministrazione]]> |
| | enumeration 15 | documentation <![CDATA[Commissario liquidatore di una pubblica amministrazione]]> |
| annotation | | documentation Può assumere uno dei seguenti valori: 1, 2, 3, 4, 5, 7, 8, 11, 13, 14, 15 |
| source | | <xs:element name="CodiceCarica" type="sc:Codice_Carica_Type"> <xs:annotation> <xs:documentation>Può assumere uno dei seguenti valori: 1, 2, 3, 4, 5, 7, 8, 11, 13, 14, 15</xs:documentation> </xs:annotation> </xs:element> |

element **Documento_RLI_Type/Frontespizio/Richiedente/Firma**

| | |
|------------|---|
| diagram | |
| namespace | urn:www.agenziaentrate.gov.it:specificheTecniche:sco:loc:v1 |
| type | DatoCB_Type |
| properties | isRef 0 content simple |
| facets | Kind Value annotation pattern [01] |
| source | <xs:element name="Firma" type="cm:DatoCB_Type"/> |

element **Documento_RLI_Type/Frontespizio/Richiedente/TipologiaRichiedente**

| | |
|------------|---|
| diagram | Nel caso di adempimenti successivi è ammesso solo il valore 1 |
| namespace | urn:www.agenziaentrate.gov.it:specificheTecniche:sco:loc:v1 |
| type | restriction of DatoN1_Type |
| properties | isRef 0 content simple |
| facets | Kind Value annotation maxLength 1 pattern [1-9] enumeration 1 documentation <![CDATA[parte del contratto]]> enumeration 2 documentation <![CDATA[mediatore del contratto]]> |
| annotation | documentation Nel caso di adempimenti successivi è ammesso solo il valore 1 |

Specifiche tecniche richieste di registrazione e adempimenti successivi per i contratti di locazione e affitto di immobili (Modello RLI) Allegato A

| | |
|--------|---|
| source | <pre> <xs:element name="TipologiaRichiedente"> <xs:annotation> <xs:documentation>Nel caso di adempimenti successivi è ammesso solo il valore 1</xs:documentation> </xs:annotation> <xs:simpleType> <xs:restriction base="cm:DatoN1_Type"> <xs:enumeration value="1"> <xs:annotation> <xs:documentation><![CDATA[parte del contratto]]></xs:documentation> </xs:annotation> </xs:enumeration> <xs:enumeration value="2"> <xs:annotation> <xs:documentation><![CDATA[mediatore del contratto]]></xs:documentation> </xs:annotation> </xs:enumeration> </xs:restriction> </xs:simpleType> </xs:element> </pre> |
|--------|---|

element **Documento_RLI_Type/Frontespizio/Richiedente/Subentro**

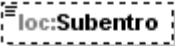
| | |
|------------|--|
| diagram |  <p>Può essere presente solo in caso di pagamento annualità successive, proroga e risoluzione ma non in caso di cessione o prima registrazione</p> |
| namespace | urn:www.agenziaentrate.gov.it:specificheTecniche:sco:loc:v1 |
| type | DatoCB_Type |
| properties | isRef 0 minOcc 0 maxOcc 1 content simple |
| facets | Kind Value annotation pattern [01] |
| annotation | documentation Può essere presente solo in caso di pagamento annualità successive, proroga e risoluzione ma non in caso di cessione o prima registrazione |
| source | <pre> <xs:element name="Subentro" type="cm:DatoCB_Type" minOccurs="0"> <xs:annotation> <xs:documentation>Può essere presente solo in caso di pagamento annualità successive, proroga e risoluzione ma non in caso di cessione o prima registrazione</xs:documentation> </xs:annotation> </xs:element> </pre> |

Specifiche tecniche richieste di registrazione e adempimenti successivi per i contratti di locazione e affitto di immobili (Modello RLI) Allegato A

| element Documento_RLI_Type/Frontespizio/TipologiaContratto | | | | | | | | | | | | | | | | | | | | | | | | | | | | | | | | | | | | | | | | |
|---|--|---|-------|------------|-----------|--------|---|---------|--|--|-------------|----|---|-------------|----|---|-------------|----|---|-------------|----|---|-------------|----|--|-------------|----|---|-------------|----|--|-------------|----|--|-------------|----|---|-------------|----|---------------|
| diagram | <div style="border: 1px dashed black; padding: 2px; margin-bottom: 5px;">loc:TipologiaContratto</div> <p>Obbligatorio nel caso di prima registrazione. Non deve essere presente nel caso di adempimenti successivi. Indicare il codice corrispondente alla tipologia di contratto sulla base della tabella presente nelle istruzioni - L1 = Locazione di immobile ad uso abitativo; L2 = Locazione agevolata di immobile ad uso abitativo; L3 = Locazione di immobile ad uso abitativo (contratto soggetto ad IVA); L4 = Locazione finanziaria di immobile ad uso abitativo; S1 = Locazione di immobile ad uso diverso dall'abitativo; S2 = Locazione di immobile ad uso diverso dall'abitativo con locatore soggetto ad IVA; S3 = Locazione Finanziaria di immobile ad uso diverso dall'abitativo; T1 = Affitto di fondo rustico; T2 = Affitto di fondo rustico agevolato; T3 = Affitto di terreni ed aree non edificabili, cave e torbiere; T4 = Affitto di terreni edificabili o non edificabili destinati a parcheggio (contratto assoggettato ad IVA).</p> | | | | | | | | | | | | | | | | | | | | | | | | | | | | | | | | | | | | | | | |
| namespace | urn:www.agenziaentrate.gov.it:specificheTecniche:sco:loc:v1 | | | | | | | | | | | | | | | | | | | | | | | | | | | | | | | | | | | | | | | |
| type | req:TipologiaContratto_Type | | | | | | | | | | | | | | | | | | | | | | | | | | | | | | | | | | | | | | | |
| properties | <table style="width: 100%; border-collapse: collapse;"> <tr><td style="padding-right: 10px;">isRef</td><td>0</td></tr> <tr><td>minOcc</td><td>0</td></tr> <tr><td>maxOcc</td><td>1</td></tr> <tr><td>content</td><td>simple</td></tr> </table> | isRef | 0 | minOcc | 0 | maxOcc | 1 | content | simple | | | | | | | | | | | | | | | | | | | | | | | | | | | | | | | |
| isRef | 0 | | | | | | | | | | | | | | | | | | | | | | | | | | | | | | | | | | | | | | | |
| minOcc | 0 | | | | | | | | | | | | | | | | | | | | | | | | | | | | | | | | | | | | | | | |
| maxOcc | 1 | | | | | | | | | | | | | | | | | | | | | | | | | | | | | | | | | | | | | | | |
| content | simple | | | | | | | | | | | | | | | | | | | | | | | | | | | | | | | | | | | | | | | |
| facets | <table style="width: 100%; border-collapse: collapse;"> <thead> <tr> <th style="text-align: left;">Kind</th> <th style="text-align: left;">Value</th> <th style="text-align: left;">annotation</th> </tr> </thead> <tbody> <tr> <td>maxLength</td> <td>2</td> <td></td> </tr> <tr> <td>pattern</td> <td> <pre>(([0-9A-Z\-_]\&quot;){1}([0-9A-Z&amp;#00000000;]]'\-\ \\. \\s / ° ^\(\) \) É Ë Ï Ó Ú Û&quot; \\ \+)*</pre> </td> <td></td> </tr> <tr> <td>enumeration</td> <td>L1</td> <td> documentation <![CDATA[Locazione di immobile ad uso abitativo]]> </td> </tr> <tr> <td>enumeration</td> <td>L2</td> <td> documentation <![CDATA[Locazione agevolata di immobile ad uso abitativo]]> </td> </tr> <tr> <td>enumeration</td> <td>L3</td> <td> documentation <![CDATA[Locazione di immobile ad uso abitativo (contratto soggetto ad IVA)]]> </td> </tr> <tr> <td>enumeration</td> <td>L4</td> <td> documentation <![CDATA[Locazione finanziaria di immobile ad uso abitativo]]> </td> </tr> <tr> <td>enumeration</td> <td>S1</td> <td> documentation <![CDATA[Locazione di immobile ad uso diverso dall'abitativo]]> </td> </tr> <tr> <td>enumeration</td> <td>S2</td> <td> documentation <![CDATA[Locazione di immobile ad uso diverso dall'abitativo con locatore soggetto ad IVA]]> </td> </tr> <tr> <td>enumeration</td> <td>S3</td> <td> documentation <![CDATA[Locazione finanziaria di immobile ad uso diverso dall'abitativo]]> </td> </tr> <tr> <td>enumeration</td> <td>T1</td> <td> documentation <![CDATA[Affitto di fondo rustico]]> </td> </tr> <tr> <td>enumeration</td> <td>T2</td> <td> documentation <![CDATA[Affitto di fondo rustico agevolato]]> </td> </tr> <tr> <td>enumeration</td> <td>T3</td> <td>documentation</td> </tr> </tbody> </table> | Kind | Value | annotation | maxLength | 2 | | pattern | <pre>(([0-9A-Z\-_]\&quot;){1}([0-9A-Z&amp;#00000000;]]'\-\ \\. \\s / ° ^\(\) \) É Ë Ï Ó Ú Û&quot; \\ \+)*</pre> | | enumeration | L1 | documentation <![CDATA[Locazione di immobile ad uso abitativo]]> | enumeration | L2 | documentation <![CDATA[Locazione agevolata di immobile ad uso abitativo]]> | enumeration | L3 | documentation <![CDATA[Locazione di immobile ad uso abitativo (contratto soggetto ad IVA)]]> | enumeration | L4 | documentation <![CDATA[Locazione finanziaria di immobile ad uso abitativo]]> | enumeration | S1 | documentation <![CDATA[Locazione di immobile ad uso diverso dall'abitativo]]> | enumeration | S2 | documentation <![CDATA[Locazione di immobile ad uso diverso dall'abitativo con locatore soggetto ad IVA]]> | enumeration | S3 | documentation <![CDATA[Locazione finanziaria di immobile ad uso diverso dall'abitativo]]> | enumeration | T1 | documentation <![CDATA[Affitto di fondo rustico]]> | enumeration | T2 | documentation <![CDATA[Affitto di fondo rustico agevolato]]> | enumeration | T3 | documentation |
| Kind | Value | annotation | | | | | | | | | | | | | | | | | | | | | | | | | | | | | | | | | | | | | | |
| maxLength | 2 | | | | | | | | | | | | | | | | | | | | | | | | | | | | | | | | | | | | | | | |
| pattern | <pre>(([0-9A-Z\-_]\&quot;){1}([0-9A-Z&amp;#00000000;]]'\-\ \\. \\s / ° ^\(\) \) É Ë Ï Ó Ú Û&quot; \\ \+)*</pre> | | | | | | | | | | | | | | | | | | | | | | | | | | | | | | | | | | | | | | | |
| enumeration | L1 | documentation <![CDATA[Locazione di immobile ad uso abitativo]]> | | | | | | | | | | | | | | | | | | | | | | | | | | | | | | | | | | | | | | |
| enumeration | L2 | documentation <![CDATA[Locazione agevolata di immobile ad uso abitativo]]> | | | | | | | | | | | | | | | | | | | | | | | | | | | | | | | | | | | | | | |
| enumeration | L3 | documentation <![CDATA[Locazione di immobile ad uso abitativo (contratto soggetto ad IVA)]]> | | | | | | | | | | | | | | | | | | | | | | | | | | | | | | | | | | | | | | |
| enumeration | L4 | documentation <![CDATA[Locazione finanziaria di immobile ad uso abitativo]]> | | | | | | | | | | | | | | | | | | | | | | | | | | | | | | | | | | | | | | |
| enumeration | S1 | documentation <![CDATA[Locazione di immobile ad uso diverso dall'abitativo]]> | | | | | | | | | | | | | | | | | | | | | | | | | | | | | | | | | | | | | | |
| enumeration | S2 | documentation <![CDATA[Locazione di immobile ad uso diverso dall'abitativo con locatore soggetto ad IVA]]> | | | | | | | | | | | | | | | | | | | | | | | | | | | | | | | | | | | | | | |
| enumeration | S3 | documentation <![CDATA[Locazione finanziaria di immobile ad uso diverso dall'abitativo]]> | | | | | | | | | | | | | | | | | | | | | | | | | | | | | | | | | | | | | | |
| enumeration | T1 | documentation <![CDATA[Affitto di fondo rustico]]> | | | | | | | | | | | | | | | | | | | | | | | | | | | | | | | | | | | | | | |
| enumeration | T2 | documentation <![CDATA[Affitto di fondo rustico agevolato]]> | | | | | | | | | | | | | | | | | | | | | | | | | | | | | | | | | | | | | | |
| enumeration | T3 | documentation | | | | | | | | | | | | | | | | | | | | | | | | | | | | | | | | | | | | | | |

Specifiche tecniche richieste di registrazione e adempimenti successivi per i contratti di locazione e affitto di immobili (Modello RLI) Allegato A

| | | |
|------------|--|---|
| | enumeration T4 | <![CDATA[Affitto di terreni ed aree non edificabili, cave e torbiere]]> documentation <![CDATA[Affitto di terreni edificabili o non edificabili destinati a parcheggio (contratto assoggettato ad IVA)]]> |
| annotation | documentation Obbligatorio nel caso di prima registrazione. Non deve essere presente nel caso di adempimenti successivi. Indicare il codice corrispondente alla tipologia di contratto sulla base della tabella presente nelle istruzioni - L1 = Locazione di immobile ad uso abitativo; L2 = Locazione agevolata di immobile ad uso abitativo; L3 = Locazione di immobile ad uso abitativo (contratto soggetto ad IVA); L4 = Locazione finanziaria di immobile ad uso abitativo; S1 = Locazione di immobile ad uso diverso dall'abitativo; S2 = Locazione di immobile ad uso diverso dall'abitativo con locatore soggetto ad IVA; S3 = Locazione Finanziaria di immobile ad uso diverso dall'abitativo; T1 = Affitto di fondo rustico; T2 = Affitto di fondo rustico agevolato; T3 = Affitto di terreni ed aree non edificabili, cave e torbiere; T4 = Affitto di terreni edificabili o non edificabili destinati a parcheggio (contratto assoggettato ad IVA). | |
| source | <xs:element name="TipologiaContratto" type="reg:TipologiaContratto_Type" minOccurs="0"> <xs:annotation> <xs:documentation>Obbligatorio nel caso di prima registrazione. Non deve essere presente nel caso di adempimenti successivi. Indicare il codice corrispondente alla tipologia di contratto sulla base della tabella presente nelle istruzioni - L1 = Locazione di immobile ad uso abitativo; L2 = Locazione agevolata di immobile ad uso abitativo; L3 = Locazione di immobile ad uso abitativo (contratto soggetto ad IVA); L4 = Locazione finanziaria di immobile ad uso abitativo; S1 = Locazione di immobile ad uso diverso dall'abitativo; S2 = Locazione di immobile ad uso diverso dall'abitativo con locatore soggetto ad IVA; S3 = Locazione Finanziaria di immobile ad uso diverso dall'abitativo; T1 = Affitto di fondo rustico; T2 = Affitto di fondo rustico agevolato; T3 = Affitto di terreni ed aree non edificabili, cave e torbiere; T4 = Affitto di terreni edificabili o non edificabili destinati a parcheggio (contratto assoggettato ad IVA).</xs:documentation> </xs:annotation> </xs:element> | |

element Documento_RLI_Type/Frontespizio/PagamentoInteraDurataContratto

| | |
|------------|---|
| diagram |  <p>Nel caso di prima registrazione può essere presente solo per tipologia di contratto = L1, L2, L3, S1, S2, T1, T2, T3, T4 Nel caso di prima registrazione è obbligatorio per tipologia di contratto = T1, T2, T3, T4 e per la tipologia contratto L1, L2, L3, S1, S2 se la durata del contratto (data fine - data inizio) è minore o uguale a 365 giorni (in assenza di durata non è obbligatorio) Nel caso di adempimenti successivi può essere presente solo se Tipologia di adempimento è uguale a 2</p> |
| namespace | urn:www.agenziaentrate.gov.it:specificheTecniche:sco:loc:v1 |
| type | DatoCB_Type |
| properties | isRef 0 minOcc 0 maxOcc 1 content simple |
| facets | Kind Value annotation pattern [01] |
| annotation | documentation Nel caso di prima registrazione può essere presente solo per tipologia di contratto = L1, L2, L3, S1, S2, T1, T2, T3, T4 Nel caso di prima registrazione è obbligatorio per tipologia di contratto = T1, T2, T3, T4 e per la tipologia contratto L1, L2, L3, S1, S2 se la durata del contratto (data fine - data inizio) è minore o uguale a 365 giorni (in assenza di durata non è obbligatorio) Nel caso di adempimenti successivi può essere presente solo se Tipologia di adempimento è uguale a 2 |
| source | <xs:element name="PagamentoInteraDurataContratto" type="cm:DatoCB_Type" |

| | |
|--|---|
| | <pre>minOccurs="0"> <xs:annotation> <xs:documentation>Nel caso di prima registrazione può essere presente solo per tipologia di contratto = L1, L2, L3, S1, S2, T1, T2, T3, T4 Nel caso di prima registrazione è obbligatorio per tipologia di contratto = T1, T2, T3, T4 e per la tipologia contratto L1, L2, L3, S1, S2 se la durata del contratto (data fine – data inizio) è minore o uguale a 365 giorni (in assenza di durata non è obbligatorio) Nel caso di adempimenti successivi può essere presente solo se Tipologia di adempimento è uguale a 2</xs:documentation> </xs:annotation> </xs:element></pre> |
|--|---|

element **Documento_RLI_Type/Frontespizio/EventiEccezionali**

| | |
|------------|---|
| diagram | |
| namespace | urn:www.agenziaentrate.gov.it:specificheTecniche:sco:loc:v1 |
| type | DatoCB_Type |
| properties | isRef 0 minOcc 0 maxOcc 1 content simple |
| facets | Kind Value annotation pattern [01] |
| source | <code><xs:element name="EventiEccezionali" type="cm:DatoCB_Type" minOccurs="0"/></code> |

element **Documento_RLI_Type/Frontespizio/CasiParticolari**

| | |
|------------|---|
| diagram | <p>La presente casella deve essere utilizzata per segnalare la presenza di particolari fattispecie negoziali all'interno del contratto per le quali viene presentata la richiesta di registrazione ovvero data comunicazione di un adempimento successivo. Inserire il codice '1' nel caso in cui nel contratto sia previsto un canone diverso per una o più annualità.</p> |
| namespace | urn:www.agenziaentrate.gov.it:specificheTecniche:sco:loc:v1 |
| type | restriction of DatoN1_Type |
| properties | isRef 0 minOcc 0 maxOcc 1 content simple |
| facets | Kind Value annotation maxLength 1 pattern [1-9] enumeration 1 documentation <![CDATA[Presenza di un canone diverso per una o più annualità]]> |
| annotation | documentation La presente casella deve essere utilizzata per segnalare la presenza di particolari fattispecie negoziali all'interno del contratto per le quali viene presentata la richiesta di registrazione ovvero data comunicazione di un adempimento |

Specifiche tecniche richieste di registrazione e adempimenti successivi per i contratti di locazione e affitto di immobili (Modello RLI) Allegato A

| | |
|--------|--|
| source | <p>successivo. Inserire il codice '1' nel caso in cui nel contratto sia previsto un canone diverso per una o più annualità.</p> <pre> <xs:element name="CasiParticolari" minOccurs="0"> <xs:annotation> <xs:documentation>La presente casella deve essere utilizzata per segnalare la presenza di particolari fattispecie negoziali all'interno del contratto per le quali viene presentata la richiesta di registrazione ovvero data comunicazione di un adempimento successivo. Inserire il codice '1' nel caso in cui nel contratto sia previsto un canone diverso per una o più annualità.</xs:documentation> </xs:annotation> <xs:simpleType> <xs:restriction base="cm:DatoN1_Type"> <xs:enumeration value="1"> <xs:annotation> <xs:documentation><![CDATA[Presenza di un canone diverso per una o più annualità]]></xs:documentation> </xs:annotation> </xs:enumeration> </xs:restriction> </xs:simpleType> </xs:element> </pre> |
|--------|--|

element **Documento_RLI_Type/Frontespizio/Importi**

| | | | | | | | | | |
|------------|---|-------|---|--------|---|--------|---|---------|---------|
| diagram | <p>loc:Importi</p> <p>Nel caso di adempimenti successivi non bisogna effettuare controlli sugli importi</p> <p>loc:Imposte</p> <p>Se e' presente la cedolare secca non saranno dovute imposte (bollo e registro), salvo il caso di garanzie di terzi diverse dalle fideiussioni. Nel caso in cui l'immobile sia posseduto da piu' soggetti, alcuni dei quali optino per la cedolare secca, coloro che non optano sono tenuti al pagamento:</p> <ul style="list-style-type: none"> - dell'imposta di registro, limitatamente alla frazione del canone loro imputabile in base alle quote complessive di possesso dell'immobile loro spettanti; Nel caso in cui il contratto di locazione abbia ad oggetto anche immobili non soggetti alla cedolare, l'imposta deve essere determinata in proporzione alla rendita catastale attribuita, - dell'imposta di bollo, nella misura ordinaria. <p>In caso di contratto di locazione ad uso abitativo, registrato tardivamente, in relazione al quale tutti i locatori abbiano optato per la cedolare secca, saranno dovute solo le sanzioni.</p> <p>loc:Sanzioni</p> <p>Se e' barrata la casella eventi eccezionali non devono essere presenti sanzioni ed interessi</p> <p>loc:Interessi</p> <p>Se e' barrata la casella eventi eccezionali non devono essere presenti sanzioni ed interessi</p> | | | | | | | | |
| namespace | urn:www.agenziaentrate.gov.it:specificheTecniche:sco:loc:v1 | | | | | | | | |
| properties | <table border="0"> <tr><td>isRef</td><td>0</td></tr> <tr><td>minOcc</td><td>0</td></tr> <tr><td>maxOcc</td><td>1</td></tr> <tr><td>content</td><td>complex</td></tr> </table> | isRef | 0 | minOcc | 0 | maxOcc | 1 | content | complex |
| isRef | 0 | | | | | | | | |
| minOcc | 0 | | | | | | | | |
| maxOcc | 1 | | | | | | | | |
| content | complex | | | | | | | | |
| children | loc:Imposte loc:Sanzioni loc:Interessi | | | | | | | | |
| annotation | <p>documentation</p> <p>Nel caso di adempimenti successivi non bisogna effettuare controlli sugli importi</p> | | | | | | | | |
| source | <pre> <xs:element name="Importi" minOccurs="0"> <xs:annotation> <xs:documentation>Nel caso di adempimenti successivi non bisogna effettuare controlli sugli importi</xs:documentation> </xs:annotation> <xs:complexType> <xs:sequence> <xs:element name="Imposte" minOccurs="0"> <xs:annotation> <xs:documentation>Se e' presente la cedolare secca non saranno dovute imposte (bollo e registro), salvo il caso di garanzie di terzi diverse dalle fideiussioni. Nel caso in cui l'immobile sia posseduto da piu' soggetti, alcuni dei quali optino per la cedolare </xs:documentation> </xs:annotation> </xs:element> </xs:sequence> </xs:complexType> </xs:element> </pre> | | | | | | | | |

| | |
|--|--|
| | <p>secca, coloro che non optano sono tenuti al pagamento:</p> <ul style="list-style-type: none"> dell'imposta di registro, limitatamente alla frazione del canone loro imputabile in base alle quote complessive di possesso dell'immobile loro spettanti; Nel caso in cui il contratto di locazione abbia ad oggetto anche immobili non soggetti alla cedolare, l'imposta deve essere determinata in proporzione alla rendita catastale attribuita. dell'imposta di bollo, nella misura ordinaria <p>In caso di contratto di locazione ad uso abitativo, registrato tardivamente, in relazione al quale tutti i locatori abbiano optato per la cedolare secca, saranno dovute solo le sanzioni.</xs:documentation></p> <pre></xs:annotation> </xs:complexType> <xs:sequence> <xs:element name="ImpostaDiRegistro" type="cm:DatoVP_Type" minOccurs="0"> <xs:annotation> <xs:documentation>tramite la tipologia di contratto si definisce l'aliquota da applicare al canone o l'imposta fissa. o L'imposta di registro non puo' essere inferiore a 67,00 euro o L'importo dell'imposta di registro e' arrotondato all'unita' di euro. o Se sono presenti data inizio e fine, determinare MESI = (Data fine - data inizio + 1) / 30,4375. Tale risultato e' arrotondato all'unita'. o Se non sono presenti data inizio o fine o se non e' impostato il campo pagamento intera durata o se MESI e' minore o uguale a 12 o tipologia di contratto = T1, T3: l'imposta e' uguale a Aliquota Tabella x Importo canone (o imposta fissa); o Se sono presenti data inizio e fine e se e' impostato il campo pagamento intera durata e MESI > 12 e tipologia di contratto = L1, L2, S1, S2, si applica uno sconto che consiste in una detrazione dall'imposta dovuta, in misura percentuale, pari alla meta' del tasso di interesse legale: • IMPOSTA_REGISTRO = (Aliquota Tabella x Importo canone / 12 x MESI) • ANNI = (Data fine - data inizio + 1) / 365. Tale risultato e' arrotondato per difetto all'unita'; • DETRAZIONE = IMPOSTA_REGISTRO * tasso di interesse legale in vigore all'atto della registrazione / 200 * ANNI • Dal 01/01/2014 L'interesse legale e' pari al 1% • Imposta dovuta = IMPOSTA_REGISTRO - DETRAZIONE o Se e' presente una garanzia, va aggiunto: Importo Garanzia x 0,5%. L'imposta di registro sulle garanzie non puo' essere inferiore ad euro 200,00. o Se e' presente la condizione sospensiva si applica in ogni caso 200,00 Euro o Nel caso di contratto esente bollo e registro non si applica l'imposta</xs:documentation> </xs:annotation> </xs:element> <xs:element name="ImpostaDiBollo" type="cm:DatoVP_Type" minOccurs="0"> <xs:annotation> <xs:documentation>Determinare FOGLI = NumeroPagine / 4 arrotondato all'unita' superiore. L'imposta deve essere uguale a 16 * FOGLI * NumeroCopie. Nel caso di tipologia di contratto = L4 o S3, l'imposta di bollo (sul contratto) e' pari a euro 16, indipendentemente dal numero di esemplari e copie. Nel caso di tipologia di contratto = T1 o T2 non è dovuta imposta di bollo (sul contratto). In presenza di allegati al contratto aggiungere l'imposta sugli allegati, con aliquota diversa a seconda della tipologia di allegato: o Scritture private, inventari: 16 x ogni foglio o Ricevute e quietanze: 2 per esemplare o Mappe, planimetrie e disegni: 1,00 per ogni foglio o esemplare L'importo dell'imposta di bollo e' arrotondato ai centesimi di euro. Nel caso di contratto esente bollo o esente bollo e registro non si applica l'imposta</xs:documentation> </xs:annotation> </xs:element> </xs:sequence> </xs:complexType></pre> |
|--|--|

| | |
|--|---|
| | <pre> </xs:element> <xs:element name="Sanzioni" minOccurs="0"> <xs:annotation> <xs:documentation>Se e' barrata la casella eventi eccezionali non devono essere presenti sanzioni ed interessi</xs:documentation> </xs:annotation> <xs:complexType> <xs:sequence> <xs:element name="ImpostaDiRegistro" type="cm:DatoVP_Type" minOccurs="0"/> <xs:element name="ImpostaDiBollo" type="cm:DatoVP_Type" minOccurs="0"/> </xs:sequence> </xs:complexType> </xs:element> <xs:element name="Interessi" type="cm:DatoVP_Type" minOccurs="0"> <xs:annotation> <xs:documentation>Se e' barrata la casella eventi eccezionali non devono essere presenti sanzioni ed interessi</xs:documentation> </xs:annotation> </xs:element> </xs:sequence> </xs:complexType> </xs:element> </pre> |
|--|---|

Specifiche tecniche richieste di registrazione e adempimenti successivi per i contratti di locazione e affitto di immobili (Modello RLI) Allegato A

element **Documento_RLI_Type/Frontespizio/Importi/Imposte**

| | |
|------------|---|
| diagram | <pre> classDiagram class loc:Imposte class loc:ImpostaDiRegistro class loc:ImpostaDiBollo loc:Imposte -- loc:ImpostaDiRegistro loc:Imposte -- loc:ImpostaDiBollo </pre> |
| namespace | urn:www.agenziaentrate.gov.it:specificheTecniche:sco:loc:v1 |
| properties | <p>isRef 0</p> <p>minOcc 0</p> |

loc:Imposte

Se e' presente la cedolare secca non saranno dovute imposte (bollo e registro), salvo il caso di garanzie di terzi diverse dalle fidejussioni. Nel caso in cui l'immobile sia posseduto da piu' soggetti, alcuni dei quali optino per la cedolare secca, coloro che non optano sono tenuti al pagamento:

- dell'imposta di registro, limitatamente alla frazione del canone loro imputabile in base alle quote complessive di possesso dell'immobile loro spettanti; Nel caso in cui il contratto di locazione abbia ad oggetto anche immobili non soggetti alla cedolare, l'imposta deve essere determinata in proporzione alla rendita catastale attribuita.
- dell'imposta di bollo, nella misura ordinaria.

In caso di contratto di locazione ad uso abitativo, registrato tardivamente, in relazione al quale tutti i locatori abbiano optato per la cedolare secca, saranno dovute solo le sanzioni.

loc:ImpostaDiRegistro

tramite la tipologia di contratto si definisce l'aliquota da applicare al canone o l'imposta fissa.

- o L'imposta di registro non puo' essere inferiore a 67,00 euro
- o L'importo dell'imposta di registro e' arrotondato all'unita' di euro.
- o Se sono presenti data inizio e fine, determinare MESI = (Data fine - data inizio + 1) / 30,4375. Tale risultato e' arrotondato all'unita'.
- o Se non sono presenti data inizio o fine o se non e' impostato il campo pagamento intera durata o se MESI e' minore o uguale a 12 o tipologia di contratto = T1, T3; l'imposta e' uguale a Aliquota Tabella x Importo canone (o imposta fissa);
- o Se sono presenti data inizio e fine e se e' impostato il campo pagamento intera durata e MESI > 12 e tipologia di contratto = L1, L2, S1, S2, si applica uno sconto che consiste in una detrazione dall'imposta dovuta, in misura percentuale, pari alla meta' del tasso di interesse legale:

- IMPOSTA_REGISTRO = (Aliquota Tabella x Importo canone / 12 x MESI)
- ANNI = (Data fine - data inizio + 1) / 365. Tale risultato e' arrotondato per difetto all'unita'.
- DETRAZIONE = IMPOSTA_REGISTRO * tasso di interesse legale in vigore all'atto della registrazione / 200 * ANNI
- Dal 01/01/2014 l'interesse legale e' pari al 1%
- Imposta dovuta = IMPOSTA_REGISTRO - DETRAZIONE

- o Se e' presente una garanzia, va aggiunto: Importo Garanzia x 0,5%. L'imposta di registro sulle garanzie non puo' essere inferiore ad euro 200,00.
- o Se e' presente la condizione sospensiva si applica in ogni caso 200,00 Euro
- o Nel caso di contratto esente bollo e registro non si applica l'imposta

loc:ImpostaDiBollo

Determinare FOGLI = NumeroPagine / 4 arrotondato all'unita' superiore.

L'imposta deve essere uguale a 16 * FOGLI * NumeroCopie.

Nel caso di tipologia di contratto = L4 o S3, l'imposta di bollo (sul contratto) e' pari a euro 16, indipendentemente dal numero di esemplari e copie.

Nel caso di tipologia di contratto = T1 o T2 non e' dovuta imposta di bollo (sul contratto).

In presenza di allegati al contratto aggiungere l'imposta sugli allegati, con aliquota diversa a seconda della tipologia di allegato:

- o Scritture private, inventari: 16 x ogni foglio
- o Ricevute e quietanze: 2 per esemplare
- o Mappe, planimetrie e disegni: 1,00 per ogni foglio o esemplare

L'importo dell'imposta di bollo e' arrotondato ai centesimi di euro.

Nel caso di contratto esente bollo o esente bollo e registro non si applica l'imposta

Specifiche tecniche richieste di registrazione e adempimenti successivi per i contratti di locazione e affitto di immobili (Modello RLI) Allegato A

| | |
|------------|--|
| | <p>maxOcc 1 content complex</p> |
| children | <p>loc:ImpostaDiRegistro loc:ImpostaDiBollo</p> |
| annotation | <p>documentation Se e' presente la cedolare secca non saranno dovute imposte (bollo e registro), salvo il caso di garanzie di terzi diverse dalle fideiussioni Nel caso in cui l'immobile sia posseduto da piu' soggetti, alcuni dei quali optino per la cedolare secca, coloro che non optano sono tenuti al pagamento: <ul style="list-style-type: none"> dell'imposta di registro, limitatamente alla frazione del canone loro imputabile in base alle quote complessive di possesso dell'immobile loro spettanti; Nel caso in cui il contratto di locazione abbia ad oggetto anche immobili non soggetti alla cedolare, l'imposta deve essere determinata in proporzione alla rendita catastale attribuita. dell'imposta di bollo, nella misura ordinaria In caso di contratto di locazione ad uso abitativo, registrato tardivamente, in relazione al quale tutti i locatori abbiano optato per la cedolare secca, saranno dovute solo le sanzioni.</p> |
| source | <pre> <xs:element name="Imposte" minOccurs="0"> <xs:annotation> <xs:documentation>Se e' presente la cedolare secca non saranno dovute imposte (bollo e registro), salvo il caso di garanzie di terzi diverse dalle fideiussioni Nel caso in cui l'immobile sia posseduto da piu' soggetti, alcuni dei quali optino per la cedolare secca, coloro che non optano sono tenuti al pagamento: • dell'imposta di registro, limitatamente alla frazione del canone loro imputabile in base alle quote complessive di possesso dell'immobile loro spettanti; Nel caso in cui il contratto di locazione abbia ad oggetto anche immobili non soggetti alla cedolare, l'imposta deve essere determinata in proporzione alla rendita catastale attribuita. • dell'imposta di bollo, nella misura ordinaria In caso di contratto di locazione ad uso abitativo, registrato tardivamente, in relazione al quale tutti i locatori abbiano optato per la cedolare secca, saranno dovute solo le sanzioni.</xs:documentation> </xs:annotation> <xs:complexType> <xs:sequence> <xs:element name="ImpostaDiRegistro" type="cm:DatoVP_Type" minOccurs="0"> <xs:annotation> <xs:documentation>tramite la tipologia di contratto si definisce l'aliquota da applicare al canone o l'imposta fissa. o L'imposta di registro non puo' essere inferiore a 67,00 euro o L'importo dell'imposta di registro e' arrotondato all'unita' di euro. o Se sono presenti data inizio e fine, determinare MESI = (Data fine - data inizio + 1) / 30,4375. Tale risultato e' arrotondato all'unita'. o Se non sono presenti data inizio o fine o se non e' impostato il campo pagamento intera durata o se MESI e' minore o uguale a 12 o tipologia di contratto = T1, T3: l'imposta e' uguale a Aliquota Tabella x Importo canone (o imposta fissa); o Se sono presenti data inizio e fine e se e' impostato il campo pagamento intera durata e MESI > 12 e tipologia di contratto = L1, L2, S1, S2, si applica uno sconto che consiste in una detrazione dall'imposta dovuta, in misura percentuale, pari alla meta' del tasso di interesse legale: • IMPOSTA_REGISTRO = (Aliquota Tabella x Importo canone / 12 x MESI) • ANNI = (Data fine - data inizio + 1) / 365. Tale risultato e' arrotondato per difetto all'unita'; • DETRAZIONE = IMPOSTA_REGISTRO * tasso di interesse legale in vigore all'atto della registrazione / 200 * ANNI • Dal 01/01/2014 L'interesse legale e' pari al 1% • Imposta dovuta = IMPOSTA_REGISTRO - DETRAZIONE o Se e' presente una garanzia, va aggiunto: Importo Garanzia x 0,5%. L'imposta di registro sulle garanzie non puo' essere inferiore ad euro 200,00. o Se e' presente la condizione sospensiva si applica in ogni caso 200,00 Euro o Nel caso di contratto esente bollo e registro non si applica l'imposta</xs:documentation> </xs:annotation> </xs:element> <xs:element name="ImpostaDiBollo" type="cm:DatoVP_Type" minOccurs="0"> <xs:annotation> <xs:documentation>Determinare FOGLI = NumeroPagine / 4 arrotondato all'unita' </xs:annotation> </xs:element> </xs:sequence> </xs:complexType> </xs:element> </pre> |

Specifiche tecniche richieste di registrazione e adempimenti successivi per i contratti di locazione e affitto di immobili (Modello RLI) Allegato A

| | |
|--|--|
| | <p>superiore. L'imposta deve essere uguale a 16 * FOGLI * NumeroCopie. Nel caso di tipologia di contratto = L4 o S3, l'imposta di bollo (sul contratto) e' pari a euro 16, indipendentemente dal numero di esemplari e copie. Nel caso di tipologia di contratto = T1 o T2 non è dovuta imposta di bollo (sul contratto). In presenza di allegati al contratto aggiungere l'imposta sugli allegati, con aliquota diversa a seconda della tipologia di allegato: o Scritture private, inventari: 16 x ogni foglio o Ricevute e quietanze: 2 per esemplare o Mappe, planimetrie e disegni: 1,00 per ogni foglio o esemplare L'importo dell'imposta di bollo e' arrotondato ai centesimi di euro. Nel caso di contratto esente bollo o esente bollo e registro non si applica l'imposta</p> <pre> </xs:documentation> </xs:annotation> </xs:element> </xs:sequence> </xs:complexType> </xs:element> </pre> |
|--|--|

element **Documento_RLI_Type/Frontespizio/Importi/Imposte/ImpostaDiRegistro**

| | |
|------------|--|
| diagram |  loc:ImpostaDiRegistro <p>tramite la tipologia di contratto si definisce l'aliquota da applicare al canone o l'imposta fissa.</p> <ul style="list-style-type: none"> o L'imposta di registro non puo' essere inferiore a 67,00 euro o L'importo dell'imposta di registro e' arrotondato all'unita' di euro. o Se sono presenti data inizio e fine, determinare MESI = $(Data\ fine - data\ inizio + 1) / 30,4375$. Tale risultato e' arrotondato all'unita'. o Se non sono presenti data inizio o fine o se non e' impostato il campo pagamento intera durata o se MESI e' minore o uguale a 12 o tipologia di contratto = T1, T3: l'imposta e' uguale a Aliquota Tabella x Importo canone (o imposta fissa); o Se sono presenti data inizio e fine e se e' impostato il campo pagamento intera durata e $MESI > 12$ e tipologia di contratto = L1, L2, S1, S2, si applica uno sconto che consiste in una detrazione dall'imposta dovuta, in misura percentuale, pari alla meta' del tasso di interesse legale: <ul style="list-style-type: none"> ▪ $IMPOSTA_REGISTRO = (Aliquota\ Tabella \times Importo\ canone / 12 \times MESI)$ ▪ $ANNI = (Data\ fine - data\ inizio + 1) / 365$. Tale risultato e' arrotondato per difetto all'unita'; ▪ $DETRAZIONE = IMPOSTA_REGISTRO * tasso\ di\ interesse\ legale\ in\ vigore\ all'atto\ della\ registrazione / 200 * ANNI$ ▪ Dal 01/01/2014 L'interesse legale e' pari al 1% ▪ $Imposta\ dovuta = IMPOSTA_REGISTRO - DETRAZIONE$ o Se e' presente una garanzia, va aggiunto: Importo Garanzia x 0,5%. L'imposta di registro sulle garanzie non puo' essere inferiore ad euro 200,00. o Se e' presente la condizione sospensiva si applica in ogni caso 200,00 Euro o Nel caso di contratto esente bollo e registro non si applica l'imposta |
| namespace | urn:www.agenziaentrate.gov.it:specificheTecniche:sco:loc:v1 |
| type | DatoVP_Type |
| properties | <ul style="list-style-type: none"> isRef 0 minOcc 0 maxOcc 1 content simple |
| facets | <ul style="list-style-type: none"> Kind Value annotation maxLength 16 pattern [0-9]+,[0-9]{2} |
| annotation | documentation tramite la tipologia di contratto si definisce l'aliquota da applicare al canone o l'imposta fissa. |

Specifiche tecniche richieste di registrazione e adempimenti successivi per i contratti di locazione e affitto di immobili (Modello RLI) Allegato A

| | |
|--------|---|
| | <p>o L'imposta di registro non puo' essere inferiore a 67,00 euro o L'importo dell'imposta di registro e' arrotondato all'unita' di euro. o Se sono presenti data inizio e fine, determinare MESI = (Data fine - data inizio + 1) / 30,4375. Tale risultato e' arrotondato all'unita'. o Se non sono presenti data inizio o fine o se non e' impostato il campo pagamento intera durata o se MESI e' minore o uguale a 12 o tipologia di contratto = T1, T3: l'imposta e' uguale a Aliquota Tabella x Importo canone (o imposta fissa); o Se sono presenti data inizio e fine e se e' impostato il campo pagamento intera durata e MESI > 12 e tipologia di contratto = L1, L2, S1, S2, si applica uno sconto che consiste in una detrazione dall'imposta dovuta, in misura percentuale, pari alla meta' del tasso di interesse legale: • IMPOSTA_REGISTRO = (Aliquota Tabella x Importo canone / 12 x MESI) • ANNI = (Data fine - data inizio + 1) / 365. Tale risultato e' arrotondato per difetto all'unita'; • DETRAZIONE = IMPOSTA_REGISTRO * tasso di interesse legale in vigore all'atto della registrazione / 200 * ANNI • Dal 01/01/2014 L'interesse legale e' pari al 1% • Imposta dovuta = IMPOSTA_REGISTRO - DETRAZIONE o Se e' presente una garanzia, va aggiunto: Importo Garanzia x 0,5%. L'imposta di registro sulle garanzie non puo' essere inferiore ad euro 200,00. o Se e' presente la condizione sospensiva si applica in ogni caso 200,00 Euro o Nel caso di contratto esente bollo e registro non si applica l'imposta</p> |
| source | <pre><xs:element name="ImpostaDiRegistro" type="cm:DatoVP_Type" minOccurs="0"> <xs:annotation> <xs:documentation>tramite la tipologia di contratto si definisce l'aliquota da applicare al canone o l'imposta fissa. o L'imposta di registro non puo' essere inferiore a 67,00 euro o L'importo dell'imposta di registro e' arrotondato all'unita' di euro. o Se sono presenti data inizio e fine, determinare MESI = (Data fine - data inizio + 1) / 30,4375. Tale risultato e' arrotondato all'unita'. o Se non sono presenti data inizio o fine o se non e' impostato il campo pagamento intera durata o se MESI e' minore o uguale a 12 o tipologia di contratto = T1, T3: l'imposta e' uguale a Aliquota Tabella x Importo canone (o imposta fissa); o Se sono presenti data inizio e fine e se e' impostato il campo pagamento intera durata e MESI > 12 e tipologia di contratto = L1, L2, S1, S2, si applica uno sconto che consiste in una detrazione dall'imposta dovuta, in misura percentuale, pari alla meta' del tasso di interesse legale: • IMPOSTA_REGISTRO = (Aliquota Tabella x Importo canone / 12 x MESI) • ANNI = (Data fine - data inizio + 1) / 365. Tale risultato e' arrotondato per difetto all'unita'; • DETRAZIONE = IMPOSTA_REGISTRO * tasso di interesse legale in vigore all'atto della registrazione / 200 * ANNI • Dal 01/01/2014 L'interesse legale e' pari al 1% • Imposta dovuta = IMPOSTA_REGISTRO - DETRAZIONE o Se e' presente una garanzia, va aggiunto: Importo Garanzia x 0,5%. L'imposta di registro sulle garanzie non puo' essere inferiore ad euro 200,00. o Se e' presente la condizione sospensiva si applica in ogni caso 200,00 Euro o Nel caso di contratto esente bollo e registro non si applica l'imposta</xs:documentation> </xs:annotation> </xs:element></pre> |

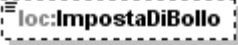
| element Documento_RLI_Type/Frontespizio/Imposti/Imposte/ImpostaDiBollo | |
|---|--|
| diagram |  <p>Determinare FOGLI = NumeroPagine / 4 arrotondato all'unita' superiore. L'imposta deve essere uguale a 16 * FOGLI * NumeroCopie. Nel caso di tipologia di contratto = L4 o S3, l'imposta di bollo (sul contratto) e' pari a euro 16, indipendentemente dal numero di esemplari e copie. Nel caso di tipologia di contratto = T1 o T2 non è dovuta imposta di bollo (sul contratto). In presenza di allegati al contratto aggiungere l'imposta sugli allegati, con aliquota diversa a seconda della tipologia di allegato: o Scritture private, inventari: 16 x ogni foglio o Ricevute e quietanze: 2 per esemplare o Mappe, planimetrie e disegni: 1,00 per ogni foglio o esemplare L'importo dell'imposta di bollo e' arrotondato ai centesimi di euro. Nel caso di contratto esente bollo o esente bollo e registro non si applica l'imposta</p> |
| namespace | urn:www.agenziaentrate.gov.it:specificheTecniche:sco:loc:v1 |
| type | DatoVP_Type |
| properties | isRef 0 minOcc 0 maxOcc 1 content simple |
| facets | Kind Value annotation maxLength 16 pattern [0-9]+,[0-9]{2} |
| annotation | documentation Determinare FOGLI = NumeroPagine / 4 arrotondato all'unita' superiore. L'imposta deve essere uguale a 16 * FOGLI * NumeroCopie. Nel caso di tipologia di contratto = L4 o S3, l'imposta di bollo (sul contratto) e' pari a euro 16, indipendentemente dal numero di esemplari e copie. Nel caso di tipologia di contratto = T1 o T2 non è dovuta imposta di bollo (sul contratto). In presenza di allegati al contratto aggiungere l'imposta sugli allegati, con aliquota diversa a seconda della tipologia di allegato: o Scritture private, inventari: 16 x ogni foglio o Ricevute e quietanze: 2 per esemplare o Mappe, planimetrie e disegni: 1,00 per ogni foglio o esemplare L'importo dell'imposta di bollo e' arrotondato ai centesimi di euro. Nel caso di contratto esente bollo o esente bollo e registro non si applica l'imposta |
| source | <xs:element name="ImpostaDiBollo" type="cm:DatoVP_Type" minOccurs="0"> <xs:annotation> <xs:documentation>Determinare FOGLI = NumeroPagine / 4 arrotondato all'unita' superiore. L'imposta deve essere uguale a 16 * FOGLI * NumeroCopie. Nel caso di tipologia di contratto = L4 o S3, l'imposta di bollo (sul contratto) e' pari a euro 16, indipendentemente dal numero di esemplari e copie. Nel caso di tipologia di contratto = T1 o T2 non è dovuta imposta di bollo (sul contratto). In presenza di allegati al contratto aggiungere l'imposta sugli allegati, con aliquota diversa a seconda della tipologia di allegato: |

Specifiche tecniche richieste di registrazione e adempimenti successivi per i contratti di locazione e affitto di immobili (Modello RLI) Allegato A

| | |
|--|---|
| | <p>o Scritture private, inventari: 16 x ogni foglio</p> <p>o Ricevute e quietanze: 2 per esemplare</p> <p>o Mappe, planimetrie e disegni: 1,00 per ogni foglio o esemplare</p> <p>L'importo dell'imposta di bollo e' arrotondato ai centesimi di euro.</p> <p>Nel caso di contratto esente bollo o esente bollo e registro non si applica l'imposta</xs:documentation></p> <p></xs:annotation></p> <p></xs:element></p> |
|--|---|

element **Documento_RLI_Type/Frontespizio/Importi/Sanzioni**

| | |
|------------|---|
| diagram | <p>Se e' barrata la casella eventi eccezionali non devono essere presenti sanzioni ed interessi</p> |
| namespace | urn:www.agenziaentrate.gov.it:specificheTecniche:sco:loc:v1 |
| properties | <p>isRef 0</p> <p>minOcc 0</p> <p>maxOcc 1</p> <p>content complex</p> |
| children | loc:ImpostaDiRegistro loc:ImpostaDiBollo |
| annotation | <p>documentation</p> <p>Se e' barrata la casella eventi eccezionali non devono essere presenti sanzioni ed interessi</p> |
| source | <pre><xs:element name="Sanzioni" minOccurs="0"> <xs:annotation> <xs:documentation>Se e' barrata la casella eventi eccezionali non devono essere presenti sanzioni ed interessi</xs:documentation> </xs:annotation> <xs:complexType> <xs:sequence> <xs:element name="ImpostaDiRegistro" type="cm:DatoVP_Type" minOccurs="0"/> <xs:element name="ImpostaDiBollo" type="cm:DatoVP_Type" minOccurs="0"/> </xs:sequence> </xs:complexType> </xs:element></pre> |

element **Documento_RLI_Type/Frontespizio/Importi/Sanzioni/ImpostaDiRegistro**

| | |
|------------|---|
| diagram | |
| namespace | urn:www.agenziaentrate.gov.it:specificheTecniche:sco:loc:v1 |
| type | DatoVP_Type |
| properties | <p>isRef 0</p> <p>minOcc 0</p> <p>maxOcc 1</p> <p>content simple</p> |
| facets | <p>Kind Value annotation</p> <p>maxLength 16</p> <p>pattern [0-9]+,[0-9]{2}</p> |
| source | <pre><xs:element name="ImpostaDiRegistro" type="cm:DatoVP_Type" minOccurs="0"/></pre> |

element **Documento_RLI_Type/Frontespizio/Importi/Sanzioni/ImpostaDiBollo**

| | |
|------------|---|
| diagram |  |
| namespace | urn:www.agenziaentrate.gov.it:specificheTecniche:sco:loc:v1 |
| type | DatoVP_Type |
| properties | isRef 0 minOcc 0 maxOcc 1 content simple |
| facets | Kind Value annotation maxLength 16 pattern [0-9]+,[0-9]{2} |
| source | <xs:element name="ImpostaDiBollo" type="cm:DatoVP_Type" minOccurs="0"/> |

element **Documento_RLI_Type/Frontespizio/Importi/Interessi**

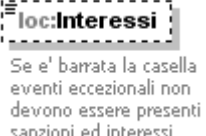
| | |
|------------|---|
| diagram |  |
| namespace | urn:www.agenziaentrate.gov.it:specificheTecniche:sco:loc:v1 |
| type | DatoVP_Type |
| properties | isRef 0 minOcc 0 maxOcc 1 content simple |
| facets | Kind Value annotation maxLength 16 pattern [0-9]+,[0-9]{2} |
| annotation | documentation Se e' barrata la casella eventi eccezionali non devono essere presenti sanzioni ed interessi |
| source | <xs:element name="Interessi" type="cm:DatoVP_Type" minOccurs="0"> <xs:annotation> <xs:documentation>Se e' barrata la casella eventi eccezionali non devono essere presenti sanzioni ed interessi</xs:documentation> </xs:annotation> </xs:element> |

element **Documento_RLI_Type/Frontespizio/Registrazione**

| | | |
|------------|--|-----------------|
| diagram | | |
| namespace | urn:www.agenziaentrate.gov.it:specificheTecniche:sco:loc:v1 | |
| properties | isRef 0 | content complex |
| children | loc:NumeroProgressivoCanone loc:Contratto loc:Garanzia loc:Allegati | |
| source | <pre> <xs:element name="Registrazione"> <xs:complexType> <xs:sequence> <xs:element name="NumeroProgressivoCanone" fixed="00000001"> <xs:annotation> <xs:documentation>Vale sempre 1</xs:documentation> </xs:annotation> <xs:simpleType> <xs:restriction base="xs:string"> <xs:pattern value="[0-9]{8}" /> </xs:restriction> </xs:simpleType> </xs:element> <xs:element name="Contratto"> <xs:complexType> <xs:sequence> <xs:element name="DataInizio" type="cm:DatoDN_Type" minOccurs="0"> <xs:annotation> <xs:documentation>Dato obbligatorio in assenza di condizione </pre> | |

| | |
|--|--|
| | <p>sospensiva.</xs:documentation> </xs:annotation> </xs:element> <xs:element name="DataFine" type="cm:DatoDN_Type" minOccurs="0"> <xs:annotation> <xs:documentation>Dato obbligatorio in assenza di condizione sospensiva. Deve essere successiva alla data Inizio</xs:documentation> </xs:annotation> </xs:element> <xs:element name="ImportoCanone" type="cm:DatoVP_Type"/> <xs:element name="DataStipula" type="cm:DatoDT_Type"> <xs:annotation> <xs:documentation>a) La data di stipula non puo' essere successiva a quella di trasmissione Telematica della richiesta (tale controllo sara' effettuato sia in fase di accoglienza che di compilazione/controllo) b) Se la data di stipula e' antecedente o uguale alla data di inizio del contratto (o in assenza della data di inizio), calcolare il numero di giorni che intercorrono tra il giorno successivo a quello di stipula e la data di trasmissione telematica della richiesta; c) Se la data di stipula e' successiva alla data di inizio del contratto, calcolare il numero di giorni che intercorrono tra il giorno successivo a quello di inizio del contratto e la data di trasmissione telematica della richiesta; se il numero di giorni e' superiore a 30 sara' necessario inserire le sanzioni e gli interessi (tale controllo sara' effettuato solo in fase di accoglienza) d) Per i contratti di durata non superiore a trenta giorni (se differenza tra data fine e data inizio e' minore o uguale a 30) e per le tipologie L4 e S3, non devono essere inserite le sanzioni e gli interessi, in quanto tali contratti sono soggetti a registrazione in caso d'uso.</xs:documentation> </xs:annotation> </xs:element> <xs:element name="NumeroPagine"> <xs:simpleType> <xs:restriction base="cm:DatoNU_Type"> <xs:maxLength value="3"/> </xs:restriction> </xs:simpleType> </xs:element> <xs:element name="NumeroCopie"> <xs:annotation> <xs:documentation>Indicare il numero di esemplari cartacei del contratto sottoscritti dalle parti (minimo uno).</xs:documentation> </xs:annotation> <xs:simpleType> <xs:restriction base="cm:DatoNU_Type"> <xs:maxLength value="3"/> </xs:restriction> </xs:simpleType> </xs:element> <xs:element name="ContrattoSoggettoIVA" type="cm:DatoCB_Type" minOccurs="0"> <xs:annotation> <xs:documentation>In presenza dei codici L3,S2 e T4 la casella dovra' essere barrata in via obbligatoria e dovra' essere presente almeno un locatore soggetto IVA. In presenza dei restanti codici la casella potra' essere barrata in via facoltativa; tuttavia nel caso venga barrata almeno un locatore dovra' essere "soggetto IVA".</xs:documentation> </xs:annotation> </xs:element> <xs:element name="CondizioneSospensiva" type="cm:DatoCB_Type" minOccurs="0"/> <xs:element name="NumeroAllegatoA" minOccurs="0"> <xs:annotation> <xs:documentation>Numero fogli o esemplari di scritture private, inventari (allegati al contratto)</xs:documentation> </xs:annotation></p> |
|--|--|

| | |
|-----------|---|
| <p>al</p> | <pre> </xs:annotation> <xs:simpleType> <xs:restriction base="cm:DatoNU_Type"> <xs:maxLength value="3"/> </xs:restriction> </xs:simpleType> </xs:element> <xs:element name="NumeroAllegatoB" minOccurs="0"> <xs:annotation> <xs:documentation>Numero fogli o esemplari di ricevute e quietanze (allegati al contratto)</xs:documentation> </xs:annotation> <xs:simpleType> <xs:restriction base="cm:DatoNU_Type"> <xs:maxLength value="3"/> </xs:restriction> </xs:simpleType> </xs:element> <xs:element name="NumeroAllegatoC" minOccurs="0"> <xs:annotation> <xs:documentation>Numero fogli o esemplari di mappe, planimetrie e disegni (allegati al contratto)</xs:documentation> </xs:annotation> <xs:simpleType> <xs:restriction base="cm:DatoNU_Type"> <xs:maxLength value="3"/> </xs:restriction> </xs:simpleType> </xs:element> <xs:element name="ContrattoEsente" minOccurs="0"> <xs:annotation> <xs:documentation>1=esente bollo, 2= esente bollo e registro</xs:documentation> </xs:annotation> <xs:simpleType> <xs:restriction base="cm:DatoN1_Type"> <xs:enumeration value="1"> <xs:annotation> <xs:documentation><![CDATA[esente bollo]]</xs:documentation> </xs:annotation> </xs:enumeration> <xs:enumeration value="2"> <xs:annotation> <xs:documentation><![CDATA[esente bollo e registro]]</xs:documentation> </xs:annotation> </xs:enumeration> </xs:restriction> </xs:simpleType> </xs:element> </xs:sequence> </xs:complexType> </xs:element> <xs:element name="Garanzia" minOccurs="0"> <xs:annotation> <xs:documentation>Se nel contratto di locazione e' presente una garanzia prestata da terzi indicare i codici fiscali dei garanti (almeno uno).</xs:documentation> </xs:annotation> <xs:complexType> <xs:sequence> <xs:element name="TipologiaGaranzia"> </pre> |
|-----------|---|

| | |
|--|--|
| | <pre> <xs:simpleType> <xs:restriction base="cm:DatoN1_Type"> <xs:enumeration value="1"> <xs:annotation> <xs:documentation><![CDATA[fidejussione prestata da terzi]]></xs:documentation> </xs:annotation> </xs:enumeration> <xs:enumeration value="2"> <xs:annotation> <xs:documentation><![CDATA[garanzie di terzi diverse dalla fidejussione]]></xs:documentation> </xs:annotation> </xs:enumeration> </xs:restriction> </xs:simpleType> </xs:element> <xs:element name="ImportoGaranziaPrestataDaTerzi" type="cm:DatoVP_Type"> <xs:annotation> <xs:documentation>Dato obbligatorio in presenza del campo successivo</xs:documentation> </xs:annotation> </xs:element> <xs:element name="CodiceFiscaleGarante" type="cm:DatoCF_Type"> <xs:annotation> <xs:documentation>Dato obbligatorio in presenza del campo precedente. Deve essere diverso dai codici fiscali dei locatori e conduttori</xs:documentation> </xs:annotation> </xs:element> <xs:element name="CodiceFiscaleSecondoGarante" type="cm:DatoCF_Type" minOccurs="0"> <xs:annotation> <xs:documentation>Non puo' essere presente in assenza del campo precedente. Deve essere diverso dai codici fiscali dei locatori e conduttori e da quello del primo garante</xs:documentation> </xs:annotation> </xs:element> </xs:sequence> </xs:complexType> </xs:element> <xs:element name="Allegati" type="reg:FileAttachment_Type" minOccurs="0"> <xs:annotation> <xs:documentation>deve essere allegato il contratto da registrare. L'allegazione è facoltativa in presenza contemporanea dei seguenti requisiti: - Tipologia contratto: L1 o L2 - Contratto non soggetto a Iva; - Assenza di allegati (Mappe, planimetrie, disegni, ecc....). - massimo 3 Locatori persone fisiche e soggettività Iva non barrata - massimo 3 Conduttori persone fisiche e soggettività Iva non barrata - deve essere presente almeno un immobile con codice 1 (immobile principale). - Gli altri immobili (max 3) devono avere codice 2 (pertinenza locata congiuntamente). - Tipologia immobile: U = urbano. - Rendita catastale presente.</xs:documentation> </xs:annotation> </xs:element> </xs:sequence> </xs:complexType> </xs:element> </pre> |
|--|--|

element **Documento_RLI_Type/Frontespizio/Registrazione/NumeroProgressivoCanone**

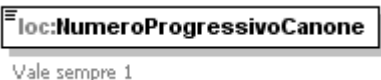
| | |
|------------|---|
| diagram |  |
| namespace | urn:www.agenziaentrate.gov.it:specificheTecniche:sco:loc:v1 |
| type | restriction of xs:string |
| properties | isRef 0 content simple fixed 00000001 |
| facets | Kind Value annotation pattern [0-9]{8} |
| annotation | documentation Vale sempre 1 |
| source | <pre> <xs:element name="NumeroProgressivoCanone" fixed="00000001"> <xs:annotation> <xs:documentation>Vale sempre 1</xs:documentation> </xs:annotation> <xs:simpleType> <xs:restriction base="xs:string"> <xs:pattern value="[0-9]{8}"/> </xs:restriction> </xs:simpleType> </xs:element> </pre> |

element **Documento_RLI_Type/Frontespizio/Registrazione/Contratto**

| | |
|------------|--|
| diagram | <p>loc:DataInizio Dato obbligatorio in assenza di condizione sospensiva.</p> <p>loc:DataFine Dato obbligatorio in assenza di condizione sospensiva. Deve essere successiva alla data Inizio</p> <p>loc:ImportoCanone</p> <p>loc:DataStipula a) La data di stipula non puo' essere successiva a quella di trasmissione Telematica della richiesta (tale controllo sara' effettuato sia in Fase di accoglienza che di compilazione/controllo) b) Se la data di stipula e' antecedente o uguale alla data di inizio del contratto (o in assenza della data di inizio), calcolare il numero di giorni che intercorrono tra il giorno successivo a quello di stipula e la data di trasmissione telematica della richiesta; c) Se la data di stipula e' successiva alla data di inizio del contratto, calcolare il numero di giorni che intercorrono tra il giorno successivo a quello di inizio del contratto e la data di trasmissione telematica della richiesta; se il numero di giorni e' superiore a 30 sara' necessario inserire le sanzioni e gli interessi (tale controllo sara' effettuato solo in Fase di accoglienza) d) Per i contratti di durata non superiore a trenta giorni (se differenza tra data fine e data inizio e' minore o uguale a 30) e per le tipologie L4 e S3, non devono essere inserite le sanzioni e gli interessi, in quanto tali contratti sono soggetti a registrazione in caso d'uso.</p> <p>loc:NumeroPagine</p> <p>loc:NumeroCopie Indicare il numero di esemplari cartacei del contratto sottoscritti dalle parti (minimo uno).</p> <p>loc:ContrattoSoggettoIVA In presenza dei codici L3,S2 e T4 la casella dovra' essere barrata in via obbligatoria e dovra' essere presente almeno un locatore soggetto IVA. In presenza dei restanti codici la casella potra' essere barrata in via facoltativa; tuttavia nel caso venga barrata almeno un locatore dovra' essere "soggetto IVA".</p> <p>loc:CondizioneSospensiva</p> <p>loc:NumeroAllegatoA Numero fogli o esemplari di scritture private, inventari (allegati al contratto)</p> <p>loc:NumeroAllegatoB Numero fogli o esemplari di ricevute e quietanze (allegati al contratto)</p> <p>loc:NumeroAllegatoC Numero fogli o esemplari di mappe, planimetrie e disegni (allegati al contratto)</p> <p>loc:ContrattoEsente 1=esente bollo, 2= esente bollo e registro</p> |
| namespace | urn:www.agenziaentrate.gov.it:specificheTecniche:sco:loc:v1 |
| properties | isRef 0 content complex |

Specifiche tecniche richieste di registrazione e adempimenti successivi per i contratti di locazione e affitto di immobili (Modello RLI) Allegato A

| | |
|----------|---|
| children | loc:Datalnizio loc:DataFine loc:ImportoCanone loc:DataStipula loc:NumeroPagine loc:NumeroCopie loc:ContrattoSoggettoIVA loc:CondizioneSospensiva loc:NumeroAllegatoA loc:NumeroAllegatoB loc:NumeroAllegatoC loc:ContrattoEsente |
| source | <pre> <xs:element name="Contratto"> <xs:complexType> <xs:sequence> <xs:element name="Datalnizio" type="cm:DatoDN_Type" minOccurs="0"> <xs:annotation> <xs:documentation>Dato obbligatorio in assenza di condizione sospensiva.</xs:documentation> </xs:annotation> </xs:element> <xs:element name="DataFine" type="cm:DatoDN_Type" minOccurs="0"> <xs:annotation> <xs:documentation>Dato obbligatorio in assenza di condizione sospensiva. Deve essere successiva alla data Inizio</xs:documentation> </xs:annotation> </xs:element> <xs:element name="ImportoCanone" type="cm:DatoVP_Type"/> <xs:element name="DataStipula" type="cm:DatoDT_Type"> <xs:annotation> <xs:documentation>a) La data di stipula non puo' essere successiva a quella di trasmissione Telematica della richiesta (tale controllo sara' effettuato sia in fase di accoglienza che di compilazione/controllo) b) Se la data di stipula e' antecedente o uguale alla data di inizio del contratto (o in assenza della data di inizio), calcolare il numero di giorni che intercorrono tra il giorno successivo a quello di stipula e la data di trasmissione telematica della richiesta; c) Se la data di stipula e' successiva alla data di inizio del contratto, calcolare il numero di giorni che intercorrono tra il giorno successivo a quello di inizio del contratto e la data di trasmissione telematica della richiesta; se il numero di giorni e' superiore a 30 sara' necessario inserire le sanzioni e gli interessi (tale controllo sara' effettuato solo in fase di accoglienza) d) Per i contratti di durata non superiore a trenta giorni (se differenza tra data fine e data inizio e' minore o uguale a 30) e per le tipologie L4 e S3, non devono essere inserite le sanzioni e gli interessi, in quanto tali contratti sono soggetti a registrazione in caso d'uso.</xs:documentation> </xs:annotation> </xs:element> <xs:element name="NumeroPagine"> <xs:simpleType base="cm:DatoNU_Type"> <xs:restriction base="cm:DatoNU_Type" value="3"/> </xs:simpleType> </xs:element> <xs:element name="NumeroCopie"> <xs:annotation> <xs:documentation>Indicare il numero di esemplari cartacei del contratto sottoscritti dalle parti (minimo uno).</xs:documentation> </xs:annotation> </xs:element> <xs:element name="ContrattoSoggettoIVA" type="cm:DatoCB_Type" minOccurs="0"> <xs:annotation> <xs:documentation>In presenza dei codici L3,S2 e T4 la casella dovra' essere barrata in via obbligatoria e dovra' essere presente almeno un locatore soggetto IVA. </pre> |

| | |
|--|---|
| | <p>In presenza dei restanti codici la casella potra' essere barrata in via facoltativa; tuttavia nel caso venga barrata almeno un locatore dovra' essere "soggetto IVA".</xs:documentation></p> <pre> </xs:annotation> </xs:element> <xs:element name="CondizioneSospensiva" type="cm:DatoCB_Type" minOccurs="0"/> <xs:element name="NumeroAllegatoA" minOccurs="0"> <xs:annotation> <xs:documentation>Numero fogli o esemplari di scritture private, inventari (allegati al contratto)</xs:documentation> </xs:annotation> <xs:simpleType base="cm:DatoNU_Type"> <xs:restriction base="cm:DatoNU_Type"> <xs:maxLength value="3"/> </xs:restriction> </xs:simpleType> </xs:element> <xs:element name="NumeroAllegatoB" minOccurs="0"> <xs:annotation> <xs:documentation>Numero fogli o esemplari di ricevute e quietanze (allegati al contratto)</xs:documentation> </xs:annotation> <xs:simpleType base="cm:DatoNU_Type"> <xs:restriction base="cm:DatoNU_Type"> <xs:maxLength value="3"/> </xs:restriction> </xs:simpleType> </xs:element> <xs:element name="NumeroAllegatoC" minOccurs="0"> <xs:annotation> <xs:documentation>Numero fogli o esemplari di mappe, planimetrie e disegni (allegati al contratto)</xs:documentation> </xs:annotation> <xs:simpleType base="cm:DatoNU_Type"> <xs:restriction base="cm:DatoNU_Type"> <xs:maxLength value="3"/> </xs:restriction> </xs:simpleType> </xs:element> <xs:element name="ContrattoEsente" minOccurs="0"> <xs:annotation> <xs:documentation>1=esente bollo, 2= esente bollo e registro</xs:documentation> </xs:annotation> <xs:simpleType base="cm:DatoN1_Type"> <xs:restriction base="cm:DatoN1_Type"> <xs:enumeration value="1"> <xs:annotation> <xs:documentation><![CDATA[esente bollo]]></xs:documentation> </xs:annotation> </xs:enumeration> <xs:enumeration value="2"> <xs:annotation> <xs:documentation><![CDATA[esente bollo e registro]]></xs:documentation> </xs:annotation> </xs:enumeration> </xs:restriction> </xs:simpleType> </xs:element> </xs:sequence> </xs:complexType> </pre> |
|--|---|

Specifiche tecniche richieste di registrazione e adempimenti successivi per i contratti di locazione e affitto di immobili (Modello RLI) Allegato A

| | |
|--|---------------|
| | </xs:element> |
|--|---------------|

element **Documento_RLI_Type/Frontespizio/Registrazione/Contratto/DataInizio**

| | |
|------------|---|
| diagram |  <p>Dato obbligatorio in assenza di condizione sospensiva.</p> |
| namespace | urn:www.agenziaentrate.gov.it:specificheTecniche:sco:loc:v1 |
| type | DatoDN_Type |
| properties | isRef 0 minOcc 0 maxOcc 1 content simple |
| facets | Kind Value annotation length 8 pattern (((0[1-9] [12][0-9] 3[01])(0[13578] 10 12)\d{4}))(((0[1-9] [12][0-9] 30)(0[469] 11)\d{4}))((0[1-9] 1[0-9] 2[0-8])(02)\d{4}))(((29)(02)([02468][048]00))((29)(02)([13579][26]00))((29)(02)([0-9][0-9][0][48]))((29)(02)([0-9][0-9][2468][048]))((29)(02)([0-9][0-9][13579][26])) |
| annotation | documentation Dato obbligatorio in assenza di condizione sospensiva. |
| source | <pre><xs:element name="DataInizio" type="cm:DatoDN_Type" minOccurs="0"> <xs:annotation> <xs:documentation>Dato obbligatorio in assenza di condizione sospensiva.</xs:documentation> </xs:annotation> </xs:element></pre> |

element **Documento_RLI_Type/Frontespizio/Registrazione/Contratto/DataFine**

| | |
|------------|---|
| diagram |  <p>Dato obbligatorio in assenza di condizione sospensiva. Deve essere successiva alla data Inizio</p> |
| namespace | urn:www.agenziaentrate.gov.it:specificheTecniche:sco:loc:v1 |
| type | DatoDN_Type |
| properties | isRef 0 minOcc 0 maxOcc 1 content simple |
| facets | Kind Value annotation length 8 pattern (((0[1-9] [12][0-9] 3[01])(0[13578] 10 12)\d{4}))(((0[1-9] [12][0-9] 30)(0[469] 11)\d{4}))((0[1-9] 1[0-9] 2[0-8])(02)\d{4}))(((29)(02)([02468][048]00))((29)(02)([13579][26]00))((29)(02)([0-9][0-9][0][48]))((29)(02)([0-9][0-9][2468][048]))((29)(02)([0-9][0-9][13579][26])) |
| annotation | documentation Dato obbligatorio in assenza di condizione sospensiva. Deve essere successiva alla data Inizio |
| source | <pre><xs:element name="DataFine" type="cm:DatoDN_Type" minOccurs="0"> <xs:annotation> <xs:documentation>Dato obbligatorio in assenza di condizione sospensiva. Deve essere successiva alla data Inizio</xs:documentation> </xs:annotation> </xs:element></pre> |

element **Documento_RLI_Type/Frontespizio/Registrazione/Contratto/ImportoCanone**

| | |
|------------|---|
| diagram |  |
| namespace | urn:www.agenziaentrate.gov.it:specificheTecniche:sco:loc:v1 |
| type | DatoVP_Type |
| properties | isRef 0 content simple |
| facets | Kind Value annotation maxLength 16 pattern [0-9]+,[0-9]{2} |
| source | <xs:element name="ImportoCanone" type="cm:DatoVP_Type"/> |

element **Documento_RLI_Type/Frontespizio/Registrazione/Contratto/DataStipula**

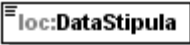
| | |
|------------|---|
| diagram |  <p>a) La data di stipula non puo' essere successiva a quella di trasmissione Telematica della richiesta (tale controllo sara' effettuato sia in fase di accoglienza che di compilazione/controllo) b) Se la data di stipula e' antecedente o uguale alla data di inizio del contratto (o in assenza della data di inizio), calcolare il numero di giorni che intercorrono tra il giorno successivo a quello di stipula e la data di trasmissione telematica della richiesta; c) Se la data di stipula e' successiva alla data di inizio del contratto, calcolare il numero di giorni che intercorrono tra il giorno successivo a quello di inizio del contratto e la data di trasmissione telematica della richiesta; se il numero di giorni e' superiore a 30 sara' necessario inserire le sanzioni e gli interessi (tale controllo sara' effettuato solo in fase di accoglienza) d) Per i contratti di durata non superiore a trenta giorni (se differenza tra data fine e data inizio e' minore o uguale a 30) e per le tipologie L4 e S3, non devono essere inserite le sanzioni e gli interessi, in quanto tali contratti sono soggetti a registrazione in caso d'uso.</p> |
| namespace | urn:www.agenziaentrate.gov.it:specificheTecniche:sco:loc:v1 |
| type | DatoDT_Type |
| properties | isRef 0 content simple |
| facets | Kind Value annotation |

Specifiche tecniche richieste di registrazione e adempimenti successivi per i contratti di locazione e affitto di immobili (Modello RLI) Allegato A

| | |
|------------|---|
| | <p>length 8</p> <p>pattern ((([0-1-9][12][0-9]3[01])([013578]10 12)\d{4}))((([0][1-9][12][0-9]30)([469]11)\d{4}))((([01-9]1[0-9]2[0-8](02)\d{4}))((29)(02)([02468][048]00))((29)(02)([13579][26]00))((29)(02)([0-9][0-9][0][48]))((29)(02)([0-9][0-9][2468][048]))((29)(02)([0-9][0-9][13579][26]))</p> |
| annotation | <p>documentation</p> <p>a) La data di stipula non puo' essere successiva a quella di trasmissione Telematica della richiesta (tale controllo sara' effettuato sia in fase di accoglienza che di compilazione/controllo)</p> <p>b) Se la data di stipula e' antecedente o uguale alla data di inizio del contratto (o in assenza della data di inizio), calcolare il numero di giorni che intercorrono tra il giorno successivo a quello di stipula e la data di trasmissione telematica della richiesta;</p> <p>c) Se la data di stipula e' successiva alla data di inizio del contratto, calcolare il numero di giorni che intercorrono tra il giorno successivo a quello di inizio del contratto e la data di trasmissione telematica della richiesta; se il numero di giorni e' superiore a 30 sara' necessario inserire le sanzioni e gli interessi (tale controllo sara' effettuato solo in fase di accoglienza)</p> <p>d) Per i contratti di durata non superiore a trenta giorni (se differenza tra data fine e data inizio e' minore o uguale a 30) e per le tipologie L4 e S3, non devono essere inserite le sanzioni e gli interessi, in quanto tali contratti sono soggetti a registrazione in caso d'uso.</p> |
| source | <pre><xs:element name="DataStipula" type="cm:DatoDT_Type"> <xs:annotation> <xs:documentation>a) La data di stipula non puo' essere successiva a quella di trasmissione Telematica della richiesta (tale controllo sara' effettuato sia in fase di accoglienza che di compilazione/controllo) b) Se la data di stipula e' antecedente o uguale alla data di inizio del contratto (o in assenza della data di inizio), calcolare il numero di giorni che intercorrono tra il giorno successivo a quello di stipula e la data di trasmissione telematica della richiesta; c) Se la data di stipula e' successiva alla data di inizio del contratto, calcolare il numero di giorni che intercorrono tra il giorno successivo a quello di inizio del contratto e la data di trasmissione telematica della richiesta; se il numero di giorni e' superiore a 30 sara' necessario inserire le sanzioni e gli interessi (tale controllo sara' effettuato solo in fase di accoglienza) d) Per i contratti di durata non superiore a trenta giorni (se differenza tra data fine e data inizio e' minore o uguale a 30) e per le tipologie L4 e S3, non devono essere inserite le sanzioni e gli interessi, in quanto tali contratti sono soggetti a registrazione in caso d'uso.</xs:documentation> </xs:annotation> </xs:element></pre> |

element Documento_RLI_Type/Frontespizio/Registrazione/Contratto/NumeroPagine

| | |
|------------|--|
| diagram | |
| namespace | urn:www.agenziaentrate.gov.it:specificheTecniche:sco:loc:v1 |
| type | restriction of DatoNU_Type |
| properties | isRef 0 content simple |
| facets | Kind Value annotation maxLength 3 pattern (\-[1-9][1-9])[0-9]* |
| source | <pre><xs:element name="NumeroPagine"> <xs:simpleType> <xs:restriction base="cm:DatoNU_Type" value="3"/> </xs:simpleType> </xs:element></pre> |

element **Documento_RLI_Type/Frontespizio/Registrazione/Contratto/NumeroCopie**

| | |
|------------|---|
| diagram |  <p>Indicare il numero di esemplari cartacei del contratto sottoscritti dalle parti (minimo uno).</p> |
| namespace | urn:www.agenziaentrate.gov.it:specificheTecniche:sco:loc:v1 |
| type | restriction of DatoNU_Type |
| properties | isRef 0 content simple |
| facets | Kind Value annotation maxLength 3 pattern (\-[1-9][1-9])[0-9]* |
| annotation | documentation Indicare il numero di esemplari cartacei del contratto sottoscritti dalle parti (minimo uno). |
| source | <pre><xs:element name="NumeroCopie"> <xs:annotation> <xs:documentation>Indicare il numero di esemplari cartacei del contratto sottoscritti dalle parti (minimo uno).</xs:documentation> </xs:annotation> <xs:simpleType base="cm:DatoNU_Type"> <xs:restriction base="cm:DatoNU_Type" value="3"/> </xs:simpleType> </xs:element></pre> |

element **Documento_RLI_Type/Frontespizio/Registrazione/Contratto/ContrattoSoggettoIVA**

| | |
|------------|---|
| diagram |  <p>In presenza dei codici L3,S2 e T4 la casella dovrà essere barrata in via obbligatoria e dovrà essere presente almeno un locatore soggetto IVA. In presenza dei restanti codici la casella potrà essere barrata in via facoltativa; tuttavia nel caso venga barrata almeno un locatore dovrà essere "soggetto IVA".</p> |
| namespace | urn:www.agenziaentrate.gov.it:specificheTecniche:sco:loc:v1 |
| type | DatoCB_Type |
| properties | isRef 0 minOcc 0 maxOcc 1 content simple |
| facets | Kind Value annotation pattern [01] |
| annotation | documentation In presenza dei codici L3,S2 e T4 la casella dovrà essere barrata in via obbligatoria e dovrà essere presente almeno un locatore soggetto IVA. In presenza dei restanti codici la casella potrà essere barrata in via facoltativa; tuttavia nel caso venga barrata almeno un locatore dovrà essere "soggetto IVA". |
| source | <pre><xs:element name="ContrattoSoggettoIVA" type="cm:DatoCB_Type" minOccurs="0"> <xs:annotation> <xs:documentation>In presenza dei codici L3,S2 e T4 la casella dovrà essere barrata in via obbligatoria e dovrà essere presente almeno un locatore soggetto IVA. </xs:documentation> </xs:element></pre> |

| | |
|--|--|
| | In presenza dei restanti codici la casella potrà essere barrata in via facoltativa; tuttavia nel caso venga barrata almeno un locatore dovrà essere "soggetto IVA". <code></xs:documentation></code> <code></xs:annotation></code> <code></xs:element></code> |
|--|--|

element **Documento_RLI_Type/Frontespizio/Registrazione/Contratto/CondizioneSospensiva**

| | |
|------------|--|
| diagram | |
| namespace | urn:www.agenziaentrate.gov.it:specificheTecniche:sco:loc:v1 |
| type | DatoCB_Type |
| properties | isRef 0 minOcc 0 maxOcc 1 content simple |
| facets | Kind Value annotation pattern [01] |
| source | <code><xs:element name="CondizioneSospensiva" type="cm:DatoCB_Type" minOccurs="0"/></code> |

element **Documento_RLI_Type/Frontespizio/Registrazione/Contratto/NumeroAllegatoA**

| | |
|------------|--|
| diagram | |
| namespace | urn:www.agenziaentrate.gov.it:specificheTecniche:sco:loc:v1 |
| type | restriction of DatoNU_Type |
| properties | isRef 0 minOcc 0 maxOcc 1 content simple |
| facets | Kind Value annotation maxLength 3 pattern (\-[1-9][1-9])[0-9]* |
| annotation | documentation Numero fogli o esemplari di scritture private, inventari (allegati al contratto) |
| source | <code><xs:element name="NumeroAllegatoA" minOccurs="0"></code> <code><xs:annotation></code> <code><xs:documentation></code> Numero fogli o esemplari di scritture private, inventari (allegati al contratto) <code></xs:documentation></code> <code></xs:annotation></code> <code><xs:simpleType></code> <code><xs:restriction base="cm:DatoNU_Type"></code> <code><xs:maxLength value="3"/></code> <code></xs:restriction></code> <code></xs:simpleType></code> <code></xs:element></code> |

element **Documento_RLI_Type/Frontespizio/Registrazione/Contratto/NumeroAllegatoB**

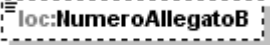
| | | | | | | | | | | |
|------------|---|------------|-------|------------|-----------|--------|---|---------|----------------------|--|
| diagram |  <p>Numero fogli o esemplari di ricevute e quietanze (allegati al contratto)</p> | | | | | | | | | |
| namespace | urn:www.agenziaentrate.gov.it:specificheTecniche:sco:loc:v1 | | | | | | | | | |
| type | restriction of DatoNU_Type | | | | | | | | | |
| properties | <table> <tr><td>isRef</td><td>0</td></tr> <tr><td>minOcc</td><td>0</td></tr> <tr><td>maxOcc</td><td>1</td></tr> <tr><td>content</td><td>simple</td></tr> </table> | isRef | 0 | minOcc | 0 | maxOcc | 1 | content | simple | |
| isRef | 0 | | | | | | | | | |
| minOcc | 0 | | | | | | | | | |
| maxOcc | 1 | | | | | | | | | |
| content | simple | | | | | | | | | |
| facets | <table> <tr><td>Kind</td><td>Value</td><td>annotation</td></tr> <tr><td>maxLength</td><td>3</td><td></td></tr> <tr><td>pattern</td><td>(\[1-9\][1-9])[0-9]*</td><td></td></tr> </table> | Kind | Value | annotation | maxLength | 3 | | pattern | (\[1-9\][1-9])[0-9]* | |
| Kind | Value | annotation | | | | | | | | |
| maxLength | 3 | | | | | | | | | |
| pattern | (\[1-9\][1-9])[0-9]* | | | | | | | | | |
| annotation | documentation Numero fogli o esemplari di ricevute e quietanze (allegati al contratto) | | | | | | | | | |
| source | <pre><xs:element name="NumeroAllegatoB" minOccurs="0"> <xs:annotation> <xs:documentation>Numero fogli o esemplari di ricevute e quietanze (allegati al contratto)</xs:documentation> </xs:annotation> <xs:simpleType> <xs:restriction base="cm:DatoNU_Type"> <xs:maxLength value="3"/> </xs:restriction> </xs:simpleType> </xs:element></pre> | | | | | | | | | |

element **Documento_RLI_Type/Frontespizio/Registrazione/Contratto/NumeroAllegatoC**

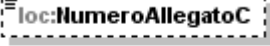
| | | | | | | | | | | |
|------------|---|------------|-------|------------|-----------|--------|---|---------|----------------------|--|
| diagram |  <p>Numero fogli o esemplari di mappe, planimetrie e disegni (allegati al contratto)</p> | | | | | | | | | |
| namespace | urn:www.agenziaentrate.gov.it:specificheTecniche:sco:loc:v1 | | | | | | | | | |
| type | restriction of DatoNU_Type | | | | | | | | | |
| properties | <table> <tr><td>isRef</td><td>0</td></tr> <tr><td>minOcc</td><td>0</td></tr> <tr><td>maxOcc</td><td>1</td></tr> <tr><td>content</td><td>simple</td></tr> </table> | isRef | 0 | minOcc | 0 | maxOcc | 1 | content | simple | |
| isRef | 0 | | | | | | | | | |
| minOcc | 0 | | | | | | | | | |
| maxOcc | 1 | | | | | | | | | |
| content | simple | | | | | | | | | |
| facets | <table> <tr><td>Kind</td><td>Value</td><td>annotation</td></tr> <tr><td>maxLength</td><td>3</td><td></td></tr> <tr><td>pattern</td><td>(\[1-9\][1-9])[0-9]*</td><td></td></tr> </table> | Kind | Value | annotation | maxLength | 3 | | pattern | (\[1-9\][1-9])[0-9]* | |
| Kind | Value | annotation | | | | | | | | |
| maxLength | 3 | | | | | | | | | |
| pattern | (\[1-9\][1-9])[0-9]* | | | | | | | | | |
| annotation | documentation Numero fogli o esemplari di mappe, planimetrie e disegni (allegati al contratto) | | | | | | | | | |
| source | <pre><xs:element name="NumeroAllegatoC" minOccurs="0"> <xs:annotation> <xs:documentation>Numero fogli o esemplari di mappe, planimetrie e disegni (allegati al contratto)</xs:documentation> </xs:annotation> <xs:simpleType> <xs:restriction base="cm:DatoNU_Type"> <xs:maxLength value="3"/> </xs:restriction> </xs:simpleType> </xs:element></pre> | | | | | | | | | |

| | |
|--|---|
| | <pre></xs:simpleType> </xs:element></pre> |
|--|---|

element **Documento_RLI_Type/Frontespizio/Registrazione/Contratto/ContrattoEsente**

| | | | | | | | | | | | | | | | | |
|-------------|--|--|-------|------------|-----------|---|--|---------|-------|--|-------------|---|---|-------------|---|--|
| diagram | | | | | | | | | | | | | | | | |
| namespace | urn:www.agenziaentrate.gov.it:specificheTecniche:sco:loc:v1 | | | | | | | | | | | | | | | |
| type | restriction of DatoN1_Type | | | | | | | | | | | | | | | |
| properties | <pre>isRef 0 minOcc 0 maxOcc 1 content simple</pre> | | | | | | | | | | | | | | | |
| facets | <table border="0"> <tr> <td>Kind</td> <td>Value</td> <td>annotation</td> </tr> <tr> <td>maxLength</td> <td>1</td> <td></td> </tr> <tr> <td>pattern</td> <td>[1-9]</td> <td></td> </tr> <tr> <td>enumeration</td> <td>1</td> <td>documentation <![CDATA[esente bollo]]></td> </tr> <tr> <td>enumeration</td> <td>2</td> <td>documentation <![CDATA[esente bollo e registro]]></td> </tr> </table> | Kind | Value | annotation | maxLength | 1 | | pattern | [1-9] | | enumeration | 1 | documentation <![CDATA[esente bollo]]> | enumeration | 2 | documentation <![CDATA[esente bollo e registro]]> |
| Kind | Value | annotation | | | | | | | | | | | | | | |
| maxLength | 1 | | | | | | | | | | | | | | | |
| pattern | [1-9] | | | | | | | | | | | | | | | |
| enumeration | 1 | documentation <![CDATA[esente bollo]]> | | | | | | | | | | | | | | |
| enumeration | 2 | documentation <![CDATA[esente bollo e registro]]> | | | | | | | | | | | | | | |
| annotation | documentation 1=esente bollo, 2= esente bollo e registro | | | | | | | | | | | | | | | |
| source | <pre><xs:element name="ContrattoEsente" minOccurs="0"> <xs:annotation> <xs:documentation>1=esente bollo, 2= esente bollo e registro</xs:documentation> </xs:annotation> <xs:simpleType> <xs:restriction base="cm:DatoN1_Type"> <xs:enumeration value="1"> <xs:annotation> <xs:documentation><![CDATA[esente bollo]]></xs:documentation> </xs:annotation> </xs:enumeration> <xs:enumeration value="2"> <xs:annotation> <xs:documentation><![CDATA[esente bollo e registro]]></xs:documentation> </xs:annotation> </xs:enumeration> </xs:restriction> </xs:simpleType> </xs:element></pre> | | | | | | | | | | | | | | | |

element **Documento_RLI_Type/Frontespizio/Registrazione/Garanzia**

| | |
|-------------------|--|
| <p>diagram</p> | <p>loc:Garanzia Se nel contratto di locazione e' presente una garanzia prestata da terzi indicare i codici fiscali dei garanti (almeno uno).</p> <p>loc:TipologiaGaranzia</p> <p>loc:ImportoGaranziaPrestataDaTerzi Dato obbligatorio in presenza del campo successivo</p> <p>loc:CodiceFiscaleGarante Dato obbligatorio in presenza del campo precedente. Deve essere diverso dai codici fiscali dei locatori e conduttori</p> <p>loc:CodiceFiscaleSecondoGarante Non puo' essere presente in assenza del campo precedente. Deve essere diverso dai codici fiscali dei locatori e conduttori e da quello del primo garante</p> |
| <p>namespace</p> | <p>urn:www.agenziaentrate.gov.it:specificheTecniche:sco:loc:v1</p> |
| <p>properties</p> | <p>isRef 0 minOcc 0 maxOcc 1 content complex</p> |
| <p>children</p> | <p>loc:TipologiaGaranzia loc:ImportoGaranziaPrestataDaTerzi loc:CodiceFiscaleGarante loc:CodiceFiscaleSecondoGarante</p> |
| <p>annotation</p> | <p>documentation Se nel contratto di locazione e' presente una garanzia prestata da terzi indicare i codici fiscali dei garanti (almeno uno).</p> |
| <p>source</p> | <pre><xs:element name="Garanzia" minOccurs="0"> <xs:annotation> <xs:documentation>Se nel contratto di locazione e' presente una garanzia prestata da terzi indicare i codici fiscali dei garanti (almeno uno).</xs:documentation> </xs:annotation> <xs:complexType> <xs:sequence> <xs:element name="TipologiaGaranzia"> <xs:simpleType> <xs:restriction base="cm:DatoN1_Type"> <xs:enumeration value="1"> <xs:annotation> <xs:documentation><![CDATA[fidejussione prestata da terzi]]</xs:documentation> </xs:annotation> </xs:enumeration> <xs:enumeration value="2"> <xs:annotation> <xs:documentation><![CDATA[garanzie di terzi diverse dalla fidejussione]]></xs:documentation> </xs:annotation> </xs:enumeration> </xs:restriction> </xs:simpleType> </xs:element> <xs:element name="ImportoGaranziaPrestataDaTerzi" type="cm:DatoVP_Type"> <xs:annotation> <xs:documentation>Dato obbligatorio in presenza del campo successivo</xs:documentation> </xs:annotation> </xs:element> <xs:element name="CodiceFiscaleGarante" type="cm:DatoCF_Type"></pre> |

| | |
|--|---|
| | <pre> <xs:annotation> <xs:documentation>Dato obbligatorio in presenza del campo precedente. Deve essere diverso dai codici fiscali dei locatori e conduttori</xs:documentation> </xs:annotation> </xs:element> <xs:element name="CodiceFiscaleSecondoGarante" type="cm:DatoCF_Type" minOccurs="0"> <xs:annotation> <xs:documentation>Non puo' essere presente in assenza del campo precedente. Deve essere diverso dai codici fiscali dei locatori e conduttori e da quello del primo garante</xs:documentation> </xs:annotation> </xs:element> </xs:sequence> </xs:complexType> </xs:element> </pre> |
|--|---|

element **Documento_RLI_Type/Frontespizio/Registrazione/Garanzia/TipologiaGaranzia**

| | | | | | | | | | | | | | | | | |
|-------------|--|---|-------|------------|-----------|---|--|---------|-------|--|-------------|---|---|-------------|---|---|
| diagram | | | | | | | | | | | | | | | | |
| namespace | urn:www.agenziaentrate.gov.it:specificheTecniche:sco:loc:v1 | | | | | | | | | | | | | | | |
| type | restriction of DatoN1_Type | | | | | | | | | | | | | | | |
| properties | isRef 0 content simple | | | | | | | | | | | | | | | |
| facets | <table border="0"> <tr> <td>Kind</td> <td>Value</td> <td>annotation</td> </tr> <tr> <td>maxLength</td> <td>1</td> <td></td> </tr> <tr> <td>pattern</td> <td>[1-9]</td> <td></td> </tr> <tr> <td>enumeration</td> <td>1</td> <td>documentation <![CDATA[fidejussione prestata da terzi]]></td> </tr> <tr> <td>enumeration</td> <td>2</td> <td>documentation <![CDATA[garanzie di terzi diverse dalla fidejussione]]></td> </tr> </table> | Kind | Value | annotation | maxLength | 1 | | pattern | [1-9] | | enumeration | 1 | documentation <![CDATA[fidejussione prestata da terzi]]> | enumeration | 2 | documentation <![CDATA[garanzie di terzi diverse dalla fidejussione]]> |
| Kind | Value | annotation | | | | | | | | | | | | | | |
| maxLength | 1 | | | | | | | | | | | | | | | |
| pattern | [1-9] | | | | | | | | | | | | | | | |
| enumeration | 1 | documentation <![CDATA[fidejussione prestata da terzi]]> | | | | | | | | | | | | | | |
| enumeration | 2 | documentation <![CDATA[garanzie di terzi diverse dalla fidejussione]]> | | | | | | | | | | | | | | |
| source | <pre> <xs:element name="TipologiaGaranzia"> <xs:simpleType> <xs:restriction base="cm:DatoN1_Type"> <xs:enumeration value="1"> <xs:annotation> <xs:documentation><![CDATA[fidejussione prestata da terzi]]></xs:documentation> </xs:annotation> </xs:enumeration> <xs:enumeration value="2"> <xs:annotation> <xs:documentation><![CDATA[garanzie di terzi diverse dalla fidejussione]]></xs:documentation> </xs:annotation> </xs:enumeration> </xs:restriction> </xs:simpleType> </xs:element> </pre> | | | | | | | | | | | | | | | |

element **Documento_RLI_Type/Frontespizio/Registrazione/Garanzia/ImportoGaranziaPrestataDaTerzi**

| | |
|------------|--|
| diagram |  |
| namespace | urn:www.agenziaentrate.gov.it:specificheTecniche:sco:loc:v1 |
| type | DatoVP_Type |
| properties | isRef 0 content simple |
| facets | Kind Value annotation maxLength 16 pattern [0-9]+,[0-9]{2} |
| annotation | documentation Dato obbligatorio in presenza del campo successivo |
| source | <pre><xs:element name="ImportoGaranziaPrestataDaTerzi" type="cm:DatoVP_Type"> <xs:annotation> <xs:documentation>Dato obbligatorio in presenza del campo successivo</xs:documentation> </xs:annotation> </xs:element></pre> |

element **Documento_RLI_Type/Frontespizio/Registrazione/Garanzia/CodiceFiscaleGarante**

| | |
|------------|--|
| diagram |  |
| namespace | urn:www.agenziaentrate.gov.it:specificheTecniche:sco:loc:v1 |
| type | DatoCF_Type |
| properties | isRef 0 content simple |
| facets | Kind Value annotation pattern [0-9]{11}[[A-Z]{6}[0-9LMNPQRSTUVWXYZ]{2}[A-Z]{1}[0-9LMNPQRSTUVWXYZ]{2}[A-Z]{1}[0-9LMNPQRSTUVWXYZ]{3}[A-Z]{1} |
| annotation | documentation Dato obbligatorio in presenza del campo precedente. Deve essere diverso dai codici fiscali dei locatori e conduttori |
| source | <pre><xs:element name="CodiceFiscaleGarante" type="cm:DatoCF_Type"> <xs:annotation> <xs:documentation>Dato obbligatorio in presenza del campo precedente. Deve essere diverso dai codici fiscali dei locatori e conduttori</xs:documentation> </xs:annotation> </xs:element></pre> |

element **Documento_RLI_Type/Frontespizio/Registrazione/Garanzia/CodiceFiscaleSecondoGarante**

| | |
|-----------|---|
| diagram |  |
| namespace | urn:www.agenziaentrate.gov.it:specificheTecniche:sco:loc:v1 |
| type | DatoCF_Type |

Specifiche tecniche richieste di registrazione e adempimenti successivi per i contratti di locazione e affitto di immobili (Modello RLI) Allegato A

| | | |
|------------|---|------------|
| properties | isRef 0 minOcc 0 maxOcc 1 content simple | |
| facets | Kind Value pattern [0-9]{11}[[A-Z]{6}[0-9LMNPQRSTUVWXYZ]{2}[A-Z]{1}[0-9LMNPQRSTUVWXYZ]{2}[A-Z]{1}[0-9LMNPQRSTUVWXYZ]{3}[A-Z]{1}] | annotation |
| annotation | documentation Non puo' essere presente in assenza del campo precedente. Deve essere diverso dai codici fiscali dei locatori e conduttori e da quello del primo garante | |
| source | <pre><xs:element name="CodiceFiscaleSecondoGarante" type="cm:DatoCF_Type" minOccurs="0"> <xs:annotation> <xs:documentation>Non puo' essere presente in assenza del campo precedente. Deve essere diverso dai codici fiscali dei locatori e conduttori e da quello del primo garante</xs:documentation> </xs:annotation> </xs:element></pre> | |

element **Documento_RLI_Type/Frontespizio/Registrazione/Allegati**

| | | |
|------------|---|--|
| diagram | <p>loc:Allegati</p> <p>deve essere allegato il contratto da registrare. L'allegazione è facoltativa in presenza contemporanea dei seguenti requisiti:</p> <ul style="list-style-type: none"> - Tipologia contratto: L1 o L2 - Contratto non soggetto a Iva; - Assenza di allegati (Mappe, planimetrie, disegni, ecc...). - massimo 3 Locatori persone fisiche e soggettività Iva non barrata - massimo 3 Conduttori persone fisiche e soggettività Iva non barrata - deve essere presente almeno un immobile con codice 1 (immobile principale). - Gli altri immobili (max 3) devono avere codice 2 (pertinenza locata congiuntamente). - Tipologia immobile: U = urbano. - Rendita catastale presente. | |
| namespace | urn:www.agenziaentrate.gov.it:specificheTecniche:sco:loc:v1 | |
| type | reg:FileAttachment_Type | |
| properties | isRef 0 minOcc 0 maxOcc 1 content complex | |
| children | reg:FileType reg:FileName reg:FileDescription reg:ImageData | |
| annotation | documentation deve essere allegato il contratto da registrare. L'allegazione è facoltativa in presenza contemporanea dei seguenti requisiti: - Tipologia contratto: L1 o L2 - Contratto non soggetto a Iva; | |

Specifiche tecniche richieste di registrazione e adempimenti successivi per i contratti di locazione e affitto di immobili (Modello RLI) Allegato A

| | |
|--------|---|
| | <ul style="list-style-type: none"> - Assenza di allegati (Mappe, planimetrie, disegni, ecc....). - massimo 3 Locatori persone fisiche e soggettività Iva non barrata - massimo 3 Conduttori persone fisiche e soggettività Iva non barrata - deve essere presente almeno un immobile con codice 1 (immobile principale). - Gli altri immobili (max 3) devono avere codice 2 (pertinenza locata congiuntamente). - Tipologia immobile: U = urbano. - Rendita catastale presente. |
| source | <pre> <xs:element name="Allegati" type="reg:FileAttachment_Type" minOccurs="0"> <xs:annotation> <xs:documentation>deve essere allegato il contratto da registrare. L'allegazione è facoltativa in presenza contemporanea dei seguenti requisiti: - Tipologia contratto: L1 o L2 - Contratto non soggetto a Iva; - Assenza di allegati (Mappe, planimetrie, disegni, ecc....). - massimo 3 Locatori persone fisiche e soggettività Iva non barrata - massimo 3 Conduttori persone fisiche e soggettività Iva non barrata - deve essere presente almeno un immobile con codice 1 (immobile principale). - Gli altri immobili (max 3) devono avere codice 2 (pertinenza locata congiuntamente). - Tipologia immobile: U = urbano. - Rendita catastale presente.</xs:documentation> </xs:annotation> </xs:element> </pre> |

element **Documento_RLI_Type/Frontespizio/AdempSucc**

| | |
|------------|---|
| diagram | <pre> classDiagram class AdempSucc { TipologiaAdempimento CedolareSecca CDC Annualita DataFine Corrispettivo } class RegistroContainer { Registrazione IDTelematico } AdempSucc -- RegistroContainer </pre> <p>loc:TipologiaAdempimento</p> <p>loc:CedolareSecca Può essere presente solo se Tipologia di adempimento è uguale a 1 o 2 o 3. Non può essere presente in presenza di soggetto subentrato.</p> <p>loc:CDC Può essere presente solo se i dati catastali non erano precedentemente comunicati per lo specifico contratto; la non corrispondenza comporta lo scarto della richiesta in fase di accettazione.</p> <p>loc:Annualita Obbligatorio se Tipologia di adempimento è uguale a 1. Non può essere presente se Tipologia di adempimento è uguale a 2 o 3 o 4</p> <p>loc>DataFine Obbligatorio se Tipologia di adempimento è uguale a 2 o 3 o 4. Non può essere presente se Tipologia di adempimento è uguale a 1. Se Tipologia di adempimento è uguale a 2 deve essere successiva alla di scadenza del contratto; la non corrispondenza comporta lo scarto della richiesta in fase di accettazione. Se Tipologia di adempimento è uguale a 3 deve essere successiva alla data di stipula o decorrenza del contratto; la non corrispondenza comporta lo scarto della richiesta in fase di accettazione. Se Tipologia di adempimento è uguale a 4 deve essere successiva alla data di stipula, di decorrenza o registrazione del contratto; la non corrispondenza comporta lo scarto della richiesta in fase di accettazione.</p> <p>loc:Corrispettivo Non può essere presente se Tipologia di adempimento è uguale a 1 o 2</p> <p>loc:Registrazione</p> <p>loc:IDTelematico Gli estremi di registrazione o l' ID telematico devono coincidere con quelli di un contratto precedentemente registrato. L'ufficio di registrazione (o i primi 3 bytes dell' ID telematico) deve essere uguale per tutti gli adempimenti successivi presenti nella fomitura. La non corrispondenza comporta lo scarto della richiesta in fase di accettazione.</p> |
| namespace | urn:www.agenziaentrate.gov.it:specificheTecniche:sco:loc:v1 |
| properties | isRef 0 content complex |

Specifiche tecniche richieste di registrazione e adempimenti successivi per i contratti di locazione e affitto di immobili (Modello RLI) Allegato A

| children | loc:TipologiaAdempimento loc:CedolareSecca loc:CDC loc:Annualita loc>DataFine loc:Corrispettivo loc:Registrazione loc:IDTelematico |
|----------|---|
| source | <pre> <xs:element name="AdempSucc"> <xs:complexType> <xs:sequence> <xs:element name="TipologiaAdempimento"> <xs:simpleType> <xs:restriction base="cm:DatoN1_Type"> <xs:enumeration value="1"> <xs:annotation> <xs:documentation><![CDATA[Annualità successive]]</xs:documentation> </xs:annotation> </xs:enumeration> <xs:enumeration value="2"> <xs:annotation> <xs:documentation><![CDATA[Proroga]]</xs:documentation> </xs:annotation> </xs:enumeration> <xs:enumeration value="3"> <xs:annotation> <xs:documentation><![CDATA[Cessione]]</xs:documentation> </xs:annotation> </xs:enumeration> <xs:enumeration value="4"> <xs:annotation> <xs:documentation><![CDATA[Risoluzione]]</xs:documentation> </xs:annotation> </xs:enumeration> </xs:restriction> </xs:simpleType> </xs:element> <xs:element name="CedolareSecca" type="cm:DatoCB_Type" minOccurs="0"> <xs:annotation> <xs:documentation>Può essere presente solo se Tipologia di adempimento è uguale a 1 o 2 o 3. Non può essere presente in presenza di soggetto subentrato.</xs:documentation> </xs:annotation> </xs:element> <xs:element name="CDC" type="cm:DatoCB_Type" minOccurs="0"> <xs:annotation> <xs:documentation>Può essere presente solo se i dati catastali non erano precedentemente comunicati per lo specifico contratto; la non corrispondenza comporta lo scarto della richiesta in fase di accettazione.</xs:documentation> </xs:annotation> </xs:element> <xs:element name="Annualita" type="cm:DatoDA_Type" minOccurs="0"> <xs:annotation> <xs:documentation>Obbligatorio se Tipologia di adempimento è uguale a 1. Non può essere presente se Tipologia di adempimento è uguale a 2 o 3 o 4.</xs:documentation> </xs:annotation> </xs:element> <xs:element name="DataFine" type="cm:DatoDN_Type" minOccurs="0"> <xs:annotation> <xs:documentation>Obbligatorio se Tipologia di adempimento è uguale a 2 o 3 o 4. Non può essere presente se Tipologia di adempimento è uguale a 1. Se Tipologia di adempimento è uguale a 2 deve essere successiva alla di scadenza del contratto; la non corrispondenza comporta lo scarto della richiesta in fase di accettazione. Se Tipologia di adempimento è uguale a 3 deve essere successiva alla data di stipula o </pre> |

| | |
|---|---|
| 2 | <p>decorrenza del contratto; la non corrispondenza comporta lo scarto della richiesta in fase di accettazione. Se Tipologia di adempimento è uguale a 4 deve essere successiva alla data di stipula, di decorrenza o registrazione del contratto; la non corrispondenza comporta lo scarto della richiesta in fase di accettazione. <code></xs:documentation></code></p> <p><code></xs:annotation></code> <code></xs:element></code> <code><xs:element name="Corrispettivo" type="cm:DatoVP_Type" minOccurs="0"></code> <code><xs:annotation></code> <code><xs:documentation></code>Non può essere presente se Tipologia di adempimento è uguale a 1 o 2 <code></xs:documentation></code> <code></xs:annotation></code> <code></xs:element></code> <code><xs:choice></code> <code><xs:annotation></code> <code><xs:documentation></code>Gli estremi di registrazione o l' ID telematico devono coincidere con quelli di un contratto precedentemente registrato. L'ufficio di registrazione (o i primi 3 bytes dell' ID telematico) deve essere uguale per tutti gli adempimenti successivi presenti nella fornitura. La non corrispondenza comporta lo scarto della richiesta in fase di accettazione.<code></xs:documentation></code> <code></xs:annotation></code> <code><xs:element name="Registrazione"></code> <code><xs:complexType></code> <code><xs:sequence></code> <code><xs:element name="UfficioDiRegistrazione" type="reg:UfficioDiRegistrazione_Type"/></code> <code><xs:element name="Anno" type="cm:DatoDA_Type"/></code> <code><xs:element name="Serie"></code> <code><xs:annotation></code> <code><xs:documentation></code>Può essere numerica (un solo carattere da 1 a 4) o alfa numerica (2 caratteri: il primo da 1 a 4 ed il secondo una lettera). <code></xs:documentation></code> <code></xs:annotation></code> <code><xs:simpleType></code> <code><xs:restriction base="reg:Serie_Type"></code> <code><xs:maxLength value="2"/></code> <code><xs:minLength value="1"/></code> <code><xs:enumeration value="3"/></code> <code><xs:enumeration value="3A"/></code> <code><xs:enumeration value="3B"/></code> <code><xs:enumeration value="3C"/></code> <code><xs:enumeration value="3P"/></code> <code><xs:enumeration value="3T"/></code> <code><xs:enumeration value="3V"/></code> <code><xs:enumeration value="1"/></code> <code><xs:enumeration value="1A"/></code> <code><xs:enumeration value="1B"/></code> <code><xs:enumeration value="1C"/></code> <code><xs:enumeration value="1D"/></code> <code><xs:enumeration value="1V"/></code> <code><xs:enumeration value="2"/></code> <code><xs:enumeration value="2A"/></code> <code><xs:enumeration value="2B"/></code> <code><xs:enumeration value="2C"/></code> <code><xs:enumeration value="2V"/></code> <code></xs:restriction></code> <code></xs:simpleType></code> <code></xs:element></code> <code><xs:element name="NumeroRegistrazione"></code> <code><xs:simpleType></code></p> |
|---|---|

Specifiche tecniche richieste di registrazione e adempimenti successivi per i contratti di locazione e affitto di immobili (Modello RLI) Allegato A

| | |
|--|---|
| | <pre> <xs:restriction base="cm:DatoNU_Type"> <xs:maxLength value="6"/> </xs:restriction> </xs:simpleType> </xs:element> <xs:element name="SottonumeroRegistrazione" minOccurs="0"> <xs:simpleType> <xs:restriction base="cm:DatoNU_Type"> <xs:maxLength value="3"/> </xs:restriction> </xs:simpleType> </xs:element> </xs:sequence> </xs:complexType> </xs:element> <xs:element name="IDTelematico"> <xs:simpleType> <xs:restriction base="cm:DatoAN_Type"> <xs:length value="17"/> </xs:restriction> </xs:simpleType> </xs:element> </xs:choice> </xs:sequence> </xs:complexType> </xs:element> </pre> |
|--|---|

element **Documento_RLI_Type/Frontespizio/AdempSucc/TipologiaAdempimento**

| diagram | | | | | | | | | | | | | | | | | | | | | | |
|-------------|--|---|-------|------------|-----------|---|--|---------|-------|--|-------------|---|---|-------------|---|--------------------------------------|-------------|---|---------------------------------------|-------------|---|--|
| namespace | urn:www.agenziaentrate.gov.it:specificheTecniche:sco:loc:v1 | | | | | | | | | | | | | | | | | | | | | |
| type | restriction of DatoN1_Type | | | | | | | | | | | | | | | | | | | | | |
| properties | isRef 0 content simple | | | | | | | | | | | | | | | | | | | | | |
| facets | <table border="1"> <thead> <tr> <th>Kind</th> <th>Value</th> <th>annotation</th> </tr> </thead> <tbody> <tr> <td>maxLength</td> <td>1</td> <td></td> </tr> <tr> <td>pattern</td> <td>[1-9]</td> <td></td> </tr> <tr> <td>enumeration</td> <td>1</td> <td>documentation <![CDATA[Annualità successive]]></td> </tr> <tr> <td>enumeration</td> <td>2</td> <td>documentation <![CDATA[Proroga]]></td> </tr> <tr> <td>enumeration</td> <td>3</td> <td>documentation <![CDATA[Cessione]]></td> </tr> <tr> <td>enumeration</td> <td>4</td> <td>documentation <![CDATA[Risoluzione]]></td> </tr> </tbody> </table> | Kind | Value | annotation | maxLength | 1 | | pattern | [1-9] | | enumeration | 1 | documentation <![CDATA[Annualità successive]]> | enumeration | 2 | documentation <![CDATA[Proroga]]> | enumeration | 3 | documentation <![CDATA[Cessione]]> | enumeration | 4 | documentation <![CDATA[Risoluzione]]> |
| Kind | Value | annotation | | | | | | | | | | | | | | | | | | | | |
| maxLength | 1 | | | | | | | | | | | | | | | | | | | | | |
| pattern | [1-9] | | | | | | | | | | | | | | | | | | | | | |
| enumeration | 1 | documentation <![CDATA[Annualità successive]]> | | | | | | | | | | | | | | | | | | | | |
| enumeration | 2 | documentation <![CDATA[Proroga]]> | | | | | | | | | | | | | | | | | | | | |
| enumeration | 3 | documentation <![CDATA[Cessione]]> | | | | | | | | | | | | | | | | | | | | |
| enumeration | 4 | documentation <![CDATA[Risoluzione]]> | | | | | | | | | | | | | | | | | | | | |
| source | <pre> <xs:element name="TipologiaAdempimento"> <xs:simpleType> <xs:restriction base="cm:DatoN1_Type"> <xs:enumeration value="1"> <xs:annotation> <xs:documentation><![CDATA[Annualità successive]]</xs:documentation> </xs:annotation> </xs:enumeration> <xs:enumeration value="2"> <xs:annotation> <xs:documentation><![CDATA[Proroga]]</xs:documentation> </xs:annotation> </xs:enumeration> </xs:restriction> </xs:simpleType> </xs:element> </pre> | | | | | | | | | | | | | | | | | | | | | |

| | |
|--|---|
| | <pre> </xs:annotation> </xs:enumeration> <xs:enumeration value="3"> <xs:annotation> <xs:documentation><![CDATA[Cessione]]></xs:documentation> </xs:annotation> </xs:enumeration> <xs:enumeration value="4"> <xs:annotation> <xs:documentation><![CDATA[Risoluzione]]></xs:documentation> </xs:annotation> </xs:enumeration> </xs:restriction> </xs:simpleType> </xs:element> </pre> |
|--|---|

element Documento_RLI_Type/Frontespizio/AdempSucc/CedolareSecca

| | |
|------------|---|
| diagram |  <p>Può essere presente solo se Tipologia di adempimento è uguale a 1 o 2 o 3. Non può essere presente in presenza di soggetto subentrato.</p> |
| namespace | urn:www.agenziaentrate.gov.it:specificheTecniche:sco:loc:v1 |
| type | DatoCB_Type |
| properties | isRef 0 minOcc 0 maxOcc 1 content simple |
| facets | Kind Value annotation pattern [01] |
| annotation | documentation Può essere presente solo se Tipologia di adempimento è uguale a 1 o 2 o 3. Non può essere presente in presenza di soggetto subentrato. |
| source | <pre> <xs:element name="CedolareSecca" type="cm:DatoCB_Type" minOccurs="0"> <xs:annotation> <xs:documentation>Può essere presente solo se Tipologia di adempimento è uguale a 1 o 2 o 3. Non può essere presente in presenza di soggetto subentrato.</xs:documentation> </xs:annotation> </xs:element> </pre> |

element Documento_RLI_Type/Frontespizio/AdempSucc/CDC

| | |
|-----------|--|
| diagram |  <p>Può essere presente solo se i dati catastali non erano precedentemente comunicati per lo specifico contratto; la non corrispondenza comporta lo scarto della richiesta in fase di accettazione.</p> |
| namespace | urn:www.agenziaentrate.gov.it:specificheTecniche:sco:loc:v1 |

Specifiche tecniche richieste di registrazione e adempimenti successivi per i contratti di locazione e affitto di immobili (Modello RLI) Allegato A

| | |
|------------|---|
| type | <u>DatoCB_Type</u> |
| properties | isRef 0 minOcc 0 maxOcc 1 content simple |
| facets | Kind Value annotation pattern [01] |
| annotation | documentation Può essere presente solo se i dati catastali non erano precedentemente comunicati per lo specifico contratto; la non corrispondenza comporta lo scarto della richiesta in fase di accettazione. |
| source | <xs:element name="CDC" type="cm:DatoCB_Type" minOccurs="0"> <xs:annotation> <xs:documentation>Può essere presente solo se i dati catastali non erano precedentemente comunicati per lo specifico contratto; la non corrispondenza comporta lo scarto della richiesta in fase di accettazione.</xs:documentation> </xs:annotation> </xs:element> |

element Documento_RLI_Type/Frontespizio/AdempSucc/Annualita

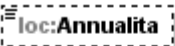
| | |
|------------|--|
| diagram |  <p>loc:Annualita</p> <p>Obbligatorio se Tipologia di adempimento è uguale a 1. Non può essere presente se Tipologia di adempimento è uguale a 2 o 3 o 4</p> |
| namespace | urn:www.agenziaentrate.gov.it:specificheTecniche:sco:loc:v1 |
| type | <u>DatoDA_Type</u> |
| properties | isRef 0 minOcc 0 maxOcc 1 content simple |
| facets | Kind Value annotation length 4 pattern (18 19 20)[0-9]{2} |
| annotation | documentation Obbligatorio se Tipologia di adempimento è uguale a 1. Non può essere presente se Tipologia di adempimento è uguale a 2 o 3 o 4 |
| source | <xs:element name="Annualita" type="cm:DatoDA_Type" minOccurs="0"> <xs:annotation> <xs:documentation>Obbligatorio se Tipologia di adempimento è uguale a 1. Non può essere presente se Tipologia di adempimento è uguale a 2 o 3 o 4</xs:documentation> </xs:annotation> </xs:element> |

element **Documento_RLI_Type/Frontespizio/AdempSucc/DataFine**

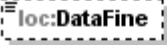
| | |
|------------|--|
| diagram |  <p>Obbligatorio se Tipologia di adempimento è uguale a 2 o 3 o 4. Non può essere presente se Tipologia di adempimento è uguale a 1. Se Tipologia di adempimento è uguale a 2 deve essere successiva alla di scadenza del contratto; la non corrispondenza comporta lo scarto della richiesta in fase di accettazione. Se Tipologia di adempimento è uguale a 3 deve essere successiva alla data di stipula o decorrenza del contratto; la non corrispondenza comporta lo scarto della richiesta in fase di accettazione. Se Tipologia di adempimento è uguale a 4 deve essere successiva alla data di stipula, di decorrenza o registrazione del contratto; la non corrispondenza comporta lo scarto della richiesta in fase di accettazione.</p> |
| namespace | urn:www.agenziaentrate.gov.it:specificheTecniche:sco:loc:v1 |
| type | DatoDN_Type |
| properties | isRef 0 minOcc 0 maxOcc 1 content simple |
| facets | Kind Value length 8 pattern (((0[1-9][12][0-9][301])(0[13578][10]12)\d{4})) (((0[1-9][12][0-9][30](0[469][11])\d{4})) ((0[1-9][10-9][2[0-8]](02)\d{4})) ((29)(02)([02468][048]00)) ((29)(02)([13579][26]00)) ((29)(02)([0-9][0-9][0][48])) ((29)(02)([0-9][0-9][2468][048])) ((29)(02)([0-9][0-9][13579][26])))) |
| annotation | documentation Obbligatorio se Tipologia di adempimento è uguale a 2 o 3 o 4. Non può essere presente se Tipologia di adempimento è uguale a 1. Se Tipologia di adempimento è uguale a 2 deve essere successiva alla di scadenza del contratto; la non corrispondenza comporta lo scarto della richiesta in fase di accettazione. Se Tipologia di adempimento è uguale a 3 deve essere successiva alla data di stipula o decorrenza del contratto; la non corrispondenza comporta lo scarto della richiesta in fase di accettazione. Se Tipologia di adempimento è uguale a 4 deve essere successiva alla data di stipula, di decorrenza o registrazione del contratto; la non corrispondenza comporta lo scarto della richiesta in fase di accettazione. |
| source | <xs:element name="DataFine" type="cm:DatoDN_Type" minOccurs="0"> <xs:annotation> <xs:documentation>Obbligatorio se Tipologia di adempimento è uguale a 2 o 3 o 4. Non può essere presente se Tipologia di adempimento è uguale a 1. Se Tipologia di adempimento è uguale a 2 deve essere successiva alla di scadenza del contratto; la non corrispondenza comporta lo scarto della richiesta in fase di accettazione. Se Tipologia di adempimento è uguale a 3 deve essere successiva alla data di stipula o decorrenza del contratto; la non corrispondenza comporta lo scarto della richiesta in fase di accettazione. Se Tipologia di adempimento è uguale a 4 deve essere successiva alla data di stipula, di decorrenza o registrazione del contratto; la non corrispondenza comporta lo scarto della richiesta in fase di accettazione. </xs:annotation> </xs:element> |

element **Documento_RLI_Type/Frontespizio/AdempSucc/Corrispettivo**

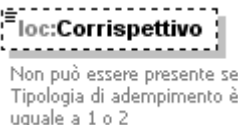
| | |
|------------|--|
| diagram |  |
| namespace | urn:www.agenziaentrate.gov.it:specificheTecniche:sco:loc:v1 |
| type | DatoVP_Type |
| properties | isRef 0 minOcc 0 maxOcc 1 content simple |
| facets | Kind Value annotation maxLength 16 pattern [0-9]+,[0-9]{2} |
| annotation | documentation Non può essere presente se Tipologia di adempimento è uguale a 1 o 2 |
| source | <pre><xs:element name="Corrispettivo" type="cm:DatoVP_Type" minOccurs="0"> <xs:annotation> <xs:documentation>Non può essere presente se Tipologia di adempimento è uguale a 1 o 2 </xs:documentation> </xs:annotation> </xs:element></pre> |

element **Documento_RLI_Type/Frontespizio/AdempSucc/Registrazione**

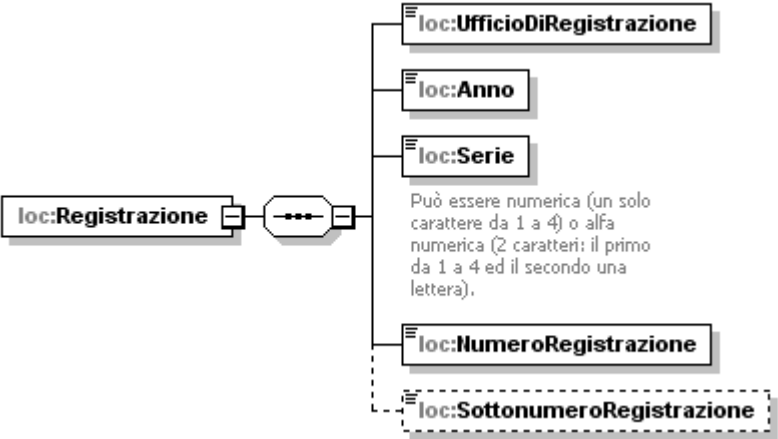
| | |
|------------|--|
| diagram |  |
| namespace | urn:www.agenziaentrate.gov.it:specificheTecniche:sco:loc:v1 |
| properties | isRef 0 content complex |
| children | loc:UfficioDiRegistrazione loc:Anno loc:Serie loc:NumeroRegistrazione loc:SottonumeroRegistrazione |
| source | <pre><xs:element name="Registrazione"> <xs:complexType> <xs:sequence> <xs:element name="UfficioDiRegistrazione" type="reg:UfficioDiRegistrazione_Type"/> <xs:element name="Anno" type="cm:DatoDA_Type"/> <xs:element name="Serie"> <xs:annotation> <xs:documentation>Può essere numerica (un solo carattere da 1 a 4) o alfa numerica (2 caratteri: il primo da 1 a 4 ed il secondo una lettera). </xs:documentation> </xs:element> </xs:sequence> </xs:complexType> </xs:element></pre> |

| | |
|--|--|
| | <pre> </xs:annotation> <xs:simpleType> <xs:restriction base="reg:Serie_Type"> <xs:maxLength value="2"/> <xs:minLength value="1"/> <xs:enumeration value="3"/> <xs:enumeration value="3A"/> <xs:enumeration value="3B"/> <xs:enumeration value="3C"/> <xs:enumeration value="3P"/> <xs:enumeration value="3T"/> <xs:enumeration value="3V"/> <xs:enumeration value="1"/> <xs:enumeration value="1A"/> <xs:enumeration value="1B"/> <xs:enumeration value="1C"/> <xs:enumeration value="1D"/> <xs:enumeration value="1V"/> <xs:enumeration value="2"/> <xs:enumeration value="2A"/> <xs:enumeration value="2B"/> <xs:enumeration value="2C"/> <xs:enumeration value="2V"/> </xs:restriction> </xs:simpleType> </xs:element> <xs:element name="NumeroRegistrazione"> <xs:simpleType> <xs:restriction base="cm:DatoNU_Type"> <xs:maxLength value="6"/> </xs:restriction> </xs:simpleType> </xs:element> <xs:element name="SottonumeroRegistrazione" minOccurs="0"> <xs:simpleType> <xs:restriction base="cm:DatoNU_Type"> <xs:maxLength value="3"/> </xs:restriction> </xs:simpleType> </xs:element> </xs:sequence> </xs:complexType> </xs:element> </pre> |
|--|--|

element **Documento_RLI_Type/Frontespizio/AdempSucc/Registrazione/UfficioDiRegistrazione**

| | |
|------------|---|
| diagram |  |
| namespace | urn:www.agenziaentrate.gov.it:specificheTecniche:sco:loc:v1 |
| type | req:UfficioDiRegistrazione_Type |
| properties | isRef 0 content simple |
| source | <xs:element name="UfficioDiRegistrazione" type="reg:UfficioDiRegistrazione_Type"/> |

element **Documento_RLI_Type/Frontespizio/AdempSucc/Registrazione/Anno**

| | |
|------------|---|
| diagram |  |
| namespace | urn:www.agenziaentrate.gov.it:specificheTecniche:sco:loc:v1 |
| type | DatoDA_Type |
| properties | isRef 0 content simple |
| facets | Kind Value annotation length 4 pattern (18 19 20)[0-9]{2} |
| source | <xs:element name="Anno" type="cm:DatoDA_Type"/> |

element **Documento_RLI_Type/Frontespizio/AdempSucc/Registrazione/Serie**

| | |
|------------|--|
| diagram |  Può essere numerica (un solo carattere da 1 a 4) o alfa numerica (2 caratteri: il primo da 1 a 4 ed il secondo una lettera). |
| namespace | urn:www.agenziaentrate.gov.it:specificheTecniche:sco:loc:v1 |
| type | restriction of reg:Serie_Type |
| properties | isRef 0 content simple |
| facets | Kind Value annotation minLength 1 maxLength 2 pattern [1-4]{1}[A-Z]{0,1} enumeration 3 enumeration 3A enumeration 3B enumeration 3C enumeration 3P enumeration 3T enumeration 3V enumeration 1 enumeration 1A enumeration 1B enumeration 1C enumeration 1D enumeration 1V enumeration 2 enumeration 2A enumeration 2B enumeration 2C enumeration 2V |

Specifiche tecniche richieste di registrazione e adempimenti successivi per i contratti di locazione e affitto di immobili (Modello RLI) Allegato A

| | |
|------------|--|
| annotation | documentation Può essere numerica (un solo carattere da 1 a 4) o alfa numerica (2 caratteri: il primo da 1 a 4 ed il secondo una lettera). |
| source | <pre> <xs:element name="Serie"> <xs:annotation> <xs:documentation>Può essere numerica (un solo carattere da 1 a 4) o alfa numerica (2 caratteri: il primo da 1 a 4 ed il secondo una lettera). </xs:documentation> </xs:annotation> <xs:simpleType base="reg:Serie_Type"> <xs:restriction value="2"/> <xs:minLength value="1"/> <xs:enumeration value="3"/> <xs:enumeration value="3A"/> <xs:enumeration value="3B"/> <xs:enumeration value="3C"/> <xs:enumeration value="3P"/> <xs:enumeration value="3T"/> <xs:enumeration value="3V"/> <xs:enumeration value="1"/> <xs:enumeration value="1A"/> <xs:enumeration value="1B"/> <xs:enumeration value="1C"/> <xs:enumeration value="1D"/> <xs:enumeration value="1V"/> <xs:enumeration value="2"/> <xs:enumeration value="2A"/> <xs:enumeration value="2B"/> <xs:enumeration value="2C"/> <xs:enumeration value="2V"/> </xs:restriction> </xs:simpleType> </xs:element> </pre> |

element **Documento_RLI_Type/Frontespizio/AdempSucc/Registrazione/NumeroRegistrazione**

| | |
|------------|---|
| diagram |  |
| namespace | urn:www.agenziaentrate.gov.it:specificheTecniche:sco:loc:v1 |
| type | restriction of DatoNU_Type |
| properties | isRef 0 content simple |
| facets | Kind Value annotation maxLength 6 pattern (\-[1-9][1-9])[0-9]* |
| source | <pre> <xs:element name="NumeroRegistrazione"> <xs:simpleType base="cm:DatoNU_Type"> <xs:restriction value="6"/> </xs:restriction> </xs:simpleType> </xs:element> </pre> |

element **Documento_RLI_Type/Frontespizio/AdempSucc/Registrazione/SottonumeroRegistrazione**

| | |
|------------|---|
| diagram | |
| namespace | urn:www.agenziaentrate.gov.it:specificheTecniche:sco:loc:v1 |
| type | restriction of DatoNU_Type |
| properties | isRef 0 minOcc 0 maxOcc 1 content simple |
| facets | Kind Value annotation maxLength 3 pattern (\-[1-9] [1-9])[0-9]* |
| source | <pre><xs:element name="SottonumeroRegistrazione" minOccurs="0"> <xs:simpleType> <xs:restriction base="cm:DatoNU_Type"> <xs:maxLength value="3"/> </xs:restriction> </xs:simpleType> </xs:element></pre> |

element **Documento_RLI_Type/Frontespizio/AdempSucc/IDTelematico**

| | |
|------------|---|
| diagram | |
| namespace | urn:www.agenziaentrate.gov.it:specificheTecniche:sco:loc:v1 |
| type | restriction of DatoAN_Type |
| properties | isRef 0 content simple |
| facets | Kind Value annotation length 17 pattern ([0-9A-Z-] "){1}([0-9A-Z&] '\-\. , s / °\^\(\)\ À È Ì Ò Ù Û " \ \ +)* |
| source | <pre><xs:element name="IDTelematico"> <xs:simpleType> <xs:restriction base="cm:DatoAN_Type"> <xs:length value="17"/> </xs:restriction> </xs:simpleType> </xs:element></pre> |

element **Documento_RLI_Type/Frontespizio/ImpegnoATrasmettere**

| | |
|------------|---|
| diagram | |
| namespace | urn:www.agenziaentrate.gov.it:specificheTecniche:sco:loc:v1 |
| type | reg:ImpegnoATrasmettere_Type |
| properties | isRef 0 minOcc 0 maxOcc 1 content complex |
| children | reg:CFintermediario reg:ImpegnoATrasmettere reg:DatalImpegno reg:FirmaIntermediario |
| source | <code><xs:element name="ImpegnoATrasmettere" type="reg:ImpegnoATrasmettere_Type" minOccurs="0"/></code> |

element **Documento_RLI_Type/Soggetti**

| | |
|------------|--|
| diagram | |
| namespace | urn:www.agenziaentrate.gov.it:specificheTecniche:sco:loc:v1 |
| properties | isRef 0 minOcc 0 maxOcc 1 content complex |
| children | loc:PrimoModulo loc:Modulo |
| annotation | documentation Se si tratta di prima registrazione il quadro è obbligatorio. Nel caso di adempimenti successivi il quadro è obbligatorio se Tipologia di adempimento è uguale a 3 o se è presente il campo CedolareSecca o se è presente il campo Soggetto subentrato; non può essere presente negli altri casi. I codici fiscali dei locatori e dei conduttori devono essere tutti diversi tra loro |

| | |
|--------|--|
| source | <pre> <xs:element name="Soggetti" minOccurs="0"> <xs:annotation> <xs:documentation>Se si tratta di prima registrazione il quadro è obbligatorio. Nel caso di adempimenti successivi il quadro è obbligatorio se Tipologia di adempimento è uguale a 3 o se è presente il campo CedolareSecca o se è presente il campo Soggetto subentrato; non può essere presente negli altri casi. I codici fiscali dei locatori e dei conduttori devono essere tutti diversi tra loro</xs:documentation> </xs:annotation> <xs:complexType> <xs:sequence> <xs:element name="PrimoModulo"> <xs:complexType> <xs:sequence> <xs:element name="Locatore" type="loc:Soggetto_Type" minOccurs="0" maxOccurs="4"> <xs:annotation> <xs:documentation>Se si tratta di prima registrazione la sezione è obbligatoria. Nel caso di adempimenti successivi se Tipologia di adempimento è uguale a 3 deve essere presente almeno una delle sezioni Locatore o Conduttore con almeno un cedente ed almeno un cessionario nello stesso ruolo. Nel caso di adempimenti successivi se è presente il campo Soggetto subentrato deve essere presente solo un soggetto in una delle sezioni Locatore o Conduttore. Nel caso di adempimenti successivi se è presente il campo Cedolare Secca e Tipologia di adempimento non è uguale a 3 deve essere presente solo la sezione Locatore Nel caso di adempimenti successivi se Tipologia di adempimento è uguale a 3 ed è presente il campo Cedolare Secca devono essere presenti un solo cedente ed un solo cessionario nella sezione Locatore. Nel caso di adempimenti successivi se Tipologia di adempimento è uguale a 3 il cedente deve essere parte del contratto precedentemente registrato; la non corrispondenza comporta lo scarto della richiesta in fase di accettazione.</xs:documentation> </xs:annotation> </xs:element> <xs:element name="Conduttore" type="loc:Soggetto_Type" minOccurs="0" maxOccurs="4"> <xs:annotation> <xs:documentation>Se si tratta di prima registrazione la sezione è obbligatoria. Nel caso di adempimenti successivi se Tipologia di adempimento è uguale a 3 deve essere presente almeno una delle sezioni Locatore o Conduttore con almeno un cedente ed almeno un cessionario nello stesso ruolo. Nel caso di adempimenti successivi se è presente il campo Soggetto subentrato deve essere presente solo un soggetto in una delle sezioni Locatore o Conduttore. Nel caso di adempimenti successivi se è presente il campo Cedolare Secca e Tipologia di adempimento non è uguale a 3 non deve essere presente la sezione Conduttore. Nel caso di adempimenti successivi se Tipologia di adempimento è uguale a 3 il cedente deve essere parte del contratto precedentemente registrato; la non corrispondenza comporta lo scarto della richiesta in fase di accettazione.</xs:documentation> </xs:annotation> </xs:element> </xs:sequence> </xs:complexType> </xs:element> <xs:element name="Modulo" minOccurs="0" maxOccurs="unbounded"> <xs:complexType> <xs:sequence> <xs:element name="Locatore" type="loc:Soggetto_Type" minOccurs="0" maxOccurs="4"> <xs:annotation> <xs:documentation>Nel caso di adempimenti successivi se Tipologia di adempimento è uguale a 3 il cedente deve essere parte del contratto precedentemente registrato; la non </xs:documentation> </xs:element> </xs:sequence> </xs:complexType> </xs:element> </xs:sequence> </xs:complexType> </xs:element> </pre> |
|--------|--|

| | |
|--|---|
| | <pre>corrispondenza comporta lo scarto della richiesta in fase di accettazione.</xs:documentation> </xs:annotation> </xs:element> <xs:element name="Conduuttore" type="loc:Soggetto_Type" minOccurs="0" maxOccurs="4"> <xs:annotation> <xs:documentation>Nel caso di adempimenti successivi se Tipologia di adempimento è uguale a 3 il cedente deve essere parte del contratto precedentemente registrato; la non corrispondenza comporta lo scarto della richiesta in fase di accettazione.</xs:documentation> </xs:annotation> </xs:element> </xs:sequence> </xs:complexType> </xs:element> </xs:sequence> </xs:complexType> </xs:element></pre> |
|--|---|

element **Documento_RLI_Type/Soggetti/PrimoModulo**

| | |
|------------|--|
| diagram | <pre> classDiagram class loc:PrimoModulo class loc:Locatore class loc:Conduttore loc:PrimoModulo < -- loc:Locatore loc:PrimoModulo < -- loc:Conduttore </pre> <p>loc:Locatore 0..4</p> <p>Se si tratta di prima registrazione la sezione è obbligatoria. Nel caso di adempimenti successivi se Tipologia di adempimento è uguale a 3 deve essere presente almeno una delle sezioni Locatore o Conduttore con almeno un cedente ed almeno un cessionario nello stesso ruolo. Nel caso di adempimenti successivi se è presente il campo Soggetto subentrato deve essere presente solo un soggetto in una delle sezioni Locatore o Conduttore. Nel caso di adempimenti successivi se è presente il campo Cedolare Secca e Tipologia di adempimento non è uguale a 3 deve essere presente solo la sezione Locatore Nel caso di adempimenti successivi se Tipologia di adempimento è uguale a 3 ed è presente il campo Cedolare Secca devono essere presenti un solo cedente ed un solo cessionario nella sezione Locatore. Nel caso di adempimenti successivi se Tipologia di adempimento è uguale a 3 il cedente deve essere parte del contratto precedentemente registrato; la non corrispondenza comporta lo scarto della richiesta in Fase di accettazione.</p> <p>loc:Conduttore 0..4</p> <p>Se si tratta di prima registrazione la sezione è obbligatoria. Nel caso di adempimenti successivi se Tipologia di adempimento è uguale a 3 deve essere presente almeno una delle sezioni Locatore o Conduttore con almeno un cedente ed almeno un cessionario nello stesso ruolo. Nel caso di adempimenti successivi se è presente il campo Soggetto subentrato deve essere presente solo un soggetto in una delle sezioni Locatore o Conduttore. Nel caso di adempimenti successivi se è presente il campo Cedolare Secca e Tipologia di adempimento non è uguale a 3 non deve essere presente la sezione Conduttore. Nel caso di adempimenti successivi se Tipologia di adempimento è uguale a 3 il cedente deve essere parte del contratto precedentemente registrato; la non corrispondenza comporta lo scarto della richiesta in Fase di accettazione.</p> |
| namespace | urn:www.agenziaentrate.gov.it:specificheTecniche:sco:loc:v1 |
| properties | isRef 0 content complex |

| | |
|----------|--|
| children | loc:Locatore loc:Conduttore |
| source | <pre> <xs:element name="PrimoModulo"> <xs:complexType> <xs:sequence> <xs:element name="Locatore" type="loc:Soggetto_Type" minOccurs="0" maxOccurs="4"> <xs:annotation> <xs:documentation>Se si tratta di prima registrazione la sezione è obbligatoria. Nel caso di adempimenti successivi se Tipologia di adempimento è uguale a 3 deve essere presente almeno una delle sezioni Locatore o Conduttore con almeno un cedente ed almeno un cessionario nello stesso ruolo. Nel caso di adempimenti successivi se è presente il campo Soggetto subentrato deve essere presente solo un soggetto in una delle sezioni Locatore o Conduttore. Nel caso di adempimenti successivi se è presente il campo Cedolare Secca e Tipologia di adempimento non è uguale a 3 deve essere presente solo la sezione Locatore Nel caso di adempimenti successivi se Tipologia di adempimento è uguale a 3 ed è presente il campo Cedolare Secca devono essere presenti un solo cedente ed un solo cessionario nella sezione Locatore. Nel caso di adempimenti successivi se Tipologia di adempimento è uguale a 3 il cedente deve essere parte del contratto precedentemente registrato; la non corrispondenza comporta lo scarto della richiesta in fase di accettazione.</xs:documentation> </xs:annotation> </xs:element> <xs:element name="Conduttore" type="loc:Soggetto_Type" minOccurs="0" maxOccurs="4"> <xs:annotation> <xs:documentation>Se si tratta di prima registrazione la sezione è obbligatoria. Nel caso di adempimenti successivi se Tipologia di adempimento è uguale a 3 deve essere presente almeno una delle sezioni Locatore o Conduttore con almeno un cedente ed almeno un cessionario nello stesso ruolo. Nel caso di adempimenti successivi se è presente il campo Soggetto subentrato deve essere presente solo un soggetto in una delle sezioni Locatore o Conduttore. Nel caso di adempimenti successivi se è presente il campo Cedolare Secca e Tipologia di adempimento non è uguale a 3 non deve essere presente la sezione Conduttore. Nel caso di adempimenti successivi se Tipologia di adempimento è uguale a 3 il cedente deve essere parte del contratto precedentemente registrato; la non corrispondenza comporta lo scarto della richiesta in fase di accettazione.</xs:documentation> </xs:annotation> </xs:element> </xs:sequence> </xs:complexType> </xs:element> </pre> |

element **Documento_RLI_Type/Soggetti/PrimoModulo/Locatore**

| | |
|------------------|--|
| <p>diagram</p> | |
| <p>namespace</p> | <p>urn:www.agenziaentrate.gov.it:specificheTecniche:sco:loc:v1</p> |
| <p>type</p> | <p>loc:Soggetto_Type</p> |

loc:Locatore
0..4

Se si tratta di prima registrazione la sezione è obbligatoria.
 Nel caso di adempimenti successivi se Tipologia di adempimento è uguale a 3 deve essere presente almeno una delle sezioni Locatore o Conduttore con almeno un cedente ed almeno un cessionario nello stesso ruolo.
 Nel caso di adempimenti successivi se è presente il campo Soggetto subentrato deve essere presente solo un soggetto in una delle sezioni Locatore o Conduttore.
 Nel caso di adempimenti successivi se è presente il campo Cedolare Secca e Tipologia di adempimento non è uguale a 3 deve essere presente solo la sezione Locatore
 Nel caso di adempimenti successivi se Tipologia di adempimento è uguale a 3 ed è presente il campo Cedolare Secca devono essere presenti un solo cedente ed un solo cessionario nella sezione Locatore.
 Nel caso di adempimenti successivi se Tipologia di adempimento è uguale a 3 il cedente deve essere parte del contratto precedentemente registrato; la non corrispondenza comporta lo scarto della richiesta in fase di accettazione.

loc:Soggetto_Type

loc:NumeroProgressivo

Se il numero dei soggetti e' superiore ai righe previsti nel modulo dovranno essere utilizzati piu' moduli avendo cura di far proseguire la numerazione "NUMERO LOCATORE/CONDUTTORE" in maniera progressiva (ad esempio 05, 06, 07, ecc.).

loc:CodiceFiscale

"Il codice fiscale deve essere formalmente corretto e registrato in Anagrafe tributaria.
 La non registrazione comporta lo scarto della richiesta in fase di accettazione.
 Nel caso di omocodia del codice fiscale risolta dall'Agenzia delle Entrate con l'attribuzione di un nuovo codice fiscale, l'indicazione nella richiesta del precedente codice fiscale (omocodice) comporta, in sede di accoglimento delle comunicazioni trasmesse in via telematica, lo scarto della stessa."

loc:SoggettivitàIVA

Se si tratta di prima registrazione non puo' essere presente se la tipologia contratto e' uguale a S1.
 Se si tratta di prima registrazione se tipologia contrattuale e' uguale a T4 almeno un locatore deve barrare la casella "soggettività iva".

loc:PersoneFisiche

loc:SoggettiDiversiDaPF

loc:Cedente

Può essere presente solo nel caso di adempimenti successivi e se Tipologia di adempimento è uguale a 3; Deve essere presente almeno un soggetto cedente e almeno un cessionario (nello stesso ruolo).

Specifiche tecniche richieste di registrazione e adempimenti successivi per i contratti di locazione e affitto di immobili (Modello RLI) Allegato A

| | |
|------------|--|
| properties | <p>isRef 0 minOcc 0 maxOcc 4 content complex</p> |
| children | <p>loc:NumeroProgressivo loc:CodiceFiscale loc:SoggettivitàVA loc:PersoneFisiche loc:SoggettiDiversiDaPF loc:Cedente</p> |
| annotation | <p>documentation Se si tratta di prima registrazione la sezione è obbligatoria. Nel caso di adempimenti successivi se Tipologia di adempimento è uguale a 3 deve essere presente almeno una delle sezioni Locatore o Conduttore con almeno un cedente ed almeno un cessionario nello stesso ruolo. Nel caso di adempimenti successivi se è presente il campo Soggetto subentrato deve essere presente solo un soggetto in una delle sezioni Locatore o Conduttore. Nel caso di adempimenti successivi se è presente il campo Cedolare Secca e Tipologia di adempimento non è uguale a 3 deve essere presente solo la sezione Locatore. Nel caso di adempimenti successivi se Tipologia di adempimento è uguale a 3 ed è presente il campo Cedolare Secca devono essere presenti un solo cedente ed un solo cessionario nella sezione Locatore. Nel caso di adempimenti successivi se Tipologia di adempimento è uguale a 3 il cedente deve essere parte del contratto precedentemente registrato; la non corrispondenza comporta lo scarto della richiesta in fase di accettazione.</p> |
| source | <pre><xs:element name="Locatore" type="loc:Soggetto_Type" minOccurs="0" maxOccurs="4"> <xs:annotation> <xs:documentation>Se si tratta di prima registrazione la sezione è obbligatoria. Nel caso di adempimenti successivi se Tipologia di adempimento è uguale a 3 deve essere presente almeno una delle sezioni Locatore o Conduttore con almeno un cedente ed almeno un cessionario nello stesso ruolo. Nel caso di adempimenti successivi se è presente il campo Soggetto subentrato deve essere presente solo un soggetto in una delle sezioni Locatore o Conduttore. Nel caso di adempimenti successivi se è presente il campo Cedolare Secca e Tipologia di adempimento non è uguale a 3 deve essere presente solo la sezione Locatore Nel caso di adempimenti successivi se Tipologia di adempimento è uguale a 3 ed è presente il campo Cedolare Secca devono essere presenti un solo cedente ed un solo cessionario nella sezione Locatore. Nel caso di adempimenti successivi se Tipologia di adempimento è uguale a 3 il cedente deve essere parte del contratto precedentemente registrato; la non corrispondenza comporta lo scarto della richiesta in fase di accettazione.</xs:documentation> </xs:annotation> </xs:element></pre> |

element **Documento_RLI_Type/Soggetti/PrimoModulo/Conduttore**

| | | | | | | | | | |
|------------|---|-------|---|--------|---|--------|---|---------|---------|
| diagram | <p>loc:Soggetto_Type</p> <ul style="list-style-type: none"> loc:NumeroProgressivo Se il numero dei soggetti e' superiore ai righe previsti nel modulo dovranno essere utilizzati piu' moduli avendo cura di far proseguire la numerazione "NUMERO LOCATORE/CONDUTTORE" in maniera progressiva (ad esempio 05, 06, 07, ecc.). loc:CodiceFiscale "Il codice fiscale deve essere formalmente corretto e registrato in Anagrafe tributaria. La non registrazione comporta lo scarto della richiesta in fase di accettazione. Nel caso di omocodia del codice fiscale risulta dall'Agenzia delle Entrate con l'attribuzione di un nuovo codice fiscale, l'indicazione nella richiesta del precedente codice fiscale (omocodice) comporta, in sede di accoglimento delle comunicazioni trasmesse in via telematica, lo scarto della stessa." loc:SoggettivitàIVA Se si tratta di prima registrazione non puo' essere presente se la tipologia contratto e' uguale a S1. Se si tratta di prima registrazione se tipologia contrattuale e' uguale a T4 almeno un locatore deve barrare la casella "soggettività iva". loc:PersoneFisiche loc:SoggettiDiversiDaPF loc:Cedente Può essere presente solo nel caso di adempimenti successivi e se Tipologia di adempimento è uguale a 3; Deve essere presente almeno un soggetto cedente e almeno un cessionario (nello stesso ruolo). loc:Conduttore (multiplicity: 0..4) Se si tratta di prima registrazione la sezione è obbligatoria. Nel caso di adempimenti successivi se Tipologia di adempimento è uguale a 3 deve essere presente almeno una delle sezioni Locatore o Conduttore con almeno un cedente ed almeno un cessionario nello stesso ruolo. Nel caso di adempimenti successivi se è presente il campo Soggetto subentrato deve essere presente solo un soggetto in una delle sezioni Locatore o Conduttore. Nel caso di adempimenti successivi se è presente il campo Cedolare Secca e Tipologia di adempimento non è uguale a 3 non deve essere presente la sezione Conduttore. Nel caso di adempimenti successivi se Tipologia di adempimento è uguale a 3 il cedente deve essere parte del contratto precedentemente registrato; la non corrispondenza comporta lo scarto della richiesta in fase di accettazione. | | | | | | | | |
| namespace | urn:www.agenziaentrate.gov.it:specificheTecniche:sco:loc:v1 | | | | | | | | |
| type | loc:Soggetto_Type | | | | | | | | |
| properties | <table border="0"> <tr><td>isRef</td><td>0</td></tr> <tr><td>minOcc</td><td>0</td></tr> <tr><td>maxOcc</td><td>4</td></tr> <tr><td>content</td><td>complex</td></tr> </table> | isRef | 0 | minOcc | 0 | maxOcc | 4 | content | complex |
| isRef | 0 | | | | | | | | |
| minOcc | 0 | | | | | | | | |
| maxOcc | 4 | | | | | | | | |
| content | complex | | | | | | | | |

Specifiche tecniche richieste di registrazione e adempimenti successivi per i contratti di locazione e affitto di immobili (Modello RLI) Allegato A

| | |
|------------|---|
| children | loc:NumeroProgressivo loc:CodiceFiscale loc:SoggettivitàIVA loc:PersoneFisiche loc:SoggettiDiversiDaPF loc:Cedente |
| annotation | documentation Se si tratta di prima registrazione la sezione è obbligatoria. Nel caso di adempimenti successivi se Tipologia di adempimento è uguale a 3 deve essere presente almeno una delle sezioni Locatore o Conduttore con almeno un cedente ed almeno un cessionario nello stesso ruolo. Nel caso di adempimenti successivi se è presente il campo Soggetto subentrato deve essere presente solo un soggetto in una delle sezioni Locatore o Conduttore. Nel caso di adempimenti successivi se è presente il campo Cedolare Secca e Tipologia di adempimento non è uguale a 3 non deve essere presente la sezione Conduttore. Nel caso di adempimenti successivi se Tipologia di adempimento è uguale a 3 il cedente deve essere parte del contratto precedentemente registrato; la non corrispondenza comporta lo scarto della richiesta in fase di accettazione. |
| source | <xs:element name="Conduttore" type="loc:Soggetto_Type" minOccurs="0" maxOccurs="4"> <xs:annotation> <xs:documentation>Se si tratta di prima registrazione la sezione è obbligatoria. Nel caso di adempimenti successivi se Tipologia di adempimento è uguale a 3 deve essere presente almeno una delle sezioni Locatore o Conduttore con almeno un cedente ed almeno un cessionario nello stesso ruolo. Nel caso di adempimenti successivi se è presente il campo Soggetto subentrato deve essere presente solo un soggetto in una delle sezioni Locatore o Conduttore. Nel caso di adempimenti successivi se è presente il campo Cedolare Secca e Tipologia di adempimento non è uguale a 3 non deve essere presente la sezione Conduttore. Nel caso di adempimenti successivi se Tipologia di adempimento è uguale a 3 il cedente deve essere parte del contratto precedentemente registrato; la non corrispondenza comporta lo scarto della richiesta in fase di accettazione.</xs:documentation> </xs:annotation> </xs:element> |

element **Documento_RLI_Type/Soggetti/Modulo**

| | |
|------------|--|
| diagram | <p>The diagram shows a class loc:Modulo with a multiplicity of 0..∞. It is connected to a choice between two classes: loc:Locatore (multiplicity 0..4) and loc:Conduttore (multiplicity 0..4). Both loc:Locatore and loc:Conduttore have associated documentation text.</p> <p>loc:Locatore (0..4): Nel caso di adempimenti successivi se Tipologia di adempimento è uguale a 3 il cedente deve essere parte del contratto precedentemente registrato; la non corrispondenza comporta lo scarto della richiesta in fase di accettazione.</p> <p>loc:Conduttore (0..4): Nel caso di adempimenti successivi se Tipologia di adempimento è uguale a 3 il cedente deve essere parte del contratto precedentemente registrato; la non corrispondenza comporta lo scarto della richiesta in fase di accettazione.</p> |
| namespace | urn:www.agenziaentrate.gov.it:specificheTecniche:sco:loc:v1 |
| properties | isRef 0 minOcc 0 maxOcc unbounded content complex |
| children | loc:Locatore loc:Conduttore |

| | |
|--------|---|
| source | <pre> <xs:element name="Modulo" minOccurs="0" maxOccurs="unbounded"> <xs:complexType> <xs:sequence> <xs:element name="Locatore" type="loc:Soggetto_Type" minOccurs="0" maxOccurs="4"> <xs:annotation> <xs:documentation>Nel caso di adempimenti successivi se Tipologia di adempimento è uguale a 3 il cedente deve essere parte del contratto precedentemente registrato; la non corrispondenza comporta lo scarto della richiesta in fase di accettazione.</xs:documentation> </xs:annotation> </xs:element> <xs:element name="Conduttore" type="loc:Soggetto_Type" minOccurs="0" maxOccurs="4"> <xs:annotation> <xs:documentation>Nel caso di adempimenti successivi se Tipologia di adempimento è uguale a 3 il cedente deve essere parte del contratto precedentemente registrato; la non corrispondenza comporta lo scarto della richiesta in fase di accettazione.</xs:documentation> </xs:annotation> </xs:element> </xs:sequence> </xs:complexType> </xs:element> </pre> |
|--------|---|

element **Documento_RLI_Type/Soggetti/Modulo/Locatore**

| | | | | | | | | | |
|------------|--|-------|---|--------|---|--------|---|---------|---------|
| diagram | <p>loc:Soggetto_Type</p> <ul style="list-style-type: none"> loc:NumeroProgressivo Se il numero dei soggetti e' superiore ai righi previsti nel modulo dovranno essere utilizzati piu' moduli avendo cura di far proseguire la numerazione "NUMERO LOCATORE/CONDUTTORE" in maniera progressiva (ad esempio 05, 06, 07, ecc.). loc:CodiceFiscale "Il codice fiscale deve essere formalmente corretto e registrato in Anagrafe tributaria. La non registrazione comporta lo scarto della richiesta in fase di accettazione. Nel caso di omocodia del codice fiscale risolta dall'Agenzia delle Entrate con l'attribuzione di un nuovo codice fiscale, l'indicazione nella richiesta del precedente codice fiscale (omocodice) comporta, in sede di accoglimento delle comunicazioni trasmesse in via telematica, lo scarto della stessa." loc:SoggettivitàIVA Se si tratta di prima registrazione non puo' essere presente se la tipologia contratto e' uguale a S1. Se si tratta di prima registrazione se tipologia contrattuale e' uguale a T4 almeno un locatore deve barrare la casella "soggettività iva". loc:PersoneFisiche loc:SoggettiDiversiDaPF loc:Cedente Può essere presente solo nel caso di adempimenti successivi e se Tipologia di adempimento è uguale a 3; Deve essere presente almeno un soggetto cedente e almeno un cessionario (nello stesso ruolo). <p>loc:Locatore 0..4 Nel caso di adempimenti successivi se Tipologia di adempimento è uguale a 3 il cedente deve essere parte del contratto precedentemente registrato; la non corrispondenza comporta lo scarto della richiesta in fase di accettazione.</p> | | | | | | | | |
| namespace | urn:www.agenziaentrate.gov.it:specificheTecniche:sco:loc:v1 | | | | | | | | |
| type | loc:Soggetto_Type | | | | | | | | |
| properties | <table border="0"> <tr><td>isRef</td><td>0</td></tr> <tr><td>minOcc</td><td>0</td></tr> <tr><td>maxOcc</td><td>4</td></tr> <tr><td>content</td><td>complex</td></tr> </table> | isRef | 0 | minOcc | 0 | maxOcc | 4 | content | complex |
| isRef | 0 | | | | | | | | |
| minOcc | 0 | | | | | | | | |
| maxOcc | 4 | | | | | | | | |
| content | complex | | | | | | | | |

Specifiche tecniche richieste di registrazione e adempimenti successivi per i contratti di locazione e affitto di immobili (Modello RLI) Allegato A

| | |
|------------|--|
| children | loc:NumeroProgressivo loc:CodiceFiscale loc:SoggettivitàIVA loc:PersoneFisiche loc:SoggettiDiversiDaPF loc:Cedente |
| annotation | documentation Nel caso di adempimenti successivi se Tipologia di adempimento è uguale a 3 il cedente deve essere parte del contratto precedentemente registrato; la non corrispondenza comporta lo scarto della richiesta in fase di accettazione. |
| source | <xs:element name="Locatore" type="loc:Soggetto_Type" minOccurs="0" maxOccurs="4"> <xs:annotation> <xs:documentation>Nel caso di adempimenti successivi se Tipologia di adempimento è uguale a 3 il cedente deve essere parte del contratto precedentemente registrato; la non corrispondenza comporta lo scarto della richiesta in fase di accettazione.</xs:documentation> </xs:annotation> </xs:element> |

element **Documento_RLI_Type/Soggetti/Modulo/Conduttore**

| | | | | | | | | | |
|------------|---|-------|---|--------|---|--------|---|---------|---------|
| diagram | <p>loc:Soggetto_Type</p> <p>loc:NumeroProgressivo Se il numero dei soggetti e' superiore ai righi previsti nel modulo dovranno essere utilizzati piu' moduli avendo cura di far proseguire la numerazione "NUMERO LOCATORE/CONDUTTORE" in maniera progressiva (ad esempio 05, 06, 07, ecc.).</p> <p>loc:CodiceFiscale "Il codice fiscale deve essere formalmente corretto e registrato in Anagrafe tributaria. La non registrazione comporta lo scarto della richiesta in fase di accettazione. Nel caso di omocodia del codice fiscale risolta dall'Agenzia delle Entrate con l'attribuzione di un nuovo codice fiscale, l'indicazione nella richiesta del precedente codice fiscale (omocodice) comporta, in sede di accoglimento delle comunicazioni trasmesse in via telematica, lo scarto della stessa."</p> <p>loc:SoggettivitàIVA Se si tratta di prima registrazione non puo' essere presente se la tipologia contratto e' uguale a S1. Se si tratta di prima registrazione se tipologia contrattuale e' uguale a T4 almeno un locatore deve barrare la casella "soggettività iva".</p> <p>loc:Cedente Può essere presente solo nel caso di adempimenti successivi e se Tipologia di adempimento è uguale a 3; Deve essere presente almeno un soggetto cedente e almeno un cessionario (nello stesso ruolo).</p> <p>loc:Conduttore 0..4 Nel caso di adempimenti successivi se Tipologia di adempimento è uguale a 3 il cedente deve essere parte del contratto precedentemente registrato; la non corrispondenza comporta lo scarto della richiesta in fase di accettazione.</p> <p>loc:PersoneFisiche</p> <p>loc:SoggettiDiversiDaPF</p> | | | | | | | | |
| namespace | urn:www.agenziaentrate.gov.it:specificheTecniche:sco:loc:v1 | | | | | | | | |
| type | loc:Soggetto_Type | | | | | | | | |
| properties | <table border="0"> <tr><td>isRef</td><td>0</td></tr> <tr><td>minOcc</td><td>0</td></tr> <tr><td>maxOcc</td><td>4</td></tr> <tr><td>content</td><td>complex</td></tr> </table> | isRef | 0 | minOcc | 0 | maxOcc | 4 | content | complex |
| isRef | 0 | | | | | | | | |
| minOcc | 0 | | | | | | | | |
| maxOcc | 4 | | | | | | | | |
| content | complex | | | | | | | | |

Specifiche tecniche richieste di registrazione e adempimenti successivi per i contratti di locazione e affitto di immobili (Modello RLI) Allegato A

| | |
|------------|---|
| children | loc:NumeroProgressivo loc:CodiceFiscale loc:SoggettivitàIVA loc:PersoneFisiche loc:SoggettiDiversiDaPF loc:Cedente |
| annotation | documentation Nel caso di adempimenti successivi se Tipologia di adempimento è uguale a 3 il cedente deve essere parte del contratto precedentemente registrato; la non corrispondenza comporta lo scarto della richiesta in fase di accettazione. |
| source | <pre><xs:element name="Conduttore" type="loc:Soggetto_Type" minOccurs="0" maxOccurs="4"> <xs:annotation> <xs:documentation>Nel caso di adempimenti successivi se Tipologia di adempimento è uguale a 3 il cedente deve essere parte del contratto precedentemente registrato; la non corrispondenza comporta lo scarto della richiesta in fase di accettazione.</xs:documentation> </xs:annotation> </xs:element></pre> |

element **Documento_RLI_Type/Immobili**

| | |
|------------|---|
| diagram | <p>Se si tratta di prima registrazione il quadro è obbligatorio. Nel caso di adempimenti successivi il quadro è obbligatorio se è presente il campo CDC; non può essere presente negli altri casi.</p> |
| namespace | urn:www.agenziaentrate.gov.it:specificheTecniche:sco:loc:v1 |
| properties | isRef 0 minOcc 0 maxOcc 1 content complex |
| children | loc:PrimoModulo loc:Modulo |
| annotation | documentation Se si tratta di prima registrazione il quadro è obbligatorio. Nel caso di adempimenti successivi il quadro è obbligatorio se è presente il campo CDC; non può essere presente negli altri casi. |
| source | <pre><xs:element name="Immobili" minOccurs="0"> <xs:annotation> <xs:documentation>Se si tratta di prima registrazione il quadro è obbligatorio. Nel caso di adempimenti successivi il quadro è obbligatorio se è presente il campo CDC; non può essere presente negli altri casi.</xs:documentation> </xs:annotation> <xs:complexType> <xs:sequence> <xs:element name="PrimoModulo"> <xs:complexType> <xs:sequence> <xs:element name="Immobile" maxOccurs="4"> <xs:complexType> <xs:sequence> <xs:element name="NumeroProgressivoImmobile"> <xs:annotation> <xs:documentation>Se il numero degli immobili e' maggiore dei righi presenti nel modulo dovranno essere utilizzati piu' moduli avendo cura di far proseguire la numerazione "NUMERO IMMOBILE" in maniera progressiva (ad esempio 05, 06, 07, ecc.).</xs:documentation> </xs:annotation> <xs:simpleType> <xs:restriction base="xs:string"></pre> |

| | |
|--|--|
| | <pre> <xs:pattern value="[0-9]{3}"/> </xs:restriction> </xs:simpleType> </xs:element> <xs:element name="TipologiaImmobile" type="reg:TipologiaImmobile_Type"> <xs:annotation> <xs:documentation>Assume i seguenti valori: 1 = Pertinenza locata congiuntamente all' immobile principale 2 = Pertinenza locata congiuntamente all' immobile principale 3 = Pertinenza locata disgiuntamente all' immobile principale </xs:documentation> </xs:annotation> </xs:element> <xs:element name="CodiceComuneCatastale" type="reg:CodiceComuneCatastale_Type" minOccurs="0"> <xs:annotation> <xs:documentation>Dato obbligatorio se provincia e' diversa da "EE". Attenzione non e' il codice catastale ma un codice autonomamente attribuito dall'Agenzia del territorio. I primi quattro caratteri fanno riferimento ai codici catastali. Pertanto i primi 4 caratteri devono fare riferimento ad un codice catastale esistente.</xs:documentation> </xs:annotation> </xs:element> <xs:element name="TipoCatasto" type="reg:TipoCatasto_Type" minOccurs="0"> <xs:annotation> <xs:documentation>Dato obbligatorio se provincia e' diversa da "EE". T/U (Terreni/Urbano) Se si tratta di prima registrazione se tipologia contratto = T1 o T2 e provincia e' diversa da "EE", tipo catasto deve essere = T. Se si tratta di prima registrazione se tipologia contratto = da L1 A L4, e da S1 a S3 e provincia e' diversa da "EE" , tipo catasto deve essere = U</xs:documentation> </xs:annotation> </xs:element> <xs:element name="PorzioneImmobile" type="reg:PorzioneImmobile_Type" minOccurs="0"> <xs:annotation> <xs:documentation>Dato obbligatorio se provincia e' diversa da "EE". (Intero/Porzione)</xs:documentation> </xs:annotation> </xs:element> <xs:element name="SezioneUrbana" type="reg:SezioneUrbana_Type" minOccurs="0"> <xs:annotation> <xs:documentation>Per gli immobili siti nelle sole zone in cui vige il sistema tavolare indicare il codice "Comune catastale" presente nel documento catastale.</xs:documentation> </xs:annotation> <xs:simpleType base="cm:DatoAN_Type"> <xs:restriction base="cm:DatoAN_Type" value="3"/> </xs:simpleType> </xs:element> <xs:choice> <xs:element name="DatiCatastali" type="reg:DatiCatastaliTavolare_Type" minOccurs="0"> <xs:annotation> <xs:documentation>Dato obbligatorio se provincia e' diversa da "EE"e in assenza di </xs:documentation> </xs:element> </xs:choice> </xs:element> </xs:element> </pre> |
|--|--|

| | |
|--|--|
| | <pre> </xs:annotation> </xs:element> <xs:element name="InViaDiAccatastamento" type="cm:DatoCB_Type" minOccurs="0"> <xs:annotation> <xs:documentation>Dato obbligatorio se provincia e' diversa da "EE"e in assenza di DatiCatastali</xs:documentation> </xs:annotation> </xs:element> </xs:choice> <xs:element name="Comune"> <xs:annotation> <xs:documentation>Nel caso di immobili situati all'estero indicare lo Stato estero</xs:documentation> </xs:annotation> <xs:simpleType> <xs:restriction base="cm:DatoAN_Type"> <xs:maxLength value="40"/> </xs:restriction> </xs:simpleType> </xs:element> <xs:element name="Provincia" type="cm:PE_Type"> <xs:annotation> <xs:documentation>Nel caso di immobili situati all'estero indicare EE</xs:documentation> </xs:annotation> </xs:element> <xs:element name="CategoriaCatastale" type="reg:CodiciCategoriaCatastale_Type" minOccurs="0"> <xs:annotation> <xs:documentation>Dato obbligatorio se Tipo catasto: "U" Assume i valori dei gruppi da A a F Se si tratta di prima registrazione se Tipologia locazione: "L" e tipo Immobile: "1", la categoria catastale deve essere "A", escluso A10. Se si tratta di prima registrazione se tipologia contratto = S3, categoria catastale deve essere diversa da A escluso A10.</xs:documentation> </xs:annotation> </xs:element> <xs:element name="RenditaCatastale" type="cm:DatoVP_Type" minOccurs="0"> <xs:annotation> <xs:documentation>Dato obbligatorio se provincia e' diversa da "EE" ed in assenza del campo InViaDiAccatastamento e se Categoria catastale diverso da F.</xs:documentation> </xs:annotation> </xs:element> <xs:element name="TipologiaIndirizzo" type="reg:TipologiaIndirizzo_Type"/> <xs:element name="Indirizzo"> <xs:simpleType> <xs:restriction base="cm:DatoAN_Type"> <xs:maxLength value="35"/> </xs:restriction> </xs:simpleType> </xs:element> <xs:element name="NumCivico" minOccurs="0"> <xs:simpleType> <xs:restriction base="cm:DatoAN_Type"> <xs:maxLength value="10"/> </xs:restriction> </xs:simpleType> </pre> |
|--|--|

```

</xs:element>
</xs:sequence>
</xs:complexType>
</xs:element>
</xs:sequence>
</xs:complexType>
</xs:element>
<xs:element name="Modulo" minOccurs="0" maxOccurs="unbounded">
  <xs:complexType>
    <xs:sequence>
      <xs:element name="Immobile" maxOccurs="4">
        <xs:complexType>
          <xs:sequence>
            <xs:element name="NumeroProgressivoImmobile">
              <xs:annotation>
                <xs:documentation>Se il numero degli immobili e' maggiore dei righi presenti nel
                modulo dovranno essere utilizzati piu' moduli avendo cura di far proseguire la numerazione
                "NUMERO IMMOBILE" in maniera progressiva (ad esempio 05, 06, 07,
                ecc.).</xs:documentation>
              </xs:annotation>
              <xs:simpleType>
                <xs:restriction base="xs:string">
                  <xs:pattern value="[0-9]{3}"/>
                </xs:restriction>
              </xs:simpleType>
            </xs:element>
            <xs:element name="TipologiaImmobile" type="reg:TipologiaImmobile_Type">
              <xs:annotation>
                <xs:documentation>Assume i seguenti valori:
                1 = Immobile principale
                2 = Pertinenza locata congiuntamente all' immobile principale
                3 = Pertinenza locata disgiuntamente all' immobile principale
                • Se e' presente un rigo con valore 2, dovra' essere presente in uno dei righi precedenti un
                immobile con valore 1 e dovra' essere preceduto da un rigo con valore 1 o 2.
                • Se e' presente un rigo con valore 3, non e' necessario che sia presente un rigo con valore 1.
              </xs:documentation>
            </xs:annotation>
            </xs:element>
            <xs:element name="CodiceComuneCatastale" minOccurs="0">
              <xs:annotation>
                <xs:documentation>Dato obbligatorio se provincia e' diversa da "EE".
                Attenzione non e' il codice catastale ma un codice autonomamente attribuito dall'Agenzia del
                territorio. I primi quattro caratteri fanno riferimento ai codici catastali. Pertanto i primi 4 caratteri
                devono fare riferimento ad un codice catastale esistente.</xs:documentation>
              </xs:annotation>
            </xs:element>
            <xs:element name="TipoCatasto" type="reg:TipoCatasto_Type" minOccurs="0">
              <xs:annotation>
                <xs:documentation>Dato obbligatorio se provincia e' diversa da "EE".
                T/U (Terreni/Urbano) Se si tratta di prima registrazione se tipologia contratto = T1 o T2 e
                provincia e' diversa da "EE", tipo catasto deve essere = T.
                Se si tratta di prima registrazione se tipologia contratto = da L1 A L4, e da S1 a S3 e provincia e'
                diversa da "EE" , tipo catasto deve essere = U</xs:documentation>
              </xs:annotation>
            </xs:element>
            <xs:element name="PorzioneImmobile" type="reg:PorzioneImmobile_Type"
            minOccurs="0">
              <xs:annotation>

```

| | |
|--|--|
| | <pre> <xs:documentation>Dato obbligatorio se provincia e' diversa da "EE". (Intero/Porzione)</xs:documentation> I/P </xs:annotation> </xs:element> <xs:element name="SezioneUrbana" minOccurs="0"> <xs:annotation> <xs:documentation>Per gli immobili siti nelle sole zone in cui vige il sistema tavolare indicare il codice "Comune catastale" presente nel documento catastale.</xs:documentation> </xs:annotation> <xs:simpleType> <xs:restriction base="cm:DatoAN_Type"> <xs:maxLength value="3"/> </xs:restriction> </xs:simpleType> </xs:element> <xs:choice> <xs:element name="DatiCatastali" type="reg:DatiCatastaliTavolare_Type" minOccurs="0"> <xs:annotation> <xs:documentation>Dato obbligatorio se provincia e' diversa da "EE"e in assenza di InViaDiAccatastamento</xs:documentation> </xs:annotation> </xs:element> <xs:element name="InViaDiAccatastamento" type="cm:DatoCB_Type" minOccurs="0"> <xs:annotation> <xs:documentation>Dato obbligatorio se provincia e' diversa da "EE"e in assenza di DatiCatastali</xs:documentation> </xs:annotation> </xs:element> </xs:choice> <xs:element name="Comune"> <xs:annotation> <xs:documentation>Nel caso di immobili situati all'estero indicare lo Stato estero</xs:documentation> </xs:annotation> <xs:simpleType> <xs:restriction base="cm:DatoAN_Type"> <xs:maxLength value="40"/> </xs:restriction> </xs:simpleType> </xs:element> <xs:element name="Provincia" type="cm:PE_Type"> <xs:annotation> <xs:documentation>Nel caso di immobili situati all'estero indicare EE</xs:documentation> </xs:annotation> </xs:element> <xs:element name="CategoriaCatastale" type="reg:CodiciCategoriaCatastale_Type" minOccurs="0"> <xs:annotation> <xs:documentation>Dato obbligatorio se Tipo catasto: "U" Assume i valori dei gruppi da A a F Se si tratta di prima registrazione se Tipologia locazione: "L" e tipo Immobile: "1", la categoria catastale deve essere "A", escluso A10. Se si tratta di prima registrazione se tipologia contratto = S3, categoria catastale deve essere diversa da A escluso A10.</xs:documentation> </xs:annotation> </pre> |
|--|--|

| | |
|--|---|
| | <pre> </xs:element> <xs:element name="RenditaCatastale" type="cm:DatoVP_Type" minOccurs="0"> <xs:annotation> <xs:documentation>Dato obbligatorio se provincia e' diversa da "EE" ed in assenza del campo InViaDiAccatamento e se Categoria catastale diverso da F.</xs:documentation> </xs:annotation> </xs:element> <xs:element name="TipologiaIndirizzo" type="reg:TipologiaIndirizzo_Type"/> <xs:element name="Indirizzo"> <xs:simpleType> <xs:restriction base="cm:DatoAN_Type"> <xs:maxLength value="35"/> </xs:restriction> </xs:simpleType> </xs:element> <xs:element name="NumCivico" minOccurs="0"> <xs:simpleType> <xs:restriction base="cm:DatoAN_Type"> <xs:maxLength value="10"/> </xs:restriction> </xs:simpleType> </xs:element> </xs:sequence> </xs:complexType> </xs:element> </xs:sequence> </xs:complexType> </xs:element> </xs:sequence> </xs:complexType> </xs:element> </pre> |
|--|---|

element **Documento_RLI_Type/Immobili/PrimoModulo**

| | |
|------------|---|
| diagram | <pre> classDiagram class loc:PrimoModulo class loc:Immobile loc:PrimoModulo "1" -- "4" loc:Immobile </pre> |
| namespace | urn:www.agenziaentrate.gov.it:specificheTecniche:sco:loc:v1 |
| properties | isRef 0 content complex |
| children | loc:Immobile |
| source | <pre> <xs:element name="PrimoModulo"> <xs:complexType> <xs:sequence> <xs:element name="Immobile" maxOccurs="4"> <xs:complexType> <xs:sequence> <xs:element name="NumeroProgressivoImmobile"> <xs:annotation> <xs:documentation>Se il numero degli immobili e' maggiore dei righi presenti nel modulo dovranno essere utilizzati piu' moduli avendo cura di far proseguire la numerazione "NUMERO IMMOBILE" in maniera progressiva (ad esempio 05, 06, 07, ecc.).</xs:documentation> </xs:annotation> </xs:element> </xs:sequence> </xs:complexType> </xs:element> </xs:sequence> </xs:complexType> </xs:element> </pre> |

| | |
|--|--|
| | <pre> <xs:restriction base="xs:string" <xs:pattern value="[0-9]{3}"/> </xs:restriction> </xs:simpleType> </xs:element> <xs:element name="TipologiaImmobile" type="reg:TipologiaImmobile_Type"> <xs:annotation> <xs:documentation>Assume i seguenti valori: 1 = Pertinenza locata congiuntamente all' immobile principale 2 = Pertinenza locata congiuntamente all' immobile principale 3 = Pertinenza locata disgiuntamente all' immobile principale • Se e' presente un rigo con valore 2, dovra' essere presente in uno dei rigi precedenti un immobile con valore 1 e dovra' essere preceduto da un rigo con valore 1 o 2. • Se e' presente un rigo con valore 3, non e' necessario che sia presente un rigo con valore 1. </xs:documentation> </xs:annotation> </xs:element> <xs:element name="CodiceComuneCatastale" type="reg:CodiceComuneCatastale_Type" minOccurs="0"> <xs:annotation> <xs:documentation>Dato obbligatorio se provincia e' diversa da "EE". Attenzione non e' il codice catastale ma un codice autonomamente attribuito dall'Agenzia del territorio. I primi quattro caratteri fanno riferimento ai codici catastali. Pertanto i primi 4 caratteri devono fare riferimento ad un codice catastale esistente.</xs:documentation> </xs:annotation> </xs:element> <xs:element name="TipoCatasto" type="reg:TipoCatasto_Type" minOccurs="0"> <xs:annotation> <xs:documentation>Dato obbligatorio se provincia e' diversa da "EE". T/U (Terreni/Urbano) Se si tratta di prima registrazione se tipologia contratto = T1 o T2 e provincia e' diversa da "EE", tipo catasto deve essere = T. Se si tratta di prima registrazione se tipologia contratto = da L1 A L4, e da S1 a S3 e provincia e' diversa da "EE" , tipo catasto deve essere = U</xs:documentation> </xs:annotation> </xs:element> <xs:element name="PorzioneImmobile" type="reg:PorzioneImmobile_Type" minOccurs="0"> <xs:annotation> <xs:documentation>Dato obbligatorio se provincia e' diversa da "EE". I/P (Intero/Porzione)</xs:documentation> </xs:annotation> </xs:element> <xs:element name="SezioneUrbana" minOccurs="0"> <xs:annotation> <xs:documentation>Per gli immobili siti nelle sole zone in cui vige il sistema tavolare indicare il codice "Comune catastale" presente nel documento catastale.</xs:documentation> </xs:annotation> <xs:simpleType> <xs:restriction base="cm:DatoAN_Type" <xs:maxLength value="3"/> </xs:restriction> </xs:simpleType> </xs:element> <xs:choice> <xs:element name="DatiCatastali" type="reg:DatiCatastaliTavolare_Type" minOccurs="0"> <xs:annotation> <xs:documentation>Dato obbligatorio se provincia e' diversa da "EE"e in assenza di InViaDiAccatastamento</xs:documentation> </pre> |
|--|--|

| | |
|--|---|
| | <pre> </xs:annotation> </xs:element> <xs:element name="InViaDiAccatamento" type="cm:DatoCB_Type" minOccurs="0"> <xs:annotation> <xs:documentation>Dato obbligatorio se provincia e' diversa da "EE"e in assenza di DatiCatastali</xs:documentation> </xs:annotation> </xs:element> </xs:choice> <xs:element name="Comune"> <xs:annotation> <xs:documentation>Nel caso di immobili situati all'estero indicare lo Stato estero</xs:documentation> </xs:annotation> <xs:simpleType base="cm:DatoAN_Type"> <xs:restriction base="cm:DatoAN_Type" value="40"/> <xs:maxLength value="40"/> </xs:restriction> </xs:simpleType> </xs:element> <xs:element name="Provincia" type="cm:PE_Type"> <xs:annotation> <xs:documentation>Nel caso di immobili situati all'estero indicare EE</xs:documentation> </xs:annotation> </xs:element> <xs:element name="CategoriaCatastale" type="reg:CodiciCategoriaCatastale_Type" minOccurs="0"> <xs:annotation> <xs:documentation>Dato obbligatorio se Tipo catasto: "U" Assume i valori dei gruppi da A a F Se si tratta di prima registrazione se Tipologia locazione: "L" e tipo Immobile: "1", la categoria catastale deve essere "A", escluso A10. Se si tratta di prima registrazione se tipologia contratto = S3, categoria catastale deve essere diversa da A escluso A10.</xs:documentation> </xs:annotation> </xs:element> <xs:element name="RenditaCatastale" type="cm:DatoVP_Type" minOccurs="0"> <xs:annotation> <xs:documentation>Dato obbligatorio se provincia e' diversa da "EE" ed in assenza del campo InViaDiAccatamento e se Categoria catastale diverso da F.</xs:documentation> </xs:annotation> </xs:element> <xs:element name="TipologiaIndirizzo" type="reg:TipologiaIndirizzo_Type"/> <xs:element name="Indirizzo"> <xs:simpleType base="cm:DatoAN_Type"> <xs:restriction base="cm:DatoAN_Type" value="35"/> <xs:maxLength value="35"/> </xs:restriction> </xs:simpleType> </xs:element> <xs:element name="NumCivico" minOccurs="0"> <xs:simpleType base="cm:DatoAN_Type"> <xs:restriction base="cm:DatoAN_Type" value="10"/> <xs:maxLength value="10"/> </xs:restriction> </xs:simpleType> </xs:element> </xs:sequence> </pre> |
|--|---|

| | |
|--|---|
| | <pre></xs:complexType> </xs:element> </xs:sequence> </xs:complexType> </xs:element></pre> |
|--|---|

Specifiche tecniche richieste di registrazione e adempimenti successivi per i contratti di locazione e affitto di immobili (Modello RLI) Allegato A

element Documento_RLI_Type/Immobili/PrimoModulo/Immobile

| | |
|------------|---|
| diagram | |
| namespace | urn:www.agenziaentrate.gov.it:specificheTecniche:sco:loc:v1 |
| properties | isRef 0 minOcc 1 |

Specifiche tecniche richieste di registrazione e adempimenti successivi per i contratti di locazione e affitto di immobili (Modello RLI) Allegato A

| | |
|----------|---|
| | maxOcc 4 content complex |
| children | loc:NumeroProgressivoImmobile loc:TipologiaImmobile loc:CodiceComuneCatastale loc:TipoCatasto loc:PorzioneImmobile loc:SezioneUrbana loc:DatiCatastali loc:InViaDiAccatastamento loc:Comune loc:Provincia loc:CategoriaCatastale loc:RenditaCatastale loc:TipologiaIndirizzo loc:Indirizzo loc:NumCivico |
| source | <pre> <xs:element name="Immobile" maxOccurs="4"> <xs:complexType> <xs:sequence> <xs:element name="NumeroProgressivoImmobile"> <xs:annotation> <xs:documentation>Se il numero degli immobili e' maggiore dei rigi presenti nel modulo dovranno essere utilizzati piu' moduli avendo cura di far proseguire la numerazione "NUMERO IMMOBILE" in maniera progressiva (ad esempio 05, 06, 07, ecc.).</xs:documentation> </xs:annotation> <xs:simpleType> <xs:restriction base="xs:string"> <xs:pattern value="[0-9]{3}"/> </xs:restriction> </xs:simpleType> </xs:element> <xs:element name="TipologiaImmobile" type="reg:TipologiaImmobile_Type"> <xs:annotation> <xs:documentation>Assume i seguenti valori: 1 = Immobile principale 2 = Pertinenza locata congiuntamente all' immobile principale 3 = Pertinenza locata disgiuntamente all' immobile principale • Se e' presente un rigo con valore 2, dovra' essere presente in uno dei rigi precedenti un immobile con valore 1 e dovra' essere preceduto da un rigo con valore 1 o 2. • Se e' presente un rigo con valore 3, non e' necessario che sia presente un rigo con valore 1. </xs:documentation> </xs:annotation> </xs:element> <xs:element name="CodiceComuneCatastale" type="reg:CodiceComuneCatastale_Type" minOccurs="0"> <xs:annotation> <xs:documentation>Dato obbligatorio se provincia e' diversa da "EE". Attenzione non e' il codice catastale ma un codice autonomamente attribuito dall'Agenzia del territorio. I primi quattro caratteri fanno riferimento ai codici catastali. Pertanto i primi 4 caratteri devono fare riferimento ad un codice catastale esistente.</xs:documentation> </xs:annotation> </xs:element> <xs:element name="TipoCatasto" type="reg:TipoCatasto_Type" minOccurs="0"> <xs:annotation> <xs:documentation>Dato obbligatorio se provincia e' diversa da "EE". T/U (Terreni/Urbano) Se si tratta di prima registrazione se tipologia contratto = T1 o T2 e provincia e' diversa da "EE", tipo catasto deve essere = T. Se si tratta di prima registrazione se tipologia contratto = da L1 A L4, e da S1 a S3 e provincia e' diversa da "EE" , tipo catasto deve essere = U</xs:documentation> </xs:annotation> </xs:element> <xs:element name="PorzioneImmobile" type="reg:PorzioneImmobile_Type" minOccurs="0"> <xs:annotation> <xs:documentation>Dato obbligatorio se provincia e' diversa da "EE". I/P (Intero/Porzione)</xs:documentation> </xs:annotation> </xs:element> <xs:element name="SezioneUrbana" minOccurs="0"> <xs:annotation> <xs:documentation>Per gli immobili siti nelle sole zone in cui vige il sistema tavolare </xs:documentation> </xs:annotation> </xs:element> </xs:sequence> </xs:complexType> </xs:element> </pre> |

| | |
|--|---|
| | <pre> indicare il codice "Comune catastale" presente nel documento catastale.</xs:documentation> </xs:annotation> <xs:simpleType> <xs:restriction base="cm:DatoAN_Type"> <xs:maxLength value="3"/> </xs:restriction> </xs:simpleType> </xs:element> <xs:choice> <xs:element name="DatiCatastali" type="reg:DatiCatastaliTavolare_Type" minOccurs="0"> <xs:annotation> <xs:documentation>Dato obbligatorio se provincia e' diversa da "EE"e in assenza di InViaDiAccatastamento</xs:documentation> </xs:annotation> </xs:element> <xs:element name="InViaDiAccatastamento" type="cm:DatoCB_Type" minOccurs="0"> <xs:annotation> <xs:documentation>Dato obbligatorio se provincia e' diversa da "EE"e in assenza di DatiCatastali</xs:documentation> </xs:annotation> </xs:element> </xs:choice> <xs:element name="Comune"> <xs:annotation> <xs:documentation>Nel caso di immobili situati all'estero indicare lo Stato estero</xs:documentation> </xs:annotation> <xs:simpleType> <xs:restriction base="cm:DatoAN_Type"> <xs:maxLength value="40"/> </xs:restriction> </xs:simpleType> </xs:element> <xs:element name="Provincia" type="cm:PE_Type"> <xs:annotation> <xs:documentation>Nel caso di immobili situati all'estero indicare EE</xs:documentation> </xs:annotation> </xs:element> <xs:element name="CategoriaCatastale" type="reg:CodiciCategoriaCatastale_Type" minOccurs="0"> <xs:annotation> <xs:documentation>Dato obbligatorio se Tipo catasto: "U" Assume i valori dei gruppi da A a F Se si tratta di prima registrazione se Tipologia locazione: "L" e tipo Immobile: "1", la categoria catastale deve essere "A", escluso A10. Se si tratta di prima registrazione se tipologia contratto = S3, categoria catastale deve essere diversa da A escluso A10.</xs:documentation> </xs:annotation> </xs:element> <xs:element name="RenditaCatastale" type="cm:DatoVP_Type" minOccurs="0"> <xs:annotation> <xs:documentation>Dato obbligatorio se provincia e' diversa da "EE" ed in assenza del campo InViaDiAccatastamento e se Categoria catastale diverso da F.</xs:documentation> </xs:annotation> </xs:element> <xs:element name="TipologiaIndirizzo" type="reg:TipologiaIndirizzo_Type"/> <xs:element name="Indirizzo"> <xs:simpleType> <xs:restriction base="cm:DatoAN_Type"> </pre> |
|--|---|

Specifiche tecniche richieste di registrazione e adempimenti successivi per i contratti di locazione e affitto di immobili (Modello RLI) Allegato A

| | |
|--|--|
| | <pre> <xs:maxLength value="35"/> </xs:restriction> </xs:simpleType> </xs:element> <xs:element name="NumCivico" minOccurs="0"> <xs:simpleType> <xs:restriction base="cm:DatoAN_Type"> <xs:maxLength value="10"/> </xs:restriction> </xs:simpleType> </xs:element> </xs:sequence> </xs:complexType> </xs:element> </pre> |
|--|--|

element **Documento_RLI_Type/Immobili/PrimoModulo/Immibile/NumeroProgressivoImmibile**

| | |
|------------|--|
| diagram | |
| namespace | urn:www.agenziaentrate.gov.it:specificheTecniche:sco:loc:v1 |
| type | restriction of xs:string |
| properties | isRef 0 content simple |
| facets | Kind Value annotation pattern [0-9]{3} |
| annotation | documentation Se il numero degli immobili e' maggiore dei righe presenti nel modulo dovranno essere utilizzati piu' moduli avendo cura di far proseguire la numerazione "NUMERO IMMOBILE" in maniera progressiva (ad esempio 05, 06, 07, ecc.). |
| source | <pre> <xs:element name="NumeroProgressivoImmibile"> <xs:annotation> <xs:documentation>Se il numero degli immobili e' maggiore dei righe presenti nel modulo dovranno essere utilizzati piu' moduli avendo cura di far proseguire la numerazione "NUMERO IMMOBILE" in maniera progressiva (ad esempio 05, 06, 07, ecc.).</xs:documentation> </xs:annotation> <xs:simpleType> <xs:restriction base="xs:string"> <xs:pattern value="[0-9]{3}"/> </xs:restriction> </xs:simpleType> </xs:element> </pre> |

element **Documento_RLI_Type/Immobili/PrimoModulo/Immobilabile/TipologiaImmobilabile**

| | | | | | | | | | | | | | | | | | | | | | | |
|-------------|--|--|-------|------------|--------|---|--|-----------|---|--|---------|-------|--|-------------|---|---------------------------------------|-------------|---|--|-------------|---|--|
| diagram | <p>Assume i seguenti valori: 1 = Immobili principale 2 = Pertinenza locata congiuntamente all' immobile principale 3 = Pertinenza locata disgiuntamente all' immobile principale • Se e' presente un rigo con valore 2, dovra' essere presente in uno dei rigi precedenti un immobile con valore 1 e dovra' essere preceduto da un rigo con valore 1 o 2. • Se e' presente un rigo con valore 3, non e' necessario che sia presente un rigo con valore 1.</p> | | | | | | | | | | | | | | | | | | | | | |
| namespace | urn:www.agenziaentrate.gov.it:specificheTecniche:sco:loc:v1 | | | | | | | | | | | | | | | | | | | | | |
| type | reg:TipologiaImmobilabile_Type | | | | | | | | | | | | | | | | | | | | | |
| properties | isRef 0 content simple | | | | | | | | | | | | | | | | | | | | | |
| facets | <table border="0"> <tr> <td>Kind</td> <td>Value</td> <td>annotation</td> </tr> <tr> <td>length</td> <td>1</td> <td></td> </tr> <tr> <td>maxLength</td> <td>1</td> <td></td> </tr> <tr> <td>pattern</td> <td>[1-9]</td> <td></td> </tr> <tr> <td>enumeration</td> <td>1</td> <td>documentation <![CDATA[Immobile]]></td> </tr> <tr> <td>enumeration</td> <td>2</td> <td>documentation <![CDATA[Pertinenza di immobile locato contestualmente]]></td> </tr> <tr> <td>enumeration</td> <td>3</td> <td>documentation <![CDATA[Pertinenza di immobile già locato]]></td> </tr> </table> | Kind | Value | annotation | length | 1 | | maxLength | 1 | | pattern | [1-9] | | enumeration | 1 | documentation <![CDATA[Immobile]]> | enumeration | 2 | documentation <![CDATA[Pertinenza di immobile locato contestualmente]]> | enumeration | 3 | documentation <![CDATA[Pertinenza di immobile già locato]]> |
| Kind | Value | annotation | | | | | | | | | | | | | | | | | | | | |
| length | 1 | | | | | | | | | | | | | | | | | | | | | |
| maxLength | 1 | | | | | | | | | | | | | | | | | | | | | |
| pattern | [1-9] | | | | | | | | | | | | | | | | | | | | | |
| enumeration | 1 | documentation <![CDATA[Immobile]]> | | | | | | | | | | | | | | | | | | | | |
| enumeration | 2 | documentation <![CDATA[Pertinenza di immobile locato contestualmente]]> | | | | | | | | | | | | | | | | | | | | |
| enumeration | 3 | documentation <![CDATA[Pertinenza di immobile già locato]]> | | | | | | | | | | | | | | | | | | | | |
| annotation | <p>documentation</p> <p>Assume i seguenti valori:</p> <p>1 = Immobili principale</p> <p>2 = Pertinenza locata congiuntamente all' immobile principale</p> <p>3 = Pertinenza locata disgiuntamente all' immobile principale</p> <p>• Se e' presente un rigo con valore 2, dovra' essere presente in uno dei rigi precedenti un immobile con valore 1 e dovra' essere preceduto da un rigo con valore 1 o 2.</p> <p>• Se e' presente un rigo con valore 3, non e' necessario che sia presente un rigo con valore 1.</p> | | | | | | | | | | | | | | | | | | | | | |
| source | <pre><xs:element name="TipologiaImmobilabile" type="reg:TipologiaImmobilabile_Type"> <xs:annotation> <xs:documentation>Assume i seguenti valori: 1 = Immobili principale 2 = Pertinenza locata congiuntamente all' immobile principale 3 = Pertinenza locata disgiuntamente all' immobile principale • Se e' presente un rigo con valore 2, dovra' essere presente in uno dei rigi precedenti un immobile con valore 1 e dovra' essere preceduto da un rigo con valore 1 o 2. • Se e' presente un rigo con valore 3, non e' necessario che sia presente un rigo con valore 1. </xs:documentation> </xs:annotation> </xs:element></pre> | | | | | | | | | | | | | | | | | | | | | |

element **Documento_RLI_Type/Immobili/PrimoModulo/Immobilabile/CodiceComuneCatastale**

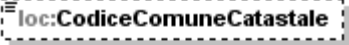
| | | | | | | | | | | | | | |
|------------|--|------------|-------|------------|-----------|---|--|-----------|---|--|---------|---|--|
| diagram |  <p>Dato obbligatorio se provincia e' diversa da "EE". Attenzione non e' il codice catastale ma un codice autonomamente attribuito dall'Agenzia del territorio. I primi quattro caratteri fanno riferimento ai codici catastali. Pertanto i primi 4 caratteri devono fare riferimento ad un codice catastale esistente.</p> | | | | | | | | | | | | |
| namespace | urn:www.agenziaentrate.gov.it:specificheTecniche:sco:loc:v1 | | | | | | | | | | | | |
| type | reg:CodiceComuneCatastale_Type | | | | | | | | | | | | |
| properties | isRef 0 minOcc 0 maxOcc 1 content simple | | | | | | | | | | | | |
| facets | <table border="0"> <tr> <td>Kind</td> <td>Value</td> <td>annotation</td> </tr> <tr> <td>minLength</td> <td>4</td> <td></td> </tr> <tr> <td>maxLength</td> <td>5</td> <td></td> </tr> <tr> <td>pattern</td> <td colspan="2">([0-9A-Z\-\&quot;]{1}([0-9A-Z&amp;#92; \- \., s / ^\(\\ \\) À È É Ì Ò Ù Û &quot; \\ \\+)*</td> </tr> </table> | Kind | Value | annotation | minLength | 4 | | maxLength | 5 | | pattern | ([0-9A-Z\-\"]{1}([0-9A-Z&#92; \- \., s / ^\(\\ \\) À È É Ì Ò Ù Û " \\ \\+)* | |
| Kind | Value | annotation | | | | | | | | | | | |
| minLength | 4 | | | | | | | | | | | | |
| maxLength | 5 | | | | | | | | | | | | |
| pattern | ([0-9A-Z\-\"]{1}([0-9A-Z&#92; \- \., s / ^\(\\ \\) À È É Ì Ò Ù Û " \\ \\+)* | | | | | | | | | | | | |
| annotation | documentation Dato obbligatorio se provincia e' diversa da "EE". Attenzione non e' il codice catastale ma un codice autonomamente attribuito dall'Agenzia del territorio. I primi quattro caratteri fanno riferimento ai codici catastali. Pertanto i primi 4 caratteri devono fare riferimento ad un codice catastale esistente. | | | | | | | | | | | | |
| source | <pre><xs:element name="CodiceComuneCatastale" type="reg:CodiceComuneCatastale_Type" minOccurs="0"> <xs:annotation> <xs:documentation>Dato obbligatorio se provincia e' diversa da "EE". Attenzione non e' il codice catastale ma un codice autonomamente attribuito dall'Agenzia del territorio. I primi quattro caratteri fanno riferimento ai codici catastali. Pertanto i primi 4 caratteri devono fare riferimento ad un codice catastale esistente.</xs:documentation> </xs:annotation> </xs:element></pre> | | | | | | | | | | | | |

element **Documento_RLI_Type/Immobili/PrimoModulo/Immobilabile/TipoCatasto**

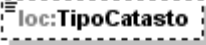
| | |
|------------|---|
| diagram |  <p>Dato obbligatorio se provincia e' diversa da "EE", T/U (Terreni/Urbano) Se si tratta di prima registrazione se tipologia contratto = T1 o T2 e provincia e' diversa da "EE", tipo catasto deve essere = T. Se si tratta di prima registrazione se tipologia contratto = da L1 A L4, e da S1 a S3 e provincia e' diversa da "EE", tipo catasto deve essere = U</p> |
| namespace | urn:www.agenziaentrate.gov.it:specificheTecniche:sco:loc:v1 |
| type | reg:TipoCatasto_Type |
| properties | isRef 0 minOcc 0 maxOcc 1 content simple |

Specifiche tecniche richieste di registrazione e adempimenti successivi per i contratti di locazione e affitto di immobili (Modello RLI) Allegato A

| | | | |
|------------|---|--|--|
| facets | Kind length pattern enumeration enumeration | Value 1 ([0-9A-Z\-\] \"){1}([0-9A-Z&#92; \-\ \. \s / ^\ \\\ \\(\\) À É É Ï Ú Ú \" \\ \\ \\+)* T U | annotation documentation <![CDATA[catasto terreni]]> documentation <![CDATA[catasto edilizio urbano]]> |
| annotation | documentation Dato obbligatorio se provincia e' diversa da "EE". T/U (Terreni/Urbano) Se si tratta di prima registrazione se tipologia contratto = T1 o T2 e provincia e' diversa da "EE", tipo catasto deve essere = T. Se si tratta di prima registrazione se tipologia contratto = da L1 A L4, e da S1 a S3 e provincia e' diversa da "EE", tipo catasto deve essere = U | | |
| source | <pre><xs:element name="TipoCatasto" type="reg:TipoCatasto_Type" minOccurs="0"> <xs:annotation> <xs:documentation>Dato obbligatorio se provincia e' diversa da "EE". T/U (Terreni/Urbano) Se si tratta di prima registrazione se tipologia contratto = T1 o T2 e provincia e' diversa da "EE", tipo catasto deve essere = T. Se si tratta di prima registrazione se tipologia contratto = da L1 A L4, e da S1 a S3 e provincia e' diversa da "EE" , tipo catasto deve essere = U</xs:documentation> </xs:annotation> </xs:element></pre> | | |

element **Documento_RLI_Type/Immobili/PrimoModulo/Immibile/PorzioneImmibile**

| | | | |
|------------|---|--|---|
| diagram |  <p>Dato obbligatorio se provincia e' diversa da "EE", I/P (Intero/Porzione)</p> | | |
| namespace | urn:www.agenziaentrate.gov.it:specificheTecniche:sco:loc:v1 | | |
| type | reg:PorzioneImmibile Type | | |
| properties | isRef 0 minOcc 0 maxOcc 1 content simple | | |
| facets | Kind length pattern enumeration enumeration | Value 1 ([0-9A-Z\-\] \"){1}([0-9A-Z&#92; \-\ \. \s / ^\ \\\ \\(\\) À É É Ï Ú Ú \" \\ \\ \\+)* I P | annotation documentation <![CDATA[immobile intero]]> documentation <![CDATA[porzione di immobile]]> |
| annotation | documentation Dato obbligatorio se provincia e' diversa da "EE". I/P (Intero/Porzione) | | |
| source | <pre><xs:element name="PorzioneImmibile" type="reg:PorzioneImmibile_Type" minOccurs="0"> <xs:annotation> <xs:documentation>Dato obbligatorio se provincia e' diversa da "EE". I/P (Intero/Porzione)</xs:documentation> </xs:annotation> </xs:element></pre> | | |

element **Documento_RLI_Type/Immobili/PrimoModulo/Immobilabile/SezioneUrbana**

| | |
|------------|--|
| diagram |  <p>loc:SezioneUrbana</p> <p>Per gli immobili siti nelle sole zone in cui vige il sistema tavolare indicare il codice "Comune catastale" presente nel documento catastale.</p> |
| namespace | urn:www.agenziaentrate.gov.it:specificheTecniche:sco:loc:v1 |
| type | restriction of DatoAN_Type |
| properties | isRef 0 minOcc 0 maxOcc 1 content simple |
| facets | Kind Value annotation maxLength 3 pattern ([0-9A-Z-])"{1}([0-9A-Z&#x26;#x27; \\- \\. \\s / ^\\(\\) À È É Ì Ò Ù Û " \\ \\ \\+)* |
| annotation | documentation Per gli immobili siti nelle sole zone in cui vige il sistema tavolare indicare il codice "Comune catastale" presente nel documento catastale. |
| source | <pre> <xs:element name="SezioneUrbana" minOccurs="0"> <xs:annotation> <xs:documentation>Per gli immobili siti nelle sole zone in cui vige il sistema tavolare indicare il codice "Comune catastale" presente nel documento catastale.</xs:documentation> </xs:annotation> <xs:simpleType> <xs:restriction base="cm:DatoAN_Type"> <xs:maxLength value="3"/> </xs:restriction> </xs:simpleType> </xs:element> </pre> |

element **Documento_RLI_Type/Immobili/PrimoModulo/Immobilabile/DatiCatastali**

| | |
|---------|--|
| diagram | <p>loc:DatiCatastali</p> <p>Dato obbligatorio se provincia e' diversa da "EE" e in assenza di InViaDiAccatamento</p> <p>reg:DatiCatastaliTavolare_Type</p> <ul style="list-style-type: none"> reg:Foglio reg:Particella Riportare il numero di particella, indicato nel documento catastale, che può essere composto da due parti, rispettivamente di cinque e quattro cifre, separato da una barra spaziatrice. Se la particella è composta da una sola serie di cifre, quest'ultima va riportata nella parte a sinistra della barra spaziatrice. Nel caso di immobile graffiato riportare solo la prima particella. reg:Particella_Denominatore reg:Subalterno |
|---------|--|

Specifiche tecniche richieste di registrazione e adempimenti successivi per i contratti di locazione e affitto di immobili (Modello RLI) Allegato A

| | |
|------------|--|
| namespace | urn:www.agenziaentrate.gov.it:specificheTecniche:sco:loc:v1 |
| type | req:DatiCatastaliTavolare Type |
| properties | isRef 0 minOcc 0 maxOcc 1 content complex |
| children | req:Foglio req:Particella req:Particella Denominatore req:Subalterno |
| annotation | documentation Dato obbligatorio se provincia e' diversa da "EE"e in assenza di InViaDiAccatastamento |
| source | <xs:element name="DatiCatastali" type="reg:DatiCatastaliTavolare_Type" minOccurs="0"> <xs:annotation> <xs:documentation>Dato obbligatorio se provincia e' diversa da "EE"e in assenza di InViaDiAccatastamento</xs:documentation> </xs:annotation> </xs:element> |

element **Documento_RLI_Type/Immobili/PrimoModulo/Immobile/InViaDiAccatastamento**

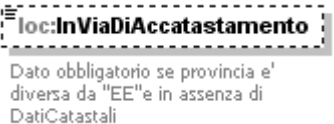
| | |
|------------|--|
| diagram |  Dato obbligatorio se provincia e' diversa da "EE"e in assenza di DatiCatastali |
| namespace | urn:www.agenziaentrate.gov.it:specificheTecniche:sco:loc:v1 |
| type | DatoCB Type |
| properties | isRef 0 minOcc 0 maxOcc 1 content simple |
| facets | Kind Value annotation pattern [01] |
| annotation | documentation Dato obbligatorio se provincia e' diversa da "EE"e in assenza di DatiCatastali |
| source | <xs:element name="InViaDiAccatastamento" type="cm:DatoCB_Type" minOccurs="0"> <xs:annotation> <xs:documentation>Dato obbligatorio se provincia e' diversa da "EE"e in assenza di DatiCatastali</xs:documentation> </xs:annotation> </xs:element> |

element **Documento_RLI_Type/Immobili/PrimoModulo/Immobile/Comune**

| | |
|------------|---|
| diagram |  Nel caso di immobili situati all'estero indicare lo Stato estero |
| namespace | urn:www.agenziaentrate.gov.it:specificheTecniche:sco:loc:v1 |
| type | restriction of DatoAN Type |
| properties | isRef 0 content simple |
| facets | Kind Value annotation maxLength 40 pattern ([0-9A-Z-']"){1}([0-9A-Z&] '\- \., s /^\^\(\ \)\À È É Ì Ò Ù Û " \ \ /+)* |

Specifiche tecniche richieste di registrazione e adempimenti successivi per i contratti di locazione e affitto di immobili (Modello RLI) Allegato A

| | |
|------------|--|
| annotation | documentation Nel caso di immobili situati all'estero indicare lo Stato estero |
| source | <pre> <xs:element name="Comune"> <xs:annotation> <xs:documentation>Nel caso di immobili situati all'estero indicare lo Stato estero</xs:documentation> </xs:annotation> <xs:simpleType base="cm:DatoAN_Type"> <xs:restriction base="cm:DatoAN_Type" value="40"/> </xs:simpleType> </xs:element> </pre> |

element **Documento_RLI_Type/Immobili/PrimoModulo/Immobile/Provincia**

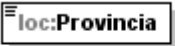
| | |
|------------|--|
| diagram |  <p>Nel caso di immobili situati all'estero indicare EE</p> |
| namespace | urn:www.agenziaentrate.gov.it:specificheTecniche:sco:loc:v1 |
| type | PE_Type |
| properties | isRef 0 content simple |
| annotation | documentation Nel caso di immobili situati all'estero indicare EE |
| source | <pre> <xs:element name="Provincia" type="cm:PE_Type"> <xs:annotation> <xs:documentation>Nel caso di immobili situati all'estero indicare EE</xs:documentation> </xs:annotation> </xs:element> </pre> |

element **Documento_RLI_Type/Immobili/PrimoModulo/Immobile/CategoriaCatastale**

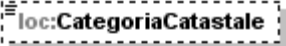
| | |
|------------|---|
| diagram |  <p>Dato obbligatorio se Tipo catasto: "U" Assume i valori dei gruppi da A a F Se si tratta di prima registrazione se Tipologia locazione: "L" e tipo Immobile: "1", la categoria catastale deve essere "A", escluso A10. Se si tratta di prima registrazione se tipologia contratto = S3, categoria catastale deve essere diversa da A escluso A10.</p> |
| namespace | urn:www.agenziaentrate.gov.it:specificheTecniche:sco:loc:v1 |
| type | req:CodiciCategoriaCatastale_Type |
| properties | isRef 0 minOcc 0 maxOcc 1 content simple |
| annotation | documentation Dato obbligatorio se Tipo catasto: "U" Assume i valori dei gruppi da A a F |

Specifiche tecniche richieste di registrazione e adempimenti successivi per i contratti di locazione e affitto di immobili (Modello RLI) Allegato A

| | |
|--------|---|
| | <p>Se si tratta di prima registrazione se Tipologia locazione: "L" e tipo Immobile: "1", la categoria catastale deve essere "A", escluso A10. Se si tratta di prima registrazione se tipologia contratto = S3, categoria catastale deve essere diversa da A escluso A10.</p> |
| source | <pre><xs:element name="CategoriaCatastale" type="reg:CodiciCategoriaCatastale_Type" minOccurs="0"> <xs:annotation> <xs:documentation>Dato obbligatorio se Tipo catasto: "U" Assume i valori dei gruppi da A a F Se si tratta di prima registrazione se Tipologia locazione: "L" e tipo Immobile: "1", la categoria catastale deve essere "A", escluso A10. Se si tratta di prima registrazione se tipologia contratto = S3, categoria catastale deve essere diversa da A escluso A10.</xs:documentation> </xs:annotation> </xs:element></pre> |

element **Documento_RLI_Type/Immobili/PrimoModulo/Immibile/RenditaCatastale**

| | |
|------------|--|
| diagram |  <p>Dato obbligatorio se provincia e' diversa da "EE" ed in assenza del campo InViaDiAccatastamento e se Categoria catastale diverso da F.</p> |
| namespace | urn:www.agenziaentrate.gov.it:specificheTecniche:sco:loc:v1 |
| type | DatoVP_Type |
| properties | <p>isRef 0 minOcc 0 maxOcc 1 content simple</p> |
| facets | <p>Kind Value annotation maxLength 16 pattern [0-9]+,[0-9]{2}</p> |
| annotation | <p>documentation Dato obbligatorio se provincia e' diversa da "EE" ed in assenza del campo InViaDiAccatastamento e se Categoria catastale diverso da F.</p> |
| source | <pre><xs:element name="RenditaCatastale" type="cm:DatoVP_Type" minOccurs="0"> <xs:annotation> <xs:documentation>Dato obbligatorio se provincia e' diversa da "EE" ed in assenza del campo InViaDiAccatastamento e se Categoria catastale diverso da F.</xs:documentation> </xs:annotation> </xs:element></pre> |

element **Documento_RLI_Type/Immobili/PrimoModulo/Immibile/TipologiaIndirizzo**

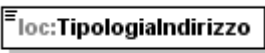
| | |
|------------|---|
| diagram |  |
| namespace | urn:www.agenziaentrate.gov.it:specificheTecniche:sco:loc:v1 |
| type | req:TipologiaIndirizzo_Type |
| properties | <p>isRef 0 content simple</p> |
| facets | <p>Kind Value annotation maxLength 30</p> |

Specifiche tecniche richieste di registrazione e adempimenti successivi per i contratti di locazione e affitto di immobili (Modello RLI) Allegato A

| | |
|---------|--|
| pattern | <code>([0-9A-Z\-\]]&quot;){1}([0-9A-Z&amp;#92; \-\ \.\ _ \\s / ^\\(\\) À È É Ì Ò Ù Ü &quot; \\ \\ +)*</code> |
| source | <code><xs:element name="TipologiaIndirizzo" type="reg:TipologiaIndirizzo_Type"/></code> |

element **Documento_RLI_Type/Immobili/PrimoModulo/Immibile/Indirizzo**

| | |
|------------|---|
| diagram | |
| namespace | urn:www.agenziaentrate.gov.it:specificheTecniche:sco:loc:v1 |
| type | restriction of DatoAN_Type |
| properties | isRef 0 content simple |
| facets | Kind Value annotation maxLength 35 pattern <code>([0-9A-Z\-\]]&quot;){1}([0-9A-Z&amp;#92; \-\ \.\ _ \\s / ^\\(\\) À È É Ì Ò Ù Ü &quot; \\ \\ +)*</code> |
| source | <code><xs:element name="Indirizzo" base="cm:DatoAN_Type" value="35"/></code> <code><xs:simpleType></code> <code><xs:restriction base="cm:DatoAN_Type" value="35"/></code> <code><xs:maxLength value="35"/></code> <code></xs:restriction></code> <code></xs:simpleType></code> <code></xs:element></code> |

element **Documento_RLI_Type/Immobili/PrimoModulo/Immibile/NumCivico**

| | |
|------------|--|
| diagram | |
| namespace | urn:www.agenziaentrate.gov.it:specificheTecniche:sco:loc:v1 |
| type | restriction of DatoAN_Type |
| properties | isRef 0 minOcc 0 maxOcc 1 content simple |
| facets | Kind Value annotation maxLength 10 pattern <code>([0-9A-Z\-\]]&quot;){1}([0-9A-Z&amp;#92; \-\ \.\ _ \\s / ^\\(\\) À È É Ì Ò Ù Ü &quot; \\ \\ +)*</code> |
| source | <code><xs:element name="NumCivico" minOccurs="0"/></code> <code><xs:simpleType></code> <code><xs:restriction base="cm:DatoAN_Type" value="10"/></code> <code><xs:maxLength value="10"/></code> <code></xs:restriction></code> <code></xs:simpleType></code> <code></xs:element></code> |

element **Documento_RLI_Type/Immobili/Modulo**

| | |
|---------|--|
| diagram | |
|---------|--|

Specifiche tecniche richieste di registrazione e adempimenti successivi per i contratti di locazione e affitto di immobili (Modello RLI) Allegato A

| | |
|------------|---|
| namespace | urn:www.agenziaentrate.gov.it:specificheTecniche:sco:loc:v1 |
| properties | isRef 0 minOcc 0 maxOcc unbounded content complex |
| children | loc:Immobile |
| source | <pre> <xs:element name="Modulo" minOccurs="0" maxOccurs="unbounded"> <xs:complexType> <xs:sequence> <xs:element name="Immobile" maxOccurs="4"> <xs:complexType> <xs:sequence> <xs:element name="NumeroProgressivoImmobile"> <xs:annotation> <xs:documentation>Se il numero degli immobili e' maggiore dei righi presenti nel modulo dovranno essere utilizzati piu' moduli avendo cura di far proseguire la numerazione "NUMERO IMMOBILE" in maniera progressiva (ad esempio 05, 06, 07, ecc.).</xs:documentation> </xs:annotation> <xs:simpleType> <xs:restriction base="xs:string" value="[0-9]{3}"/> </xs:restriction> </xs:element> <xs:element name="TipologiaImmobile" type="reg:TipologiaImmobile_Type"> <xs:annotation> <xs:documentation>Assume i seguenti valori: 1 = Pertinenza locata congiuntamente all' immobile principale 2 = Pertinenza locata congiuntamente all' immobile principale 3 = Pertinenza locata disgiuntamente all' immobile principale • Se e' presente un rigo con valore 2, dovra' essere presente in uno dei righi precedenti un immobile con valore 1 e dovra' essere preceduto da un rigo con valore 1 o 2. • Se e' presente un rigo con valore 3, non e' necessario che sia presente un rigo con valore 1. </xs:documentation> </xs:annotation> </xs:sequence> </xs:complexType> </xs:element> <xs:element name="CodiceComuneCatastale" type="reg:CodiceComuneCatastale_Type" minOccurs="0"> <xs:annotation> <xs:documentation>Dato obbligatorio se provincia e' diversa da "EE". Attenzione non e' il codice catastale ma un codice autonomamente attribuito dall'Agenzia del territorio. I primi quattro caratteri fanno riferimento ai codici catastali. Pertanto i primi 4 caratteri devono fare riferimento ad un codice catastale esistente.</xs:documentation> </xs:annotation> </xs:element> <xs:element name="TipoCatasto" type="reg:TipoCatasto_Type" minOccurs="0"> <xs:annotation> <xs:documentation>Dato obbligatorio se provincia e' diversa da "EE". T/U (Terreni/Urbano) Se si tratta di prima registrazione se tipologia contratto = T1 o T2 e provincia e' diversa da "EE", tipo catasto deve essere = T. Se si tratta di prima registrazione se tipologia contratto = da L1 A L4, e da S1 a S3 e provincia e' diversa da "EE", tipo catasto deve essere = U</xs:documentation> </xs:annotation> </xs:element> <xs:element name="PorzioneImmobile" type="reg:PorzioneImmobile_Type" minOccurs="0"> <xs:annotation> <xs:documentation>Dato obbligatorio se provincia e' diversa da "EE". </xs:documentation> </xs:annotation> </xs:sequence> </xs:complexType> </xs:element> </pre> |

| | | | |
|--|-----|--------------------------------------|---|
| | I/P | (Intero/Porzione)</xs:documentation> | <pre> </xs:annotation> </xs:element> <xs:element name="SezioneUrbana" minOccurs="0"> <xs:annotation> <xs:documentation>Per gli immobili siti nelle sole zone in cui vige il sistema tavolare indicare il codice "Comune catastale" presente nel documento catastale.</xs:documentation> </xs:annotation> <xs:simpleType> <xs:restriction base="cm:DatoAN_Type" value="3"/> </xs:restriction> </xs:simpleType> </xs:element> <xs:choice> <xs:element name="DatiCatastali" type="reg:DatiCatastaliTavolare_Type" minOccurs="0"> <xs:annotation> <xs:documentation>Dato obbligatorio se provincia e' diversa da "EE"e in assenza di InViaDiAccatastamento</xs:documentation> </xs:annotation> </xs:element> <xs:element name="InViaDiAccatastamento" type="cm:DatoCB_Type" minOccurs="0"> <xs:annotation> <xs:documentation>Dato obbligatorio se provincia e' diversa da "EE"e in assenza di DatiCatastali</xs:documentation> </xs:annotation> </xs:element> </xs:choice> <xs:element name="Comune"> <xs:annotation> <xs:documentation>Nel caso di immobili situati all'estero indicare lo Stato estero</xs:documentation> </xs:annotation> <xs:simpleType> <xs:restriction base="cm:DatoAN_Type" value="40"/> </xs:restriction> </xs:simpleType> </xs:element> <xs:element name="Provincia" type="cm:PE_Type"> <xs:annotation> <xs:documentation>Nel caso di immobili situati all'estero indicare EE</xs:documentation> </xs:annotation> </xs:element> <xs:element name="CategoriaCatastale" type="reg:CodiciCategoriaCatastale_Type" minOccurs="0"> <xs:annotation> <xs:documentation>Dato obbligatorio se Tipo catasto: "U" Assume i valori dei gruppi da A a F Se si tratta di prima registrazione se Tipologia locazione: "L" e tipo Immobile: "1", la categoria catastale deve essere "A", escluso A10. Se si tratta di prima registrazione se tipologia contratto = S3, categoria catastale deve essere diversa da A escluso A10.</xs:documentation> </xs:annotation> </xs:element> <xs:element name="RenditaCatastale" type="cm:DatoVP_Type" minOccurs="0"> <xs:annotation> </pre> |
|--|-----|--------------------------------------|---|

| | |
|--|--|
| | <pre> <xs:documentation>Dato obbligatorio se provincia e' diversa da "EE" ed in assenza del campo InViaDiAccatastamento e se Categoria catastale diverso da F.</xs:documentation> </xs:annotation> </xs:element> <xs:element name="TipologiaIndirizzo" type="reg:TipologiaIndirizzo_Type"/> <xs:element name="Indirizzo"> <xs:simpleType> <xs:restriction base="cm:DatoAN_Type"> <xs:maxLength value="35"/> </xs:restriction> </xs:simpleType> </xs:element> <xs:element name="NumCivico" minOccurs="0"> <xs:simpleType> <xs:restriction base="cm:DatoAN_Type"> <xs:maxLength value="10"/> </xs:restriction> </xs:simpleType> </xs:element> </xs:sequence> </xs:complexType> </xs:element> </xs:sequence> </xs:complexType> </xs:element> </pre> |
|--|--|

Specifiche tecniche richieste di registrazione e adempimenti successivi per i contratti di locazione e affitto di immobili (Modello RLI)

Allegato A

elemento Documento_RLI_Type/Immobili/Modulo/Immobile

| | |
|-------------------|--|
| <p>diagram</p> | <p>loc:NumeroProgressivoImmobile</p> <p>Se il numero degli immobili e' maggiore dei rigli presenti nel modulo dovranno essere utilizzati piu' moduli avendo cura di far proseguire la numerazione "NUMERO IMMOBILE" in maniera progressiva (ad esempio 05, 06, 07, ecc.).</p> <p>loc:TipologiaImmobile</p> <p>Assume i seguenti valori: 1 = Immobile principale 2 = Partenza locata congiuntamente all'immobile principale 3 = Partenza locata disgiuntamente all'immobile principale</p> <ul style="list-style-type: none"> • Se e' presente un rigo con valore 2, dovra' essere presente in uno dei rigli precedenti un immobile con valore 1 e dovra' essere preceduto da un rigo con valore 1 o 2. • Se e' presente un rigo con valore 3, non e' necessario che sia presente un rigo con valore 1. <p>loc:CodiceComuneCatastale</p> <p>Dato obbligatorio se provincia e' diversa da "EE". Attenzione non e' il codice catastale ma un codice autonomamente attribuito dall'Agenzia del territorio. I primi quattro caratteri fanno riferimento ai codici catastali. Pertanto i primi 4 caratteri devono fare riferimento ad un codice catastale esistente.</p> <p>loc:TipoCatasto</p> <p>Dato obbligatorio se provincia e' diversa da "EE", TLU (Terremilibrano) Se si tratta di prima registrazione se tipologia contratto = T1 o T2 e provincia e' diversa da "EE", tipo catasto deve essere = T. Se si tratta di prima registrazione se tipologia contratto = da LI A L4, e da S1 a S3 e provincia e' diversa da "EE", tipo catasto deve essere = U</p> <p>loc:PorzioneImmobile</p> <p>Dato obbligatorio se provincia e' diversa da "EE", I/P (Intero/Porzione)</p> <p>loc:SezioneUrbana</p> <p>Per gli immobili siti nelle sole zone in cui vige il sistema tavolare indicare il codice "Comune catastale" presente nel documento catastale.</p> <p>loc:DatiCatastali</p> <p>Dato obbligatorio se provincia e' diversa da "EE" e in assenza di InViaDiAccatastamento</p> <p>loc:InViaDiAccatastamento</p> <p>Dato obbligatorio se provincia e' diversa da "EE" e in assenza di DatiCatastali</p> <p>loc:Comune</p> <p>Nel caso di immobili situati all'estero indicare lo Stato estero</p> <p>loc:Provincia</p> <p>Nel caso di immobili situati all'estero indicare EE</p> <p>loc:CategoriaCatastale</p> <p>Dato obbligatorio se Tipo catasto: "U" Assume i valori dei gruppi da A a F Se si tratta di prima registrazione se Tipologia locazione: "L" e tipo Immobile: "1", la categoria catastale deve essere "A", escluso A10. Se si tratta di prima registrazione se tipologia contratto = S3, categoria catastale deve essere diversa da A escluso A10.</p> <p>loc:RenditaCatastale</p> <p>Dato obbligatorio se provincia e' diversa da "EE" ed in assenza del campo InViaDiAccatastamento e se Categoria catastale diverso da F.</p> <p>loc:TipologiaIndirizzo</p> <p>loc:Indirizzo</p> <p>loc:NumCivico</p> |
| <p>namespace</p> | <p>urn:www.agenziaentrate.gov.it:specificheTecniche:sco:loc:v1</p> |
| <p>properties</p> | <p>isRef 0 minOcc 1</p> |

Specifiche tecniche richieste di registrazione e adempimenti successivi per i contratti di locazione e affitto di immobili (Modello RLI) Allegato A

| | |
|----------|---|
| | maxOcc 4 content complex |
| children | loc:NumeroProgressivoImmobile loc:TipologiaImmobile loc:CodiceComuneCatastale loc:TipoCatasto loc:PorzioneImmobile loc:SezioneUrbana loc:DatiCatastali loc:InViaDiAccatastamento loc:Comune loc:Provincia loc:CategoriaCatastale loc:RenditaCatastale loc:TipologiaIndirizzo loc:Indirizzo loc:NumCivico |
| source | <pre> <xs:element name="Immobile" maxOccurs="4"> <xs:complexType> <xs:sequence> <xs:element name="NumeroProgressivoImmobile"> <xs:annotation> <xs:documentation>Se il numero degli immobili e' maggiore dei righi presenti nel modulo dovranno essere utilizzati piu' moduli avendo cura di far proseguire la numerazione "NUMERO IMMOBILE" in maniera progressiva (ad esempio 05, 06, 07, ecc.).</xs:documentation> </xs:annotation> <xs:simpleType> <xs:restriction base="xs:string"> <xs:pattern value="[0-9]{3}"/> </xs:restriction> </xs:simpleType> </xs:element> <xs:element name="TipologiaImmobile" type="reg:TipologiaImmobile_Type"> <xs:annotation> <xs:documentation>Assume i seguenti valori: 1 = Immobile principale 2 = Pertinenza locata congiuntamente all' immobile principale 3 = Pertinenza locata disgiuntamente all' immobile principale • Se e' presente un rigo con valore 2, dovra' essere presente in uno dei righi precedenti un immobile con valore 1 e dovra' essere preceduto da un rigo con valore 1 o 2. • Se e' presente un rigo con valore 3, non e' necessario che sia presente un rigo con valore 1. </xs:documentation> </xs:annotation> </xs:element> <xs:element name="CodiceComuneCatastale" type="reg:CodiceComuneCatastale_Type" minOccurs="0"> <xs:annotation> <xs:documentation>Dato obbligatorio se provincia e' diversa da "EE". Attenzione non e' il codice catastale ma un codice autonomamente attribuito dall'Agenzia del territorio. I primi quattro caratteri fanno riferimento ai codici catastali. Pertanto i primi 4 caratteri devono fare riferimento ad un codice catastale esistente.</xs:documentation> </xs:annotation> </xs:element> <xs:element name="TipoCatasto" type="reg:TipoCatasto_Type" minOccurs="0"> <xs:annotation> <xs:documentation>Dato obbligatorio se provincia e' diversa da "EE". T/U (Terreni/Urbano) Se si tratta di prima registrazione se tipologia contratto = T1 o T2 e provincia e' diversa da "EE", tipo catasto deve essere = T. Se si tratta di prima registrazione se tipologia contratto = da L1 A L4, e da S1 a S3 e provincia e' diversa da "EE" , tipo catasto deve essere = U</xs:documentation> </xs:annotation> </xs:element> <xs:element name="PorzioneImmobile" type="reg:PorzioneImmobile_Type" minOccurs="0"> <xs:annotation> <xs:documentation>Dato obbligatorio se provincia e' diversa da "EE". I/P (Intero/Porzione)</xs:documentation> </xs:annotation> </xs:element> <xs:element name="SezioneUrbana" minOccurs="0"> <xs:annotation> <xs:documentation>Per gli immobili siti nelle sole zone in cui vige il sistema tavolare </xs:annotation> </xs:element> </xs:sequence> </xs:complexType> </xs:element> </pre> |

| | |
|--|---|
| | <pre> indicare il codice "Comune catastale" presente nel documento catastale.</xs:documentation> </xs:annotation> <xs:simpleType> <xs:restriction base="cm:DatoAN_Type"> <xs:maxLength value="3"/> </xs:restriction> </xs:simpleType> </xs:element> <xs:choice> <xs:element name="DatiCatastali" type="reg:DatiCatastaliTavolare_Type" minOccurs="0"> <xs:annotation> <xs:documentation>Dato obbligatorio se provincia e' diversa da "EE"e in assenza di InViaDiAccatastamento</xs:documentation> </xs:annotation> </xs:element> <xs:element name="InViaDiAccatastamento" type="cm:DatoCB_Type" minOccurs="0"> <xs:annotation> <xs:documentation>Dato obbligatorio se provincia e' diversa da "EE"e in assenza di DatiCatastali</xs:documentation> </xs:annotation> </xs:element> </xs:choice> <xs:element name="Comune"> <xs:annotation> <xs:documentation>Nel caso di immobili situati all'estero indicare lo Stato estero</xs:documentation> </xs:annotation> <xs:simpleType> <xs:restriction base="cm:DatoAN_Type"> <xs:maxLength value="40"/> </xs:restriction> </xs:simpleType> </xs:element> <xs:element name="Provincia" type="cm:PE_Type"> <xs:annotation> <xs:documentation>Nel caso di immobili situati all'estero indicare EE</xs:documentation> </xs:annotation> </xs:element> <xs:element name="CategoriaCatastale" type="reg:CodiciCategoriaCatastale_Type" minOccurs="0"> <xs:annotation> <xs:documentation>Dato obbligatorio se Tipo catasto: "U" Assume i valori dei gruppi da A a F Se si tratta di prima registrazione se Tipologia locazione: "L" e tipo Immobile: "1", la categoria catastale deve essere "A", escluso A10. Se si tratta di prima registrazione se tipologia contratto = S3, categoria catastale deve essere diversa da A escluso A10.</xs:documentation> </xs:annotation> </xs:element> <xs:element name="RenditaCatastale" type="cm:DatoVP_Type" minOccurs="0"> <xs:annotation> <xs:documentation>Dato obbligatorio se provincia e' diversa da "EE" ed in assenza del campo InViaDiAccatastamento e se Categoria catastale diverso da F.</xs:documentation> </xs:annotation> </xs:element> <xs:element name="TipologiaIndirizzo" type="reg:TipologiaIndirizzo_Type"/> <xs:element name="Indirizzo"> <xs:simpleType> <xs:restriction base="cm:DatoAN_Type"> </pre> |
|--|---|

Specifiche tecniche richieste di registrazione e adempimenti successivi per i contratti di locazione e affitto di immobili (Modello RLI) Allegato A

| | |
|--|--|
| | <pre> <xs:maxLength value="35"/> </xs:restriction> </xs:simpleType> </xs:element> <xs:element name="NumCivico" minOccurs="0"> <xs:simpleType> <xs:restriction base="cm:DatoAN_Type"> <xs:maxLength value="10"/> </xs:restriction> </xs:simpleType> </xs:element> </xs:sequence> </xs:complexType> </xs:element> </pre> |
|--|--|

element **Documento_RLI_Type/Immobili/Modulo/Immobile/NumeroProgressivoImmobile**

| | |
|------------|--|
| diagram | |
| namespace | urn:www.agenziaentrate.gov.it:specificheTecniche:sco:loc:v1 |
| type | restriction of xs:string |
| properties | isRef 0 content simple |
| facets | Kind Value annotation pattern [0-9]{3} |
| annotation | documentation Se il numero degli immobili e' maggiore dei righe presenti nel modulo dovranno essere utilizzati piu' moduli avendo cura di far proseguire la numerazione "NUMERO IMMOBILE" in maniera progressiva (ad esempio 05, 06, 07, ecc.). |
| source | <pre> <xs:element name="NumeroProgressivoImmobile"> <xs:annotation> <xs:documentation>Se il numero degli immobili e' maggiore dei righe presenti nel modulo dovranno essere utilizzati piu' moduli avendo cura di far proseguire la numerazione "NUMERO IMMOBILE" in maniera progressiva (ad esempio 05, 06, 07, ecc.).</xs:documentation> </xs:annotation> <xs:simpleType> <xs:restriction base="xs:string"> <xs:pattern value="[0-9]{3}"/> </xs:restriction> </xs:simpleType> </xs:element> </pre> |

element **Documento_RLI_Type/Immobili/Modulo/Immobilabile/TipologiaImmobilabile**

| | | | | | | | | | | | | | | | | | | | | | | |
|-------------|---|--|----------------------------------|------------|----------|---------|---|-----------|-------------------|----------------------------------|------------|-------|---|-------------------|----------------------------------|---|-------------|---|--|-------------|---|--|
| diagram |  loc:TipologiaImmobilabile <p>Assume i seguenti valori: 1 = Immobilabile principale 2 = Pertinenza locata congiuntamente all' immobilabile principale 3 = Pertinenza locata disgiuntamente all' immobilabile principale</p> <ul style="list-style-type: none"> ▪ Se e' presente un rigo con valore 2, dovra' essere presente in uno dei righe precedenti un immobilabile con valore 1 e dovra' essere preceduto da un rigo con valore 1 o 2. ▪ Se e' presente un rigo con valore 3, non e' necessario che sia presente un rigo con valore 1. | | | | | | | | | | | | | | | | | | | | | |
| namespace | urn:www.agenziaentrate.gov.it:specificheTecniche:sco:loc:v1 | | | | | | | | | | | | | | | | | | | | | |
| type | reg:TipologiaImmobilabile_Type | | | | | | | | | | | | | | | | | | | | | |
| properties | isRef 0 content simple | | | | | | | | | | | | | | | | | | | | | |
| facets | <table border="0"> <tr> <td>Kind</td> <td>Value</td> <td>annotation</td> </tr> <tr> <td>length</td> <td>1</td> <td></td> </tr> <tr> <td>maxLength</td> <td>1</td> <td></td> </tr> <tr> <td>pattern</td> <td>[1-9]</td> <td></td> </tr> <tr> <td>enumeration</td> <td>1</td> <td>documentation <![CDATA[Immobilabile]]></td> </tr> <tr> <td>enumeration</td> <td>2</td> <td>documentation <![CDATA[Pertinenza di immobilabile locato contestualmente]]></td> </tr> <tr> <td>enumeration</td> <td>3</td> <td>documentation <![CDATA[Pertinenza di immobilabile già locato]]></td> </tr> </table> | Kind | Value | annotation | length | 1 | | maxLength | 1 | | pattern | [1-9] | | enumeration | 1 | documentation <![CDATA[Immobilabile]]> | enumeration | 2 | documentation <![CDATA[Pertinenza di immobilabile locato contestualmente]]> | enumeration | 3 | documentation <![CDATA[Pertinenza di immobilabile già locato]]> |
| Kind | Value | annotation | | | | | | | | | | | | | | | | | | | | |
| length | 1 | | | | | | | | | | | | | | | | | | | | | |
| maxLength | 1 | | | | | | | | | | | | | | | | | | | | | |
| pattern | [1-9] | | | | | | | | | | | | | | | | | | | | | |
| enumeration | 1 | documentation <![CDATA[Immobilabile]]> | | | | | | | | | | | | | | | | | | | | |
| enumeration | 2 | documentation <![CDATA[Pertinenza di immobilabile locato contestualmente]]> | | | | | | | | | | | | | | | | | | | | |
| enumeration | 3 | documentation <![CDATA[Pertinenza di immobilabile già locato]]> | | | | | | | | | | | | | | | | | | | | |
| annotation | <p>documentation</p> <p>Assume</p> <table border="0"> <tr> <td>1</td> <td>=</td> <td>i</td> <td>seguenti</td> <td>valori:</td> </tr> <tr> <td>2</td> <td>=</td> <td>Pertinenza locata</td> <td>congiuntamente all' immobilabile</td> <td>principale</td> </tr> <tr> <td>3</td> <td>=</td> <td>Pertinenza locata</td> <td>disgiuntamente all' immobilabile</td> <td>principale</td> </tr> </table> <ul style="list-style-type: none"> • Se e' presente un rigo con valore 2, dovra' essere presente in uno dei righe precedenti un immobilabile con valore 1 e dovra' essere preceduto da un rigo con valore 1 o 2. • Se e' presente un rigo con valore 3, non e' necessario che sia presente un rigo con valore 1. | 1 | = | i | seguenti | valori: | 2 | = | Pertinenza locata | congiuntamente all' immobilabile | principale | 3 | = | Pertinenza locata | disgiuntamente all' immobilabile | principale | | | | | | |
| 1 | = | i | seguenti | valori: | | | | | | | | | | | | | | | | | | |
| 2 | = | Pertinenza locata | congiuntamente all' immobilabile | principale | | | | | | | | | | | | | | | | | | |
| 3 | = | Pertinenza locata | disgiuntamente all' immobilabile | principale | | | | | | | | | | | | | | | | | | |
| source | <pre><xs:element name="TipologiaImmobilabile" type="reg:TipologiaImmobilabile_Type"> <xs:annotation> <xs:documentation>Assume i seguenti valori: 1 = Immobilabile principale 2 = Pertinenza locata congiuntamente all' immobilabile principale 3 = Pertinenza locata disgiuntamente all' immobilabile principale • Se e' presente un rigo con valore 2, dovra' essere presente in uno dei righe precedenti un immobilabile con valore 1 e dovra' essere preceduto da un rigo con valore 1 o 2. • Se e' presente un rigo con valore 3, non e' necessario che sia presente un rigo con valore 1. </xs:documentation> </xs:annotation> </xs:element></pre> | | | | | | | | | | | | | | | | | | | | | |

Specifiche tecniche richieste di registrazione e adempimenti successivi per i contratti di locazione e affitto di immobili (Modello RLI) Allegato A

element **Documento_RLI_Type/Immobili/Modulo/Immobilabile/CodiceComuneCatastale**

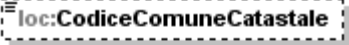
| | | | | | | | | | | | | | |
|------------|--|------------|-------|------------|-----------|---|--|-----------|---|--|---------|---|--|
| diagram |  <p>Dato obbligatorio se provincia e' diversa da "EE". Attenzione non e' il codice catastale ma un codice autonomamente attribuito dall'Agenzia del territorio. I primi quattro caratteri fanno riferimento ai codici catastali. Pertanto i primi 4 caratteri devono fare riferimento ad un codice catastale esistente.</p> | | | | | | | | | | | | |
| namespace | urn:www.agenziaentrate.gov.it:specificheTecniche:sco:loc:v1 | | | | | | | | | | | | |
| type | reg:CodiceComuneCatastale_Type | | | | | | | | | | | | |
| properties | isRef 0 minOcc 0 maxOcc 1 content simple | | | | | | | | | | | | |
| facets | <table border="0"> <tr> <td>Kind</td> <td>Value</td> <td>annotation</td> </tr> <tr> <td>minLength</td> <td>4</td> <td></td> </tr> <tr> <td>maxLength</td> <td>5</td> <td></td> </tr> <tr> <td>pattern</td> <td colspan="2">([0-9A-Z\-\&quot;]{1}([0-9A-Z&amp;#92; \- \., s / ^\(\\) À È É Ì Ò Ù Û &quot; \\ \\+)*</td> </tr> </table> | Kind | Value | annotation | minLength | 4 | | maxLength | 5 | | pattern | ([0-9A-Z\-\"]{1}([0-9A-Z&#92; \- \., s / ^\(\\) À È É Ì Ò Ù Û " \\ \\+)* | |
| Kind | Value | annotation | | | | | | | | | | | |
| minLength | 4 | | | | | | | | | | | | |
| maxLength | 5 | | | | | | | | | | | | |
| pattern | ([0-9A-Z\-\"]{1}([0-9A-Z&#92; \- \., s / ^\(\\) À È É Ì Ò Ù Û " \\ \\+)* | | | | | | | | | | | | |
| annotation | documentation Dato obbligatorio se provincia e' diversa da "EE". Attenzione non e' il codice catastale ma un codice autonomamente attribuito dall'Agenzia del territorio. I primi quattro caratteri fanno riferimento ai codici catastali. Pertanto i primi 4 caratteri devono fare riferimento ad un codice catastale esistente. | | | | | | | | | | | | |
| source | <pre><xs:element name="CodiceComuneCatastale" type="reg:CodiceComuneCatastale_Type" minOccurs="0"> <xs:annotation> <xs:documentation>Dato obbligatorio se provincia e' diversa da "EE". Attenzione non e' il codice catastale ma un codice autonomamente attribuito dall'Agenzia del territorio. I primi quattro caratteri fanno riferimento ai codici catastali. Pertanto i primi 4 caratteri devono fare riferimento ad un codice catastale esistente.</xs:documentation> </xs:annotation> </xs:element></pre> | | | | | | | | | | | | |

element **Documento_RLI_Type/Immobili/Modulo/Immobilabile/TipoCatasto**

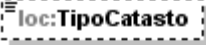
| | |
|------------|---|
| diagram |  <p>Dato obbligatorio se provincia e' diversa da "EE", T/U (Terreni/Urbano) Se si tratta di prima registrazione se tipologia contratto = T1 o T2 e provincia e' diversa da "EE", tipo catasto deve essere = T. Se si tratta di prima registrazione se tipologia contratto = da L1 A L4, e da S1 a S3 e provincia e' diversa da "EE", tipo catasto deve essere = U</p> |
| namespace | urn:www.agenziaentrate.gov.it:specificheTecniche:sco:loc:v1 |
| type | reg:TipoCatasto_Type |
| properties | isRef 0 minOcc 0 maxOcc 1 content simple |

Specifiche tecniche richieste di registrazione e adempimenti successivi per i contratti di locazione e affitto di immobili (Modello RLI) Allegato A

| | | | |
|------------|---|---|--|
| facets | Kind length pattern enumeration enumeration | Value 1 ([0-9A-Z\-\-]*)"}{1}([0-9A-Z&#224;])*\- \\., \\s / ^\\^\\(\\) À É É Ï Û Û " \\ \\+)* T U | annotation documentation <![CDATA[catasto terreni]]> documentation <![CDATA[catasto edilizio urbano]]> |
| annotation | documentation Dato obbligatorio se provincia e' diversa da "EE". T/U (Terreni/Urbano) Se si tratta di prima registrazione se tipologia contratto = T1 o T2 e provincia e' diversa da "EE", tipo catasto deve essere = T. Se si tratta di prima registrazione se tipologia contratto = da L1 A L4, e da S1 a S3 e provincia e' diversa da "EE", tipo catasto deve essere = U | | |
| source | <pre><xs:element name="TipoCatasto" type="reg:TipoCatasto_Type" minOccurs="0"> <xs:annotation> <xs:documentation>Dato obbligatorio se provincia e' diversa da "EE". T/U (Terreni/Urbano) Se si tratta di prima registrazione se tipologia contratto = T1 o T2 e provincia e' diversa da "EE", tipo catasto deve essere = T. Se si tratta di prima registrazione se tipologia contratto = da L1 A L4, e da S1 a S3 e provincia e' diversa da "EE" , tipo catasto deve essere = U</xs:documentation> </xs:annotation> </xs:element></pre> | | |

element **Documento_RLI_Type/Immobili/Modulo/Immobile/PorzioneImmobile**

| | | | |
|------------|---|---|---|
| diagram | | | |
| namespace | urn:www.agenziaentrate.gov.it:specificheTecniche:sco:loc:v1 | | |
| type | reg:PorzioneImmobile Type | | |
| properties | isRef 0 minOcc 0 maxOcc 1 content simple | | |
| facets | Kind length pattern enumeration enumeration | Value 1 ([0-9A-Z\-\-]*)"}{1}([0-9A-Z&#224;])*\- \\., \\s / ^\\^\\(\\) À É É Ï Û Û " \\ \\+)* I P | annotation documentation <![CDATA[immobile intero]]> documentation <![CDATA[porzione di immobile]]> |
| annotation | documentation Dato obbligatorio se provincia e' diversa da "EE". I/P (Intero/Porzione) | | |
| source | <pre><xs:element name="PorzioneImmobile" type="reg:PorzioneImmobile_Type" minOccurs="0"> <xs:annotation> <xs:documentation>Dato obbligatorio se provincia e' diversa da "EE". I/P (Intero/Porzione)</xs:documentation> </xs:annotation> </xs:element></pre> | | |

element **Documento_RLI_Type/Immobili/Modulo/Immobile/SezioneUrbana**

| | |
|------------|--|
| diagram |  <p>loc:SezioneUrbana</p> <p>Per gli immobili siti nelle sole zone in cui vige il sistema tavolare indicare il codice "Comune catastale" presente nel documento catastale.</p> |
| namespace | urn:www.agenziaentrate.gov.it:specificheTecniche:sco:loc:v1 |
| type | restriction of DatoAN_Type |
| properties | isRef 0 minOcc 0 maxOcc 1 content simple |
| facets | Kind Value annotation maxLength 3 pattern <code>([0-9A-Z-~] \&quot;){1}([0-9A-Z&amp;#39; \- \., \/ \s \/\^\ \(\ \)\ \À \È \É \ Ò \Ù \Û \&quot; \ \ \ +)*</code> |
| annotation | documentation Per gli immobili siti nelle sole zone in cui vige il sistema tavolare indicare il codice "Comune catastale" presente nel documento catastale. |
| source | <pre> <xs:element name="SezioneUrbana" minOccurs="0"> <xs:annotation> <xs:documentation>Per gli immobili siti nelle sole zone in cui vige il sistema tavolare indicare il codice "Comune catastale" presente nel documento catastale.</xs:documentation> </xs:annotation> <xs:simpleType> <xs:restriction base="cm:DatoAN_Type"> <xs:maxLength value="3"/> </xs:restriction> </xs:simpleType> </xs:element> </pre> |

element **Documento_RLI_Type/Immobili/Modulo/Immobile/DatiCatastali**

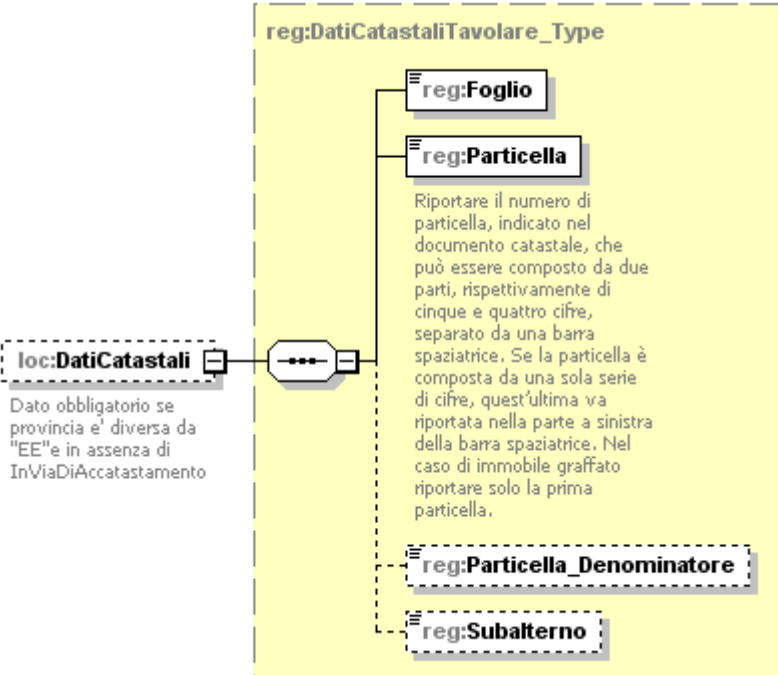
| | |
|---------|---|
| diagram |  <p>loc:DatiCatastali</p> <p>Dato obbligatorio se provincia e' diversa da "EE" e in assenza di InViaDiAccatamento</p> <p>reg:DatiCatastaliTavolare_Type</p> <ul style="list-style-type: none"> reg:Foglio reg:Particella reg:Particella_Denominatore reg:Subalterno <p>Riportare il numero di particella, indicato nel documento catastale, che può essere composto da due parti, rispettivamente di cinque e quattro cifre, separato da una barra spaziatrice. Se la particella è composta da una sola serie di cifre, quest'ultima va riportata nella parte a sinistra della barra spaziatrice. Nel caso di immobile graffato riportare solo la prima particella.</p> |
|---------|---|

Specifiche tecniche richieste di registrazione e adempimenti successivi per i contratti di locazione e affitto di immobili (Modello RLI) Allegato A

| | |
|------------|--|
| namespace | urn:www.agenziaentrate.gov.it:specificheTecniche:sco:loc:v1 |
| type | req:DatiCatastaliTavolare_Type |
| properties | isRef 0 minOcc 0 maxOcc 1 content complex |
| children | req:Foglio req:Particella req:Particella Denominatore req:Subalterno |
| annotation | documentation Dato obbligatorio se provincia e' diversa da "EE"e in assenza di InViaDiAccatastamento |
| source | <xs:element name="DatiCatastali" type="req:DatiCatastaliTavolare_Type" minOccurs="0"> <xs:annotation> <xs:documentation>Dato obbligatorio se provincia e' diversa da "EE"e in assenza di InViaDiAccatastamento</xs:documentation> </xs:annotation> </xs:element> |

element **Documento_RLI_Type/Immobili/Modulo/Immobile/InViaDiAccatastamento**

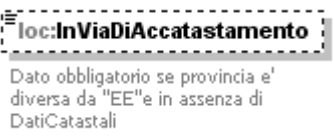
| | |
|------------|--|
| diagram |  Dato obbligatorio se provincia e' diversa da "EE"e in assenza di DatiCatastali |
| namespace | urn:www.agenziaentrate.gov.it:specificheTecniche:sco:loc:v1 |
| type | DatoCB_Type |
| properties | isRef 0 minOcc 0 maxOcc 1 content simple |
| facets | Kind Value annotation pattern [01] |
| annotation | documentation Dato obbligatorio se provincia e' diversa da "EE"e in assenza di DatiCatastali |
| source | <xs:element name="InViaDiAccatastamento" type="cm:DatoCB_Type" minOccurs="0"> <xs:annotation> <xs:documentation>Dato obbligatorio se provincia e' diversa da "EE"e in assenza di DatiCatastali</xs:documentation> </xs:annotation> </xs:element> |

element **Documento_RLI_Type/Immobili/Modulo/Immobile/Comune**

| | |
|------------|---|
| diagram |  Nel caso di immobili situati all'estero indicare lo Stato estero |
| namespace | urn:www.agenziaentrate.gov.it:specificheTecniche:sco:loc:v1 |
| type | restriction of DatoAN_Type |
| properties | isRef 0 content simple |
| facets | Kind Value annotation maxLength 40 pattern ([0-9A-Z-']"){1}([0-9A-Z&] '\- \., s / ^ \(\) À È É Ì Ò Ù Û " \ \+)* |

Specifiche tecniche richieste di registrazione e adempimenti successivi per i contratti di locazione e affitto di immobili (Modello RLI) Allegato A

| | |
|------------|--|
| annotation | documentation Nel caso di immobili situati all'estero indicare lo Stato estero |
| source | <pre> <xs:element name="Comune"> <xs:annotation> <xs:documentation>Nel caso di immobili situati all'estero indicare lo Stato estero</xs:documentation> </xs:annotation> <xs:simpleType base="cm:DatoAN_Type"> <xs:restriction base="cm:DatoAN_Type" value="40"/> </xs:simpleType> </xs:element> </pre> |

element **Documento_RLI_Type/Immobili/Modulo/Immobilabile/Provincia**

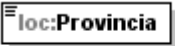
| | |
|------------|--|
| diagram |  <p>Nel caso di immobili situati all'estero indicare EE</p> |
| namespace | urn:www.agenziaentrate.gov.it:specificheTecniche:sco:loc:v1 |
| type | PE_Type |
| properties | isRef 0 content simple |
| annotation | documentation Nel caso di immobili situati all'estero indicare EE |
| source | <pre> <xs:element name="Provincia" type="cm:PE_Type"> <xs:annotation> <xs:documentation>Nel caso di immobili situati all'estero indicare EE</xs:documentation> </xs:annotation> </xs:element> </pre> |

element **Documento_RLI_Type/Immobili/Modulo/Immobilabile/CategoriaCatastale**

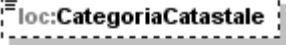
| | |
|------------|--|
| diagram |  <p>Dato obbligatorio se Tipo catasto: "U" Assume i valori dei gruppi da A a F Se si tratta di prima registrazione se Tipologia locazione: "L" e tipo Immobiliare: "1", la categoria catastale deve essere "A", escluso A10. Se si tratta di prima registrazione se tipologia contratto = S3, categoria catastale deve essere diversa da A escluso A10.</p> |
| namespace | urn:www.agenziaentrate.gov.it:specificheTecniche:sco:loc:v1 |
| type | req:CodiciCategoriaCatastale_Type |
| properties | isRef 0 minOcc 0 maxOcc 1 content simple |
| annotation | documentation Dato obbligatorio se Tipo catasto: "U" Assume i valori dei gruppi da A a F |

Specifiche tecniche richieste di registrazione e adempimenti successivi per i contratti di locazione e affitto di immobili (Modello RLI) Allegato A

| | |
|--------|---|
| | <p>Se si tratta di prima registrazione se Tipologia locazione: "L" e tipo Immobile: "1", la categoria catastale deve essere "A", escluso A10. Se si tratta di prima registrazione se tipologia contratto = S3, categoria catastale deve essere diversa da A escluso A10.</p> |
| source | <pre><xs:element name="CategoriaCatastale" type="reg:CodiciCategoriaCatastale_Type" minOccurs="0"> <xs:annotation> <xs:documentation>Dato obbligatorio se Tipo catasto: "U" Assume i valori dei gruppi da A a F Se si tratta di prima registrazione se Tipologia locazione: "L" e tipo Immobile: "1", la categoria catastale deve essere "A", escluso A10. Se si tratta di prima registrazione se tipologia contratto = S3, categoria catastale deve essere diversa da A escluso A10.</xs:documentation> </xs:annotation> </xs:element></pre> |

element **Documento_RLI_Type/Immobili/Modulo/Immobile/RenditaCatastale**

| | |
|------------|--|
| diagram |  <p>Dato obbligatorio se provincia e' diversa da "EE" ed in assenza del campo InViaDiAccatastamento e se Categoria catastale diverso da F.</p> |
| namespace | urn:www.agenziaentrate.gov.it:specificheTecniche:sco:loc:v1 |
| type | DatoVP_Type |
| properties | <p>isRef 0 minOcc 0 maxOcc 1 content simple</p> |
| facets | <p>Kind Value annotation maxLength 16 pattern [0-9]+,[0-9]{2}</p> |
| annotation | <p>documentation Dato obbligatorio se provincia e' diversa da "EE" ed in assenza del campo InViaDiAccatastamento e se Categoria catastale diverso da F.</p> |
| source | <pre><xs:element name="RenditaCatastale" type="cm:DatoVP_Type" minOccurs="0"> <xs:annotation> <xs:documentation>Dato obbligatorio se provincia e' diversa da "EE" ed in assenza del campo InViaDiAccatastamento e se Categoria catastale diverso da F.</xs:documentation> </xs:annotation> </xs:element></pre> |

element **Documento_RLI_Type/Immobili/Modulo/Immobile/TipologiaIndirizzo**

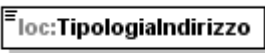
| | |
|------------|---|
| diagram |  |
| namespace | urn:www.agenziaentrate.gov.it:specificheTecniche:sco:loc:v1 |
| type | req:TipologiaIndirizzo_Type |
| properties | <p>isRef 0 content simple</p> |
| facets | <p>Kind Value annotation maxLength 30</p> |

Specifiche tecniche richieste di registrazione e adempimenti successivi per i contratti di locazione e affitto di immobili (Modello RLI) Allegato A

| | |
|---------|---|
| pattern | <code>([0-9A-Z\-\]]&quot;){1}([0-9A-Z&amp;#92;]\-\ \.\ , \s / ^\^\(\ \) À È É Ì Ò Ù Û &quot; \ \ \ +)*</code> |
| source | <code><xs:element name="TipologiaIndirizzo" type="reg:TipologiaIndirizzo_Type"/></code> |

element **Documento_RLI_Type/Immobili/Modulo/Immobile/Indirizzo**

| | |
|------------|---|
| diagram |  |
| namespace | urn:www.agenziaentrate.gov.it:specificheTecniche:sco:loc:v1 |
| type | restriction of DatoAN_Type |
| properties | isRef 0 content simple |
| facets | Kind Value annotation maxLength 35 pattern <code>([0-9A-Z\-\]]&quot;){1}([0-9A-Z&amp;#92;]\-\ \.\ , \s / ^\^\(\ \) À È É Ì Ò Ù Û &quot; \ \ \ +)*</code> |
| source | <code><xs:element name="Indirizzo"> <xs:simpleType <xs:restriction base="cm:DatoAN_Type"> <xs:maxLength value="35"/> </xs:restriction> </xs:simpleType> </xs:element></code> |

element **Documento_RLI_Type/Immobili/Modulo/Immobile/NumCivico**

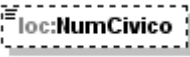
| | |
|------------|---|
| diagram |  |
| namespace | urn:www.agenziaentrate.gov.it:specificheTecniche:sco:loc:v1 |
| type | restriction of DatoAN_Type |
| properties | isRef 0 minOcc 0 maxOcc 1 content simple |
| facets | Kind Value annotation maxLength 10 pattern <code>([0-9A-Z\-\]]&quot;){1}([0-9A-Z&amp;#92;]\-\ \.\ , \s / ^\^\(\ \) À È É Ì Ò Ù Û &quot; \ \ \ +)*</code> |
| source | <code><xs:element name="NumCivico" minOccurs="0"> <xs:simpleType <xs:restriction base="cm:DatoAN_Type"> <xs:maxLength value="10"/> </xs:restriction> </xs:simpleType> </xs:element></code> |

element **Documento_RLI_Type/Relazioni**

| | |
|------------|--|
| diagram | <p>questo quadro va compilato solo per le locazioni ad uso abitativo. Se si tratta di prima registrazione il quadro può essere presente solo se tipologia contratto = L1 o L2 e non sia stata barrata la casella "soggettività IVA" nella sezione dedicata ai locatori (per tutti i locatori). Nel caso di adempimenti successivi il quadro è obbligatorio se è presente il campo CedolareSecca; non può essere presente negli altri casi.</p> |
| namespace | urn:www.agenziaentrate.gov.it:specificheTecniche:sco:loc:v1 |
| properties | isRef 0 minOcc 0 maxOcc 1 content complex |
| children | loc:PrimoModulo loc:Modulo |
| annotation | documentation questo quadro va compilato solo per le locazioni ad uso abitativo. Se si tratta di prima registrazione il quadro può essere presente solo se tipologia contratto = L1 o L2 e non sia stata barrata la casella "soggettività IVA" nella sezione dedicata ai locatori (per tutti i locatori). Nel caso di adempimenti successivi il quadro è obbligatorio se è presente il campo CedolareSecca; non può essere presente negli altri casi. |
| source | <pre> <xs:element name="Relazioni" minOccurs="0"> <xs:annotation> <xs:documentation>questo quadro va compilato solo per le locazioni ad uso abitativo. Se si tratta di prima registrazione il quadro può essere presente solo se tipologia contratto = L1 o L2 e non sia stata barrata la casella "soggettività IVA" nella sezione dedicata ai locatori (per tutti i locatori). Nel caso di adempimenti successivi il quadro è obbligatorio se è presente il campo CedolareSecca; non può essere presente negli altri casi.</xs:documentation> </xs:annotation> <xs:complexType> <xs:sequence> <xs:element name="PrimoModulo"> <xs:complexType> <xs:sequence> <xs:element name="LocazioneUsoAbitativo" maxOccurs="10"> <xs:annotation> <xs:documentation>Per ogni immobile compilare un numero di righe pari al numero dei proprietari dell'immobile che figurano come locatori.</xs:documentation> </xs:annotation> </xs:element> </xs:sequence> </xs:complexType> </xs:element> <xs:element name="ImmobileNumero" minOccurs="0"> <xs:annotation> <xs:documentation>Se si tratta di prima registrazione il campo è obbligatorio. Nel caso di adempimenti successivi non deve essere presente. Devono essere presenti tutti gli immobili (e soltanto quelli) che hanno categoria catastale = gruppo A (+ relative pertinenze) e che abbiano una rendita diversa da zero. Non possono essere inseriti immobili con categoria catastale diversa da A. Non possono essere presenti pertinenze con tipologia immobile = 3. Il regime di tassazione scelto per l'immobile principale (tipologia immobile = 1) deve valere anche </xs:documentation> </xs:annotation> </xs:element> </xs:sequence> </xs:complexType> </xs:sequence> </xs:complexType> </xs:element> </pre> |

| | |
|--|---|
| | <p>per la relativa pertinenza (tipologia immobile = 2) .</xs:documentation> </xs:annotation> <xs:simpleType> <xs:restriction base="xs:string"> <xs:pattern value="[0-9]*"/> </xs:restriction> </xs:simpleType> </xs:element> <xs:element name="LocatoreNumero"> <xs:annotation> <xs:documentation>Non puo' essere presente un numero non presente nel quadro Soggetti - Locatori. Nel caso di adempimenti successivi devono essere presenti tutti i locatori presenti nel quadro Soggetti - Locatori.</xs:documentation> </xs:annotation> <xs:simpleType> <xs:restriction base="xs:string"> <xs:pattern value="[0-9]*"/> </xs:restriction> </xs:simpleType> </xs:element> <xs:element name="PercentualePossesso" type="cm:DatoPC_Type" minOccurs="0"> <xs:annotation> <xs:documentation>Se si tratta di prima registrazione il campo è obbligatorio. Nel caso di adempimenti successivi non deve essere presente. Per ogni immobile la somma delle rispettive percentuali non puo' essere maggiore di 100 ed inferiore a 99,90.</xs:documentation> </xs:annotation> </xs:element> <xs:element name="Cedolare" type="loc:Cedolare_Type"/> </xs:sequence> </xs:complexType> </xs:element> <xs:element name="Dichiarazioni" minOccurs="0" maxOccurs="4"> <xs:annotation> <xs:documentation>Per ogni locatore che ha espresso l'opzione per il regime della "cedolare secca " o la revoca del regime facoltativo indicare il codice fiscale ed apporre la firma. Il codice fiscale indicato deve corrispondere a quello indicato nel rigo corrispondente del quadro Soggetti - Locatori.</xs:documentation> </xs:annotation> <xs:complexType> <xs:sequence> <xs:element name="CodiceFiscale" type="cm:DatoCF_Type"> <xs:annotation> <xs:documentation>Il codice fiscale deve essere formalmente corretto e registrato in Anagrafe tributaria e deve essere riferito ad una persona Fisica. La non registrazione ovvero l'indicazione di un codice fiscale riferito ad un soggetto diverso dalla persona fisica comporta lo scarto della richiesta in fase di accettazione. Nel caso di omocodia del codice fiscale risolta dall'Agenzia delle Entrate con l'attribuzione di un nuovo codice fiscale, l'indicazione nella richiesta del precedente codice fiscale (omocodice) comporta, in sede di accoglimento delle comunicazioni trasmesse in via telematica, lo scarto della stessa.</xs:documentation> </xs:annotation> </xs:element> <xs:element name="Firma" type="cm:DatoCB_Type"/> </xs:sequence> </xs:complexType> </xs:element></p> |
|--|---|

| | |
|--|--|
| | <pre> </xs:sequence> </xs:complexType> </xs:element> <xs:element name="Modulo" minOccurs="0" maxOccurs="unbounded"> <xs:complexType> <xs:sequence> <xs:element name="LocazioneUsoAbitativo" minOccurs="0" maxOccurs="10"> <xs:annotation> <xs:documentation>Per ogni immobile compilare un numero di righe pari al numero dei proprietari dell'immobile che figurano come locatori.</xs:documentation> </xs:annotation> </xs:complexType> <xs:sequence> <xs:element name="ImmobileNumero" minOccurs="0"> <xs:annotation> <xs:documentation>Se si tratta di prima registrazione il campo è obbligatorio. Nel caso di adempimenti successivi non deve essere presente. Devono essere presenti tutti gli immobili (e soltanto quelli) che hanno categoria catastale = gruppo A (+ relative pertinenze) e che abbiano una rendita diversa da zero. Non possono essere inseriti immobili con categoria catastale diversa da A. Non possono essere presenti pertinenze con tipologia immobile = 3. Il regime di tassazione scelto per l'immobile principale (tipologia immobile = 1) deve valere anche per la relativa pertinenza (tipologia immobile = 2) .</xs:documentation> </xs:annotation> <xs:simpleType> <xs:restriction base="xs:string" value="[0-9]*"/> </xs:restriction> </xs:simpleType> </xs:element> <xs:element name="LocatoreNumero"> <xs:annotation> <xs:documentation>Non puo' essere presente un numero non presente nel quadro Soggetti - Locatori. Nel caso di adempimenti successivi devono essere presenti tutti i locatori presenti nel quadro Soggetti - Locatori.</xs:documentation> </xs:annotation> <xs:simpleType> <xs:restriction base="xs:string" value="[0-9]*"/> </xs:restriction> </xs:simpleType> </xs:element> <xs:element name="PercentualePossesso" type="cm:DatoPC_Type" minOccurs="0"> <xs:annotation> <xs:documentation>Se si tratta di prima registrazione il campo è obbligatorio. Nel caso di adempimenti successivi non deve essere presente. Per ogni immobile la somma delle rispettive percentuali non puo' essere maggiore di 100 ed inferiore a 99,90.</xs:documentation> </xs:annotation> </xs:element> <xs:element name="Cedolare" type="loc:Cedolare_Type"/> </xs:sequence> </xs:complexType> </xs:element> <xs:element name="Dichiarazioni" minOccurs="0" maxOccurs="4"> <xs:annotation> <xs:documentation>Per ogni locatore che ha espresso l'opzione per il regime della </pre> |
|--|--|

| | |
|--|--|
| | <p>“cedolare secca ” o la revoca del regime facoltativo indicare il codice fiscale ed apporre la firma. Il codice fiscale indicato deve corrispondere a quello indicato nel rigo corrispondente del quadro Soggetti - Locatori</p> <pre> </xs:annotation> <xs:complexType> <xs:sequence> <xs:element name="CodiceFiscale" type="cm:DatoCF_Type"> <xs:annotation> <xs:documentation>Il codice fiscale deve essere formalmente corretto e registrato in Anagrafe tributaria e deve essere riferito ad una persona Fisica. La non registrazione ovvero l'indicazione di un codice fiscale riferito ad un soggetto diverso dalla persona fisica comporta lo scarto della richiesta in fase di accettazione. Nel caso di omocodia del codice fiscale risolta dall'Agenzia delle Entrate con l'attribuzione di un nuovo codice fiscale, l'indicazione nella richiesta del precedente codice fiscale (omocodice) comporta, in sede di accoglimento delle comunicazioni trasmesse in via telematica, lo scarto della </xs:documentation> </xs:annotation> </xs:element> <xs:element name="Firma" type="cm:DatoCB_Type"/> </xs:sequence> </xs:complexType> </xs:element> </pre> |
|--|--|

element **Documento_RLI_Type/Relazioni/PrimoModulo**

| | |
|------------|--|
| diagram | <p>The diagram shows a class loc:PrimoModulo containing a sequence of two child elements: loc:LocazioneUsoAbitativo (multiplicity 1..10) and loc:Dichiarazioni (multiplicity 0..4). The loc:Dichiarazioni element is shown with a dashed border, indicating it is optional. The loc:LocazioneUsoAbitativo element has a note: "Per ogni immobile compilare un numero di righe pari al numero dei proprietari dell'immobile che figurano come locatori." The loc:Dichiarazioni element has a note: "Per ogni locatore che ha espresso l'opzione per il regime della "cedolare secca " o la revoca del regime facoltativo indicare il codice fiscale ed apporre la firma. Il codice fiscale indicato deve corrispondere a quello indicato nel rigo corrispondente del quadro Soggetti - Locatori".</p> |
| namespace | urn:www.agenziaentrate.gov.it:specificheTecniche:sco:loc:v1 |
| properties | isRef 0 content complex |
| children | loc:LocazioneUsoAbitativo loc:Dichiarazioni |
| source | <pre> <xs:element name="PrimoModulo"> <xs:complexType> <xs:sequence> </pre> |

| | |
|--|--|
| | <pre> <xs:element name="LocazioneUsoAbitativo" maxOccurs="10"> <xs:annotation> <xs:documentation>Per ogni immobile compilare un numero di righe pari al numero dei proprietari dell'immobile che figurano come locatori.</xs:documentation> </xs:annotation> <xs:complexType> <xs:sequence> <xs:element name="ImmobileNumero" minOccurs="0"> <xs:annotation> <xs:documentation>Se si tratta di prima registrazione il campo è obbligatorio. Nel caso di adempimenti successivi non deve essere presente. Devono essere presenti tutti gli immobili (e soltanto quelli) che hanno categoria catastale = gruppo A (+ relative pertinenze) e che abbiano una rendita diversa da zero. Non possono essere inseriti immobili con categoria catastale diversa da A. Non possono essere presenti pertinenze con tipologia immobile = 3. Il regime di tassazione scelto per l'immobile principale (tipologia immobile = 1) deve valere anche per la relativa pertinenza (tipologia immobile = 2) .</xs:documentation> </xs:annotation> <xs:simpleType> <xs:restriction base="xs:string"> <xs:pattern value="[0-9]*"/> </xs:restriction> </xs:simpleType> </xs:element> <xs:element name="LocatoreNumero"> <xs:annotation> <xs:documentation>Non puo' essere presente un numero non presente nel quadro Soggetti - Locatori. Nel caso di adempimenti successivi devono essere presenti tutti i locatori presenti nel quadro Soggetti - Locatori.</xs:documentation> </xs:annotation> <xs:simpleType> <xs:restriction base="xs:string"> <xs:pattern value="[0-9]*"/> </xs:restriction> </xs:simpleType> </xs:element> <xs:element name="PercentualePossesso" type="cm:DatoPC_Type" minOccurs="0"> <xs:annotation> <xs:documentation>Se si tratta di prima registrazione il campo è obbligatorio. Nel caso di adempimenti successivi non deve essere presente. Per ogni immobile la somma delle rispettive percentuali non puo' essere maggiore di 100 ed inferiore a 99,90.</xs:documentation> </xs:annotation> </xs:element> <xs:element name="Cedolare" type="loc:Cedolare_Type"/> </xs:sequence> </xs:complexType> </xs:element> <xs:element name="Dichiarazioni" minOccurs="0" maxOccurs="4"> <xs:annotation> <xs:documentation>Per ogni locatore che ha espresso l'opzione per il regime della "cedolare secca " o la revoca del regime facoltativo indicare il codice fiscale ed apporre la firma. Il codice fiscale indicato deve corrispondere a quello indicato nel rigo corrispondente del quadro Soggetti - Locatori.</xs:documentation> </xs:annotation> <xs:complexType> <xs:sequence> <xs:element name="CodiceFiscale" type="cm:DatoCF_Type"> </pre> |
|--|--|

| | |
|--|--|
| | <pre> <xs:annotation> <xs:documentation>Il codice fiscale deve essere formalmente corretto e registrato in Anagrafe tributaria e deve essere riferito ad una persona Fisica. La non registrazione ovvero l'indicazione di un codice fiscale riferito ad un soggetto diverso dalla persona fisica comporta lo scarto della richiesta in fase di accettazione. Nel caso di omocodia del codice fiscale risolta dall'Agenzia delle Entrate con l'attribuzione di un nuovo codice fiscale, l'indicazione nella richiesta del precedente codice fiscale (omocodice) comporta, in sede di accoglimento delle comunicazioni trasmesse in via telematica, lo scarto della </xs:documentation> </xs:annotation> </xs:element> <xs:element name="Firma" type="cm:DatoCB_Type"/> </xs:sequence> </xs:complexType> </xs:element> </xs:sequence> </xs:complexType> </xs:element> </pre> |
|--|--|

element **Documento_RLI_Type/Relazioni/PrimoModulo/LocazioneUsoAbitativo**

| | |
|------------|--|
| diagram | <p>loc:ImmobileNumero</p> <p>Se si tratta di prima registrazione il campo è obbligatorio. Nel caso di adempimenti successivi non deve essere presente. Devono essere presenti tutti gli immobili (e soltanto quelli) che hanno categoria catastale = gruppo A (+ relative pertinenze) e che abbiano una rendita diversa da zero. Non possono essere inseriti immobili con categoria catastale diversa da A. Non possono essere presenti pertinenze con tipologia immobile = 3. Il regime di tassazione scelto per l'immobile principale (tipologia immobile = 1) deve valere anche per la relativa pertinenza (tipologia immobile = 2) .</p> <p>loc:LocazioneUsoAbitativo 1..10</p> <p>Per ogni immobile compilare un numero di righe pari al numero dei proprietari dell'immobile che figurano come locatori.</p> <p>loc:LocatoreNumero</p> <p>Non puo' essere presente un numero non presente nel quadro Soggetti - Locatori. Nel caso di adempimenti successivi devono essere presenti tutti i locatori presenti nel quadro Soggetti - Locatori.</p> <p>loc:PercentualePossesso</p> <p>Se si tratta di prima registrazione il campo è obbligatorio. Nel caso di adempimenti successivi non deve essere presente. Per ogni immobile la somma delle rispettive percentuali non puo' essere maggiore di 100 ed inferiore a 99,90.</p> <p>loc:Cedolare</p> |
| namespace | urn:www.agenziaentrate.gov.it:specificheTecniche:sco:loc:v1 |
| properties | isRef 0 minOcc 1 maxOcc 10 content complex |
| children | loc:ImmobileNumero loc:LocatoreNumero loc:PercentualePossesso loc:Cedolare |
| annotation | documentation Per ogni immobile compilare un numero di righe pari al numero dei proprietari dell'immobile che figurano come locatori. |
| source | <pre><xs:element name="LocazioneUsoAbitativo" maxOccurs="10"> <xs:annotation> <xs:documentation>Per ogni immobile compilare un numero di righe pari al numero dei proprietari dell'immobile che figurano come locatori.</xs:documentation> </xs:annotation> <xs:complexType> <xs:sequence> <xs:element name="ImmobileNumero" minOccurs="0"> <xs:annotation> <xs:documentation>Se si tratta di prima registrazione il campo è obbligatorio. Nel caso di adempimenti successivi non deve essere presente. Devono essere presenti tutti gli immobili (e soltanto quelli) che hanno categoria catastale =</pre> |

| | |
|--|--|
| | <p>gruppo A (+ relative pertinenze) e che abbiano una rendita diversa da zero. Non possono essere inseriti immobili con categoria catastale diversa da A. Non possono essere presenti pertinenze con tipologia immobile = 3. Il regime di tassazione scelto per l'immobile principale (tipologia immobile = 1) deve valere anche per la relativa pertinenza (tipologia immobile = 2) .</xs:documentation></p> <pre> </xs:annotation> <xs:simpleType> <xs:restriction base="xs:string"> <xs:pattern value="[0-9]*/> </xs:restriction> </xs:simpleType> </xs:element> <xs:element name="LocatoreNumero"> <xs:annotation> <xs:documentation>Non puo' essere presente un numero non presente nel quadro Soggetti - Locatori. Nel caso di adempimenti successivi devono essere presenti tutti i locatori presenti nel quadro Soggetti - Locatori.</xs:documentation> </xs:annotation> <xs:simpleType> <xs:restriction base="xs:string"> <xs:pattern value="[0-9]*/> </xs:restriction> </xs:simpleType> </xs:element> <xs:element name="PercentualePossesso" type="cm:DatoPC_Type" minOccurs="0"> <xs:annotation> <xs:documentation>Se si tratta di prima registrazione il campo è obbligatorio. Nel caso di adempimenti successivi non deve essere presente. Per ogni immobile la somma delle rispettive percentuali non puo' essere maggiore di 100 ed inferiore a 99,90.</xs:documentation> </xs:annotation> </xs:element> <xs:element name="Cedolare" type="loc:Cedolare_Type"/> </xs:sequence> </xs:complexType> </xs:element> </pre> |
|--|--|

Specifiche tecniche richieste di registrazione e adempimenti successivi per i contratti di locazione e affitto di immobili (Modello RLI) Allegato A

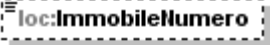
| element Documento_RLI_Type/Relazioni/PrimoModulo/LocazioneUsoAbitativo/ImmobileNumero | |
|--|---|
| diagram |  <p>Se si tratta di prima registrazione il campo è obbligatorio. Nel caso di adempimenti successivi non deve essere presente. Devono essere presenti tutti gli immobili (e soltanto quelli) che hanno categoria catastale = gruppo A (+ relative pertinenze) e che abbiano una rendita diversa da zero. Non possono essere inseriti immobili con categoria catastale diversa da A. Non possono essere presenti pertinenze con tipologia immobile = 3. Il regime di tassazione scelto per l'immobile principale (tipologia immobile = 1) deve valere anche per la relativa pertinenza (tipologia immobile = 2) .</p> |
| namespace | urn:www.agenziaentrate.gov.it:specificheTecniche:sco:loc:v1 |
| type | restriction of xs:string |
| properties | isRef 0 minOcc 0 maxOcc 1 content simple |
| facets | Kind Value annotation pattern [0-9]* |
| annotation | documentation Se si tratta di prima registrazione il campo è obbligatorio. Nel caso di adempimenti successivi non deve essere presente. Devono essere presenti tutti gli immobili (e soltanto quelli) che hanno categoria catastale = gruppo A (+ relative pertinenze) e che abbiano una rendita diversa da zero. Non possono essere inseriti immobili con categoria catastale diversa da A. Non possono essere presenti pertinenze con tipologia immobile = 3. Il regime di tassazione scelto per l'immobile principale (tipologia immobile = 1) deve valere anche per la relativa pertinenza (tipologia immobile = 2) . |
| source | <pre> <xs:element name="ImmobileNumero" minOccurs="0"> <xs:annotation> <xs:documentation>Se si tratta di prima registrazione il campo è obbligatorio. Nel caso di adempimenti successivi non deve essere presente. Devono essere presenti tutti gli immobili (e soltanto quelli) che hanno categoria catastale = gruppo A (+ relative pertinenze) e che abbiano una rendita diversa da zero. Non possono essere inseriti immobili con categoria catastale diversa da A. Non possono essere presenti pertinenze con tipologia immobile = 3. Il regime di tassazione scelto per l'immobile principale (tipologia immobile = 1) deve valere anche per la relativa pertinenza (tipologia immobile = 2) .</xs:documentation> </xs:annotation> <xs:simpleType> <xs:restriction base="xs:string"> <xs:pattern value="[0-9]*"/> </xs:restriction> </xs:simpleType> </xs:element> </pre> |

Specifiche tecniche richieste di registrazione e adempimenti successivi per i contratti di locazione e affitto di immobili (Modello RLI) Allegato A

element **Documento_RLI_Type/Relazioni/PrimoModulo/LocazioneUsoAbitativo/LocatoreNumero**

| | |
|------------|--|
| diagram |  <p>Non puo' essere presente un numero non presente nel quadro Soggetti - Locatori. Nel caso di adempimenti successivi devono essere presenti tutti i locatori presenti nel quadro Soggetti - Locatori.</p> |
| namespace | urn:www.agenziaentrate.gov.it:specificheTecniche:sco:loc:v1 |
| type | restriction of xs:string |
| properties | isRef 0 content simple |
| facets | Kind Value annotation pattern [0-9]* |
| annotation | documentation Non puo' essere presente un numero non presente nel quadro Soggetti - Locatori. Nel caso di adempimenti successivi devono essere presenti tutti i locatori presenti nel quadro Soggetti - Locatori. |
| source | <pre><xs:element name="LocatoreNumero"> <xs:annotation> <xs:documentation>Non puo' essere presente un numero non presente nel quadro Soggetti - Locatori. Nel caso di adempimenti successivi devono essere presenti tutti i locatori presenti nel quadro Soggetti - Locatori.</xs:documentation> </xs:annotation> <xs:simpleType base="xs:string"> <xs:restriction value="[0-9]*"/> </xs:simpleType> </xs:element></pre> |

element **Documento_RLI_Type/Relazioni/PrimoModulo/LocazioneUsoAbitativo/PercentualePossesso**

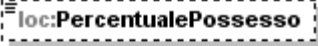
| | |
|------------|--|
| diagram |  <p>Se si tratta di prima registrazione il campo è obbligatorio. Nel caso di adempimenti successivi non deve essere presente. Per ogni immobile la somma delle rispettive percentuali non puo' essere maggiore di 100 ed inferiore a 99,90.</p> |
| namespace | urn:www.agenziaentrate.gov.it:specificheTecniche:sco:loc:v1 |
| type | DatoPC_Type |
| properties | isRef 0 minOcc 0 maxOcc 1 content simple |
| facets | Kind Value annotation maxLength 16 pattern [0-9]?[0-9](\d{1,3})? 100,(0{1,3})? |
| annotation | documentation Se si tratta di prima registrazione il campo è obbligatorio. Nel caso di adempimenti successivi non deve essere presente. Per ogni immobile la somma delle rispettive percentuali non puo' essere maggiore di 100 ed inferiore a 99,90. |
| source | <pre><xs:element name="PercentualePossesso" type="cm:DatoPC_Type" minOccurs="0"> <xs:annotation></pre> |

Specifiche tecniche richieste di registrazione e adempimenti successivi per i contratti di locazione e affitto di immobili (Modello RLI) Allegato A

| | |
|--|--|
| | <p><xs:documentation>Se si tratta di prima registrazione il campo è obbligatorio. Nel caso di adempimenti successivi non deve essere presente. Per ogni immobile la somma delle rispettive percentuali non puo' essere maggiore di 100 ed inferiore a 99,90.</xs:documentation></p> <p></xs:annotation></p> <p></xs:element></p> |
|--|--|

element **Documento_RLI_Type/Relazioni/PrimoModulo/LocazioneUsoAbitativo/Cedolare**

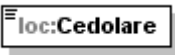
| | | |
|------------|--|--|
| diagram |  | |
| namespace | urn:www.agenziaentrate.gov.it:specificheTecniche:sco:loc:v1 | |
| type | loc:Cedolare Type | |
| properties | isRef 0 content simple | |
| facets | <p>Kind Value annotation</p> <p>pattern (([0-9A-Z-])&quot;){1}([0-9A-Z&amp;#x2011;] ' \\ \\. \\s / ' ^\\(\\) À É È Ì Ò Ù Ú &quot; \\ \\ \\ +)*</p> <p>enumeration S documentation <![CDATA[adesione]]></p> <p>enumeration N documentation <![CDATA[non adesione o revoca]]></p> | |
| source | <xs:element name="Cedolare" type="loc:Cedolare_Type"/> | |

element **Documento_RLI_Type/Relazioni/PrimoModulo/Dichiarazioni**

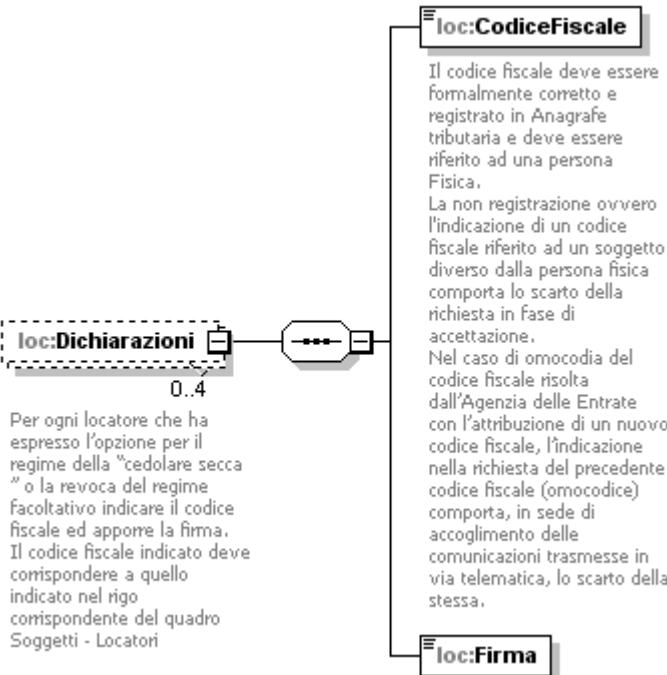
| | | |
|------------|---|--|
| diagram |  <p>loc:Dichiarazioni 0..4</p> <p>Per ogni locatore che ha espresso l'opzione per il regime della "cedolare secca" o la revoca del regime facoltativo indicare il codice fiscale ed apporre la firma. Il codice fiscale indicato deve corrispondere a quello indicato nel rigo corrispondente del quadro Soggetti - Locatori</p> <p>loc:CodiceFiscale</p> <p>Il codice fiscale deve essere formalmente corretto e registrato in Anagrafe tributaria e deve essere riferito ad una persona Fisica. La non registrazione ovvero l'indicazione di un codice fiscale riferito ad un soggetto diverso dalla persona fisica comporta lo scarto della richiesta in fase di accettazione. Nel caso di omocodia del codice fiscale risolta dall'Agenzia delle Entrate con l'attribuzione di un nuovo codice fiscale, l'indicazione nella richiesta del precedente codice fiscale (omocodice) comporta, in sede di accoglimento delle comunicazioni trasmesse in via telematica, lo scarto della stessa.</p> <p>loc:Firma</p> | |
| namespace | urn:www.agenziaentrate.gov.it:specificheTecniche:sco:loc:v1 | |
| properties | isRef 0 minOcc 0 maxOcc 4 content complex | |
| children | loc:CodiceFiscale loc:Firma | |

Specifiche tecniche richieste di registrazione e adempimenti successivi per i contratti di locazione e affitto di immobili (Modello RLI) Allegato A

| | |
|------------|---|
| annotation | documentation Per ogni locatore che ha espresso l'opzione per il regime della "cedolare secca " o la revoca del regime facoltativo indicare il codice fiscale ed apporre la firma. Il codice fiscale indicato deve corrispondere a quello indicato nel rigo corrispondente del quadro Soggetti - Locatori |
| source | <pre> <xs:element name="Dichiarazioni" minOccurs="0" maxOccurs="4"> <xs:annotation> <xs:documentation>Per ogni locatore che ha espresso l'opzione per il regime della "cedolare secca " o la revoca del regime facoltativo indicare il codice fiscale ed apporre la firma. Il codice fiscale indicato deve corrispondere a quello indicato nel rigo corrispondente del quadro Soggetti - Locatori</xs:documentation> </xs:annotation> <xs:complexType> <xs:sequence> <xs:element name="CodiceFiscale" type="cm:DatoCF_Type"> <xs:annotation> <xs:documentation>Il codice fiscale deve essere formalmente corretto e registrato in Anagrafe tributaria e deve essere riferito ad una persona Fisica. La non registrazione ovvero l'indicazione di un codice fiscale riferito ad un soggetto diverso dalla persona fisica comporta lo scarto della richiesta in fase di accettazione. Nel caso di omocodia del codice fiscale risolta dall'Agenzia delle Entrate con l'attribuzione di un nuovo codice fiscale, l'indicazione nella richiesta del precedente codice fiscale (omocodice) comporta, in sede di accoglimento delle comunicazioni trasmesse in via telematica, lo scarto della stessa.</xs:documentation> </xs:annotation> </xs:element> <xs:element name="Firma" type="cm:DatoCB_Type"/> </xs:sequence> </xs:complexType> </xs:element> </pre> |

element Documento_RLI_Type/Relazioni/PrimoModulo/Dichiarazioni/CodiceFiscale

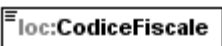
| | |
|------------|--|
| diagram |  <p>Il codice fiscale deve essere formalmente corretto e registrato in Anagrafe tributaria e deve essere riferito ad una persona Fisica. La non registrazione ovvero l'indicazione di un codice fiscale riferito ad un soggetto diverso dalla persona fisica comporta lo scarto della richiesta in fase di accettazione. Nel caso di omocodia del codice fiscale risolta dall'Agenzia delle Entrate con l'attribuzione di un nuovo codice fiscale, l'indicazione nella richiesta del precedente codice fiscale (omocodice) comporta, in sede di accoglimento delle comunicazioni trasmesse in via telematica, lo scarto della stessa.</p> |
| namespace | urn:www.agenziaentrate.gov.it:specificheTecniche:sco:loc:v1 |
| type | DatoCF_Type |
| properties | isRef 0 content simple |

Specifiche tecniche richieste di registrazione e adempimenti successivi per i contratti di locazione e affitto di immobili (Modello RLI) Allegato A

| facets | Kind | Value | annotation |
|------------|---------------|--|------------|
| | pattern | [0-9]{11}[A-Z]{6}[0-9LMNPQRSTUVWXYZ]{2}[A-Z]{1}[0-9LMNPQRSTUVWXYZ]{2}[A-Z]{1}[0-9LMNPQRSTUVWXYZ]{3}[A-Z]{1} | |
| annotation | documentation | <p>Il codice fiscale deve essere formalmente corretto e registrato in Anagrafe tributaria e deve essere riferito ad una persona Fisica. La non registrazione ovvero l'indicazione di un codice fiscale riferito ad un soggetto diverso dalla persona fisica comporta lo scarto della richiesta in fase di accettazione. Nel caso di omocodia del codice fiscale risolta dall'Agenzia delle Entrate con l'attribuzione di un nuovo codice fiscale, l'indicazione nella richiesta del precedente codice fiscale (omocodice) comporta, in sede di accoglimento delle comunicazioni trasmesse in via telematica, lo scarto della stessa.</p> | |
| source | | <pre><xs:element name="CodiceFiscale" type="cm:DatoCF_Type"> <xs:annotation> <xs:documentation>Il codice fiscale deve essere formalmente corretto e registrato in Anagrafe tributaria e deve essere riferito ad una persona Fisica. La non registrazione ovvero l'indicazione di un codice fiscale riferito ad un soggetto diverso dalla persona fisica comporta lo scarto della richiesta in fase di accettazione. Nel caso di omocodia del codice fiscale risolta dall'Agenzia delle Entrate con l'attribuzione di un nuovo codice fiscale, l'indicazione nella richiesta del precedente codice fiscale (omocodice) comporta, in sede di accoglimento delle comunicazioni trasmesse in via telematica, lo scarto della stessa.</xs:documentation> </xs:annotation> </xs:element></pre> | |

element **Documento_RLI_Type/Relazioni/PrimoModulo/Dichiarazioni/Firma**

| | |
|------------|---|
| diagram | |
| namespace | urn:www.agenziaentrate.gov.it:specificheTecniche:sco:loc:v1 |
| type | DatoCB_Type |
| properties | isRef 0 content simple |
| facets | Kind Value annotation pattern [01] |
| source | <pre><xs:element name="Firma" type="cm:DatoCB_Type"/></pre> |

element **Documento_RLI_Type/Relazioni/Modulo**

| | |
|---------|---|
| diagram | <p>loc:Modulo 0..∞</p> <p>loc:LocazioneUsoAbitativo 0..10</p> <p>Per ogni immobile compilare un numero di righe pari al numero dei proprietari dell'immobile che figurano come locatori.</p> <p>loc:Dichiarazioni 0..4</p> <p>Per ogni locatore che ha espresso l'opzione per il regime della "cedolare secca" o la revoca del regime facoltativo indicare il codice fiscale ed apporre la firma. Il codice fiscale indicato deve corrispondere a quello indicato nel rigo corrispondente del quadro Soggetti - Locatori</p> |
|---------|---|

Specifiche tecniche richieste di registrazione e adempimenti successivi per i contratti di locazione e affitto di immobili (Modello RLI) Allegato A

| | |
|------------|---|
| namespace | urn:www.agenziaentrate.gov.it:specificheTecniche:sco:loc:v1 |
| properties | isRef 0 minOcc 0 maxOcc unbounded content complex |
| children | loc:LocazioneUsoAbitativo loc:Dichiarazioni |
| source | <pre> <xs:element name="Modulo" minOccurs="0" maxOccurs="unbounded"> <xs:complexType> <xs:sequence> <xs:element name="LocazioneUsoAbitativo" minOccurs="0" maxOccurs="10"> <xs:annotation> <xs:documentation>Per ogni immobile compilare un numero di righe pari al numero dei proprietari dell'immobile che figurano come locatori.</xs:documentation> </xs:annotation> <xs:complexType> <xs:sequence> <xs:element name="ImmobileNumero" minOccurs="0"> <xs:annotation> <xs:documentation>Se si tratta di prima registrazione il campo è obbligatorio. Nel caso di adempimenti successivi non deve essere presente. Devono essere presenti tutti gli immobili (e soltanto quelli) che hanno categoria catastale = gruppo A (+ relative pertinenze) e che abbiano una rendita diversa da zero. Non possono essere inseriti immobili con categoria catastale diversa da A. Non possono essere presenti pertinenze con tipologia immobile = 3. Il regime di tassazione scelto per l'immobile principale (tipologia immobile = 1) deve valere anche per la relativa pertinenza (tipologia immobile = 2) .</xs:documentation> </xs:annotation> <xs:simpleType> <xs:restriction base="xs:string"> <xs:pattern value="[0-9]*/> </xs:restriction> </xs:simpleType> </xs:element> <xs:element name="LocatoreNumero"> <xs:annotation> <xs:documentation>Non puo' essere presente un numero non presente nel quadro Soggetti - Locatori. Nel caso di adempimenti successivi devono essere presenti tutti i locatori presenti nel quadro Soggetti - Locatori.</xs:documentation> </xs:annotation> <xs:simpleType> <xs:restriction base="xs:string"> <xs:pattern value="[0-9]*/> </xs:restriction> </xs:simpleType> </xs:element> <xs:element name="PercentualePossesso" type="cm:DatoPC_Type" minOccurs="0"> <xs:annotation> <xs:documentation>Se si tratta di prima registrazione il campo è obbligatorio. Nel caso di adempimenti successivi non deve essere presente. Per ogni immobile la somma delle rispettive percentuali non puo' essere maggiore di 100 ed inferiore a 99,90.</xs:documentation> </xs:annotation> </xs:element> <xs:element name="Cedolare" type="loc:Cedolare_Type"/> </xs:sequence> </xs:complexType> </xs:element> </xs:sequence> </xs:complexType> </xs:element> </pre> |

| | |
|--|--|
| | <pre> <xs:annotation> <xs:documentation>Per ogni locatore che ha espresso l'opzione per il regime della "cedolare secca " o la revoca del regime facoltativo indicare il codice fiscale ed apporre la firma. Il codice fiscale indicato deve corrispondere a quello indicato nel rigo corrispondente del quadro Soggetti - Locatori</xs:documentation> </xs:annotation> <xs:complexType> <xs:sequence> <xs:element name="CodiceFiscale" type="cm:DatoCF_Type"> <xs:annotation> <xs:documentation>Il codice fiscale deve essere formalmente corretto e registrato in Anagrafe tributaria e deve essere riferito ad una persona Fisica. La non registrazione ovvero l'indicazione di un codice fiscale riferito ad un soggetto diverso dalla persona fisica comporta lo scarto della richiesta in fase di accettazione. Nel caso di omocodia del codice fiscale risolta dall'Agenzia delle Entrate con l'attribuzione di un nuovo codice fiscale, l'indicazione nella richiesta del precedente codice fiscale (omocodice) comporta, in sede di accoglimento delle comunicazioni trasmesse in via telematica, lo scarto della stessa.</xs:documentation> </xs:annotation> </xs:element> <xs:element name="Firma" type="cm:DatoCB_Type"/> </xs:sequence> </xs:complexType> </xs:element> </xs:sequence> </xs:complexType> </xs:element> </pre> |
|--|--|

element **Documento_RLI_Type/Relazioni/Modulo/LocazioneUsoAbitativo**

| | |
|------------|--|
| diagram | <p>Per ogni immobile compilare un numero di righe pari al numero dei proprietari dell'immobile che figurano come locatori.</p> <p>loc:ImmobileNumero Se si tratta di prima registrazione il campo è obbligatorio. Nel caso di adempimenti successivi non deve essere presente. Devono essere presenti tutti gli immobili (e soltanto quelli) che hanno categoria catastale = gruppo A (+ relative pertinenze) e che abbiano una rendita diversa da zero. Non possono essere inseriti immobili con categoria catastale diversa da A. Non possono essere presenti pertinenze con tipologia immobile = 3. Il regime di tassazione scelto per l'immobile principale (tipologia immobile = 1) deve valere anche per la relativa pertinenza (tipologia immobile = 2).</p> <p>loc:LocatoreNumero Non puo' essere presente un numero non presente nel quadro Soggetti - Locatori. Nel caso di adempimenti successivi devono essere presenti tutti i locatori presenti nel quadro Soggetti - Locatori.</p> <p>loc:PercentualePossesso Se si tratta di prima registrazione il campo è obbligatorio. Nel caso di adempimenti successivi non deve essere presente. Per ogni immobile la somma delle rispettive percentuali non puo' essere maggiore di 100 ed inferiore a 99,90.</p> <p>loc:Cedolare</p> |
| namespace | urn:www.agenziaentrate.gov.it:specificheTecniche:sco:loc:v1 |
| properties | isRef 0 minOcc 0 maxOcc 10 content complex |
| children | loc:ImmobileNumero loc:LocatoreNumero loc:PercentualePossesso loc:Cedolare |
| annotation | documentation Per ogni immobile compilare un numero di righe pari al numero dei proprietari dell'immobile che figurano come locatori. |
| source | <pre><xs:element name="LocazioneUsoAbitativo" minOccurs="0" maxOccurs="10"> <xs:annotation> <xs:documentation>Per ogni immobile compilare un numero di righe pari al numero dei proprietari dell'immobile che figurano come locatori.</xs:documentation> </xs:annotation> <xs:complexType> <xs:sequence> <xs:element name="ImmobileNumero" minOccurs="0"> <xs:annotation> <xs:documentation>Se si tratta di prima registrazione il campo è obbligatorio. Nel caso di adempimenti successivi non deve essere presente. Devono essere presenti tutti gli immobili (e soltanto quelli) che hanno categoria catastale =</pre> |

| | |
|--|--|
| | <p>gruppo A (+ relative pertinenze) e che abbiano una rendita diversa da zero. Non possono essere inseriti immobili con categoria catastale diversa da A. Non possono essere presenti pertinenze con tipologia immobile = 3. Il regime di tassazione scelto per l'immobile principale (tipologia immobile = 1) deve valere anche per la relativa pertinenza (tipologia immobile = 2) .</xs:documentation></p> <pre> </xs:annotation> <xs:simpleType> <xs:restriction base="xs:string"> <xs:pattern value="[0-9]*/> </xs:restriction> </xs:simpleType> </xs:element> <xs:element name="LocatoreNumero"> <xs:annotation> <xs:documentation>Non puo' essere presente un numero non presente nel quadro Soggetti - Locatori. Nel caso di adempimenti successivi devono essere presenti tutti i locatori presenti nel quadro Soggetti - Locatori.</xs:documentation> </xs:annotation> <xs:simpleType> <xs:restriction base="xs:string"> <xs:pattern value="[0-9]*/> </xs:restriction> </xs:simpleType> </xs:element> <xs:element name="PercentualePossesso" type="cm:DatoPC_Type" minOccurs="0"> <xs:annotation> <xs:documentation>Se si tratta di prima registrazione il campo è obbligatorio. Nel caso di adempimenti successivi non deve essere presente. Per ogni immobile la somma delle rispettive percentuali non puo' essere maggiore di 100 ed inferiore a 99,90.</xs:documentation> </xs:annotation> </xs:element> <xs:element name="Cedolare" type="loc:Cedolare_Type"/> </xs:sequence> </xs:complexType> </xs:element> </pre> |
|--|--|

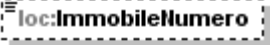
| element Documento_RLI_Type/Relazioni/Modulo/LocazioneUsoAbitativo/ImmobileNumero | |
|---|---|
| diagram |  <p>Se si tratta di prima registrazione il campo è obbligatorio. Nel caso di adempimenti successivi non deve essere presente. Devono essere presenti tutti gli immobili (e soltanto quelli) che hanno categoria catastale = gruppo A (+ relative pertinenze) e che abbiano una rendita diversa da zero. Non possono essere inseriti immobili con categoria catastale diversa da A. Non possono essere presenti pertinenze con tipologia immobile = 3. Il regime di tassazione scelto per l'immobile principale (tipologia immobile = 1) deve valere anche per la relativa pertinenza (tipologia immobile = 2) .</p> |
| namespace | urn:www.agenziaentrate.gov.it:specificheTecniche:sco:loc:v1 |
| type | restriction of xs:string |
| properties | isRef 0 minOcc 0 maxOcc 1 content simple |
| facets | Kind Value annotation pattern [0-9]* |
| annotation | documentation Se si tratta di prima registrazione il campo è obbligatorio. Nel caso di adempimenti successivi non deve essere presente. Devono essere presenti tutti gli immobili (e soltanto quelli) che hanno categoria catastale = gruppo A (+ relative pertinenze) e che abbiano una rendita diversa da zero. Non possono essere inseriti immobili con categoria catastale diversa da A. Non possono essere presenti pertinenze con tipologia immobile = 3. Il regime di tassazione scelto per l'immobile principale (tipologia immobile = 1) deve valere anche per la relativa pertinenza (tipologia immobile = 2) . |
| source | <pre> <xs:element name="ImmobileNumero" minOccurs="0"> <xs:annotation> <xs:documentation>Se si tratta di prima registrazione il campo è obbligatorio. Nel caso di adempimenti successivi non deve essere presente. Devono essere presenti tutti gli immobili (e soltanto quelli) che hanno categoria catastale = gruppo A (+ relative pertinenze) e che abbiano una rendita diversa da zero. Non possono essere inseriti immobili con categoria catastale diversa da A. Non possono essere presenti pertinenze con tipologia immobile = 3. Il regime di tassazione scelto per l'immobile principale (tipologia immobile = 1) deve valere anche per la relativa pertinenza (tipologia immobile = 2) .</xs:documentation> </xs:annotation> <xs:simpleType> <xs:restriction base="xs:string"> <xs:pattern value="[0-9]*"/> </xs:restriction> </xs:simpleType> </xs:element> </pre> |

element **Documento_RLI_Type/Relazioni/Modulo/LocazioneUsoAbitativo/LocatoreNumero**

| | |
|------------|--|
| diagram |  <p>Non puo' essere presente un numero non presente nel quadro Soggetti - Locatori. Nel caso di adempimenti successivi devono essere presenti tutti i locatori presenti nel quadro Soggetti - Locatori.</p> |
| namespace | urn:www.agenziaentrate.gov.it:specificheTecniche:sco:loc:v1 |
| type | restriction of xs:string |
| properties | isRef 0 content simple |
| facets | Kind Value annotation pattern [0-9]* |
| annotation | documentation Non puo' essere presente un numero non presente nel quadro Soggetti - Locatori. Nel caso di adempimenti successivi devono essere presenti tutti i locatori presenti nel quadro Soggetti - Locatori. |
| source | <pre><xs:element name="LocatoreNumero"> <xs:annotation> <xs:documentation>Non puo' essere presente un numero non presente nel quadro Soggetti - Locatori. Nel caso di adempimenti successivi devono essere presenti tutti i locatori presenti nel quadro Soggetti - Locatori.</xs:documentation> </xs:annotation> <xs:simpleType base="xs:string"> <xs:restriction value="[0-9]*"/> </xs:simpleType> </xs:element></pre> |

element **Documento_RLI_Type/Relazioni/Modulo/LocazioneUsoAbitativo/PercentualePossesso**

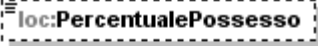
| | |
|------------|--|
| diagram |  <p>Se si tratta di prima registrazione il campo è obbligatorio. Nel caso di adempimenti successivi non deve essere presente. Per ogni immobile la somma delle rispettive percentuali non puo' essere maggiore di 100 ed inferiore a 99,90.</p> |
| namespace | urn:www.agenziaentrate.gov.it:specificheTecniche:sco:loc:v1 |
| type | DatoPC_Type |
| properties | isRef 0 minOcc 0 maxOcc 1 content simple |
| facets | Kind Value annotation maxLength 16 pattern [0-9]?[0-9](\d{1,3})? 100(,0{1,3})? |
| annotation | documentation Se si tratta di prima registrazione il campo è obbligatorio. Nel caso di adempimenti successivi non deve essere presente. Per ogni immobile la somma delle rispettive percentuali non puo' essere maggiore di 100 ed inferiore a 99,90. |
| source | <pre><xs:element name="PercentualePossesso" type="cm:DatoPC_Type" minOccurs="0"> <xs:annotation></pre> |

Specifiche tecniche richieste di registrazione e adempimenti successivi per i contratti di locazione e affitto di immobili (Modello RLI) Allegato A

| | |
|--|--|
| | <p><xs:documentation>Se si tratta di prima registrazione il campo è obbligatorio. Nel caso di adempimenti successivi non deve essere presente. Per ogni immobile la somma delle rispettive percentuali non puo' essere maggiore di 100 ed inferiore a 99,90.</xs:documentation></p> <p></xs:annotation></p> <p></xs:element></p> |
|--|--|

element **Documento_RLI_Type/Relazioni/Modulo/LocazioneUsoAbitativo/Cedolare**

| | | |
|------------|---|--|
| diagram | | |
| namespace | urn:www.agenziaentrate.gov.it:specificheTecniche:sco:loc:v1 | |
| type | loc:Cedolare Type | |
| properties | isRef 0 content simple | |
| facets | <p>Kind Value annotation</p> <p>pattern (([0-9A-Z-])&quot;){1}([0-9A-Z&amp;#x2011;] ' \\- \\. \\s / ' ^\\(\\) À É È Ì Ò Ù Ú &quot; \\ \\ \\ +)*</p> <p>enumeration S documentation <![CDATA[adesione]]></p> <p>enumeration N documentation <![CDATA[non adesione o revoca]]></p> | |
| source | <xs:element name="Cedolare" type="loc:Cedolare_Type"/> | |

element **Documento_RLI_Type/Relazioni/Modulo/Dichiarazioni**

| | | |
|------------|---|--|
| diagram | | |
| namespace | urn:www.agenziaentrate.gov.it:specificheTecniche:sco:loc:v1 | |
| properties | isRef 0 minOcc 0 maxOcc 4 content complex | |
| children | loc:CodiceFiscale loc:Firma | |

Specifiche tecniche richieste di registrazione e adempimenti successivi per i contratti di locazione e affitto di immobili (Modello RLI) Allegato A

| | |
|------------|---|
| annotation | documentation Per ogni locatore che ha espresso l'opzione per il regime della "cedolare secca " o la revoca del regime facoltativo indicare il codice fiscale ed apporre la firma. Il codice fiscale indicato deve corrispondere a quello indicato nel rigo corrispondente del quadro Soggetti - Locatori |
| source | <pre><xs:element name="Dichiarazioni" minOccurs="0" maxOccurs="4"> <xs:annotation> <xs:documentation>Per ogni locatore che ha espresso l'opzione per il regime della "cedolare secca " o la revoca del regime facoltativo indicare il codice fiscale ed apporre la firma. Il codice fiscale indicato deve corrispondere a quello indicato nel rigo corrispondente del quadro Soggetti - Locatori</xs:documentation> </xs:annotation> <xs:complexType> <xs:sequence> <xs:element name="CodiceFiscale" type="cm:DatoCF_Type"> <xs:annotation> <xs:documentation>Il codice fiscale deve essere formalmente corretto e registrato in Anagrafe tributaria e deve essere riferito ad una persona Fisica. La non registrazione ovvero l'indicazione di un codice fiscale riferito ad un soggetto diverso dalla persona fisica comporta lo scarto della richiesta in fase di accettazione. Nel caso di omocodia del codice fiscale risolta dall'Agenzia delle Entrate con l'attribuzione di un nuovo codice fiscale, l'indicazione nella richiesta del precedente codice fiscale (omocodice) comporta, in sede di accoglimento delle comunicazioni trasmesse in via telematica, lo scarto della stessa.</xs:documentation> </xs:annotation> </xs:element> <xs:element name="Firma" type="cm:DatoCB_Type"/> </xs:sequence> </xs:complexType> </xs:element></pre> |

element Documento_RLI_Type/Relazioni/Modulo/Dichiarazioni/CodiceFiscale

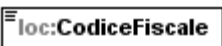
| | |
|------------|--|
| diagram |  <p>Il codice fiscale deve essere formalmente corretto e registrato in Anagrafe tributaria e deve essere riferito ad una persona Fisica. La non registrazione ovvero l'indicazione di un codice fiscale riferito ad un soggetto diverso dalla persona fisica comporta lo scarto della richiesta in fase di accettazione. Nel caso di omocodia del codice fiscale risolta dall'Agenzia delle Entrate con l'attribuzione di un nuovo codice fiscale, l'indicazione nella richiesta del precedente codice fiscale (omocodice) comporta, in sede di accoglimento delle comunicazioni trasmesse in via telematica, lo scarto della stessa.</p> |
| namespace | urn:www.agenziaentrate.gov.it:specificheTecniche:sco:loc:v1 |
| type | DatoCF_Type |
| properties | isRef 0 content simple |

Specifiche tecniche richieste di registrazione e adempimenti successivi per i contratti di locazione e affitto di immobili (Modello RLI) Allegato A

| | | |
|------------|--|------------|
| facets | Kind Value pattern [0-9]{11}[A-Z]{6}[0-9LMNPQRSTUVWXYZ]{2}[A-Z]{1}[0-9LMNPQRSTUVWXYZ]{2}[A-Z]{1}[0-9LMNPQRSTUVWXYZ]{3}[A-Z]{1} | annotation |
| annotation | <p>documentation</p> <p>Il codice fiscale deve essere formalmente corretto e registrato in Anagrafe tributaria e deve essere riferito ad una persona Fisica. La non registrazione ovvero l'indicazione di un codice fiscale riferito ad un soggetto diverso dalla persona fisica comporta lo scarto della richiesta in fase di accettazione. Nel caso di omocodia del codice fiscale risolta dall'Agenzia delle Entrate con l'attribuzione di un nuovo codice fiscale, l'indicazione nella richiesta del precedente codice fiscale (omocodice) comporta, in sede di accoglimento delle comunicazioni trasmesse in via telematica, lo scarto della stessa.</p> | |
| source | <pre><xs:element name="CodiceFiscale" type="cm:DatoCF_Type"> <xs:annotation> <xs:documentation>Il codice fiscale deve essere formalmente corretto e registrato in Anagrafe tributaria e deve essere riferito ad una persona Fisica. La non registrazione ovvero l'indicazione di un codice fiscale riferito ad un soggetto diverso dalla persona fisica comporta lo scarto della richiesta in fase di accettazione. Nel caso di omocodia del codice fiscale risolta dall'Agenzia delle Entrate con l'attribuzione di un nuovo codice fiscale, l'indicazione nella richiesta del precedente codice fiscale (omocodice) comporta, in sede di accoglimento delle comunicazioni trasmesse in via telematica, lo scarto della stessa.</xs:documentation> </xs:annotation> </xs:element></pre> | |

element **Documento_RLI_Type/Relazioni/Modulo/Dichiarazioni/Firma**

| | | |
|------------|---|--|
| diagram |  | |
| namespace | urn:www.agenziaentrate.gov.it:specificheTecniche:sco:loc:v1 | |
| type | DatoCB_Type | |
| properties | isRef 0 content simple | |
| facets | Kind Value annotation pattern [01] | |
| source | <xs:element name="Firma" type="cm:DatoCB_Type"/> | |

complexType **Intestazione_Type**

| | |
|-----------|--|
| diagram | <p>loc:CodiceFornitura impostare a RLI12</p> <p>loc:TipoFornitore Assume i valori: 1 - Soggetti che inviano le proprie dichiarazioni. 10 - C.A.F. dipendenti e pensionati; C.A.F. imprese; Societa' ed enti di cui all'art.3, comma 2 del DPR 322/98 (se tale societa' appartiene a un gruppo puo' trasmettere la propria dichiarazione e quelle delle aziende del gruppo); Altri intermediari di cui all'art.3, comma 3 lett a), b), c) ed e) del DPR 322/98; Societa' degli Ordini di cui all' art. 3 Decr. Dir. 18/2/99; Soggetto che trasmette le dichiarazioni per le quali l'impegno a trasmettere e' stato assunto da un professionista deceduto.</p> <p>loc:CodiceFiscaleFornitore</p> <p>loc:SpazioUtente</p> <p>loc:SpazioServizioTelematico</p> |
| namespace | urn:www.agenziaentrate.gov.it:specificheTecniche:sco:loc:v1 |
| children | loc:CodiceFornitura loc:TipoFornitore loc:CodiceFiscaleFornitore loc:SpazioUtente loc:SpazioServizioTelematico |
| used by | element Fornitura/Intestazione |
| source | <pre> <xs:complexType name="Intestazione_Type"> <xs:sequence> <xs:element name="CodiceFornitura" type="cm:CodiceFornitura_Type" fixed="RLI12"> <xs:annotation> <xs:documentation> impostare a RLI12</xs:documentation> </xs:annotation> </xs:element> <xs:element name="TipoFornitore"> <xs:annotation> <xs:documentation>Assume i valori: 1 - Soggetti che inviano le proprie dichiarazioni. 10 - C.A.F. dipendenti e pensionati; C.A.F. imprese; Societa' ed enti di cui all'art.3, comma 2 del DPR 322/98 (se tale societa' appartiene a un gruppo puo' trasmettere la propria dichiarazione e quelle delle aziende del gruppo); Altri intermediari di cui all'art.3, comma 3 lett a), b), c) ed e) del DPR 322/98; Societa' degli Ordini di cui all' art. 3 Decr. Dir. 18/2/99; Soggetto che trasmette le dichiarazioni per le quali l'impegno a trasmettere e' stato assunto da un professionista deceduto.</xs:documentation> </xs:annotation> </xs:element> <xs:element name="CodiceFiscaleFornitore" type="cm:DatoAN_Type" base="cm:DatoAN_Type"/> <xs:element name="SpazioUtente" type="cm:SpazioUtente_Type" base="cm:SpazioUtente_Type"/> <xs:element name="SpazioServizioTelematico" type="cm:SpazioServizioTelematico_Type" base="cm:SpazioServizioTelematico_Type"/> </xs:sequence> </xs:complexType> </pre> |

| | |
|--|---|
| | <pre> </xs:element> <xs:element name="CodiceFiscaleFornitore" type="cm:DatoCF_Type"/> <xs:element name="SpazioUtente" type="cm:DatoAN_Type" minOccurs="0"/> <xs:element name="SpazioServizioTelematico" type="cm:DatoAN_Type" minOccurs="0"/> </xs:sequence> </xs:complexType> </pre> |
|--|---|

element **Intestazione_Type/CodiceFornitura**

| | |
|------------|--|
| diagram |  |
| namespace | urn:www.agenziaentrate.gov.it:specificheTecniche:sco:loc:v1 |
| type | CodiceFornitura_Type |
| properties | isRef 0 content simple fixed RLI12 |
| facets | Kind Value annotation length 5 pattern ([0-9A-Z-] "){1}([0-9A-Z&] ' \-\. \s / \^\ \\ À È É Ì Ò Ù Û " \\ / +)* |
| annotation | documentation impostare a RLI12 |
| source | <pre> <xs:element name="CodiceFornitura" type="cm:CodiceFornitura_Type" fixed="RLI12"> <xs:annotation> <xs:documentation> impostare a RLI12</xs:documentation> </xs:annotation> </xs:element> </pre> |

element **Intestazione_Type/TipoFornitore**

| | |
|------------|--|
| diagram |  <p>Assume i valori: 1 - Soggetti che inviano le proprie dichiarazioni. 10 - C.A.F. dipendenti e pensionati; C.A.F. imprese; Societa' ed enti di cui all'art.3, comma 2 del DPR 322/98 (se tale societa' appartiene a un gruppo puo' trasmettere la propria dichiarazione e quelle delle aziende del gruppo); Altri intermediari di cui all'art.3, comma 3 lett a), b), c) ed e) del DPR 322/98; Societa' degli Ordini di cui all' art. 3 Decr. Dir. 18/2/99; Soggetto che trasmette le dichiarazioni per le quali l'impegno a trasmettere e' stato assunto da un professionista deceduto.</p> |
| namespace | urn:www.agenziaentrate.gov.it:specificheTecniche:sco:loc:v1 |
| type | restriction of DatoAN_Type |
| properties | isRef 0 content simple |

Specifiche tecniche richieste di registrazione e adempimenti successivi per i contratti di locazione e affitto di immobili (Modello RLI) Allegato A

| facets | Kind Value | annotation |
|------------|---|------------|
| | pattern ([0-9A-Z-]*)"}{1}([0-9A-Z&#x26;]; ' \- \., s / °\^\(\)\ À È É Ì Ò Ù Û " \\ / +)* | |
| annotation | documentation Assume i valori: 1 - Soggetti che inviano le proprie dichiarazioni. 10 - C.A.F. dipendenti e pensionati; C.A.F. imprese; Societa' ed enti di cui all'art.3, comma 2 del DPR 322/98 (se tale societa' appartiene a un gruppo puo' trasmettere la propria dichiarazione e quelle delle aziende del gruppo); Altri intermediari di cui all'art.3. comma 3 lett a), b), c) ed e) del DPR 322/98; Societa' degli Ordini di cui all' art. 3 Decr. Dir. 18/2/99; Soggetto che trasmette le dichiarazioni per le quali l'impegno a trasmettere e' stato assunto da un professionista deceduto. | |
| source | <xs:element name="TipoFornitore"> <xs:annotation> <xs:documentation>Assume i valori: 1 - Soggetti che inviano le proprie dichiarazioni. 10 - C.A.F. dipendenti e pensionati; C.A.F. imprese; Societa' ed enti di cui all'art.3, comma 2 del DPR 322/98 (se tale societa' appartiene a un gruppo puo' trasmettere la propria dichiarazione e quelle delle aziende del gruppo); Altri intermediari di cui all'art.3. comma 3 lett a), b), c) ed e) del DPR 322/98; Societa' degli Ordini di cui all' art. 3 Decr. Dir. 18/2/99; Soggetto che trasmette le dichiarazioni per le quali l'impegno a trasmettere e' stato assunto da un professionista deceduto.</xs:documentation> </xs:annotation> <xs:simpleType> <xs:restriction base="cm:DatoAN_Type"/> </xs:simpleType> </xs:element> | |

element **Intestazione_Type/CodiceFiscaleFornitore**

| | |
|------------|---|
| diagram | |
| namespace | urn:www.agenziaentrate.gov.it:specificheTecniche:sco:loc:v1 |
| type | DatoCF_Type |
| properties | isRef 0 content simple |
| facets | Kind Value annotation pattern [0-9]{11}[A-Z]{6}[0-9LMNPQRSTUUV]{2}[A-Z]{1}[0-9LMNPQRSTUUV]{2}[A-Z]{1}[0-9LMNPQRSTUUV]{3}[A-Z]{1} |
| source | <xs:element name="CodiceFiscaleFornitore" type="cm:DatoCF_Type"/> |

element **Intestazione_Type/SpazioUtente**

| | |
|------------|---|
| diagram | |
| namespace | urn:www.agenziaentrate.gov.it:specificheTecniche:sco:loc:v1 |
| type | DatoAN_Type |
| properties | isRef 0 minOcc 0 maxOcc 1 content simple |
| facets | Kind Value annotation |

Specifiche tecniche richieste di registrazione e adempimenti successivi per i contratti di locazione e affitto di immobili (Modello RLI) Allegato A

| | |
|--------|---|
| | pattern ([0-9A-Z-] "){1}([0-9A-Z&] ' \"-\\. , \\s / ° \\^ \\(\\) À È É Ì Ò Ù Û "; \\ \\ \\+)* |
| source | <xs:element name="SpazioUtente" type="cm:DatoAN_Type" minOccurs="0"/> |

element **Intestazione_Type/SpazioServizioTelematico**

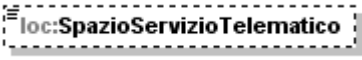
| | |
|------------|---|
| diagram |  |
| namespace | urn:www.agenziaentrate.gov.it:specificheTecniche:sco:loc:v1 |
| type | DatoAN_Type |
| properties | isRef 0 minOcc 0 maxOcc 1 content simple |
| facets | Kind Value pattern ([0-9A-Z-] "){1}([0-9A-Z&] ' \"-\\. , \\s / ° \\^ \\(\\) À È É Ì Ò Ù Û "; \\ \\ \\+)* annotation |
| source | <xs:element name="SpazioServizioTelematico" type="cm:DatoAN_Type" minOccurs="0"/> |

complexType **Soggetto_Type**

| | | |
|-----------|---|--|
| diagram | <p>loc:NumeroProgressivo Se il numero dei soggetti e' superiore ai righi previsti nel modulo dovranno essere utilizzati piu' moduli avendo cura di far proseguire la numerazione "NUMERO LOCATORE/CONDUTTORE" in maniera progressiva (ad esempio 05, 06, 07, ecc.).</p> <p>loc:CodiceFiscale "Il codice fiscale deve essere formalmente corretto e registrato in Anagrafe tributaria. La non registrazione comporta lo scarto della richiesta in fase di accettazione. Nel caso di omocodia del codice fiscale risulta dall'Agenzia delle Entrate con l'attribuzione di un nuovo codice fiscale, l'indicazione nella richiesta del precedente codice fiscale (omocodice) comporta, in sede di accoglimento delle comunicazioni trasmesse in via telematica, lo scarto della stessa."</p> <p>loc:SoggettivitaIVA Se si tratta di prima registrazione non puo' essere presente se la tipologia contratto e' uguale a S1. Se si tratta di prima registrazione se tipologia contrattuale e' uguale a T4 almeno un locatore deve barrare la casella "soggettivita' iva".</p> <p>loc:PersoneFisiche</p> <p>loc:SoggettiDiversiDaPF</p> <p>loc:Cedente Può essere presente solo nel caso di adempimenti successivi e se Tipologia di adempimento è uguale a 3; Deve essere presente almeno un soggetto cedente e almeno un cessionario (nello stesso ruolo).</p> | |
| namespace | urn:www.agenziaentrate.gov.it:specificheTecniche:sco:loc:v1 | |
| children | loc:NumeroProgressivo loc:CodiceFiscale loc:SoggettivitaIVA loc:PersoneFisiche loc:SoggettiDiversiDaPF loc:Cedente | |
| used by | elements Documento RLI Type/Soggetti/PrimoModulo/Conduttore Documento RLI Type/Soggetti/Modulo/Conduttore Documento RLI Type/Soggetti/PrimoModulo/Locatore Documento RLI Type/Soggetti/Modulo/Locatore | |
| source | <xs:complexType name="Soggetto_Type"> <xs:sequence> | |

| | |
|--|--|
| | <pre> <xs:element name="NumeroProgressivo"> <xs:annotation> <xs:documentation>Se il numero dei soggetti e' superiore ai righe previsti nel modulo dovranno essere utilizzati piu' moduli avendo cura di far proseguire la numerazione "NUMERO LOCATORE/CONDUTTORE" in maniera progressiva (ad esempio 05, 06, 07, ecc.).</xs:documentation> </xs:annotation> <xs:simpleType> <xs:restriction base="xs:string" value="[0-9]{3}"/> </xs:simpleType> </xs:element> <xs:element name="CodiceFiscale" type="cm:DatoCF_Type"> <xs:annotation> <xs:documentation>"Il codice fiscale deve essere formalmente corretto e registrato in Anagrafe tributaria. La non registrazione comporta lo scarto della richiesta in fase di accettazione. Nel caso di omocodia del codice fiscale risolta dall'Agenzia delle Entrate con l'attribuzione di un nuovo codice fiscale, l'indicazione nella richiesta del precedente codice fiscale (omocodice) comporta, in sede di accoglimento delle comunicazioni trasmesse in via telematica, lo scarto della stessa."</xs:documentation> </xs:annotation> </xs:element> <xs:element name="SoggettivitaIVA" type="cm:DatoCB_Type" minOccurs="0"> <xs:annotation> <xs:documentation>Se si tratta di prima registrazione non puo' essere presente se la tipologia contratto e' uguale a S1. Se si tratta di prima registrazione se tipologia contrattuale e' uguale aT4 almeno un locatore deve barrare la casella "soggettivita' iva".</xs:documentation> </xs:annotation> </xs:element> <xs:choice> <xs:element name="PersoneFisiche" type="sc:Dati_Anagrafici_Type"/> <xs:element name="SoggettiDiversiDaPF"> <xs:complexType> <xs:sequence> <xs:element name="Denominazione"> <xs:simpleType> <xs:restriction base="cm:DatoAN_Type" value="60"/> </xs:restriction> </xs:simpleType> </xs:sequence> </xs:complexType> </xs:element> </xs:choice> <xs:element name="Cedente" type="loc:Cedente-Cessionario_Type" minOccurs="0"> <xs:annotation> <xs:documentation>Può essere presente solo nel caso di adempimenti successivi e se Tipologia di adempimento è uguale a 3; Deve essere presente almeno un soggetto cedente e almeno un cessionario (nello stesso ruolo).</xs:documentation> </xs:annotation> </xs:element> </xs:sequence> </xs:complexType> </pre> |
|--|--|

element **Soggetto_Type/NumeroProgressivo**

| | |
|------------|---|
| diagram |  loc:NumeroProgressivo <p>Se il numero dei soggetti e' superiore ai righi previsti nel modulo dovranno essere utilizzati piu' moduli avendo cura di far proseguire la numerazione "NUMERO LOCATORE/CONDUTTORE" in maniera progressiva (ad esempio 05, 06, 07, ecc.).</p> |
| namespace | urn:www.agenziaentrate.gov.it:specificheTecniche:sco:loc:v1 |
| type | restriction of xs:string |
| properties | isRef 0 content simple |
| facets | Kind Value annotation pattern [0-9]{3} |
| annotation | documentation Se il numero dei soggetti e' superiore ai righi previsti nel modulo dovranno essere utilizzati piu' moduli avendo cura di far proseguire la numerazione "NUMERO LOCATORE/CONDUTTORE" in maniera progressiva (ad esempio 05, 06, 07, ecc.). |
| source | <pre> <xs:element name="NumeroProgressivo"> <xs:annotation> <xs:documentation>Se il numero dei soggetti e' superiore ai righi previsti nel modulo dovranno essere utilizzati piu' moduli avendo cura di far proseguire la numerazione "NUMERO LOCATORE/CONDUTTORE" in maniera progressiva (ad esempio 05, 06, 07, ecc.).</xs:documentation> </xs:annotation> <xs:simpleType> <xs:restriction base="xs:string"> <xs:pattern value="[0-9]{3}"/> </xs:restriction> </xs:simpleType> </xs:element> </pre> |

element **Soggetto_Type/CodiceFiscale**

| | |
|---------|--|
| diagram |  loc:CodiceFiscale <p>"Il codice fiscale deve essere formalmente corretto e registrato in Anagrafe tributaria. La non registrazione comporta lo scarto della richiesta in fase di accettazione. Nel caso di omocodia del codice fiscale risulta dall'Agenzia delle Entrate con l'attribuzione di un nuovo codice fiscale, l'indicazione nella richiesta del precedente codice fiscale (omocodice) comporta, in sede di accoglimento delle comunicazioni trasmesse in via telematica, lo scarto della stessa."</p> |
|---------|--|

Specifiche tecniche richieste di registrazione e adempimenti successivi per i contratti di locazione e affitto di immobili (Modello RLI) Allegato A

| | |
|------------|---|
| namespace | urn:www.agenziaentrate.gov.it:specificheTecniche:sco:loc:v1 |
| type | DatoCF_Type |
| properties | isRef 0 content simple |
| facets | Kind Value annotation pattern [0-9]{11}[[A-Z]{6}[0-9LMNPQRSTUVWXYZ]{2}[A-Z]{1}[0-9LMNPQRSTUVWXYZ]{2}[A-Z]{1}{0-9LMNPQRSTUVWXYZ}{3}[A-Z]{1} |
| annotation | documentation "Il codice fiscale deve essere formalmente corretto e registrato in Anagrafe tributaria. La non registrazione comporta lo scarto della richiesta in fase di accettazione. Nel caso di omocodia del codice fiscale risolta dall'Agenzia delle Entrate con l'attribuzione di un nuovo codice fiscale, l'indicazione nella richiesta del precedente codice fiscale (omocodice) comporta, in sede di accoglimento delle comunicazioni trasmesse in via telematica, lo scarto della stessa." |
| source | <xs:element name="CodiceFiscale" type="cm:DatoCF_Type"> <xs:annotation> <xs:documentation>"Il codice fiscale deve essere formalmente corretto e registrato in Anagrafe tributaria. La non registrazione comporta lo scarto della richiesta in fase di accettazione. Nel caso di omocodia del codice fiscale risolta dall'Agenzia delle Entrate con l'attribuzione di un nuovo codice fiscale, l'indicazione nella richiesta del precedente codice fiscale (omocodice) comporta, in sede di accoglimento delle comunicazioni trasmesse in via telematica, lo scarto della stessa."</xs:documentation> </xs:annotation> </xs:element> |

element **Soggetto_Type/SoggettivitaIVA**

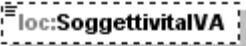
| | |
|------------|--|
| diagram |  <p>Se si tratta di prima registrazione non puo' essere presente se la tipologia contratto e' uguale a S1. Se si tratta di prima registrazione se tipologia contrattuale e' uguale aT4 almeno un locatore deve barrare la casella "soggettivita' iva".</p> |
| namespace | urn:www.agenziaentrate.gov.it:specificheTecniche:sco:loc:v1 |
| type | DatoCB_Type |
| properties | isRef 0 minOcc 0 maxOcc 1 content simple |
| facets | Kind Value annotation pattern [01] |
| annotation | documentation Se si tratta di prima registrazione non puo' essere presente se la tipologia contratto e' uguale a S1. Se si tratta di prima registrazione se tipologia contrattuale e' uguale aT4 almeno un locatore deve barrare la casella "soggettivita' iva". |
| source | <xs:element name="SoggettivitaIVA" type="cm:DatoCB_Type" minOccurs="0"> <xs:annotation> <xs:documentation>Se si tratta di prima registrazione non puo' essere presente se la tipologia contratto e' uguale a S1. Se si tratta di prima registrazione se tipologia contrattuale e' uguale aT4 almeno un locatore deve barrare la casella "soggettivita' iva".</xs:documentation> </xs:annotation> </xs:element> |

element **Soggetto_Type/PersoneFisiche**

| | |
|------------|---|
| diagram | |
| namespace | urn:www.agenziaentrate.gov.it:specificheTecniche:sco:loc:v1 |
| type | Dati_Anagrafici_Type |
| properties | isRef 0 content complex |
| children | Cognome Nome Sesso DataNascita ComuneNascita ProvinciaNascita |
| source | <code><xs:element name="PersoneFisiche" type="sc:Dati_Anagrafici_Type"/></code> |

element **Soggetto_Type/SoggettiDiversiDaPF**

| | |
|------------|--|
| diagram | |
| namespace | urn:www.agenziaentrate.gov.it:specificheTecniche:sco:loc:v1 |
| properties | isRef 0 content complex |
| children | loc:Denominazione |
| source | <pre> <xs:element name="SoggettiDiversiDaPF"> <xs:complexType> <xs:sequence> <xs:element name="Denominazione"> <xs:simpleType> <xs:restriction base="cm:DatoAN_Type" value="60"/> </xs:simpleType> </xs:element> </xs:sequence> </xs:complexType> </xs:element> </pre> |

element **Soggetto_Type/SoggettiDiversiDaPF/Denominazione**

| | |
|---------|--|
| diagram | |
|---------|--|

Specifiche tecniche richieste di registrazione e adempimenti successivi per i contratti di locazione e affitto di immobili (Modello RLI) Allegato A

| | |
|------------|---|
| namespace | urn:www.agenziaentrate.gov.it:specificheTecniche:sco:loc:v1 |
| type | restriction of DatoAN_Type |
| properties | isRef 0 content simple |
| facets | Kind Value annotation maxLength 60 pattern ([0-9A-Z-] \"){1}([0-9A-Z&] '\- \- , \s / ^\^\\(\) \À È É Ì Ò Ù Û " \\ \\+)* |
| source | <pre><xs:element name="Denominazione"> <xs:simpleType> <xs:restriction base="cm:DatoAN_Type"> <xs:maxLength value="60"/> </xs:restriction> </xs:simpleType> </xs:element></pre> |

element **Soggetto_Type/Cedente**

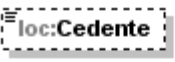
| | |
|------------|--|
| diagram |  <p>Può essere presente solo nel caso di adempimenti successivi e se Tipologia di adempimento è uguale a 3; Deve essere presente almeno un soggetto cedente e almeno un cessionario (nello stesso ruolo).</p> |
| namespace | urn:www.agenziaentrate.gov.it:specificheTecniche:sco:loc:v1 |
| type | loc:Cedente-Cessionario_Type |
| properties | isRef 0 minOcc 0 maxOcc 1 content simple |
| facets | Kind Value annotation maxLength 1 pattern [1-9] enumeration 1 documentation <![CDATA[Cedente]]> enumeration 2 documentation <![CDATA[Cessionario]]> |
| annotation | documentation Può essere presente solo nel caso di adempimenti successivi e se Tipologia di adempimento è uguale a 3; Deve essere presente almeno un soggetto cedente e almeno un cessionario (nello stesso ruolo). |
| source | <pre><xs:element name="Cedente" type="loc:Cedente-Cessionario_Type" minOccurs="0"> <xs:annotation> <xs:documentation>Può essere presente solo nel caso di adempimenti successivi e se Tipologia di adempimento è uguale a 3; Deve essere presente almeno un soggetto cedente e almeno un cessionario (nello stesso ruolo).</xs:documentation> </xs:annotation> </xs:element></pre> |

complexType **UfficioCompetente_Type**

| | |
|-----------|---|
| diagram | <p>Il codice della direzione Provinciale deve essere coerente con il codice ufficio territoriale</p> |
| namespace | urn:www.agenziaentrate.gov.it:specificheTecniche:sco:loc:v1 |
| children | loc:DirezioneProvinciale loc:UfficioTerritoriale |
| source | <pre><xs:complexType name="UfficioCompetente_Type"> <xs:sequence> <xs:element name="DirezioneProvinciale" type="reg:DirezioneProvinciale_Type"/> <xs:element name="UfficioTerritoriale" type="reg:UfficioTerritoriale_Type"> <xs:annotation> <xs:documentation>Il codice della direzione Provinciale deve essere coerente con il codice ufficio territoriale</xs:documentation> </xs:annotation> </xs:element> </xs:sequence> </xs:complexType></pre> |

element **UfficioCompetente_Type/DirezioneProvinciale**

| | |
|------------|---|
| diagram | |
| namespace | urn:www.agenziaentrate.gov.it:specificheTecniche:sco:loc:v1 |
| type | reg:DirezioneProvinciale_Type |
| properties | isRef 0 content simple |
| source | <pre><xs:element name="DirezioneProvinciale" type="reg:DirezioneProvinciale_Type"/></pre> |

element **UfficioCompetente_Type/UfficioTerritoriale**

| | |
|------------|--|
| diagram | <p>Il codice della direzione Provinciale deve essere coerente con il codice ufficio territoriale</p> |
| namespace | urn:www.agenziaentrate.gov.it:specificheTecniche:sco:loc:v1 |
| type | reg:UfficioTerritoriale_Type |
| properties | isRef 0 content simple |
| annotation | documentation Il codice della direzione Provinciale deve essere coerente con il codice ufficio territoriale |
| source | <pre><xs:element name="UfficioTerritoriale" type="reg:UfficioTerritoriale_Type"> <xs:annotation> <xs:documentation>Il codice della direzione Provinciale deve essere coerente con il codice ufficio territoriale</xs:documentation> </xs:annotation></pre> |

| | |
|--|---------------|
| | </xs:element> |
|--|---------------|

simpleType AdempimentoSuccessivo_Type

| namespace | urn:www.agenziaentrate.gov.it:specificheTecniche:sco:loc:v1 | | | | | | | | | | | | | | | | | | | | | | | | | | | | | | | |
|-------------|---|--|-------|------------|--------|---|--|---------|---|--|-------------|---|--|-------------|---|--------------------------------------|-------------|---|---------------------------------------|-------------|---|--|-------------|---|--|-------------|---|--|-------------|---|--|--|
| type | restriction of DatoAN_Type | | | | | | | | | | | | | | | | | | | | | | | | | | | | | | | |
| properties | base cm:DatoAN_Type | | | | | | | | | | | | | | | | | | | | | | | | | | | | | | | |
| facets | <table border="1"> <thead> <tr> <th>Kind</th> <th>Value</th> <th>annotation</th> </tr> </thead> <tbody> <tr> <td>length</td> <td>1</td> <td></td> </tr> <tr> <td>pattern</td> <td>(([0-9A-Z- &quot;]{1})([0-9A-Z&amp; ' \- \. _ ! @ \^ \(\) \& E I O U &quot; \\ \\+ \\+)*</td> <td></td> </tr> <tr> <td>enumeration</td> <td>S</td> <td>documentation <![CDATA[Annualita' Successiva]]></td> </tr> <tr> <td>enumeration</td> <td>P</td> <td>documentation <![CDATA[Proroga]]></td> </tr> <tr> <td>enumeration</td> <td>C</td> <td>documentation <![CDATA[Cessione]]></td> </tr> <tr> <td>enumeration</td> <td>R</td> <td>documentation <![CDATA[Risoluzione]]></td> </tr> <tr> <td>enumeration</td> <td>N</td> <td>documentation <![CDATA[Conguaglio d'imposta per canoni determinati dopo la registrazione]]></td> </tr> <tr> <td>enumeration</td> <td>I</td> <td>documentation <![CDATA[(Imposta sostitutiva leasing finanziari)]></td> </tr> <tr> <td>enumeration</td> <td>X</td> <td>documentation <![CDATA[Proroga tempo indeterminato]]></td> </tr> </tbody> </table> | Kind | Value | annotation | length | 1 | | pattern | (([0-9A-Z- "]{1})([0-9A-Z& ' \- \. _ ! @ \^ \(\) \& E I O U " \\ \\+ \\+)* | | enumeration | S | documentation <![CDATA[Annualita' Successiva]]> | enumeration | P | documentation <![CDATA[Proroga]]> | enumeration | C | documentation <![CDATA[Cessione]]> | enumeration | R | documentation <![CDATA[Risoluzione]]> | enumeration | N | documentation <![CDATA[Conguaglio d'imposta per canoni determinati dopo la registrazione]]> | enumeration | I | documentation <![CDATA[(Imposta sostitutiva leasing finanziari)]> | enumeration | X | documentation <![CDATA[Proroga tempo indeterminato]]> | |
| Kind | Value | annotation | | | | | | | | | | | | | | | | | | | | | | | | | | | | | | |
| length | 1 | | | | | | | | | | | | | | | | | | | | | | | | | | | | | | | |
| pattern | (([0-9A-Z- "]{1})([0-9A-Z& ' \- \. _ ! @ \^ \(\) \& E I O U " \\ \\+ \\+)* | | | | | | | | | | | | | | | | | | | | | | | | | | | | | | | |
| enumeration | S | documentation <![CDATA[Annualita' Successiva]]> | | | | | | | | | | | | | | | | | | | | | | | | | | | | | | |
| enumeration | P | documentation <![CDATA[Proroga]]> | | | | | | | | | | | | | | | | | | | | | | | | | | | | | | |
| enumeration | C | documentation <![CDATA[Cessione]]> | | | | | | | | | | | | | | | | | | | | | | | | | | | | | | |
| enumeration | R | documentation <![CDATA[Risoluzione]]> | | | | | | | | | | | | | | | | | | | | | | | | | | | | | | |
| enumeration | N | documentation <![CDATA[Conguaglio d'imposta per canoni determinati dopo la registrazione]]> | | | | | | | | | | | | | | | | | | | | | | | | | | | | | | |
| enumeration | I | documentation <![CDATA[(Imposta sostitutiva leasing finanziari)]> | | | | | | | | | | | | | | | | | | | | | | | | | | | | | | |
| enumeration | X | documentation <![CDATA[Proroga tempo indeterminato]]> | | | | | | | | | | | | | | | | | | | | | | | | | | | | | | |
| annotation | documentation Annualita' Successiva, Proroga, Cessione, Risoluzione: | | | | | | | | | | | | | | | | | | | | | | | | | | | | | | | |
| source | <pre> <xs:simpleType name="AdempimentoSuccessivo_Type"> <xs:annotation> <xs:documentation>Annualita' Successiva, Proroga, Cessione, Risoluzione:</xs:documentation> </xs:annotation> <xs:restriction base="cm:DatoAN_Type"> <xs:length value="1"/> <xs:enumeration value="S"> <xs:annotation> <xs:documentation><![CDATA[Annualita' Successiva]]></xs:documentation> </xs:annotation> </xs:enumeration> <xs:enumeration value="P"> <xs:annotation> <xs:documentation><![CDATA[Proroga]]></xs:documentation> </xs:annotation> </xs:enumeration> <xs:enumeration value="C"> <xs:annotation> <xs:documentation><![CDATA[Cessione]]></xs:documentation> </xs:annotation> </xs:enumeration> <xs:enumeration value="R"> <xs:annotation> <xs:documentation><![CDATA[Risoluzione]]></xs:documentation> </xs:annotation> </xs:enumeration> <xs:enumeration value="N"> <xs:annotation> </pre> | | | | | | | | | | | | | | | | | | | | | | | | | | | | | | | |

| | |
|--|---|
| | <pre> <xs:documentation><![CDATA[Conguaglio d'imposta per canoni determinati dopo la registrazione]]></xs:documentation> </xs:annotation> </xs:enumeration> <xs:enumeration value="I"> <xs:annotation> <xs:documentation><![CDATA[(Imposta sostitutiva leasing finanziari)]></xs:documentation> </xs:annotation> </xs:enumeration> <xs:enumeration value="X"> <xs:annotation> <xs:documentation><![CDATA[Proroga tempo indeterminato]]></xs:documentation> </xs:annotation> </xs:enumeration> </xs:restriction> </xs:simpleType> </pre> |
|--|---|

simpleType **Cedente-Cessionario_Type**

| namespace | urn:www.agenziaentrate.gov.it:specificheTecniche:sco:loc:v1 | | | | | | | | | | | | | | | |
|-------------|--|--|-------|------------|-----------|---|--|---------|-------|--|-------------|---|--------------------------------------|-------------|---|--|
| type | restriction of DatoN1_Type | | | | | | | | | | | | | | | |
| properties | base cm:DatoN1_Type | | | | | | | | | | | | | | | |
| used by | element Soggetto_Type/Cedente | | | | | | | | | | | | | | | |
| facets | <table border="1"> <thead> <tr> <th>Kind</th> <th>Value</th> <th>annotation</th> </tr> </thead> <tbody> <tr> <td>maxLength</td> <td>1</td> <td></td> </tr> <tr> <td>pattern</td> <td>[1-9]</td> <td></td> </tr> <tr> <td>enumeration</td> <td>1</td> <td>documentation <![CDATA[Cedente]]></td> </tr> <tr> <td>enumeration</td> <td>2</td> <td>documentation <![CDATA[Cessionario]]></td> </tr> </tbody> </table> | Kind | Value | annotation | maxLength | 1 | | pattern | [1-9] | | enumeration | 1 | documentation <![CDATA[Cedente]]> | enumeration | 2 | documentation <![CDATA[Cessionario]]> |
| Kind | Value | annotation | | | | | | | | | | | | | | |
| maxLength | 1 | | | | | | | | | | | | | | | |
| pattern | [1-9] | | | | | | | | | | | | | | | |
| enumeration | 1 | documentation <![CDATA[Cedente]]> | | | | | | | | | | | | | | |
| enumeration | 2 | documentation <![CDATA[Cessionario]]> | | | | | | | | | | | | | | |
| source | <pre> <xs:simpleType name="Cedente-Cessionario_Type"> <xs:restriction base="cm:DatoN1_Type"> <xs:enumeration value="1"> <xs:annotation> <xs:documentation><![CDATA[Cedente]]></xs:documentation> </xs:annotation> </xs:enumeration> <xs:enumeration value="2"> <xs:annotation> <xs:documentation><![CDATA[Cessionario]]></xs:documentation> </xs:annotation> </xs:enumeration> </xs:restriction> </xs:simpleType> </pre> | | | | | | | | | | | | | | | |

simpleType **Cedolare_Type**

| namespace | urn:www.agenziaentrate.gov.it:specificheTecniche:sco:loc:v1 | | | | | | |
|------------|--|------------|-------|------------|--|--|--|
| type | restriction of DatoAN_Type | | | | | | |
| properties | base cm:DatoAN_Type | | | | | | |
| used by | elements Documento_RLI_Type/Relazioni/PrimoModulo/LocazioneUsoAbitativo/Cedolare Documento_RLI_Type/Relazioni/Modulo/LocazioneUsoAbitativo/Cedolare | | | | | | |
| facets | <table border="1"> <thead> <tr> <th>Kind</th> <th>Value</th> <th>annotation</th> </tr> </thead> <tbody> <tr> <td></td> <td></td> <td></td> </tr> </tbody> </table> | Kind | Value | annotation | | | |
| Kind | Value | annotation | | | | | |
| | | | | | | | |

Specifiche tecniche richieste di registrazione e adempimenti successivi per i contratti di locazione e affitto di immobili (Modello RLI) Allegato A

| | | |
|------------|--|--|
| | <p>pattern <code>(([0-9A-Z\-\]]&quot;){1})([0-9A-Z&amp;#215;] '\- \., s / ^ \(\) A E I O U &quot;; \ \\)+*</code></p> <p>enumeration S</p> <p>enumeration N</p> | <p>documentation <![CDATA[adesione]]></p> <p>documentation <![CDATA[non adesione o revoca]]></p> |
| annotation | scelta dell'opzione per la cedolare secca | |
| source | <pre><xs:simpleType name="Cedolare_Type"> <xs:annotation> <xs:documentation>scelta dell'opzione per la cedolare secca</xs:documentation> </xs:annotation> <xs:restriction base="cm:DatoAN_Type"> <xs:enumeration value="S"> <xs:annotation> <xs:documentation><![CDATA[adesione]]></xs:documentation> </xs:annotation> </xs:enumeration> <xs:enumeration value="N"> <xs:annotation> <xs:documentation><![CDATA[non adesione o revoca]]></xs:documentation> </xs:annotation> </xs:enumeration> </xs:restriction> </xs:simpleType></pre> | |

simpleType RuoloControparte_Type

| | | |
|------------|--|---|
| namespace | urn:www.agenziaentrate.gov.it:specificheTecniche:sco:loc:v1 | |
| type | restriction of DatoAN_Type | |
| properties | base cm:DatoAN_Type | |
| facets | <p>Kind Value annotation</p> <p>length 1</p> <p>pattern <code>(([0-9A-Z\-\]]&quot;){1})([0-9A-Z&amp;#215;] '\- \., s / ^ \(\) A E I O U &quot;; \ \\)+*</code></p> <p>enumeration A</p> <p>enumeration B</p> | <p>documentation <![CDATA[locatore]]></p> <p>documentation <![CDATA[conduttore]]></p> |
| source | <pre><xs:simpleType name="RuoloControparte_Type"> <xs:restriction base="cm:DatoAN_Type"> <xs:length value="1"/> <xs:enumeration value="A"> <xs:annotation> <xs:documentation><![CDATA[locatore]]></xs:documentation> </xs:annotation> </xs:enumeration> <xs:enumeration value="B"> <xs:annotation> <xs:documentation><![CDATA[conduttore]]></xs:documentation> </xs:annotation> </xs:enumeration> </xs:restriction> </xs:simpleType></pre> | |

simpleType TipoCanone_Type

| | | | |
|------------|--|---|---|
| namespace | urn:www.agenziaentrate.gov.it:specificheTecniche:sco:loc:v1 | | |
| type | restriction of DatoAN_Type | | |
| properties | base cm:DatoAN_Type | | |
| facets | Kind | Value | annotation |
| | length | 1 | |
| | pattern | ([0-9A-Z-] \"){1}([0-9A-Z&#39; '\- \., s / ° ^\ (\) À É È Ì Ò Ù Ú \" \\ / +)* | |
| | enumeration | F | documentation <![CDATA[Canone Fisso]]> |
| | enumeration | V | documentation <![CDATA[Canone Variabile]]> |
| source | <pre><xs:simpleType name="TipoCanone_Type"> <xs:restriction base="cm:DatoAN_Type"> <xs:length value="1"/> <xs:enumeration value="F"> <xs:annotation> <xs:documentation><![CDATA[Canone Fisso]]></xs:documentation> </xs:annotation> </xs:enumeration> <xs:enumeration value="V"> <xs:annotation> <xs:documentation><![CDATA[Canone Variabile]]></xs:documentation> </xs:annotation> </xs:enumeration> </xs:restriction> </xs:simpleType></pre> | | |

simpleType TipoCosto_Type

| | | | |
|------------|---|---|---|
| namespace | urn:www.agenziaentrate.gov.it:specificheTecniche:sco:loc:v1 | | |
| type | restriction of DatoAN_Type | | |
| properties | base cm:DatoAN_Type | | |
| facets | Kind | Value | annotation |
| | length | 1 | |
| | pattern | ([0-9A-Z-] \"){1}([0-9A-Z&#39; '\- \., s / ° ^\ (\) À É È Ì Ò Ù Ú \" \\ / +)* | |
| | enumeration | F | documentation <![CDATA[costo finanziato]]> |
| | enumeration | R | documentation <![CDATA[costo di realizzazione]]> |
| source | <pre><xs:simpleType name="TipoCosto_Type"> <xs:restriction base="cm:DatoAN_Type"> <xs:length value="1"/> <xs:enumeration value="F"> <xs:annotation> <xs:documentation><![CDATA[costo finanziato]]></xs:documentation> </xs:annotation> </xs:enumeration> <xs:enumeration value="R"> <xs:annotation> <xs:documentation><![CDATA[costo di realizzazione]]></xs:documentation> </xs:annotation> </xs:enumeration> </xs:restriction> </xs:simpleType></pre> | | |

Specifiche tecniche richieste di registrazione e adempimenti successivi per i contratti di locazione e affitto di immobili (Modello RLI) Allegato A

| | |
|--|---|
| | <pre> </xs:enumeration> </xs:restriction> </xs:simpleType> </pre> |
|--|---|

simpleType TipoProroga_Type

| namespace | urn:www.agenziaentrate.gov.it:specificheTecniche:sco:loc:v1 | | | | | | | | | | | | | | | | | | | | | | |
|-------------|---|--|-------|------------|--------|---|--|---------|---|--|-------------|---|--|-------------|---|--|-------------|---|---|-------------|---|--|--|
| type | restriction of DatoAN_Type | | | | | | | | | | | | | | | | | | | | | | |
| properties | base cm:DatoAN_Type | | | | | | | | | | | | | | | | | | | | | | |
| facets | <table border="1"> <thead> <tr> <th>Kind</th> <th>Value</th> <th>annotation</th> </tr> </thead> <tbody> <tr> <td>length</td> <td>1</td> <td></td> </tr> <tr> <td>pattern</td> <td> <pre> ([0-9A-Z-] \&quot;){1}([0-9A-Z&amp;#x26;] '\- \., \/ \/\^\(\/) À É È Ì Ò Ù Ú \&quot; \\ \/ +)* </pre> </td> <td></td> </tr> <tr> <td>enumeration</td> <td>M</td> <td>documentation <![CDATA[moratoria ABI]]></td> </tr> <tr> <td>enumeration</td> <td>R</td> <td>documentation <![CDATA[ri-negoziazione del contratto fuori moratoria ABI]]></td> </tr> <tr> <td>enumeration</td> <td>V</td> <td>documentation <![CDATA[alluvione Veneto]]></td> </tr> <tr> <td>enumeration</td> <td>A</td> <td>documentation <![CDATA[terremoto Abruzzo]]></td> </tr> </tbody> </table> | Kind | Value | annotation | length | 1 | | pattern | <pre> ([0-9A-Z-] \&quot;){1}([0-9A-Z&amp;#x26;] '\- \., \/ \/\^\(\/) À É È Ì Ò Ù Ú \&quot; \\ \/ +)* </pre> | | enumeration | M | documentation <![CDATA[moratoria ABI]]> | enumeration | R | documentation <![CDATA[ri-negoziazione del contratto fuori moratoria ABI]]> | enumeration | V | documentation <![CDATA[alluvione Veneto]]> | enumeration | A | documentation <![CDATA[terremoto Abruzzo]]> | |
| Kind | Value | annotation | | | | | | | | | | | | | | | | | | | | | |
| length | 1 | | | | | | | | | | | | | | | | | | | | | | |
| pattern | <pre> ([0-9A-Z-] \&quot;){1}([0-9A-Z&amp;#x26;] '\- \., \/ \/\^\(\/) À É È Ì Ò Ù Ú \&quot; \\ \/ +)* </pre> | | | | | | | | | | | | | | | | | | | | | | |
| enumeration | M | documentation <![CDATA[moratoria ABI]]> | | | | | | | | | | | | | | | | | | | | | |
| enumeration | R | documentation <![CDATA[ri-negoziazione del contratto fuori moratoria ABI]]> | | | | | | | | | | | | | | | | | | | | | |
| enumeration | V | documentation <![CDATA[alluvione Veneto]]> | | | | | | | | | | | | | | | | | | | | | |
| enumeration | A | documentation <![CDATA[terremoto Abruzzo]]> | | | | | | | | | | | | | | | | | | | | | |
| source | <pre> <xs:simpleType <xs:restriction <xs:length <xs:enumeration <xs:annotation> <xs:documentation><![CDATA[moratoria ABI]]></xs:documentation> </xs:annotation> </xs:enumeration> <xs:enumeration <xs:annotation> <xs:documentation><![CDATA[ri-negoziazione del contratto fuori moratoria ABI]]></xs:documentation> </xs:annotation> </xs:enumeration> <xs:enumeration <xs:annotation> <xs:documentation><![CDATA[alluvione Veneto]]></xs:documentation> </xs:annotation> </xs:enumeration> <xs:enumeration <xs:annotation> <xs:documentation><![CDATA[terremoto Abruzzo]]></xs:documentation> </xs:annotation> </xs:enumeration> </xs:restriction> </xs:simpleType> </pre> | | | | | | | | | | | | | | | | | | | | | | |

element Documento

| | | | | | | |
|------------|---|-------------------------------------|----------|---------|-------|------------|
| diagram | | | | | | |
| namespace | urn:www.agenziaentrate.gov.it:specificheTecniche:common:v2 | | | | | |
| type | Documento_Type | | | | | |
| properties | content | complex | abstract | true | | |
| used by | element | Fornitura | | | | |
| attributes | Name | Type | Use | Default | Fixed | annotation |
| | identificativo | Identificativo_Type | required | | | |
| source | <code><xs:element name="Documento" type="Documento_Type" abstract="true"/></code> | | | | | |

element Fornitura

| | | | | | | |
|------------|---|---------|--|--|--|--|
| diagram | | | | | | |
| namespace | urn:www.agenziaentrate.gov.it:specificheTecniche:common:v2 | | | | | |
| properties | content | complex | | | | |
| children | Intestazione Documento | | | | | |
| source | <pre> <xs:element name="Fornitura"> <xs:complexType> <xs:sequence> <xs:element name="Intestazione" type="Intestazione_Type"/> <xs:element ref="Documento" maxOccurs="unbounded"/> </xs:sequence> </xs:complexType> </xs:element> </pre> | | | | | |

element **Fornitura/Intestazione**

| | |
|------------|--|
| diagram | |
| namespace | urn:www.agenziaentrate.gov.it:specificheTecniche:common:v2 |
| type | Intestazione_Type |
| properties | isRef 0 content complex |
| children | CodiceFiscaleFornitore SpazioUtente SpazioServizioTelematico CodiceFornitura TipoFornitore |
| source | <xs:element name="Intestazione" type="Intestazione_Type"/> |

complexType **Dati_Intestazione_Type**

| | |
|-----------|---|
| diagram | |
| namespace | urn:www.agenziaentrate.gov.it:specificheTecniche:common:v2 |
| children | CodiceFiscaleFornitore SpazioUtente SpazioServizioTelematico |
| used by | complexType Intestazione_Type Intestazione_Type |
| source | <pre><xs:complexType name="Dati_Intestazione_Type"> <xs:sequence> <xs:element name="CodiceFiscaleFornitore" type="DatoCF_Type"/> <xs:element name="SpazioUtente" type="DatoAN_Type" minOccurs="0"/> <xs:element name="SpazioServizioTelematico" type="DatoAN_Type" minOccurs="0"/> </xs:sequence> </xs:complexType></pre> |

element **Dati_Intestazione_Type/CodiceFiscaleFornitore**

| | |
|------------|--|
| diagram | |
| namespace | urn:www.agenziaentrate.gov.it:specificheTecniche:common:v2 |
| type | DatoCF_Type |
| properties | isRef 0 content simple |
| facets | Kind Value annotation |

Specifiche tecniche richieste di registrazione e adempimenti successivi per i contratti di locazione e affitto di immobili (Modello RLI) Allegato A

| | |
|--------|---|
| | pattern [0-9]{11}[[A-Z]{6}[0-9LMNPQRSTUVWXYZ]{2}[A-Z]{1}[0-9LMNPQRSTUVWXYZ]{2}[A-Z]{1}][0-9LMNPQRSTUVWXYZ]{3}[A-Z]{1} |
| source | <xs:element name="CodiceFiscaleFornitore" type="DatoCF_Type"/> |

element **Dati_Intestazione_Type/SpazioUtente**

| | |
|------------|---|
| diagram | |
| namespace | urn:www.agenziaentrate.gov.it:specificheTecniche:common:v2 |
| type | DatoAN_Type |
| properties | isRef 0 minOcc 0 maxOcc 1 content simple |
| facets | Kind Value annotation pattern ([0-9A-Z-]*)"{1}([0-9A-Z&#x26;#x27;] ' \" . , s / ^\ \\(\) À È É Ì Ò Ù Û " \\ / +)* |
| source | <xs:element name="SpazioUtente" type="DatoAN_Type" minOccurs="0"/> |

element **Dati_Intestazione_Type/SpazioServizioTelematico**

| | |
|------------|---|
| diagram | |
| namespace | urn:www.agenziaentrate.gov.it:specificheTecniche:common:v2 |
| type | DatoAN_Type |
| properties | isRef 0 minOcc 0 maxOcc 1 content simple |
| facets | Kind Value annotation pattern ([0-9A-Z-]*)"{1}([0-9A-Z&#x26;#x27;] ' \" . , s / ^\ \\(\) À È É Ì Ò Ù Û " \\ / +)* |
| source | <xs:element name="SpazioServizioTelematico" type="DatoAN_Type" minOccurs="0"/> |

complexType **Documento_Type**

| | |
|------------|--|
| diagram | |
| namespace | urn:www.agenziaentrate.gov.it:specificheTecniche:common:v2 |
| used by | element Documento complexType Documento_RLI_Type |
| attributes | Name Type Use Default Fixed annotation identificativo Identificativo_Type required |
| annotation | documentation Documento trasmesso |
| source | <xs:complexType name="Documento_Type"> <xs:annotation> <xs:documentation xml:lang="it">Documento trasmesso</xs:documentation> </xs:annotation> <xs:attribute name="identificativo" type="Identificativo_Type" use="required"/> |

| | |
|--|-------------------|
| | </xs:complexType> |
|--|-------------------|

attribute **Documento_Type/@identificativo**

| | |
|------------|---|
| type | Identificativo_Type |
| properties | isRef 0 use required |
| facets | Kind Value pattern [0-9]{4}[1-9][0-9]{3}[1-9][0-9][0-9]{2}[1-9][0-9]{2}[[0-9][1-9][0-9]{3}][1-9][0-9]{4} annotation |
| source | <xs:attribute name="identificativo" type="Identificativo_Type" use="required"/> |

complexType **Intestazione_Type**

| | |
|------------|--|
| diagram | |
| namespace | urn:www.agenziaentrate.gov.it:specificheTecniche:common:v2 |
| type | extension of Dati_Intestazione_Type |
| properties | base Dati_Intestazione_Type |
| children | CodiceFiscaleFornitore SpazioUtente SpazioServizioTelematico CodiceFornitura TipoFornitore |
| used by | element Fornitura/Intestazione |
| annotation | documentation Dati generali della fornitura |
| source | <pre> <xs:complexType name="Intestazione_Type"> <xs:annotation> <xs:documentation xml:lang="it">Dati generali della fornitura</xs:documentation> </xs:annotation> <xs:complexContent> <xs:extension base="Dati_Intestazione_Type"> <xs:sequence> <xs:element name="CodiceFornitura" type="CodiceFornitura_Type"/> <xs:element name="TipoFornitore" type="DatoNP_Type"/> </xs:sequence> </xs:extension> </xs:complexContent> </xs:complexType> </pre> |

element **Intestazione_Type/CodiceFornitura**

| | |
|------------|---|
| diagram |  |
| namespace | urn:www.agenziaentrate.gov.it:specificheTecniche:common:v2 |
| type | CodiceFornitura_Type |
| properties | isRef 0 content simple |
| facets | Kind Value annotation length 5 pattern ([0-9A-Z-]*)"{1}([0-9A-Z&#x26;#x27; \-\. , s / ^\^\(\ \) À È É Ì Ò Ù Û " \ \+)* |
| source | <xs:element name="CodiceFornitura" type="CodiceFornitura_Type"/> |

element **Intestazione_Type/TipoFornitore**

| | |
|------------|---|
| diagram |  |
| namespace | urn:www.agenziaentrate.gov.it:specificheTecniche:common:v2 |
| type | DatoNP_Type |
| properties | isRef 0 content simple |
| facets | Kind Value annotation pattern [1-9]{1}[0-9]* |
| source | <xs:element name="TipoFornitore" type="DatoNP_Type"/> |

simpleType **CodiceFornitura_Type**

| | |
|------------|---|
| namespace | urn:www.agenziaentrate.gov.it:specificheTecniche:common:v2 |
| type | restriction of DatoAN_Type |
| properties | base DatoAN_Type |
| used by | elements Intestazione_Type/CodiceFornitura Intestazione_Type/CodiceFornitura |
| facets | Kind Value annotation length 5 pattern ([0-9A-Z-]*)"{1}([0-9A-Z&#x26;#x27; \-\. , s / ^\^\(\ \) À È É Ì Ò Ù Û " \ \+)* |
| source | <xs:simpleType name="CodiceFornitura_Type"> <xs:restriction base="DatoAN_Type"> <xs:length value="5"/> </xs:restriction> </xs:simpleType> |

simpleType **Identificativo_Type**

| | |
|------------|--|
| namespace | urn:www.agenziaentrate.gov.it:specificheTecniche:common:v2 |
| type | restriction of xs:string |
| properties | base xs:string |
| used by | attribute Documento_Type/@identificativo |

Specifiche tecniche richieste di registrazione e adempimenti successivi per i contratti di locazione e affitto di immobili (Modello RLI) Allegato A

| | | | |
|--------|--|---|------------|
| facets | Kind pattern | Value [0-9]{4}[1-9]([0-9]{3}[1-9][0-9]([0-9]{2}[1-9][0-9]{2}) ([0-9][1-9][0-9]{3}) ([1-9][0-9]{4}) | annotation |
| source | <pre><xs:simpleType name="Identificativo_Type"> <xs:restriction base="xs:string"> <xs:pattern value="[0-9]{4}[1-9]([0-9]{3}[1-9][0-9]([0-9]{2}[1-9][0-9]{2}) ([0-9][1-9][0-9]{3}) ([1-9][0-9]{4})" /> </xs:restriction> </xs:simpleType></pre> | | |

complexType **Dati_Anagrafici_Type**

| | | | |
|-----------|--|--|---|
| diagram | | | |
| namespace | urn:www.agenziaentrate.gov.it:specificheTecniche:sco:common:v2 | | |
| children | Cognome Nome Sesso DataNascita ComuneNascita ProvinciaNascita | | |
| used by | elements | Persone Fisiche_Type/DatiAnagrafici Soggetto_Type/PersoneFisiche | Dati Sottoscrittore_Type/DatiAnagrafici |
| source | <pre><xs:complexType name="Dati_Anagrafici_Type"> <xs:sequence> <xs:element name="Cognome" type="cm:DatoAN_Type"/> <xs:element name="Nome" type="cm:DatoAN_Type"/> <xs:element name="Sesso" type="Sesso_Type"/> <xs:element name="DataNascita" type="cm:DatoDT_Type"/> <xs:element name="ComuneNascita" type="cm:DatoAN_Type"/> <xs:element name="ProvinciaNascita" type="cm:PN_Type" minOccurs="0"/> </xs:sequence> </xs:complexType></pre> | | |

element **Dati_Anagrafici_Type/Cognome**

| | | | |
|------------|---|--|------------|
| diagram | | | |
| namespace | urn:www.agenziaentrate.gov.it:specificheTecniche:sco:common:v2 | | |
| type | DatoAN_Type | | |
| properties | isRef | 0 | |
| properties | content | simple | |
| facets | Kind pattern | Value ([0-9A-Z-] \"){1}([0-9A-Z&#224;] [\-\.! \s / \^\(\)\ \À È É Ì Ò Ù Û \" \\ / +)* | annotation |
| source | <pre><xs:element name="Cognome" type="cm:DatoAN_Type"/></pre> | | |

element Dati_Anagrafici_Type/Nome

| | | | |
|------------|---|---|------------|
| diagram |  | | |
| namespace | urn:www.agenziaentrate.gov.it:specificheTecniche:sco:common:v2 | | |
| type | DatoAN_Type | | |
| properties | isRef | 0 | |
| | content | simple | |
| facets | Kind | Value | annotation |
| | pattern | ([0-9A-Z-] \"){1}([0-9A-Z&#x2013;] ' \\. \\s / ^\(\\) À È É Ì Ò Ù Ú " \\ \\ \\+)* | |
| source | <xs:element name="Nome" type="cm:DatoAN_Type"/> | | |

element Dati_Anagrafici_Type/Sesso

| | | | |
|------------|---|---|--------------------------------------|
| diagram |  | | |
| namespace | urn:www.agenziaentrate.gov.it:specificheTecniche:sco:common:v2 | | |
| type | Sesso_Type | | |
| properties | isRef | 0 | |
| | content | simple | |
| facets | Kind | Value | annotation |
| | pattern | ([0-9A-Z-] \"){1}([0-9A-Z&#x2013;] ' \\. \\s / ^\(\\) À È É Ì Ò Ù Ú " \\ \\ \\+)* | |
| | enumeration | M | documentation <![CDATA[Maschio]]> |
| | enumeration | F | documentation <![CDATA[Femmina]]> |
| source | <xs:element name="Sesso" type="Sesso_Type"/> | | |

element Dati_Anagrafici_Type/DataNascita

| | | | |
|------------|---|--|------------|
| diagram |  | | |
| namespace | urn:www.agenziaentrate.gov.it:specificheTecniche:sco:common:v2 | | |
| type | DatoDT_Type | | |
| properties | isRef | 0 | |
| | content | simple | |
| facets | Kind | Value | annotation |
| | length | 8 | |
| | pattern | (((0[1-9] [12][0-9] 301)(0[13578] 10 12)\d{4})) (((0[1-9] [12][0-9] 30)(0[469] 11)\d{4})) (((0[1-9] 1[0-9] 2[0-8])(02)\d{4})) ((29)(02)([02468][04800]) ((29)(02)([13579][2600]) ((29)(02)([0-9][0-9][0][48])) ((29)(02)([0-9][0-9][2468][048])) ((29)(02)([0-9][0-9][13579][26])))) | |
| source | <xs:element name="DataNascita" type="cm:DatoDT_Type"/> | | |

element Dati_Anagrafici_Type/ComuneNascita

| | | | |
|---------|---|--|--|
| diagram |  | | |
|---------|---|--|--|

| | |
|------------|---|
| namespace | urn:www.agenziaentrate.gov.it:specificheTecniche:sco:common:v2 |
| type | DatoAN_Type |
| properties | isRef 0 content simple |
| facets | Kind Value pattern ([0-9A-Z-] "){1}([0-9A-Z&] ' \"- \\. \\s / \"^\\(\\ \\)\\ À È É Ì Ò Ù Û " \\ \\ \\+)* annotation |
| source | <xs:element name="ComuneNascita" type="cm:DatoAN_Type"/> |

element **Dati_Anagrafici_Type/ProvinciaNascita**

| | |
|------------|---|
| diagram | |
| namespace | urn:www.agenziaentrate.gov.it:specificheTecniche:sco:common:v2 |
| type | PN_Type |
| properties | isRef 0 minOcc 0 maxOcc 1 content simple |
| source | <xs:element name="ProvinciaNascita" type="cm:PN_Type" minOccurs="0"/> |

complexType **Dati_Sottoscrittore_Type**

| | |
|-----------|--|
| diagram | |
| namespace | urn:www.agenziaentrate.gov.it:specificheTecniche:sco:common:v2 |
| children | CodiceFiscale CodiceCarica CodiceFiscaleSocieta DatiAnagrafici ResidenzaEstera Telefono DataCarica InizioProcedura ProceduraNonTerminata FineProcedura |
| source | <xs:complexType name="Dati_Sottoscrittore_Type"> <xs:sequence> <xs:element name="CodiceFiscale" type="cm:DatoCF_Type"/> <xs:element name="CodiceCarica" type="Codice_Carica_Type"/> <xs:element name="CodiceFiscaleSocieta" type="cm:DatoCN_Type" minOccurs="0"/> |

Specifiche tecniche richieste di registrazione e adempimenti successivi per i contratti di locazione e affitto di immobili (Modello RLI) Allegato A

| |
|--|
| <pre> <xs:element name="DatiAnagrafici" type="Dati_Anagrafici_Type"/> <xs:element name="ResidenzaEstera" type="Residenza_Estera_Type" minOccurs="0"/> <xs:element name="Telefono" type="cm:DatoTL_Type" minOccurs="0"/> <xs:element name="DataCarica" type="cm:DatoDT_Type" minOccurs="0"/> <xs:element name="InizioProcedura" type="cm:DatoDT_Type" minOccurs="0"/> <xs:element name="ProceduraNonTerminata" type="cm:DatoCB_Type" minOccurs="0"/> <xs:element name="FineProcedura" type="cm:DatoDT_Type" minOccurs="0"/> </xs:sequence> </xs:complexType> </pre> |
|--|

element **Dati_Sottoscrittore_Type/CodiceFiscale**

| | |
|------------|---|
| diagram | |
| namespace | urn:www.agenziaentrate.gov.it:specificheTecniche:sco:common:v2 |
| type | DatoCF_Type |
| properties | isRef 0 content simple |
| facets | Kind Value annotation pattern [0-9]{11}[[A-Z]{6}[0-9LMNPQRSTUUV]{2}[A-Z]{1}[0-9LMNPQRSTUUV]{2}[A-Z]{1}[0-9LMNPQRSTUUV]{3}[A-Z]{1}] |
| source | <pre><xs:element name="CodiceFiscale" type="cm:DatoCF_Type"/></pre> |

element **Dati_Sottoscrittore_Type/CodiceCarica**

| | | | | | | | | | | | | | | | | | | | | | | | | | | | | | | | | | | | | | | | | |
|----------------|---|---|-------|------------|---------|----------------|--|---------------|--|--|---------------|--|---|---------------|--|--|---------------|--|--|---------------|--|---|---------------|--|---|---------------|--|------------------------|---------------|--|--|---------------|--|---|----------------|--|---|----------------|--|---------------|
| diagram | | | | | | | | | | | | | | | | | | | | | | | | | | | | | | | | | | | | | | | | |
| namespace | urn:www.agenziaentrate.gov.it:specificheTecniche:sco:common:v2 | | | | | | | | | | | | | | | | | | | | | | | | | | | | | | | | | | | | | | | |
| type | Codice Carica_Type | | | | | | | | | | | | | | | | | | | | | | | | | | | | | | | | | | | | | | | |
| properties | isRef 0 content simple | | | | | | | | | | | | | | | | | | | | | | | | | | | | | | | | | | | | | | | |
| facets | <table border="0"> <tr> <td>Kind</td> <td>Value</td> <td>annotation</td> </tr> <tr> <td>pattern</td> <td>[1-9]{1}[0-9]*</td> <td></td> </tr> <tr> <td>enumeration 1</td> <td></td> <td>documentation Rappresentante legale, negoziale o di fatto, socio amministratore</td> </tr> <tr> <td>enumeration 2</td> <td></td> <td>documentation <![CDATA[Rappresentante di minore, inabilitato o interdetto, amministratore di sostegno, ovvero curatore dell'eredità giacente, amministratore dell'eredità]]></td> </tr> <tr> <td>enumeration 3</td> <td></td> <td>documentation Curatore fallimentare</td> </tr> <tr> <td>enumeration 4</td> <td></td> <td>documentation Commissario liquidatore</td> </tr> <tr> <td>enumeration 5</td> <td></td> <td>documentation Commissario giudiziale</td> </tr> <tr> <td>enumeration 6</td> <td></td> <td>documentation <![CDATA[Rappresentante fiscale di soggetto non residente]]></td> </tr> <tr> <td>enumeration 7</td> <td></td> <td>documentation Erede</td> </tr> <tr> <td>enumeration 8</td> <td></td> <td>documentation <![CDATA[Liquidatore - liquidazione volontaria]]></td> </tr> <tr> <td>enumeration 9</td> <td></td> <td>documentation <![CDATA[Soggetto tenuto a presentare dichiarazione in caso di operazioni straordinarie]]></td> </tr> <tr> <td>enumeration 10</td> <td></td> <td>documentation <![CDATA[Rappresentante fiscale di soggetto non residente con le limitazioni di cui all'art. 44, comma 3, del D.L. n.331/1993]]></td> </tr> <tr> <td>enumeration 11</td> <td></td> <td>documentation</td> </tr> </table> | Kind | Value | annotation | pattern | [1-9]{1}[0-9]* | | enumeration 1 | | documentation Rappresentante legale, negoziale o di fatto, socio amministratore | enumeration 2 | | documentation <![CDATA[Rappresentante di minore, inabilitato o interdetto, amministratore di sostegno, ovvero curatore dell'eredità giacente, amministratore dell'eredità]]> | enumeration 3 | | documentation Curatore fallimentare | enumeration 4 | | documentation Commissario liquidatore | enumeration 5 | | documentation Commissario giudiziale | enumeration 6 | | documentation <![CDATA[Rappresentante fiscale di soggetto non residente]]> | enumeration 7 | | documentation Erede | enumeration 8 | | documentation <![CDATA[Liquidatore - liquidazione volontaria]]> | enumeration 9 | | documentation <![CDATA[Soggetto tenuto a presentare dichiarazione in caso di operazioni straordinarie]]> | enumeration 10 | | documentation <![CDATA[Rappresentante fiscale di soggetto non residente con le limitazioni di cui all'art. 44, comma 3, del D.L. n.331/1993]]> | enumeration 11 | | documentation |
| Kind | Value | annotation | | | | | | | | | | | | | | | | | | | | | | | | | | | | | | | | | | | | | | |
| pattern | [1-9]{1}[0-9]* | | | | | | | | | | | | | | | | | | | | | | | | | | | | | | | | | | | | | | | |
| enumeration 1 | | documentation Rappresentante legale, negoziale o di fatto, socio amministratore | | | | | | | | | | | | | | | | | | | | | | | | | | | | | | | | | | | | | | |
| enumeration 2 | | documentation <![CDATA[Rappresentante di minore, inabilitato o interdetto, amministratore di sostegno, ovvero curatore dell'eredità giacente, amministratore dell'eredità]]> | | | | | | | | | | | | | | | | | | | | | | | | | | | | | | | | | | | | | | |
| enumeration 3 | | documentation Curatore fallimentare | | | | | | | | | | | | | | | | | | | | | | | | | | | | | | | | | | | | | | |
| enumeration 4 | | documentation Commissario liquidatore | | | | | | | | | | | | | | | | | | | | | | | | | | | | | | | | | | | | | | |
| enumeration 5 | | documentation Commissario giudiziale | | | | | | | | | | | | | | | | | | | | | | | | | | | | | | | | | | | | | | |
| enumeration 6 | | documentation <![CDATA[Rappresentante fiscale di soggetto non residente]]> | | | | | | | | | | | | | | | | | | | | | | | | | | | | | | | | | | | | | | |
| enumeration 7 | | documentation Erede | | | | | | | | | | | | | | | | | | | | | | | | | | | | | | | | | | | | | | |
| enumeration 8 | | documentation <![CDATA[Liquidatore - liquidazione volontaria]]> | | | | | | | | | | | | | | | | | | | | | | | | | | | | | | | | | | | | | | |
| enumeration 9 | | documentation <![CDATA[Soggetto tenuto a presentare dichiarazione in caso di operazioni straordinarie]]> | | | | | | | | | | | | | | | | | | | | | | | | | | | | | | | | | | | | | | |
| enumeration 10 | | documentation <![CDATA[Rappresentante fiscale di soggetto non residente con le limitazioni di cui all'art. 44, comma 3, del D.L. n.331/1993]]> | | | | | | | | | | | | | | | | | | | | | | | | | | | | | | | | | | | | | | |
| enumeration 11 | | documentation | | | | | | | | | | | | | | | | | | | | | | | | | | | | | | | | | | | | | | |

Specifiche tecniche richieste di registrazione e adempimenti successivi per i contratti di locazione e affitto di immobili (Modello RLI) Allegato A

| | | |
|--------|---|--|
| | enumeration 12 | <![CDATA[Soggetto esercente l'attività tutoria del minore o interdetto in relazione alla funzione istituzionale rivestita]]> |
| | enumeration 13 | documentation <![CDATA[Liquidatore - liquidazione volontaria di ditta individuale periodo ante messa in liquidazione]]> |
| | enumeration 14 | documentation Amministratore di condominio |
| | enumeration 15 | documentation <![CDATA[Soggetto che sottoscrive la dichiarazione per conto di una pubblica amministrazione]]> |
| source | <xs:element name="CodiceCarica" type="Codice_Carica_Type"/> | |

element **Dati_Sottoscrittore_Type/CodiceFiscaleSocieta**

| | | |
|------------|---|--------------------------------|
| diagram |  | |
| namespace | urn:www.agenziaentrate.gov.it:specificheTecniche:sco:common:v2 | |
| type | DatoCN_Type | |
| properties | isRef 0 minOcc 0 maxOcc 1 content simple | |
| facets | Kind Value annotation | length 11 pattern [0-9]{11} |
| source | <xs:element name="CodiceFiscaleSocieta" type="cm:DatoCN_Type" minOccurs="0"/> | |

element **Dati_Sottoscrittore_Type/DatiAnagrafici**

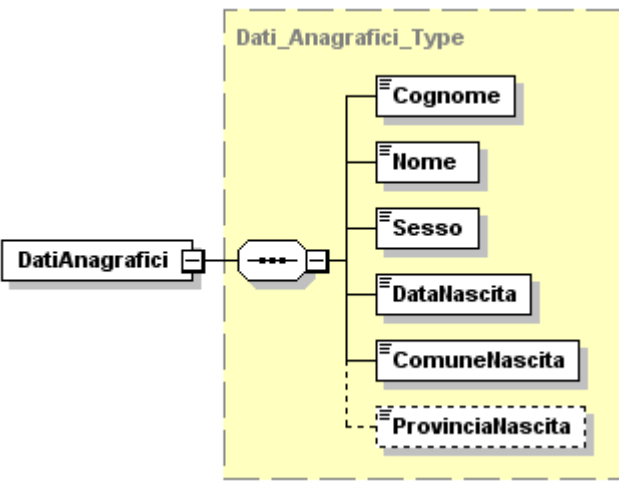
| | | |
|------------|---|--|
| diagram |  | |
| namespace | urn:www.agenziaentrate.gov.it:specificheTecniche:sco:common:v2 | |
| type | Dati_Anagrafici_Type | |
| properties | isRef 0 content complex | |
| children | Cognome Nome Sesso DataNascita ComuneNascita ProvinciaNascita | |
| source | <xs:element name="DatiAnagrafici" type="Dati_Anagrafici_Type"/> | |

element **Dati_Sottoscrittore_Type/ResidenzaEstera**

| | | | | | | | | | |
|------------|---|-------|---|--------|---|--------|---|---------|---------|
| diagram | | | | | | | | | |
| namespace | urn:www.agenziaentrate.gov.it:specificheTecniche:sco:common:v2 | | | | | | | | |
| type | Residenza_Estera_Type | | | | | | | | |
| properties | <table border="0"> <tr><td>isRef</td><td>0</td></tr> <tr><td>minOcc</td><td>0</td></tr> <tr><td>maxOcc</td><td>1</td></tr> <tr><td>content</td><td>complex</td></tr> </table> | isRef | 0 | minOcc | 0 | maxOcc | 1 | content | complex |
| isRef | 0 | | | | | | | | |
| minOcc | 0 | | | | | | | | |
| maxOcc | 1 | | | | | | | | |
| content | complex | | | | | | | | |
| children | CodiceStatoEestero StatoFederato LocalitaEestero IndirizzoEestero | | | | | | | | |
| source | <code><xs:element name="ResidenzaEstera" type="Residenza_Estera_Type" minOccurs="0"/></code> | | | | | | | | |

element **Dati_Sottoscrittore_Type/Telefono**

| | | | | | | | | | |
|------------|--|------------|-------|------------|---------|--------|---|---------|--------|
| diagram | | | | | | | | | |
| namespace | urn:www.agenziaentrate.gov.it:specificheTecniche:sco:common:v2 | | | | | | | | |
| type | DatoTL_Type | | | | | | | | |
| properties | <table border="0"> <tr><td>isRef</td><td>0</td></tr> <tr><td>minOcc</td><td>0</td></tr> <tr><td>maxOcc</td><td>1</td></tr> <tr><td>content</td><td>simple</td></tr> </table> | isRef | 0 | minOcc | 0 | maxOcc | 1 | content | simple |
| isRef | 0 | | | | | | | | |
| minOcc | 0 | | | | | | | | |
| maxOcc | 1 | | | | | | | | |
| content | simple | | | | | | | | |
| facets | <table border="0"> <tr><td>Kind</td><td>Value</td><td>annotation</td></tr> <tr><td>pattern</td><td>[0-9]*</td><td></td></tr> </table> | Kind | Value | annotation | pattern | [0-9]* | | | |
| Kind | Value | annotation | | | | | | | |
| pattern | [0-9]* | | | | | | | | |
| source | <code><xs:element name="Telefono" type="cm:DatoTL_Type" minOccurs="0"/></code> | | | | | | | | |

element **Dati_Sottoscrittore_Type/DataCarica**

| | | | | | | | | | | |
|------------|--|------------|-------|------------|--------|--------|---|---------|--|--|
| diagram | | | | | | | | | | |
| namespace | urn:www.agenziaentrate.gov.it:specificheTecniche:sco:common:v2 | | | | | | | | | |
| type | DatoDT_Type | | | | | | | | | |
| properties | <table border="0"> <tr><td>isRef</td><td>0</td></tr> <tr><td>minOcc</td><td>0</td></tr> <tr><td>maxOcc</td><td>1</td></tr> <tr><td>content</td><td>simple</td></tr> </table> | isRef | 0 | minOcc | 0 | maxOcc | 1 | content | simple | |
| isRef | 0 | | | | | | | | | |
| minOcc | 0 | | | | | | | | | |
| maxOcc | 1 | | | | | | | | | |
| content | simple | | | | | | | | | |
| facets | <table border="0"> <tr><td>Kind</td><td>Value</td><td>annotation</td></tr> <tr><td>length</td><td>8</td><td></td></tr> <tr><td>pattern</td><td colspan="2">(((0[1-9] [12][0-9] 3[01])(0[13578] 10 12)\d{4})) ((0[1-9] [12][0-9] 30)(0[469] 11)\d{4})) ((0[1-9] 1[0-9] 2[0-8])(02)\d{4})) ((29)(02)([02468][048]00)) ((29)(02)([13579][26]00)) ((29)(02)([0-9][0-9][0][48])) ((29)(02)([0-9][0-9][2468][048])) ((29)(02)([0-9][0-9][13579][26]))</td></tr> </table> | Kind | Value | annotation | length | 8 | | pattern | (((0[1-9] [12][0-9] 3[01])(0[13578] 10 12)\d{4})) ((0[1-9] [12][0-9] 30)(0[469] 11)\d{4})) ((0[1-9] 1[0-9] 2[0-8])(02)\d{4})) ((29)(02)([02468][048]00)) ((29)(02)([13579][26]00)) ((29)(02)([0-9][0-9][0][48])) ((29)(02)([0-9][0-9][2468][048])) ((29)(02)([0-9][0-9][13579][26])) | |
| Kind | Value | annotation | | | | | | | | |
| length | 8 | | | | | | | | | |
| pattern | (((0[1-9] [12][0-9] 3[01])(0[13578] 10 12)\d{4})) ((0[1-9] [12][0-9] 30)(0[469] 11)\d{4})) ((0[1-9] 1[0-9] 2[0-8])(02)\d{4})) ((29)(02)([02468][048]00)) ((29)(02)([13579][26]00)) ((29)(02)([0-9][0-9][0][48])) ((29)(02)([0-9][0-9][2468][048])) ((29)(02)([0-9][0-9][13579][26])) | | | | | | | | | |

| | |
|--------|---|
| source | <xs:element name="DataCarica" type="cm:DatoDT_Type" minOccurs="0"/> |
|--------|---|

element Dati Sottoscrittore_Type/InizioProcedura

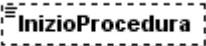
| | |
|------------|---|
| diagram |  |
| namespace | urn:www.agenziaentrate.gov.it:specificheTecniche:sco:common:v2 |
| type | DatoDT_Type |
| properties | isRef 0 minOcc 0 maxOcc 1 content simple |
| facets | Kind Value annotation length 8 pattern (((([0-9][1-9][12][0-9]3[01])(0[13578]10[12](\d{4})) ((([0][1-9][12][0-9]30)(0[469]11)(\d{4})) ((0[1-9]1[0-9]2[0-8])(02)(\d{4})) ((29)(02)([02468][048]00)) ((29)(02)([13579][26]00)) ((29)(02)([0-9][0-9][0][48])) ((29)(02)([0-9][0-9][2468][048])) ((29)(02)([0-9][0-9][13579][26]))))) |
| source | <xs:element name="InizioProcedura" type="cm:DatoDT_Type" minOccurs="0"/> |

element Dati Sottoscrittore_Type/ProceduraNonTerminata

| | |
|------------|--|
| diagram |  |
| namespace | urn:www.agenziaentrate.gov.it:specificheTecniche:sco:common:v2 |
| type | DatoCB_Type |
| properties | isRef 0 minOcc 0 maxOcc 1 content simple |
| facets | Kind Value annotation pattern [01] |
| source | <xs:element name="ProceduraNonTerminata" type="cm:DatoCB_Type" minOccurs="0"/> |

element Dati Sottoscrittore_Type/FineProcedura

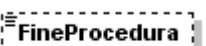
| | |
|------------|---|
| diagram |  |
| namespace | urn:www.agenziaentrate.gov.it:specificheTecniche:sco:common:v2 |
| type | DatoDT_Type |
| properties | isRef 0 minOcc 0 maxOcc 1 content simple |
| facets | Kind Value annotation length 8 pattern (((([0-9][1-9][12][0-9]3[01])(0[13578]10[12](\d{4})) ((([0][1-9][12][0-9]30)(0[469]11)(\d{4})) ((0[1-9]1[0-9]2[0-8])(02)(\d{4})) ((29)(02)([02468][048]00)) ((29)(02)([13579][26]00)) ((29)(02)([0-9][0-9][0][48])) ((29)(02)([0-9][0-9][2468][048])) ((29)(02)([0-9][0-9][13579][26]))))) |
| source | <xs:element name="FineProcedura" type="cm:DatoDT_Type" minOccurs="0"/> |

complexType **Domicilio_EE_Type**

| | |
|-----------|--|
| diagram | |
| namespace | urn:www.agenziaentrate.gov.it:specificheTecniche:sco:common:v2 |
| children | Comune Provincia CodiceComune Indirizzo Cap DataVariazione |
| used by | element Soggetti Diversi Da PF Type/SedeLegale |
| source | <pre> <xs:complexType name="Domicilio_EE_Type"> <xs:sequence> <xs:element name="Comune" type="cm:DatoAN_Type"/> <xs:element name="Provincia" type="cm:PE_Type" minOccurs="0"/> <xs:element name="CodiceComune" type="cm:DatoAN_Type" minOccurs="0"/> <xs:element name="Indirizzo" type="cm:DatoAN_Type" minOccurs="0"/> <xs:element name="Cap" type="cm:DatoCP_Type" minOccurs="0"/> <xs:element name="DataVariazione" type="cm:DatoD6_Type" minOccurs="0"/> </xs:sequence> </xs:complexType> </pre> |

element **Domicilio_EE_Type/Comune**

| | |
|------------|--|
| diagram | |
| namespace | urn:www.agenziaentrate.gov.it:specificheTecniche:sco:common:v2 |
| type | DatoAN_Type |
| properties | isRef 0 content simple |
| facets | Kind Value pattern ([0-9A-Z-] \"){1}([0-9A-Z&] '\-\. _ s / \^\(\) À È Ì Ò Ù Û " \ \\ / +)* annotation |
| source | <pre><xs:element name="Comune" type="cm:DatoAN_Type"/></pre> |

element **Domicilio_EE_Type/Provincia**

| | |
|------------|--|
| diagram | |
| namespace | urn:www.agenziaentrate.gov.it:specificheTecniche:sco:common:v2 |
| type | PE_Type |
| properties | isRef 0 minOcc 0 maxOcc 1 |

| | |
|--------|--|
| | content simple |
| source | <xs:element name="Provincia" type="cm:PE_Type" minOccurs="0"/> |

element Domicilio_EE_Type/CodiceComune

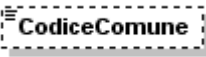
| | |
|------------|--|
| diagram |  |
| namespace | urn:www.agenziaentrate.gov.it:specificheTecniche:sco:common:v2 |
| type | DatoAN_Type |
| properties | isRef 0 minOcc 0 maxOcc 1 content simple |
| facets | Kind Value annotation pattern ([0-9A-Z-] "){1}([0-9A-Z&] '\-\. , s / \^\(\ \) À È É Ì Ò Ù Û " \ \ \+)* |
| source | <xs:element name="CodiceComune" type="cm:DatoAN_Type" minOccurs="0"/> |

element Domicilio_EE_Type/Indirizzo

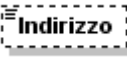
| | |
|------------|--|
| diagram |  |
| namespace | urn:www.agenziaentrate.gov.it:specificheTecniche:sco:common:v2 |
| type | DatoAN_Type |
| properties | isRef 0 minOcc 0 maxOcc 1 content simple |
| facets | Kind Value annotation pattern ([0-9A-Z-] "){1}([0-9A-Z&] '\-\. , s / \^\(\ \) À È É Ì Ò Ù Û " \ \ \+)* |
| source | <xs:element name="Indirizzo" type="cm:DatoAN_Type" minOccurs="0"/> |

element Domicilio_EE_Type/Cap

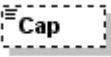
| | |
|------------|---|
| diagram |  |
| namespace | urn:www.agenziaentrate.gov.it:specificheTecniche:sco:common:v2 |
| type | DatoCP_Type |
| properties | isRef 0 minOcc 0 maxOcc 1 content simple |
| facets | Kind Value annotation pattern [0-9]{5} |
| source | <xs:element name="Cap" type="cm:DatoCP_Type" minOccurs="0"/> |

element **Domicilio_EE_Type/DataVariazione**

| | |
|------------|---|
| diagram | |
| namespace | urn:www.agenziaentrate.gov.it:specificheTecniche:sco:common:v2 |
| type | DatoD6_Type |
| properties | isRef 0 minOcc 0 maxOcc 1 content simple |
| facets | Kind Value annotation length 6 pattern ((0[0-9]) (1[0-2]))((19 20)[0-9][0-9]) |
| source | <xs:element name="DataVariazione" type="cm:DatoD6_Type" minOccurs="0"/> |

complexType **Domicilio_Fiscale_Type**

| | |
|------------|--|
| diagram | |
| namespace | urn:www.agenziaentrate.gov.it:specificheTecniche:sco:common:v2 |
| type | extension of Domicilio_Ita_Type |
| properties | base Domicilio_Ita_Type |
| children | Comune Provincia CodiceComune Indirizzo Cap DataVariazione |
| used by | element Soggetti_Diversi_Da_PF_Type/DomicilioFiscale |
| source | <pre> <xs:complexType name="Domicilio_Fiscale_Type"> <xs:complexContent> <xs:extension base="Domicilio_Ita_Type"> <xs:sequence> <xs:element name="DataVariazione" type="cm:DatoD6_Type" minOccurs="0"/> </xs:sequence> </xs:extension> </xs:complexContent> </xs:complexType> </pre> |

element **Domicilio_Fiscale_Type/DataVariazione**

| | |
|------------|---|
| diagram | |
| namespace | urn:www.agenziaentrate.gov.it:specificheTecniche:sco:common:v2 |
| type | DatoD6_Type |
| properties | isRef 0 minOcc 0 maxOcc 1 content simple |
| facets | Kind Value annotation length 6 pattern ((0[0-9]) (1[0-2]))((19 20)[0-9][0-9]) |
| source | <xs:element name="DataVariazione" type="cm:DatoD6_Type" minOccurs="0"/> |

complexType **Domicilio_Ita_Type**

| | |
|-----------|---|
| diagram | |
| namespace | urn:www.agenziaentrate.gov.it:specificheTecniche:sco:common:v2 |
| children | Comune Provincia CodiceComune Indirizzo Cap |
| used by | element Residenza_Type/Domicilio_Ita complexType Domicilio_Fiscale_Type Residenza_Anagrafica_Type |
| source | <pre> <xs:complexType name="Domicilio_Ita_Type"> <xs:sequence> <xs:element name="Comune" type="cm:DatoAN_Type"/> <xs:element name="Provincia" type="cm:PR_Type"/> <xs:element name="CodiceComune" type="cm:DatoAN_Type"/> <xs:element name="Indirizzo" type="cm:DatoAN_Type"/> <xs:element name="Cap" type="cm:DatoCP_Type"/> </xs:sequence> </xs:complexType> </pre> |

element **Domicilio_Ita_Type/Comune**

| | |
|------------|---|
| diagram | |
| namespace | urn:www.agenziaentrate.gov.it:specificheTecniche:sco:common:v2 |
| type | DatoAN_Type |
| properties | isRef 0 content simple |
| facets | Kind Value annotation pattern ([0-9A-Z-] \"){1}([0-9A-Z&#39;] [-\.\! \s / \^ \(\) \À \É \Ì \Ò \Ù \Û \" \ \\ \ / +)* |

| | |
|--------|---|
| source | <xs:element name="Comune" type="cm:DatoAN_Type"/> |
|--------|---|

element Domicilio_Ita_Type/Provincia

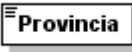
| | |
|------------|---|
| diagram |  |
| namespace | urn:www.agenziaentrate.gov.it:specificheTecniche:sco:common:v2 |
| type | PR_Type |
| properties | isRef 0 content simple |
| source | <xs:element name="Provincia" type="cm:PR_Type"/> |

element Domicilio_Ita_Type/CodiceComune

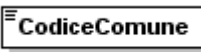
| | |
|------------|---|
| diagram |  |
| namespace | urn:www.agenziaentrate.gov.it:specificheTecniche:sco:common:v2 |
| type | DatoAN_Type |
| properties | isRef 0 content simple |
| facets | Kind Value pattern ([0-9A-Z-] \"){1}([0-9A-Z&] '\-\. , s / \^\ \\) À È É Ì Ò Ù Û \" \\ / +)* annotation |
| source | <xs:element name="CodiceComune" type="cm:DatoAN_Type"/> |

element Domicilio_Ita_Type/Indirizzo

| | |
|------------|---|
| diagram |  |
| namespace | urn:www.agenziaentrate.gov.it:specificheTecniche:sco:common:v2 |
| type | DatoAN_Type |
| properties | isRef 0 content simple |
| facets | Kind Value pattern ([0-9A-Z-] \"){1}([0-9A-Z&] '\-\. , s / \^\ \\) À È É Ì Ò Ù Û \" \\ / +)* annotation |
| source | <xs:element name="Indirizzo" type="cm:DatoAN_Type"/> |

element Domicilio_Ita_Type/Cap

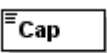
| | |
|------------|---|
| diagram |  |
| namespace | urn:www.agenziaentrate.gov.it:specificheTecniche:sco:common:v2 |
| type | DatoCP_Type |
| properties | isRef 0 content simple |
| facets | Kind Value pattern [0-9]{5} annotation |

| | |
|--------|--|
| source | <xs:element name="Cap" type="cm:DatoCP_Type"/> |
|--------|--|

complexType **Firma_Revisione_Type**

| | |
|-----------|--|
| diagram | |
| namespace | urn:www.agenziaentrate.gov.it:specificheTecniche:sco:common:v2 |
| children | Soggetto CodiceFiscale FirmaDichiarante |
| source | <pre> <xs:complexType name="Firma_Revisione_Type"> <xs:sequence> <xs:element name="Soggetto" minOccurs="0"> <xs:simpleType> <xs:restriction base="cm:DatoNP_Type"> <xs:pattern value="[1-4]"/> </xs:restriction> </xs:simpleType> </xs:element> <xs:element name="CodiceFiscale" type="cm:DatoCF_Type" minOccurs="0"/> <xs:element name="FirmaDichiarante" type="cm:DatoCB_Type" minOccurs="0"/> </xs:sequence> </xs:complexType> </pre> |

element **Firma_Revisione_Type/Soggetto**

| | | | | | | | | | |
|------------|---|------------|-------|------------|---------|--------|---|---------|--------|
| diagram | | | | | | | | | |
| namespace | urn:www.agenziaentrate.gov.it:specificheTecniche:sco:common:v2 | | | | | | | | |
| type | restriction of DatoNP_Type | | | | | | | | |
| properties | <table border="0"> <tr><td>isRef</td><td>0</td></tr> <tr><td>minOcc</td><td>0</td></tr> <tr><td>maxOcc</td><td>1</td></tr> <tr><td>content</td><td>simple</td></tr> </table> | isRef | 0 | minOcc | 0 | maxOcc | 1 | content | simple |
| isRef | 0 | | | | | | | | |
| minOcc | 0 | | | | | | | | |
| maxOcc | 1 | | | | | | | | |
| content | simple | | | | | | | | |
| facets | <table border="0"> <tr><td>Kind</td><td>Value</td><td>annotation</td></tr> <tr><td>pattern</td><td>[1-4]</td><td></td></tr> </table> | Kind | Value | annotation | pattern | [1-4] | | | |
| Kind | Value | annotation | | | | | | | |
| pattern | [1-4] | | | | | | | | |
| source | <pre> <xs:element name="Soggetto" minOccurs="0"> <xs:simpleType> <xs:restriction base="cm:DatoNP_Type"> <xs:pattern value="[1-4]"/> </xs:restriction> </xs:simpleType> </xs:element> </pre> | | | | | | | | |

element **Firma_Revisione_Type/CodiceFiscale**

| | |
|---------|--|
| diagram | |
|---------|--|

Specifiche tecniche richieste di registrazione e adempimenti successivi per i contratti di locazione e affitto di immobili (Modello RLI) Allegato A

| | | | |
|------------|---|---|------------|
| namespace | urn:www.agenziaentrate.gov.it:specificheTecniche:sco:common:v2 | | |
| type | DatoCF_Type | | |
| properties | isRef | 0 | |
| | minOcc | 0 | |
| | maxOcc | 1 | |
| | content | simple | |
| facets | Kind | Value | annotation |
| | pattern | [0-9]{11}[A-Z]{6}[0-9LMNPQRSTUVWXYZ]{2}[A-Z]{1}[0-9LMNPQRSTUVWXYZ]{2}[A-Z]{1}[0-9LMNPQRSTUVWXYZ]{3}[A-Z]{1} | |
| source | <code><xs:element name="CodiceFiscale" type="cm:DatoCF_Type" minOccurs="0"/></code> | | |

element **Firma_Revisore_Type/FirmaDichiarante**

| | | | |
|------------|--|--------|------------|
| diagram | | | |
| namespace | urn:www.agenziaentrate.gov.it:specificheTecniche:sco:common:v2 | | |
| type | DatoCB_Type | | |
| properties | isRef | 0 | |
| | minOcc | 0 | |
| | maxOcc | 1 | |
| | content | simple | |
| facets | Kind | Value | annotation |
| | pattern | [01] | |
| source | <code><xs:element name="FirmaDichiarante" type="cm:DatoCB_Type" minOccurs="0"/></code> | | |

complexType **Firma_Type**

| | | | |
|-----------|---|--|--|
| diagram | | | |
| namespace | urn:www.agenziaentrate.gov.it:specificheTecniche:sco:common:v2 | | |
| children | Firma CodiceFiscale | | |
| source | <pre> <xs:complexType name="Firma_Type"> <xs:sequence> <xs:element name="Firma" type="cm:DatoCB_Type" minOccurs="0"/> <xs:element name="CodiceFiscale" minOccurs="0"> <xs:simpleType> <xs:restriction base="xs:string"> <xs:pattern value="([0-9A-Z-] &quot;){0,1}([0-9A-Z&amp;] \\- \\. \\s / ° \\^ \\(\\) À È É Ì Ò Ù Û &quot; \\ \\+)*"/> </xs:restriction> </xs:simpleType> </xs:element> </xs:sequence> </xs:complexType> </pre> | | |

element **Firma_Type/Firma**

| | |
|------------|---|
| diagram |  |
| namespace | urn:www.agenziaentrate.gov.it:specificheTecniche:sco:common:v2 |
| type | DatoCB_Type |
| properties | isRef 0 minOcc 0 maxOcc 1 content simple |
| facets | Kind Value annotation pattern [01] |
| source | <code><xs:element name="Firma" type="cm:DatoCB_Type" minOccurs="0"/></code> |

element **Firma_Type/CodiceFiscale**

| | |
|------------|---|
| diagram |  |
| namespace | urn:www.agenziaentrate.gov.it:specificheTecniche:sco:common:v2 |
| type | restriction of xs:string |
| properties | isRef 0 minOcc 0 maxOcc 1 content simple |
| facets | Kind Value annotation pattern ([0-9A-Z-] \"){0,1}([0-9A-Z&#38;] '\-\. , s / ^ \(\) À È É Ì Ò Ù Ü \" \ \\ / +)* |
| source | <code><xs:element name="CodiceFiscale" minOccurs="0"> <xs:simpleType> <xs:restriction base="xs:string"> <xs:pattern value="([0-9A-Z-] \&quot;){0,1}([0-9A-Z&amp;#38;] '\-\. , s / ^ \(\) À È É Ì Ò Ù Ü \&quot; \ \\ / +)*"/> </xs:restriction> </xs:simpleType> </xs:element></code> |

complexType **Frontespizio_Type**

| | |
|-----------|---|
| diagram |  |
| namespace | urn:www.agenziaentrate.gov.it:specificheTecniche:sco:common:v2 |
| children | SoggettoFiscale |
| source | <code><xs:complexType name="Frontespizio_Type"> <xs:sequence> <xs:element name="SoggettoFiscale" type="Soggetto_Fiscale_Type"/> </xs:sequence> </xs:complexType></code> |

element **Frontespizio_Type/SoggettoFiscale**

| | |
|------------|--|
| diagram | |
| namespace | urn:www.agenziaentrate.gov.it:specificheTecniche:sco:common:v2 |
| type | Soggetto_Fiscale_Type |
| properties | isRef 0 content complex |
| children | CodiceFiscale Email Telefono Fax |
| source | <xs:element name="SoggettoFiscale" type="Soggetto_Fiscale_Type"/> |

complexType **Impegno_A Trasmettere_Type**

| | |
|-----------|---|
| diagram | |
| namespace | urn:www.agenziaentrate.gov.it:specificheTecniche:sco:common:v2 |
| children | CFintermediario NumerolscrAlboCAF ImpegnoATrasmettere RicezioneAvvisoTelem Datalimpegno Firmsintermediario |
| source | <pre> <xs:complexType name="Impegno_A Trasmettere_Type"> <xs:sequence> <xs:element name="CFintermediario" type="cm:DatoCF_Type"/> <xs:element name="NumerolscrAlboCAF" minOccurs="0"> <xs:simpleType> <xs:restriction base="cm:DatoNU_Type" value="5"/> </xs:restriction> </xs:simpleType> </xs:element> <xs:element name="ImpegnoATrasmettere"> <xs:simpleType> <xs:restriction base="cm:DatoNP_Type" value="1 2"/> <xs:enumeration value="1"/> <xs:enumeration value="2"/> </xs:restriction> </xs:simpleType> </xs:sequence> </xs:complexType> </pre> |

| | |
|--|---|
| | <pre> </xs:restriction> </xs:simpleType> </xs:element> <xs:element name="RicezioneAvvisoTelem" type="cm:DatoCB_Type" minOccurs="0"/> <xs:element name="DataImpegno" type="cm:DatoDT_Type"/> <xs:element name="FirmaIntermediario" type="cm:DatoCB_Type"/> </xs:sequence> </xs:complexType> </pre> |
|--|---|

element Impegno_A Trasmettere_Type/CFintermediario

| | |
|------------|--|
| diagram | |
| namespace | urn:www.agenziaentrate.gov.it:specificheTecniche:sco:common:v2 |
| type | DatoCF_Type |
| properties | isRef 0 content simple |
| facets | Kind Value annotation pattern [0-9]{11} [A-Z]{6}[0-9LMNPQRSTUVWXYZ]{2}[A-Z]{1}[0-9LMNPQRSTUVWXYZ]{2}[A-Z]{1}[0-9LMNPQRSTUVWXYZ]{3}[A-Z]{1} |
| source | <code><xs:element name="CFintermediario" type="cm:DatoCF_Type"/></code> |

element Impegno_A Trasmettere_Type/NumerolscrAlboCAF

| | |
|------------|---|
| diagram | |
| namespace | urn:www.agenziaentrate.gov.it:specificheTecniche:sco:common:v2 |
| type | restriction of DatoNU_Type |
| properties | isRef 0 minOcc 0 maxOcc 1 content simple |
| facets | Kind Value annotation maxLength 5 pattern (\-[1-9][1-9])[0-9]* |
| source | <pre> <xs:element name="NumerolscrAlboCAF" minOccurs="0"> <xs:simpleType> <xs:restriction base="cm:DatoNU_Type" value="5"/> </xs:simpleType> </xs:element> </pre> |

element Impegno_A Trasmettere_Type/ImpegnoATrasmettere

| | |
|-----------|--|
| diagram | |
| namespace | urn:www.agenziaentrate.gov.it:specificheTecniche:sco:common:v2 |
| type | restriction of DatoNP_Type |

Specifiche tecniche richieste di registrazione e adempimenti successivi per i contratti di locazione e affitto di immobili (Modello RLI) Allegato A

| | |
|------------|---|
| properties | isRef 0 content simple |
| facets | Kind Value annotation pattern 1 2 enumeration 1 enumeration 2 |
| source | <pre><xs:element name="ImpegnoATrasmettere"> <xs:simpleType base="cm:DatoNP_Type"> <xs:restriction value="1 2"/> <xs:pattern value="1"/> <xs:enumeration value="2"/> </xs:restriction> </xs:simpleType> </xs:element></pre> |

element **Impegno_A Trasmettere_Type/RicezioneAvvisoTelem**

| | |
|------------|--|
| diagram | |
| namespace | urn:www.agenziaentrate.gov.it:specificheTecniche:sco:common:v2 |
| type | DatoCB_Type |
| properties | isRef 0 minOcc 0 maxOcc 1 content simple |
| facets | Kind Value annotation pattern [01] |
| source | <pre><xs:element name="RicezioneAvvisoTelem" type="cm:DatoCB_Type" minOccurs="0"/></pre> |

element **Impegno_A Trasmettere_Type/DatalImpegno**

| | |
|------------|--|
| diagram | |
| namespace | urn:www.agenziaentrate.gov.it:specificheTecniche:sco:common:v2 |
| type | DatoDT_Type |
| properties | isRef 0 content simple |
| facets | Kind Value annotation length 8 pattern (((([0-9]{12}[0-9]{3}[01])([013578]{10}12)\d{4}))((([01-9]{12}[0-9]{30})([0469]{11})\d{4}))((([01-9]{1}[0-9]{2}[0-8]{02})\d{4}))((29)(02)([02468]{048}00))((29)(02)([13579]{26}00))((29)(02)([0-9]{0-9}[0]{48}))((29)(02)([0-9]{0-9}[2468]{048}))((29)(02)([0-9]{0-9}[13579]{26}))) |
| source | <pre><xs:element name="DatalImpegno" type="cm:DatoDT_Type"/></pre> |

element **Impegno_A Trasmettere_Type/FirmaIntermediario**

| | |
|-----------|--|
| diagram | |
| namespace | urn:www.agenziaentrate.gov.it:specificheTecniche:sco:common:v2 |

| | |
|------------|--|
| type | DatoCB_Type |
| properties | isRef 0 content simple |
| facets | Kind Value annotation pattern [01] |
| source | <code><xs:element name="FirmaIntermediario" type="cm:DatoCB_Type"/></code> |

complexType **Persone_Fisiche_Type**

| | |
|-----------|--|
| diagram | |
| namespace | urn:www.agenziaentrate.gov.it:specificheTecniche:sco:common:v2 |
| children | DatiAnagrafici ResidenzaAnagrafica |
| source | <code><xs:complexType name="Persone_Fisiche_Type"> <xs:sequence> <xs:element name="DatiAnagrafici" type="Dati_Anagrafici_Type"/> <xs:element name="ResidenzaAnagrafica" type="Residenza_Anagrafica_Type"/> </xs:sequence> </xs:complexType></code> |

element **Persone_Fisiche_Type/DatiAnagrafici**

| | |
|------------|---|
| diagram | |
| namespace | urn:www.agenziaentrate.gov.it:specificheTecniche:sco:common:v2 |
| type | Dati_Anagrafici_Type |
| properties | isRef 0 content complex |
| children | Cognome Nome Sesso DataNascita ComuneNascita ProvinciaNascita |
| source | <code><xs:element name="DatiAnagrafici" type="Dati_Anagrafici_Type"/></code> |

element **Persone_Fisiche_Type/ResidenzaAnagrafica**

| | |
|------------|--|
| diagram | |
| namespace | urn:www.agenziaentrate.gov.it:specificheTecniche:sco:common:v2 |
| type | Residenza_Anagrafica_Type |
| properties | isRef 0 content complex |
| children | Comune Provincia CodiceComune Indirizzo Cap DataVariazione |
| source | <xs:element name="ResidenzaAnagrafica" type="Residenza_Anagrafica_Type"/> |

complexType **Residenza_Anagrafica_Type**

| | |
|------------|---|
| diagram | |
| namespace | urn:www.agenziaentrate.gov.it:specificheTecniche:sco:common:v2 |
| type | extension of Domicilio_Ita_Type |
| properties | base Domicilio_Ita_Type |
| children | Comune Provincia CodiceComune Indirizzo Cap DataVariazione |
| used by | element Persone_Fisiche_Type/ResidenzaAnagrafica |
| source | <pre> <xs:complexType name="Residenza_Anagrafica_Type"> <xs:complexContent> <xs:extension base="Domicilio_Ita_Type"> <xs:sequence> <xs:element name="DataVariazione" type="cm:DatoDT_Type" minOccurs="0"/> </xs:sequence> </xs:extension> </xs:complexContent> </xs:complexType> </pre> |

| | |
|--|--|
| | <pre> </xs:sequence> </xs:extension> </xs:complexContent> </xs:complexType> </pre> |
|--|--|

element **Residenza_Anagrafica_Type/DataVariazione**

| | |
|------------|---|
| diagram | |
| namespace | urn:www.agenziaentrate.gov.it:specificheTecniche:sco:common:v2 |
| type | DatoDT_Type |
| properties | <pre> isRef 0 minOcc 0 maxOcc 1 content simple </pre> |
| facets | <pre> Kind Value length 8 pattern (((0[1-9][12][0-9]3[01])(0[13578]10 12)\d{4})) (((0[1-9][12][0-9]30)(0[469]11)\d{4})) ((0[1-9]1[0-9]2[0-8])(02\d{4})) ((29)(02)([02468][048]00)) ((29)(02)([13579][26]00)) ((29)(02)([0-9][0-9][0][48])) ((29)(02)([0-9][0-9][2468][048])) ((29)(02)([0-9][0-9][13579][26])) </pre> annotation |
| source | <code><xs:element name="DataVariazione" type="cm:DatoDT_Type" minOccurs="0"/></code> |

complexType **Residenza_Estera_Type**

| | |
|-----------|--|
| diagram | |
| namespace | urn:www.agenziaentrate.gov.it:specificheTecniche:sco:common:v2 |
| children | CodiceStatoEstero StatoFederato LocalitaEstero IndirizzoEstero |
| used by | elements Luogo_Type/Estero Dati Sottoscrittore_Type/ResidenzaEstera |
| source | <pre> <xs:complexType name="Residenza_Estera_Type"> <xs:sequence> <xs:element name="CodiceStatoEstero"> <xs:simpleType> <xs:restriction base="cm:DatoAN_Type"> <xs:maxLength value="3"/> <xs:minLength value="3"/> </xs:restriction> </xs:simpleType> </xs:element> <xs:element name="StatoFederato" minOccurs="0"> <xs:simpleType> <xs:restriction base="cm:DatoAN_Type"> <xs:maxLength value="24"/> </xs:restriction> </xs:simpleType> </xs:element> </xs:sequence> </xs:complexType> </pre> |

| | |
|--|---|
| | <pre> <xs:element name="LocalitaEstero" type="cm:DatoAN_Type" minOccurs="0"/> <xs:element name="IndirizzoEstero" type="cm:DatoAN_Type"/> </xs:sequence> </xs:complexType> </pre> |
|--|---|

element **Residenza_Estera_Type/CodiceStatoEstero**

| | | | | | | | | | | | | | |
|------------|---|------------|-------|------------|-----------|---|--|-----------|---|--|---------|--|--|
| diagram | | | | | | | | | | | | | |
| namespace | urn:www.agenziaentrate.gov.it:specificheTecniche:sco:common:v2 | | | | | | | | | | | | |
| type | restriction of DatoAN_Type | | | | | | | | | | | | |
| properties | isRef 0 content simple | | | | | | | | | | | | |
| facets | <table border="0"> <tr> <td>Kind</td> <td>Value</td> <td>annotation</td> </tr> <tr> <td>minLength</td> <td>3</td> <td></td> </tr> <tr> <td>maxLength</td> <td>3</td> <td></td> </tr> <tr> <td>pattern</td> <td colspan="2">([0-9A-Z-])&quot;{1}([0-9A-Z&amp;#x26;#x27;] \\- \\. \\s / ^\\(\\ \\) À È É Ì Ò Ù Û &quot; \\ \\ \\+)*</td> </tr> </table> | Kind | Value | annotation | minLength | 3 | | maxLength | 3 | | pattern | ([0-9A-Z-])"{1}([0-9A-Z&#x26;#x27;] \\- \\. \\s / ^\\(\\ \\) À È É Ì Ò Ù Û " \\ \\ \\+)* | |
| Kind | Value | annotation | | | | | | | | | | | |
| minLength | 3 | | | | | | | | | | | | |
| maxLength | 3 | | | | | | | | | | | | |
| pattern | ([0-9A-Z-])"{1}([0-9A-Z&#x26;#x27;] \\- \\. \\s / ^\\(\\ \\) À È É Ì Ò Ù Û " \\ \\ \\+)* | | | | | | | | | | | | |
| source | <pre> <xs:element name="CodiceStatoEstero"> <xs:simpleType> <xs:restriction base="cm:DatoAN_Type"> <xs:maxLength value="3"/> <xs:minLength value="3"/> </xs:restriction> </xs:simpleType> </xs:element> </pre> | | | | | | | | | | | | |

element **Residenza_Estera_Type/StatoFederato**

| | | | | | | | | | | |
|------------|---|------------|-------|------------|-----------|----|--|---------|--|--|
| diagram | | | | | | | | | | |
| namespace | urn:www.agenziaentrate.gov.it:specificheTecniche:sco:common:v2 | | | | | | | | | |
| type | restriction of DatoAN_Type | | | | | | | | | |
| properties | isRef 0 minOcc 0 maxOcc 1 content simple | | | | | | | | | |
| facets | <table border="0"> <tr> <td>Kind</td> <td>Value</td> <td>annotation</td> </tr> <tr> <td>maxLength</td> <td>24</td> <td></td> </tr> <tr> <td>pattern</td> <td colspan="2">([0-9A-Z-])&quot;{1}([0-9A-Z&amp;#x26;#x27;] \\- \\. \\s / ^\\(\\ \\) À È É Ì Ò Ù Û &quot; \\ \\ \\+)*</td> </tr> </table> | Kind | Value | annotation | maxLength | 24 | | pattern | ([0-9A-Z-])"{1}([0-9A-Z&#x26;#x27;] \\- \\. \\s / ^\\(\\ \\) À È É Ì Ò Ù Û " \\ \\ \\+)* | |
| Kind | Value | annotation | | | | | | | | |
| maxLength | 24 | | | | | | | | | |
| pattern | ([0-9A-Z-])"{1}([0-9A-Z&#x26;#x27;] \\- \\. \\s / ^\\(\\ \\) À È É Ì Ò Ù Û " \\ \\ \\+)* | | | | | | | | | |
| source | <pre> <xs:element name="StatoFederato" minOccurs="0"> <xs:simpleType> <xs:restriction base="cm:DatoAN_Type"> <xs:maxLength value="24"/> </xs:restriction> </xs:simpleType> </xs:element> </pre> | | | | | | | | | |

element **Residenza_Estera_Type/LocalitaEstero**

| | |
|------------|--|
| diagram | |
| namespace | urn:www.agenziaentrate.gov.it:specificheTecniche:sco:common:v2 |
| type | DatoAN_Type |
| properties | isRef 0 minOcc 0 maxOcc 1 content simple |
| facets | Kind Value pattern ([0-9A-Z-] "){1}([0-9A-Z&] ' \"-\". , s / ° \"^\"\\(\\) À È É Ì Ò Ù Û "; \\ \\ \\ +)* annotation |
| source | <xs:element name="LocalitaEstero" type="cm:DatoAN_Type" minOccurs="0"/> |

element **Residenza_Estera_Type/IndirizzoEstero**

| | |
|------------|--|
| diagram | |
| namespace | urn:www.agenziaentrate.gov.it:specificheTecniche:sco:common:v2 |
| type | DatoAN_Type |
| properties | isRef 0 content simple |
| facets | Kind Value pattern ([0-9A-Z-] "){1}([0-9A-Z&] ' \"-\". , s / ° \"^\"\\(\\) À È É Ì Ò Ù Û "; \\ \\ \\ +)* annotation |
| source | <xs:element name="IndirizzoEstero" type="cm:DatoAN_Type"/> |

complexType **Soggetti_Diversi_Da_PF_Type**

| | |
|-----------|---|
| diagram | |
| namespace | urn:www.agenziaentrate.gov.it:specificheTecniche:sco:common:v2 |
| children | Denominazione SedeLegale DomicilioFiscale DataApprovazioneBilancio TermineApprovazioneBilancio InizioPeriodoImposta FinePeriodoImposta Stato NaturaGiuridica Situazione |

| | |
|--------|--|
| source | <pre> <xs:complexType name="Soggetti_Diversi_Da_PF_Type"> <xs:sequence> <xs:element name="Denominazione" type="cm:DatoAN_Type"/> <xs:element name="SedeLegale" type="Domicilio_EE_Type"/> <xs:element name="DomicilioFiscale" type="Domicilio_Fiscale_Type" minOccurs="0"/> <xs:element name="DataApprovazioneBilancio" type="cm:DatoDT_Type" minOccurs="0"/> <xs:element name="TermineApprovazioneBilancio" type="cm:DatoDT_Type" minOccurs="0"/> <xs:element name="InizioPeriodoImposta" type="cm:DatoDT_Type"/> <xs:element name="FinePeriodoImposta" type="cm:DatoDT_Type"/> <xs:element name="Stato" type="Stato_Type"/> <xs:element name="NaturaGiuridica" type="Natura_Giuridica_Type"/> <xs:element name="Situazione" type="Situazione_Type"/> </xs:sequence> </xs:complexType> </pre> |
|--------|--|

element **Soggetti_Diversi_Da_PF_Type/Denominazione**

| | |
|------------|---|
| diagram | |
| namespace | urn:www.agenziaentrate.gov.it:specificheTecniche:sco:common:v2 |
| type | DatoAN_Type |
| properties | isRef 0 content simple |
| facets | Kind Value pattern ([0-9A-Z-] \"){1}([0-9A-Z&#39; ! - \. , s / ^\ \\ À È É Ì Ò Ù Û \" \\ \\ \\ +)* annotation |
| source | <xs:element name="Denominazione" type="cm:DatoAN_Type"/> |

element **Soggetti_Diversi_Da_PF_Type/SedeLegale**

| | |
|------------|--|
| diagram | |
| namespace | urn:www.agenziaentrate.gov.it:specificheTecniche:sco:common:v2 |
| type | Domicilio_EE_Type |
| properties | isRef 0 content complex |
| children | Comune Provincia CodiceComune Indirizzo Cap DataVariazione |
| source | <xs:element name="SedeLegale" type="Domicilio_EE_Type"/> |

element **Soggetti_Diversi_Da_PF_Type/DomicilioFiscale**

| | | | | | | | | | |
|------------|---|-------|---|--------|---|--------|---|---------|---------|
| diagram | | | | | | | | | |
| namespace | urn:www.agenziaentrate.gov.it:specificheTecniche:sco:common:v2 | | | | | | | | |
| type | Domicilio_Fiscale_Type | | | | | | | | |
| properties | <table border="0"> <tr><td>isRef</td><td>0</td></tr> <tr><td>minOcc</td><td>0</td></tr> <tr><td>maxOcc</td><td>1</td></tr> <tr><td>content</td><td>complex</td></tr> </table> | isRef | 0 | minOcc | 0 | maxOcc | 1 | content | complex |
| isRef | 0 | | | | | | | | |
| minOcc | 0 | | | | | | | | |
| maxOcc | 1 | | | | | | | | |
| content | complex | | | | | | | | |
| children | Comune Provincia CodiceComune Indirizzo Cap DataVariazione | | | | | | | | |
| source | <code><xs:element name="DomicilioFiscale" type="Domicilio_Fiscale_Type" minOccurs="0"/></code> | | | | | | | | |

element **Soggetti_Diversi_Da_PF_Type/DataApprovazioneBilancio**

| | | | | | | | | | | |
|------------|---|------------|-------|------------|--------|--------|---|---------|--|--|
| diagram | | | | | | | | | | |
| namespace | urn:www.agenziaentrate.gov.it:specificheTecniche:sco:common:v2 | | | | | | | | | |
| type | DatoDT_Type | | | | | | | | | |
| properties | <table border="0"> <tr><td>isRef</td><td>0</td></tr> <tr><td>minOcc</td><td>0</td></tr> <tr><td>maxOcc</td><td>1</td></tr> <tr><td>content</td><td>simple</td></tr> </table> | isRef | 0 | minOcc | 0 | maxOcc | 1 | content | simple | |
| isRef | 0 | | | | | | | | | |
| minOcc | 0 | | | | | | | | | |
| maxOcc | 1 | | | | | | | | | |
| content | simple | | | | | | | | | |
| facets | <table border="0"> <tr> <td>Kind</td> <td>Value</td> <td style="text-align: right;">annotation</td> </tr> <tr> <td>length</td> <td>8</td> <td></td> </tr> <tr> <td>pattern</td> <td colspan="2"> $((([0-9][1-9][12][0-9][301])([013578][1012]\d{4})) ((([0-9][1-9][12][0-9][30][0469][11]\d{4})) ([0-9][1-9][10-9][20-8])([02]\d{4})) ((29)(02)([02468][048]00)) ((29)(02)([13579][26]00)) ((29)(02)([0-9][0-9][0][48])) ((29)(02)([0-9][0-9][2468][048])) ((29)(02)([0-9][0-9][13579][26]))))$ </td> </tr> </table> | Kind | Value | annotation | length | 8 | | pattern | $((([0-9][1-9][12][0-9][301])([013578][1012]\d{4})) ((([0-9][1-9][12][0-9][30][0469][11]\d{4})) ([0-9][1-9][10-9][20-8])([02]\d{4})) ((29)(02)([02468][048]00)) ((29)(02)([13579][26]00)) ((29)(02)([0-9][0-9][0][48])) ((29)(02)([0-9][0-9][2468][048])) ((29)(02)([0-9][0-9][13579][26]))))$ | |
| Kind | Value | annotation | | | | | | | | |
| length | 8 | | | | | | | | | |
| pattern | $((([0-9][1-9][12][0-9][301])([013578][1012]\d{4})) ((([0-9][1-9][12][0-9][30][0469][11]\d{4})) ([0-9][1-9][10-9][20-8])([02]\d{4})) ((29)(02)([02468][048]00)) ((29)(02)([13579][26]00)) ((29)(02)([0-9][0-9][0][48])) ((29)(02)([0-9][0-9][2468][048])) ((29)(02)([0-9][0-9][13579][26]))))$ | | | | | | | | | |
| source | <code><xs:element name="DataApprovazioneBilancio" type="cm:DatoDT_Type" minOccurs="0"/></code> | | | | | | | | | |

element **Soggetti_Diversi_Da_PF_Type/TermineApprovazioneBilancio**

| | |
|-----------|--|
| diagram | |
| namespace | urn:www.agenziaentrate.gov.it:specificheTecniche:sco:common:v2 |
| type | DatoDT_Type |

Specifiche tecniche richieste di registrazione e adempimenti successivi per i contratti di locazione e affitto di immobili (Modello RLI) Allegato A

| | | |
|------------|--|------------|
| properties | isRef 0 minOcc 0 maxOcc 1 content simple | |
| facets | Kind Value length 8 pattern ((([0-9][1-9][12][0-9][301])(0[13578]10 12)\d{4}))((([0][1-9][12][0-9][30](0[469]11)\d{4}))((0[1-9]1[0-9]2[0-8](02)\d{4}))((29)(02)([02468][048]00))((29)(02)([13579][26]00))((29)(02)([0-9][0-9][0][48]))((29)(02)([0-9][0-9][2468][048]))((29)(02)([0-9][0-9][13579][26])) | annotation |
| source | <xs:element name="TermineApprovazioneBilancio" type="cm:DatoDT_Type" minOccurs="0"/> | |

element **Soggetti Diversi Da PF_Type/InizioPeriodoImposta**

| | | |
|------------|--|------------|
| diagram | | |
| namespace | urn:www.agenziaentrate.gov.it:specificheTecniche:sco:common:v2 | |
| type | DatoDT_Type | |
| properties | isRef 0 content simple | |
| facets | Kind Value length 8 pattern ((([0-9][1-9][12][0-9][301])(0[13578]10 12)\d{4}))((([0][1-9][12][0-9][30](0[469]11)\d{4}))((0[1-9]1[0-9]2[0-8](02)\d{4}))((29)(02)([02468][048]00))((29)(02)([13579][26]00))((29)(02)([0-9][0-9][0][48]))((29)(02)([0-9][0-9][2468][048]))((29)(02)([0-9][0-9][13579][26])) | annotation |
| source | <xs:element name="InizioPeriodoImposta" type="cm:DatoDT_Type"/> | |

element **Soggetti Diversi Da PF_Type/FinePeriodoImposta**

| | | |
|------------|--|------------|
| diagram | | |
| namespace | urn:www.agenziaentrate.gov.it:specificheTecniche:sco:common:v2 | |
| type | DatoDT_Type | |
| properties | isRef 0 content simple | |
| facets | Kind Value length 8 pattern ((([0-9][1-9][12][0-9][301])(0[13578]10 12)\d{4}))((([0][1-9][12][0-9][30](0[469]11)\d{4}))((0[1-9]1[0-9]2[0-8](02)\d{4}))((29)(02)([02468][048]00))((29)(02)([13579][26]00))((29)(02)([0-9][0-9][0][48]))((29)(02)([0-9][0-9][2468][048]))((29)(02)([0-9][0-9][13579][26])) | annotation |
| source | <xs:element name="FinePeriodoImposta" type="cm:DatoDT_Type"/> | |

element **Soggetti Diversi Da PF_Type/Stato**

| | | |
|------------|--|------------|
| diagram | | |
| namespace | urn:www.agenziaentrate.gov.it:specificheTecniche:sco:common:v2 | |
| type | Stato_Type | |
| properties | isRef 0 content simple | |
| facets | Kind Value pattern [1-9]{1}[0-9]* | annotation |

Specifiche tecniche richieste di registrazione e adempimenti successivi per i contratti di locazione e affitto di immobili (Modello RLI) Allegato A

| | | |
|--------|---|---|
| | enumeration 1 | documentation <![CDATA[Soggetto in normale attività]]> |
| | enumeration 2 | documentation <![CDATA[Soggetto in liquidazione per cessazione di attività]]> |
| | enumeration 3 | documentation <![CDATA[Soggetto in fallimento o in liquidazione coatta amministrativa]]> |
| | enumeration 4 | documentation <![CDATA[Soggetto estinto]]> |
| source | <x:element name="Stato" type="Stato_Type"/> | |

element **Soggetti_Diversi_Da_PF_Type/NaturaGiuridica**

| | | | |
|------------|---|----------------------|---|
| diagram |  | | |
| namespace | urn:www.agenziaentrate.gov.it:specificheTecniche:sco:common:v2 | | |
| type | Natura_Giuridica_Type | | |
| properties | isRef 0 | content simple | |
| facets | Kind pattern | Value [1-9]{1}[0-9]* | annotation |
| | enumeration 1 | documentation | <![CDATA[Società in accomandita per azioni]]> |
| | enumeration 2 | documentation | <![CDATA[Società a responsabilità limitata]]> |
| | enumeration 3 | documentation | <![CDATA[Società per azioni]]> |
| | enumeration 4 | documentation | <![CDATA[Società cooperative e loro consorzi iscritti nei registri prefettizi e nello schedario della cooperazione]]> |
| | enumeration 5 | documentation | <![CDATA[Altre società cooperative]]> |
| | enumeration 6 | documentation | <![CDATA[Mutue assicuratrici]]> |
| | enumeration 7 | documentation | <![CDATA[Consorzi con personalità giuridica]]> |
| | enumeration 8 | documentation | <![CDATA[Associazioni riconosciute]]> |
| | enumeration 9 | documentation | <![CDATA[Fondazioni]]> |
| | enumeration 10 | documentation | <![CDATA[Altri enti ed istituti con personalità giuridica]]> |
| | enumeration 11 | documentation | <![CDATA[Consorzi senza personalità giuridica]]> |
| | enumeration 12 | documentation | <![CDATA[Associazioni non riconosciute e comitati]]> |
| | enumeration 13 | documentation | <![CDATA[Altre organizzazioni di persone o beni senza personalità giuridica, escluse le comunioni]]> |
| | enumeration 14 | documentation | <![CDATA[Enti pubblici economici]]> |
| | enumeration 15 | documentation | <![CDATA[Enti pubblici non economici]]> |
| | enumeration 16 | documentation | <![CDATA[Casse mutue e fondi previdenza, assistenza, pensioni o simili con o senza personalità giuridica]]> |
| | enumeration 17 | documentation | <![CDATA[Opere pie e società di mutuo soccorso]]> |
| | enumeration 18 | documentation | <![CDATA[Enti ospedalieri]]> |
| | enumeration 19 | documentation | <![CDATA[Enti ed istituti di previdenza e di assistenza sociale]]> |
| | enumeration 20 | documentation | <![CDATA[Aziende autonome di cura, soggiorno e turismo]]> |
| | enumeration 21 | documentation | <![CDATA[Aziende regionali, provinciali, comunali e loro consorzi]]> |

Specifiche tecniche richieste di registrazione e adempimenti successivi per i contratti di locazione e affitto di immobili (Modello RLI) Allegato A

| | |
|----------------|--|
| enumeration 22 | documentation <![CDATA[Società, organizzazioni ed enti costituiti all'estero non altrimenti classificabili con sede dell'amministrazione od oggetto principale in Italia]]> |
| enumeration 23 | documentation <![CDATA[Società semplici ed equiparate, art.5, comma 3 lett.b del Tuir]]> |
| enumeration 24 | documentation <![CDATA[Società in nome collettivo ed equiparate ai sensi dell'art. 5, comma 3, lett. b, del TUIR]]> |
| enumeration 25 | documentation <![CDATA[Società in accomandita semplice]]> |
| enumeration 26 | documentation <![CDATA[Società di armamento]]> |
| enumeration 27 | documentation <![CDATA[Associazioni fra artisti e professionisti]]> |
| enumeration 28 | documentation <![CDATA[Aziende coniugali]]> |
| enumeration 29 | documentation <![CDATA[GEIE (Gruppi europei di interesse economico)]]> |
| enumeration 30 | documentation <![CDATA[Soggetti non residenti - Società semplici, irregolari e di fatto]]> |
| enumeration 31 | documentation <![CDATA[Soggetti non residenti - Società in nome collettivo]]> |
| enumeration 32 | documentation <![CDATA[Soggetti non residenti - Società in accomandita semplice]]> |
| enumeration 33 | documentation <![CDATA[Soggetti non residenti - Società di armamento]]> |
| enumeration 34 | documentation <![CDATA[Soggetti non residenti - Associazioni fra professionisti]]> |
| enumeration 35 | documentation <![CDATA[Soggetti non residenti - Società in accomandita per azioni]]> |
| enumeration 36 | documentation <![CDATA[Soggetti non residenti - Società a responsabilità limitata]]> |
| enumeration 37 | documentation <![CDATA[Soggetti non residenti - Società per azioni]]> |
| enumeration 38 | documentation <![CDATA[Soggetti non residenti - Consorzi]]> |
| enumeration 39 | documentation <![CDATA[Soggetti non residenti - Altri enti ed istituti]]> |
| enumeration 40 | documentation <![CDATA[Soggetti non residenti - Associazioni riconosciute, non riconosciute e di fatto]]> |
| enumeration 41 | documentation <![CDATA[Soggetti non residenti - Fondazioni]]> |
| enumeration 42 | documentation <![CDATA[Soggetti non residenti - Opere pie e società di mutuo soccorso]]> |
| enumeration 43 | documentation <![CDATA[Soggetti non residenti - Altre organizzazioni di persone e di beni]]> |
| enumeration 44 | documentation <![CDATA[Soggetti non residenti - Trust]]> |
| enumeration 50 | documentation <![CDATA[Società per azioni, aziende speciali e consorzi artt. 31, 113, 114, 115 e 116 del D.Lgs 18/8/2000 n.267]]> |
| enumeration 51 | documentation <![CDATA[Condomini]]> |
| enumeration 52 | documentation <![CDATA[Depositi IVA]]> |
| enumeration 53 | documentation <![CDATA[Società sportive dilettantistiche costituite in società di capitali senza fini di lucro]]> |
| enumeration 54 | documentation <![CDATA[Trust]]> |
| enumeration 55 | documentation <![CDATA[Amministrazioni pubbliche]]> |
| enumeration 56 | documentation <![CDATA[Fondazioni bancarie]]> |
| enumeration 57 | documentation <![CDATA[Società europea]]> |
| enumeration 58 | documentation <![CDATA[Società cooperativa europea]]> |
| source | <xs:element name="NaturaGiuridica" type="Natura_Giuridica_Type"/> |

element **Soggetti_Diversi_Da_PF_Type/Situazione**

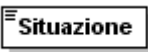
| | | | | | | | | | | | | | | | | | | | | | | | | | | | | |
|-------------|--|--|-------|------------|---------|----------------|--|-------------|---|--|-------------|---|---|-------------|---|--|-------------|---|---|-------------|---|--|-------------|---|---|-------------|---|--|
| diagram |  | | | | | | | | | | | | | | | | | | | | | | | | | | | |
| namespace | urn:www.agenziaentrate.gov.it:specificheTecniche:sco:common:v2 | | | | | | | | | | | | | | | | | | | | | | | | | | | |
| type | Situazione_Type | | | | | | | | | | | | | | | | | | | | | | | | | | | |
| properties | isRef 0 content simple | | | | | | | | | | | | | | | | | | | | | | | | | | | |
| facets | <table border="0"> <tr> <td>Kind</td> <td>Value</td> <td>annotation</td> </tr> <tr> <td>pattern</td> <td>[1-9]{1}[0-9]*</td> <td></td> </tr> <tr> <td>enumeration</td> <td>1</td> <td>documentation <![CDATA[Periodo di imposta che inizia dalla data di messa in liquidazione per cessazione di attività, per fallimento o per liquidazione coatta amministrativa]]></td> </tr> <tr> <td>enumeration</td> <td>2</td> <td>documentation <![CDATA[Periodi di imposta successivi a quello di dichiarazione di fallimento o di messa in liquidazione]]></td> </tr> <tr> <td>enumeration</td> <td>3</td> <td>documentation <![CDATA[Periodo d'imposta in cui ha avuto termine la liquidazione per cessazione di attività, per fallimento o per liquidazione coatta amministrativa]]></td> </tr> <tr> <td>enumeration</td> <td>4</td> <td>documentation <![CDATA[Periodo di imposta in cui si è verificata l'estinzione del soggetto per fusione o incorporazione]]></td> </tr> <tr> <td>enumeration</td> <td>5</td> <td>documentation <![CDATA[Periodo d'imposta in cui è avvenuta la trasformazione da società soggetta ad IRES in società non soggetta ad IRES o viceversa]]></td> </tr> <tr> <td>enumeration</td> <td>6</td> <td>documentation <![CDATA[Periodo normale d'imposta e periodo compreso tra l'inizio del periodo d'imposta e la data di messa in liquidazione]]></td> </tr> <tr> <td>enumeration</td> <td>7</td> <td>documentation <![CDATA[Periodo d'imposta in cui si è verificata l'estinzione del soggetto per scissione totale]]></td> </tr> </table> | Kind | Value | annotation | pattern | [1-9]{1}[0-9]* | | enumeration | 1 | documentation <![CDATA[Periodo di imposta che inizia dalla data di messa in liquidazione per cessazione di attività, per fallimento o per liquidazione coatta amministrativa]]> | enumeration | 2 | documentation <![CDATA[Periodi di imposta successivi a quello di dichiarazione di fallimento o di messa in liquidazione]]> | enumeration | 3 | documentation <![CDATA[Periodo d'imposta in cui ha avuto termine la liquidazione per cessazione di attività, per fallimento o per liquidazione coatta amministrativa]]> | enumeration | 4 | documentation <![CDATA[Periodo di imposta in cui si è verificata l'estinzione del soggetto per fusione o incorporazione]]> | enumeration | 5 | documentation <![CDATA[Periodo d'imposta in cui è avvenuta la trasformazione da società soggetta ad IRES in società non soggetta ad IRES o viceversa]]> | enumeration | 6 | documentation <![CDATA[Periodo normale d'imposta e periodo compreso tra l'inizio del periodo d'imposta e la data di messa in liquidazione]]> | enumeration | 7 | documentation <![CDATA[Periodo d'imposta in cui si è verificata l'estinzione del soggetto per scissione totale]]> |
| Kind | Value | annotation | | | | | | | | | | | | | | | | | | | | | | | | | | |
| pattern | [1-9]{1}[0-9]* | | | | | | | | | | | | | | | | | | | | | | | | | | | |
| enumeration | 1 | documentation <![CDATA[Periodo di imposta che inizia dalla data di messa in liquidazione per cessazione di attività, per fallimento o per liquidazione coatta amministrativa]]> | | | | | | | | | | | | | | | | | | | | | | | | | | |
| enumeration | 2 | documentation <![CDATA[Periodi di imposta successivi a quello di dichiarazione di fallimento o di messa in liquidazione]]> | | | | | | | | | | | | | | | | | | | | | | | | | | |
| enumeration | 3 | documentation <![CDATA[Periodo d'imposta in cui ha avuto termine la liquidazione per cessazione di attività, per fallimento o per liquidazione coatta amministrativa]]> | | | | | | | | | | | | | | | | | | | | | | | | | | |
| enumeration | 4 | documentation <![CDATA[Periodo di imposta in cui si è verificata l'estinzione del soggetto per fusione o incorporazione]]> | | | | | | | | | | | | | | | | | | | | | | | | | | |
| enumeration | 5 | documentation <![CDATA[Periodo d'imposta in cui è avvenuta la trasformazione da società soggetta ad IRES in società non soggetta ad IRES o viceversa]]> | | | | | | | | | | | | | | | | | | | | | | | | | | |
| enumeration | 6 | documentation <![CDATA[Periodo normale d'imposta e periodo compreso tra l'inizio del periodo d'imposta e la data di messa in liquidazione]]> | | | | | | | | | | | | | | | | | | | | | | | | | | |
| enumeration | 7 | documentation <![CDATA[Periodo d'imposta in cui si è verificata l'estinzione del soggetto per scissione totale]]> | | | | | | | | | | | | | | | | | | | | | | | | | | |
| source | <xs:element name="Situazione" type="Situazione_Type"/> | | | | | | | | | | | | | | | | | | | | | | | | | | | |

complexType **Soggetti_Non_Residenti_Type**

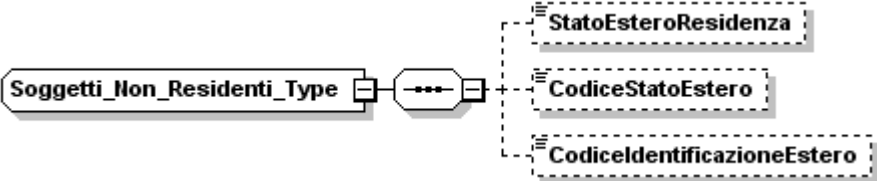
| | |
|-----------|--|
| diagram |  |
| namespace | urn:www.agenziaentrate.gov.it:specificheTecniche:sco:common:v2 |
| children | StatoEsteroResidenza CodiceStatoEstero CodicelIdentificazioneEstero |
| source | <pre> <xs:complexType name="Soggetti_Non_Residenti_Type"> <xs:sequence> <xs:element name="StatoEsteroResidenza" type="cm:DatoAN_Type" minOccurs="0"/> <xs:element name="CodiceStatoEstero" type="cm:DatoAN_Type" minOccurs="0"/> <xs:element name="CodicelIdentificazioneEstero" type="cm:DatoAN_Type" minOccurs="0"/> </xs:sequence> </xs:complexType> </pre> |

element **Soggetti_Non_Residenti_Type/StatoEsteroResidenza**

| | |
|---------|---|
| diagram |  |
|---------|---|

Specifiche tecniche richieste di registrazione e adempimenti successivi per i contratti di locazione e affitto di immobili (Modello RLI) Allegato A

| | |
|------------|--|
| namespace | urn:www.agenziaentrate.gov.it:specificheTecniche:sco:common:v2 |
| type | DatoAN_Type |
| properties | isRef 0 minOcc 0 maxOcc 1 content simple |
| facets | Kind Value pattern ([0-9A-Z-] "){1}([0-9A-Z&] '\-\. , s / °\^\(\)\ À È É Ì Ò Ù Û "; \\ / +)* annotation |
| source | <xs:element name="StatoEsteroResidenza" type="cm:DatoAN_Type" minOccurs="0"/> |

element **Soggetti_Non_Residenti_Type/CodiceStatoEstero**

| | |
|------------|--|
| diagram |  |
| namespace | urn:www.agenziaentrate.gov.it:specificheTecniche:sco:common:v2 |
| type | DatoAN_Type |
| properties | isRef 0 minOcc 0 maxOcc 1 content simple |
| facets | Kind Value pattern ([0-9A-Z-] "){1}([0-9A-Z&] '\-\. , s / °\^\(\)\ À È É Ì Ò Ù Û "; \\ / +)* annotation |
| source | <xs:element name="CodiceStatoEstero" type="cm:DatoAN_Type" minOccurs="0"/> |

element **Soggetti_Non_Residenti_Type/CodiceIdentificazioneEstero**

| | |
|------------|--|
| diagram |  |
| namespace | urn:www.agenziaentrate.gov.it:specificheTecniche:sco:common:v2 |
| type | DatoAN_Type |
| properties | isRef 0 minOcc 0 maxOcc 1 content simple |
| facets | Kind Value pattern ([0-9A-Z-] "){1}([0-9A-Z&] '\-\. , s / °\^\(\)\ À È É Ì Ò Ù Û "; \\ / +)* annotation |
| source | <xs:element name="CodiceIdentificazioneEstero" type="cm:DatoAN_Type" minOccurs="0"/> |

complexType **Soggetto_Fiscale_Type**

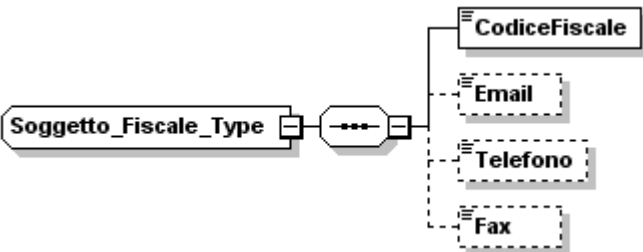
| | |
|-----------|---|
| diagram |  |
| namespace | urn:www.agenziaentrate.gov.it:specificheTecniche:sco:common:v2 |

Specifiche tecniche richieste di registrazione e adempimenti successivi per i contratti di locazione e affitto di immobili (Modello RLI) Allegato A

| | |
|----------|--|
| children | CodiceFiscale Email Telefono Fax |
| used by | element Frontespizio_Type/SoggettoFiscale |
| source | <pre><xs:complexType name="Soggetto_Fiscale_Type"> <xs:sequence> <xs:element name="CodiceFiscale" type="cm:DatoCF_Type"/> <xs:element name="Email" type="cm:DatoEM_Type" minOccurs="0"/> <xs:element name="Telefono" type="cm:DatoTL_Type" minOccurs="0"/> <xs:element name="Fax" type="cm:DatoTL_Type" minOccurs="0"/> </xs:sequence> </xs:complexType></pre> |

element [Soggetto_Fiscale_Type/CodiceFiscale](#)

| | |
|------------|--|
| diagram |  |
| namespace | urn:www.agenziaentrate.gov.it:specificheTecniche:sco:common:v2 |
| type | DatoCF_Type |
| properties | isRef 0 content simple |
| facets | Kind Value annotation pattern [0-9]{11}[A-Z]{6}[0-9LMNPQRSTUVWXYZ]{2}[A-Z]{1}[0-9LMNPQRSTUVWXYZ]{2}[A-Z]{1}[0-9LMNPQRSTUVWXYZ]{3}[A-Z]{1} |
| source | <pre><xs:element name="CodiceFiscale" type="cm:DatoCF_Type"/></pre> |

element [Soggetto_Fiscale_Type/Email](#)

| | |
|------------|--|
| diagram |  |
| namespace | urn:www.agenziaentrate.gov.it:specificheTecniche:sco:common:v2 |
| type | DatoEM_Type |
| properties | isRef 0 minOcc 0 maxOcc 1 content simple |
| facets | Kind Value annotation pattern [a-zA-Z0-9._%'\-'""?^~]=+@[a-zA-Z0-9.\-]+\.[a-zA-Z]{2,4} |
| source | <pre><xs:element name="Email" type="cm:DatoEM_Type" minOccurs="0"/></pre> |

element [Soggetto_Fiscale_Type/Telefono](#)

| | |
|------------|---|
| diagram |  |
| namespace | urn:www.agenziaentrate.gov.it:specificheTecniche:sco:common:v2 |
| type | DatoTL_Type |
| properties | isRef 0 minOcc 0 maxOcc 1 content simple |
| facets | Kind Value annotation pattern [0-9]* |

| | |
|--------|--|
| source | <code><xs:element name="Telefono" type="cm:DatoTL_Type" minOccurs="0"/></code> |
|--------|--|

element **Soggetto_Fiscale_Type/Fax**

| | |
|------------|---|
| diagram |  |
| namespace | urn:www.agenziaentrate.gov.it:specificheTecniche:sco:common:v2 |
| type | DatoTL_Type |
| properties | isRef 0 minOcc 0 maxOcc 1 content simple |
| facets | Kind Value annotation pattern [0-9]* |
| source | <code><xs:element name="Fax" type="cm:DatoTL_Type" minOccurs="0"/></code> |

complexType **Tipo_Dichiarazione_Type**

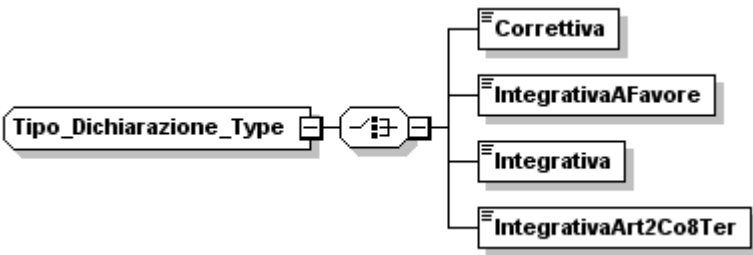
| | |
|-----------|---|
| diagram |  |
| namespace | urn:www.agenziaentrate.gov.it:specificheTecniche:sco:common:v2 |
| children | Correttiva IntegrativaAFavore Integrativa IntegrativaArt2Co8Ter |
| source | <pre> <xs:complexType name="Tipo_Dichiarazione_Type"> <xs:choice> <xs:element name="Correttiva" type="cm:DatoCB_Type"/> <xs:element name="IntegrativaAFavore" type="cm:DatoCB_Type"/> <xs:element name="Integrativa" type="cm:DatoCB_Type"/> <xs:element name="IntegrativaArt2Co8Ter" type="cm:DatoCB_Type"/> </xs:choice> </xs:complexType> </pre> |

element **Tipo_Dichiarazione_Type/Correttiva**

| | |
|------------|---|
| diagram |  |
| namespace | urn:www.agenziaentrate.gov.it:specificheTecniche:sco:common:v2 |
| type | DatoCB_Type |
| properties | isRef 0 content simple |
| facets | Kind Value annotation pattern [01] |
| source | <code><xs:element name="Correttiva" type="cm:DatoCB_Type"/></code> |

element **Tipo_Dichiarazione_Type/IntegrativaAFavore**

| | |
|------------|--|
| diagram | |
| namespace | urn:www.agenziaentrate.gov.it:specificheTecniche:sco:common:v2 |
| type | DatoCB_Type |
| properties | isRef 0 content simple |
| facets | Kind Value annotation pattern [01] |
| source | <xs:element name="IntegrativaAFavore" type="cm:DatoCB_Type"/> |

element **Tipo_Dichiarazione_Type/Integrativa**

| | |
|------------|--|
| diagram | |
| namespace | urn:www.agenziaentrate.gov.it:specificheTecniche:sco:common:v2 |
| type | DatoCB_Type |
| properties | isRef 0 content simple |
| facets | Kind Value annotation pattern [01] |
| source | <xs:element name="Integrativa" type="cm:DatoCB_Type"/> |

element **Tipo_Dichiarazione_Type/IntegrativaArt2Co8Ter**

| | |
|------------|--|
| diagram | |
| namespace | urn:www.agenziaentrate.gov.it:specificheTecniche:sco:common:v2 |
| type | DatoCB_Type |
| properties | isRef 0 content simple |
| facets | Kind Value annotation pattern [01] |
| source | <xs:element name="IntegrativaArt2Co8Ter" type="cm:DatoCB_Type"/> |

complexType **Visto_Conformita_Type**

| | |
|-----------|--|
| diagram | |
| namespace | urn:www.agenziaentrate.gov.it:specificheTecniche:sco:common:v2 |

| | |
|----------|--|
| children | VistoCAF CFprofessionista Firma |
| source | <pre> <xs:complexType name="Visto_Conformita_Type"> <xs:sequence> <xs:choice> <xs:element name="VistoCAF"> <xs:complexType> <xs:sequence> <xs:element name="CFResp" type="cm:DatoCF_Type"/> <xs:element name="CF_CAF" type="cm:DatoCN_Type"/> </xs:sequence> </xs:complexType> </xs:element> <xs:element name="CFprofessionista" type="cm:DatoCF_Type"/> </xs:choice> <xs:element name="Firma" type="cm:DatoCB_Type"/> </xs:sequence> </xs:complexType> </pre> |

element **Visto_Conformita_Type/VistoCAF**

| | |
|------------|---|
| diagram | <pre> graph LR VistoCAF[VistoCAF] --- Choice(()) Choice --- CFResp[CFResp] Choice --- CF_CAF[CF_CAF] </pre> |
| namespace | urn:www.agenziaentrate.gov.it:specificheTecniche:sco:common:v2 |
| properties | isRef 0 content complex |
| children | CFResp CF_CAF |
| source | <pre> <xs:element name="VistoCAF"> <xs:complexType> <xs:sequence> <xs:element name="CFResp" type="cm:DatoCF_Type"/> <xs:element name="CF_CAF" type="cm:DatoCN_Type"/> </xs:sequence> </xs:complexType> </xs:element> </pre> |

element **Visto_Conformita_Type/VistoCAF/CFResp**

| | | | | | | | |
|------------|---|------------|-------|------------|---------|--|--|
| diagram | <pre> graph LR CFResp[CFResp] </pre> | | | | | | |
| namespace | urn:www.agenziaentrate.gov.it:specificheTecniche:sco:common:v2 | | | | | | |
| type | DatoCF_Type | | | | | | |
| properties | isRef 0 content simple | | | | | | |
| facets | <table border="0"> <tr> <td>Kind</td> <td>Value</td> <td>annotation</td> </tr> <tr> <td>pattern</td> <td>[0-9]{11}[[A-Z]{6}[0-9LMNPQRSTUUV]{2}[A-Z]{1}[0-9LMNPQRSTUUV]{2}[A-Z]{1}[0-9LMNPQRSTUUV]{3}[A-Z]{1}]</td> <td></td> </tr> </table> | Kind | Value | annotation | pattern | [0-9]{11}[[A-Z]{6}[0-9LMNPQRSTUUV]{2}[A-Z]{1}[0-9LMNPQRSTUUV]{2}[A-Z]{1}[0-9LMNPQRSTUUV]{3}[A-Z]{1}] | |
| Kind | Value | annotation | | | | | |
| pattern | [0-9]{11}[[A-Z]{6}[0-9LMNPQRSTUUV]{2}[A-Z]{1}[0-9LMNPQRSTUUV]{2}[A-Z]{1}[0-9LMNPQRSTUUV]{3}[A-Z]{1}] | | | | | | |
| source | <pre><xs:element name="CFResp" type="cm:DatoCF_Type"/></pre> | | | | | | |

element Visto_Conformita_Type/VistoCAF/CF_CAF

| | |
|------------|---|
| diagram |  |
| namespace | urn:www.agenziaentrate.gov.it:specificheTecniche:sco:common:v2 |
| type | DatoCN_Type |
| properties | isRef 0 content simple |
| facets | Kind Value annotation length 11 pattern [0-9]{11} |
| source | <xs:element name="CF_CAF" type="cm:DatoCN_Type"/> |

element Visto_Conformita_Type/CFprofessionista

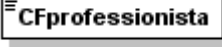
| | |
|------------|--|
| diagram |  |
| namespace | urn:www.agenziaentrate.gov.it:specificheTecniche:sco:common:v2 |
| type | DatoCF_Type |
| properties | isRef 0 content simple |
| facets | Kind Value annotation pattern [0-9]{11}[[A-Z]{6}[0-9LMNPQRSTUUV]{2}[A-Z]{1}[0-9LMNPQRSTUUV]{2}[A-Z]{1}[0-9LMNPQRSTUUV]{3}[A-Z]{1} |
| source | <xs:element name="CFprofessionista" type="cm:DatoCF_Type"/> |

element Visto_Conformita_Type/Firma

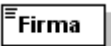
| | |
|------------|---|
| diagram |  |
| namespace | urn:www.agenziaentrate.gov.it:specificheTecniche:sco:common:v2 |
| type | DatoCB_Type |
| properties | isRef 0 content simple |
| facets | Kind Value annotation pattern [01] |
| source | <xs:element name="Firma" type="cm:DatoCB_Type"/> |

complexType **Dati_Anagrafici_Type**

| | | |
|-----------|--|--|
| diagram | | |
| namespace | urn:www.agenziaentrate.gov.it:specificheTecniche:sco:reg:v1 | |
| children | reg:Cognome reg:Nome reg:Sesso reg:DataNascita reg:ComuneNascita reg:ProvinciaNascita | |
| source | <pre> <xs:complexType name="Dati_Anagrafici_Type"> <xs:sequence> <xs:element name="Cognome"> <xs:simpleType base="cm:DatoAN_Type"> <xs:restriction base="cm:DatoAN_Type" value="35"/> </xs:simpleType> </xs:element> <xs:element name="Nome"> <xs:simpleType base="cm:DatoAN_Type"> <xs:restriction base="cm:DatoAN_Type" value="30"/> </xs:simpleType> </xs:element> <xs:element name="Sesso" type="sc:Sesso_Type"/> <xs:element name="DataNascita" type="cm:DatoDT_Type"/> <xs:element name="ComuneNascita"> <xs:simpleType base="cm:DatoAN_Type"> <xs:restriction base="cm:DatoAN_Type" value="50"/> </xs:simpleType> </xs:element> <xs:element name="ProvinciaNascita" type="cm:PN_Type"/> </xs:sequence> </xs:complexType> </pre> | |

element **Dati_Anagrafici_Type/Cognome**

| | | |
|------------|---|------------|
| diagram | | |
| namespace | urn:www.agenziaentrate.gov.it:specificheTecniche:sco:reg:v1 | |
| type | restriction of DatoAN_Type | |
| properties | isRef 0 content simple | |
| facets | Kind Value | annotation |

Specifiche tecniche richieste di registrazione e adempimenti successivi per i contratti di locazione e affitto di immobili (Modello RLI) Allegato A

| | |
|--------|---|
| | maxLength 35 pattern ([0-9A-Z\-\]"){1}([0-9A-Z&#92; \-\ \.\ _ s / ^\ \(\ \) À È É Ì Ò Ù Û " \ \ / +)* |
| source | <pre> <xs:element name="Cognome"> <xs:simpleType> <xs:restriction base="cm:DatoAN_Type"> <xs:maxLength value="35"/> </xs:restriction> </xs:simpleType> </xs:element> </pre> |

element **Dati_Anagrafici_Type/Nome**

| | |
|------------|--|
| diagram | |
| namespace | urn:www.agenziaentrate.gov.it:specificheTecniche:sco:reg:v1 |
| type | restriction of DatoAN_Type |
| properties | isRef 0 content simple |
| facets | Kind Value annotation maxLength 30 pattern ([0-9A-Z\-\]"){1}([0-9A-Z&#92; \-\ \.\ _ s / ^\ \(\ \) À È É Ì Ò Ù Û " \ \ / +)* |
| source | <pre> <xs:element name="Nome"> <xs:simpleType> <xs:restriction base="cm:DatoAN_Type"> <xs:maxLength value="30"/> </xs:restriction> </xs:simpleType> </xs:element> </pre> |

element **Dati_Anagrafici_Type/Sesso**

| | |
|------------|--|
| diagram | |
| namespace | urn:www.agenziaentrate.gov.it:specificheTecniche:sco:reg:v1 |
| type | Sesso_Type |
| properties | isRef 0 content simple |
| facets | Kind Value annotation pattern ([0-9A-Z\-\]"){1}([0-9A-Z&#92; \-\ \.\ _ s / ^\ \(\ \) À È É Ì Ò Ù Û " \ \ / +)* enumeration M documentation <![CDATA[Maschio]]> enumeration F documentation <![CDATA[Femmina]]> |
| source | <xs:element name="Sesso" type="sc:Sesso_Type"/> |

element **Dati_Anagrafici_Type/DataNascita**

| | |
|---------|--|
| diagram | |
|---------|--|

Specifiche tecniche richieste di registrazione e adempimenti successivi per i contratti di locazione e affitto di immobili (Modello RLI) Allegato A

| | | |
|------------|---|------------|
| namespace | urn:www.agenziaentrate.gov.it:specificheTecniche:sco:reg:v1 | |
| type | DatoDT_Type | |
| properties | isRef 0 content simple | |
| facets | Kind Value length 8 | annotation |
| pattern | (((0[1-9][12][0-9]3[01])(0[13578]10 12)(\d{4})) ((0[1-9][12][0-9]30)(0[469]11)(\d{4})) ((0[1-9]1[0-9]2[0-8])(02)(\d{4})) ((29)(02)([02468][048]00)) ((29)(02)([13579][26]00)) ((29)(02)([0-9][0-9][0][48])) ((29)(02)([0-9][0-9][2468][048])) ((29)(02)([0-9][0-9][13579][26])))) | |
| source | <xs:element name="DataNascita" type="cm:DatoDT_Type"/> | |

element **Dati_Anagrafici_Type/ComuneNascita**

| | | |
|------------|--|------------|
| diagram |  | |
| namespace | urn:www.agenziaentrate.gov.it:specificheTecniche:sco:reg:v1 | |
| type | restriction of DatoAN_Type | |
| properties | isRef 0 content simple | |
| facets | Kind Value maxLength 50 | annotation |
| pattern | ([0-9A-Z-] \"){1}([0-9A-Z&#39; \- _ , \s / \^ \(\) \À È É Ì Ò Ù Û \" \\ \+)* | |
| source | <pre><xs:element name="ComuneNascita"> <xs:simpleType> <xs:restriction base="cm:DatoAN_Type" value="50"/> </xs:simpleType> </xs:element></pre> | |

element **Dati_Anagrafici_Type/ProvinciaNascita**

| | | |
|------------|---|--|
| diagram |  | |
| namespace | urn:www.agenziaentrate.gov.it:specificheTecniche:sco:reg:v1 | |
| type | PN_Type | |
| properties | isRef 0 content simple | |
| source | <xs:element name="ProvinciaNascita" type="cm:PN_Type"/> | |

complexType **DatiCatastali_Type**

| | |
|-----------|---|
| diagram | <p>The diagram shows a complex type DatiCatastali_Type containing a sequence of three elements: reg:Foglio, reg:Particella, and reg:Subalterno. reg:Foglio and reg:Particella are connected to the main type by solid lines, indicating they are required elements. reg:Subalterno is connected by a dashed line, indicating it is an optional element. A note next to reg:Particella states: "Riportare il numero di particella, indicato nel documento catastale. Nel caso di immobile graffato riportare solo la prima particella."</p> |
| namespace | urn:www.agenziaentrate.gov.it:specificheTecniche:sco:reg:v1 |
| children | reg:Foglio reg:Particella reg:Subalterno |
| used by | elements DatiFabbricati_Type/DatiCatastali DatiTerreni_Type/DatiCatastali |
| source | <pre> <xs:complexType name="DatiCatastali_Type"> <xs:sequence> <xs:element name="Foglio"> <xs:simpleType> <xs:restriction base="cm:DatoAN_Type" value="4"/> </xs:simpleType> </xs:element> <xs:element name="Particella"> <xs:annotation> <xs:documentation>Riportare il numero di particella, indicato nel documento catastale. Nel caso di immobile graffato riportare solo la prima particella.</xs:documentation> </xs:annotation> <xs:simpleType> <xs:restriction base="cm:DatoAN_Type" value="5"/> </xs:simpleType> </xs:element> <xs:element name="Subalterno" minOccurs="0"> <xs:simpleType> <xs:restriction base="cm:DatoAN_Type" value="4"/> </xs:simpleType> </xs:element> </xs:sequence> </xs:complexType> </pre> |

element **DatiCatastali_Type/Foglio**

| | |
|------------|---|
| diagram | <p>The diagram shows a single element reg:Foglio represented as a box with a small icon on the left.</p> |
| namespace | urn:www.agenziaentrate.gov.it:specificheTecniche:sco:reg:v1 |
| type | restriction of DatoAN_Type |
| properties | isRef 0 content simple |

Specifiche tecniche richieste di registrazione e adempimenti successivi per i contratti di locazione e affitto di immobili (Modello RLI) Allegato A

| | | |
|--------|--|---------------------|
| facets | Kind maxLength 4 pattern ([0-9A-Z-~]*)"{1}([0-9A-Z&#224;] \- \., \/ ' \^ \(\) À È É Ì Ò Ù Û " \\ \/ \/+)* | Value annotation |
| source | <pre> <xs:element name="Foglio"> <xs:simpleType> <xs:restriction base="cm:DatoAN_Type" value="4"/> </xs:simpleType> </xs:element> </pre> | |

element **DatiCatastali_Type/Particella**

| | | |
|------------|---|---------------------|
| diagram |  <p>Riportare il numero di particella, indicato nel documento catastale. Nel caso di immobile graffato riportare solo la prima particella.</p> | |
| namespace | urn:www.agenziaentrate.gov.it:specificheTecniche:sco:reg:v1 | |
| type | restriction of DatoAN_Type | |
| properties | isRef 0 content simple | |
| facets | Kind maxLength 5 pattern ([0-9A-Z-~]*)"{1}([0-9A-Z&#224;] \- \., \/ ' \^ \(\) À È É Ì Ò Ù Û " \\ \/ \/+)* | Value annotation |
| annotation | documentation Riportare il numero di particella, indicato nel documento catastale. Nel caso di immobile graffato riportare solo la prima particella. | |
| source | <pre> <xs:element name="Particella"> <xs:annotation> <xs:documentation>Riportare il numero di particella, indicato nel documento catastale. Nel caso di immobile graffato riportare solo la prima particella.</xs:documentation> </xs:annotation> <xs:simpleType> <xs:restriction base="cm:DatoAN_Type" value="5"/> </xs:simpleType> </xs:element> </pre> | |

element **DatiCatastali_Type/Subalterno**

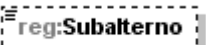
| | | |
|------------|---|------------|
| diagram |  | |
| namespace | urn:www.agenziaentrate.gov.it:specificheTecniche:sco:reg:v1 | |
| type | restriction of DatoAN_Type | |
| properties | isRef 0 minOcc 0 maxOcc 1 content simple | |
| facets | Kind Value | annotation |

| | |
|--------|--|
| | maxLength 4 pattern (([0-9A-Z-] "){1}([0-9A-Z&#39;] ' \\. , \\s / ° ^\(\\ \\) À È É Ì Ò Ù Û " \\ \\ \\+)* |
| source | <pre> <xs:element name="Subalterno" minOccurs="0"> <xs:simpleType> <xs:restriction base="cm:DatoAN_Type" value="4"/> </xs:simpleType> </xs:element> </pre> |

complexType **DatiCatastaliFabbricati_Type**

| | |
|-----------|--|
| diagram | <p>reg:SezioneUrbana</p> <p>reg:ZonaCensuaria</p> <p>reg:CategoriaCatastale</p> <p>Obbligatorio se 'Provincia' diverso da 'EE' ed in assenza del campo 'determinazione rendita'. Se 'provincia' = 'EE' non valorizzare. In presenza di agevolazione "P" la categoria catastale deve essere "A" escluso A10. In presenza di agevolazione "X" la categoria catastale deve essere C/2, C/6 o C/7.</p> <p>reg:Classe</p> <p>reg:Consistenza</p> <p>Il campo non va compilato per gli immobili censiti nelle categorie D, E o non classati</p> <p>reg:RenditaCatastale</p> <p>Obbligatoria se determinazione rendita è diversa da 2</p> <p>reg:DeterminazioneRendita</p> |
| namespace | urn:www.agenziaentrate.gov.it:specificheTecniche:sco:reg:v1 |
| children | reg:SezioneUrbana reg:ZonaCensuaria reg:CategoriaCatastale reg:Classe reg:Consistenza reg:RenditaCatastale reg:DeterminazioneRendita |
| used by | element DatiFabbricati_Type/DatiFabbricati |
| source | <pre> <xs:complexType name="DatiCatastaliFabbricati_Type"> <xs:sequence> <xs:element name="SezioneUrbana" minOccurs="0"> <xs:simpleType> <xs:restriction base="cm:DatoAN_Type" value="3"/> </xs:simpleType> </xs:element> <xs:element name="ZonaCensuaria" minOccurs="0"> </pre> |

| | |
|--|---|
| | <pre> <xs:simpleType> <xs:restriction base="cm:DatoAN_Type"> <xs:maxLength value="3"/> </xs:restriction> </xs:simpleType> </xs:element> <xs:element name="CategoriaCatastale" type="reg:CodiciCategoriaNatura_Type" minOccurs="0"> <xs:annotation> <xs:documentation>Obbligatorio se 'Provincia' diverso da 'EE' ed in assenza del campo 'determinazione Se 'provincia' = 'EE' non valorizzare. In presenza di agevolazione "P" la categoria catastale deve essere "A" escluso A10. In presenza di agevolazione "X" la categoria catastale deve essere C/2, C/6 o C/7. </xs:documentation> </xs:annotation> </xs:element> <xs:element name="Classe" minOccurs="0"> <xs:simpleType> <xs:restriction base="cm:DatoAN_Type"> <xs:maxLength value="2"/> </xs:restriction> </xs:simpleType> </xs:element> <xs:element name="Consistenza" type="cm:DatoVP_Type" minOccurs="0"> <xs:annotation> <xs:documentation>Il campo non va compilato per gli immobili censiti nelle categorie D, E o non classati</xs:documentation> </xs:annotation> </xs:element> <xs:element name="RenditaCatastale" type="cm:DatoVP_Type" minOccurs="0"> <xs:annotation> <xs:documentation>Obbligatoria se determinazione rendita è diversa da 2</xs:documentation> </xs:annotation> </xs:element> <xs:element name="DeterminazioneRendita" type="reg:DeterminazioneRendita_Type" minOccurs="0"/> </xs:sequence> </xs:complexType> </pre> |
|--|---|

element **DatiCatastaliFabbricati_Type/SezioneUrbana**

| | |
|------------|--|
| diagram | |
| namespace | urn:www.agenziaentrate.gov.it:specificheTecniche:sco:reg:v1 |
| type | restriction of DatoAN_Type |
| properties | isRef 0 minOcc 0 maxOcc 1 content simple |
| facets | Kind Value annotation maxLength 3 pattern ([0-9A-Z\-\]"){1}([0-9A-Z&:] ' \" , \" / ° ^\ ()À È É Ì Ò Ù Û " \\ / +)* |
| source | <pre> <xs:element name="SezioneUrbana" minOccurs="0"> <xs:simpleType> </pre> |

Specifiche tecniche richieste di registrazione e adempimenti successivi per i contratti di locazione e affitto di immobili (Modello RLI) Allegato A

| | | |
|--|---|---|
| | <pre><xs:restriction <xs:maxLength </xs:restriction> </xs:simpleType> </xs:element></pre> | <pre>base="cm:DatoAN_Type"> value="3"/></pre> |
|--|---|---|

element **DatiCatastaliFabbricati_Type/ZonaCensuaria**

| | | |
|------------|---|---|
| diagram | | |
| namespace | urn:www.agenziaentrate.gov.it:specificheTecniche:sco:reg:v1 | |
| type | restriction of DatoAN_Type | |
| properties | <pre>isRef 0 minOcc 0 maxOcc 1 content simple</pre> | |
| facets | <pre>Kind Value maxLength 3</pre> | annotation |
| pattern | <pre>(([0-9A-Z-] &quot;){1}([0-9A-Z&amp;:; ' - \\. , s / ° ^\\(\\) À È É Ì Ò Ù Û &quot;; \\ \\ \\+)*</pre> | |
| source | <pre><xs:element name="ZonaCensuaria" minOccurs="0"> <xs:simpleType> <xs:restriction base="cm:DatoAN_Type"> <xs:maxLength </xs:restriction> </xs:simpleType> </xs:element></pre> | <pre>base="cm:DatoAN_Type"> value="3"/></pre> |

element **DatiCatastaliFabbricati_Type/CategoriaCatastale**

| | | |
|------------|---|--|
| diagram | <p>Obbligatorio se 'Provincia' diverso da 'EE' ed in assenza del campo 'determinazione rendita. Se 'provincia' = 'EE' non valorizzare. In presenza di agevolazione "P" la categoria catastale deve essere "A" escluso A10. In presenza di agevolazione "X" la categoria catastale deve essere C/2, C/6 o C/7.</p> | |
| namespace | urn:www.agenziaentrate.gov.it:specificheTecniche:sco:reg:v1 | |
| type | reg:CodiciCategoriaNatura_Type | |
| properties | <pre>isRef 0 minOcc 0 maxOcc 1 content simple</pre> | |
| annotation | <pre>documentation Obbligatorio se 'Provincia' diverso da 'EE' ed in assenza del campo 'determinazione rendita. Se 'provincia' = 'EE' non valorizzare. In presenza di agevolazione "P" la categoria catastale deve essere "A" escluso A10. In presenza di agevolazione "X" la categoria catastale deve essere C/2, C/6 o C/7.</pre> | |
| source | <pre><xs:element name="CategoriaCatastale" minOccurs="0"> <xs:annotation> <xs:documentation>Obbligatorio se 'Provincia' diverso da 'EE' ed in assenza del campo</pre> | <pre>type="reg:CodiciCategoriaNatura_Type"</pre> |

| | |
|--|---|
| | <p>'determinazione rendita. Se 'provincia' = 'EE' non valorizzare. In presenza di agevolazione "P" la categoria catastale deve essere "A" escluso A10. In presenza di agevolazione "X" la categoria catastale deve essere C/2, C/6 o C/7.</p> <p></xs:documentation> </xs:annotation> </xs:element></p> |
|--|---|

element DatiCatastaliFabbricati_Type/Classe

| | |
|------------|--|
| diagram | |
| namespace | urn:www.agenziaentrate.gov.it:specificheTecniche:sco:reg:v1 |
| type | restriction of DatoAN_Type |
| properties | isRef 0 minOcc 0 maxOcc 1 content simple |
| facets | Kind Value annotation maxLength 2 pattern ([0-9A-Z-]*)"{1}([0-9A-Z&#x26;#x27; ' - \., s / ^\^ \(\) À È É Ì Ò Ù Ü " \\ \\ +)* |
| source | <pre><xs:element name="Classe" minOccurs="0"> <xs:simpleType> <xs:restriction base="cm:DatoAN_Type" value="2"/> </xs:restriction> </xs:simpleType> </xs:element></pre> |

element DatiCatastaliFabbricati_Type/Consistenza

| | |
|------------|---|
| diagram | |
| namespace | urn:www.agenziaentrate.gov.it:specificheTecniche:sco:reg:v1 |
| type | DatoVP_Type |
| properties | isRef 0 minOcc 0 maxOcc 1 content simple |
| facets | Kind Value annotation maxLength 16 pattern [0-9]+,[0-9]{2} |
| annotation | documentation Il campo non va compilato per gli immobili censiti nelle categorie D, E o non classati |
| source | <pre><xs:element name="Consistenza" type="cm:DatoVP_Type" minOccurs="0"> <xs:annotation> <xs:documentation>Il campo non va compilato per gli immobili censiti nelle categorie D, E o non classati</xs:documentation> </xs:annotation> </xs:element></pre> |

element **DatiCatastaliFabbricati_Type/RenditaCatastale**

| | | | | | | | | | | |
|------------|---|------------|-------|------------|-----------|----|--|---------|-----------------|--|
| diagram |  <p>Obbligatoria se determinazione rendita è diversa da 2</p> | | | | | | | | | |
| namespace | urn:www.agenziaentrate.gov.it:specificheTecniche:sco:reg:v1 | | | | | | | | | |
| type | DatoVP_Type | | | | | | | | | |
| properties | isRef 0 minOcc 0 maxOcc 1 content simple | | | | | | | | | |
| facets | <table border="0"> <tr> <td>Kind</td> <td>Value</td> <td>annotation</td> </tr> <tr> <td>maxLength</td> <td>16</td> <td></td> </tr> <tr> <td>pattern</td> <td colspan="2">[0-9]+,[0-9]{2}</td> </tr> </table> | Kind | Value | annotation | maxLength | 16 | | pattern | [0-9]+,[0-9]{2} | |
| Kind | Value | annotation | | | | | | | | |
| maxLength | 16 | | | | | | | | | |
| pattern | [0-9]+,[0-9]{2} | | | | | | | | | |
| annotation | documentation Obbligatoria se determinazione rendita è diversa da 2 | | | | | | | | | |
| source | <pre><xs:element name="RenditaCatastale" type="cm:DatoVP_Type" minOccurs="0"> <xs:annotation> <xs:documentation>Obbligatoria se determinazione rendita è diversa da 2</xs:documentation> </xs:annotation> </xs:element></pre> | | | | | | | | | |

element **DatiCatastaliFabbricati_Type/DeterminazioneRendita**

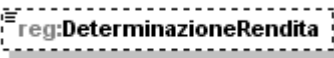
| | | | | | | | | | | | | | | | | |
|-------------|---|---|-------|------------|-----------|---|--|---------|-------|--|-------------|---|---|-------------|---|---|
| diagram |  | | | | | | | | | | | | | | | |
| namespace | urn:www.agenziaentrate.gov.it:specificheTecniche:sco:reg:v1 | | | | | | | | | | | | | | | |
| type | reg:DeterminazioneRendita_Type | | | | | | | | | | | | | | | |
| properties | isRef 0 minOcc 0 maxOcc 1 content simple | | | | | | | | | | | | | | | |
| facets | <table border="0"> <tr> <td>Kind</td> <td>Value</td> <td>annotation</td> </tr> <tr> <td>maxLength</td> <td>1</td> <td></td> </tr> <tr> <td>pattern</td> <td colspan="2">[1-9]</td> </tr> <tr> <td>enumeration</td> <td>1</td> <td>documentation <![CDATA[Rendita proposta]]></td> </tr> <tr> <td>enumeration</td> <td>2</td> <td>documentation <![CDATA[Attribuzione rendita]]></td> </tr> </table> | Kind | Value | annotation | maxLength | 1 | | pattern | [1-9] | | enumeration | 1 | documentation <![CDATA[Rendita proposta]]> | enumeration | 2 | documentation <![CDATA[Attribuzione rendita]]> |
| Kind | Value | annotation | | | | | | | | | | | | | | |
| maxLength | 1 | | | | | | | | | | | | | | | |
| pattern | [1-9] | | | | | | | | | | | | | | | |
| enumeration | 1 | documentation <![CDATA[Rendita proposta]]> | | | | | | | | | | | | | | |
| enumeration | 2 | documentation <![CDATA[Attribuzione rendita]]> | | | | | | | | | | | | | | |
| source | <pre><xs:element name="DeterminazioneRendita" type="reg:DeterminazioneRendita_Type" minOccurs="0"/></pre> | | | | | | | | | | | | | | | |

complexType **DatiCatastaliFabbricatiTavolare_Type**

| | |
|-----------|---|
| diagram | |
| namespace | urn:www.agenziaentrate.gov.it:specificheTecniche:sco:reg:v1 |
| children | reg:SezioneUrbana reg:ZonaCensuaria reg:CategoriaCatastale reg:Classe reg:Consistenza reg:RenditaCatastale reg:DeterminazioneRendita reg:PartitaTavolare reg:CorpoTavolare reg:PorzioneMateriale |
| used by | element DatiFabbricatiTavolare_Type/DatiFabbricati |
| source | <pre> <xs:complexType name="DatiCatastaliFabbricatiTavolare_Type"> <xs:sequence> <xs:element name="SezioneUrbana" minOccurs="0"> <xs:simpleType> <xs:restriction base="cm:DatoAN_Type" value="3"/> </xs:simpleType> </xs:element> <xs:element name="ZonaCensuaria" minOccurs="0"> <xs:simpleType> <xs:restriction base="cm:DatoAN_Type" value="3"/> </xs:simpleType> </xs:element> <xs:element name="CategoriaCatastale" type="reg:CodiciCategoriaNatura_Type"> <xs:annotation> <xs:documentation>In presenza di agevolazione "P" la categoria catastale deve essere "A" escluso A10. </xs:documentation> </xs:element> </xs:sequence> </xs:complexType> </pre> |

| | |
|--|--|
| | <p>In presenza di agevolazione "X" la categoria catastale deve essere C/2, C/6 o C/7.</p> <pre> </xs:documentation> </xs:annotation> </xs:element> <xs:element name="Classe" minOccurs="0"> <xs:simpleType> <xs:restriction base="cm:DatoAN_Type" value="2"/> </xs:restriction> </xs:simpleType> </xs:element> <xs:element name="Consistenza" type="cm:DatoVP_Type" minOccurs="0"> <xs:annotation> <xs:documentation>Il campo non va compilato per gli immobili censiti nelle categorie D, E o non classati</xs:documentation> </xs:annotation> </xs:element> <xs:element name="RenditaCatastale" type="cm:DatoVP_Type" minOccurs="0"> <xs:annotation> <xs:documentation>Obbligatoria se determinazione rendita è diversa da 2</xs:documentation> </xs:annotation> </xs:element> <xs:element name="DeterminazioneRendita" type="reg:DeterminazioneRendita_Type" minOccurs="0"/> <xs:element name="PartitaTavolare" minOccurs="0"> <xs:simpleType> <xs:restriction base="cm:DatoAN_Type" value="7"/> </xs:restriction> </xs:simpleType> </xs:element> <xs:element name="CorpoTavolare" minOccurs="0"> <xs:simpleType> <xs:restriction base="cm:DatoAN_Type" value="3"/> </xs:restriction> </xs:simpleType> </xs:element> <xs:element name="PorzioneMateriale" minOccurs="0"> <xs:simpleType> <xs:restriction base="cm:DatoNP_Type" value="4"/> </xs:restriction> </xs:simpleType> </xs:element> </xs:sequence> </xs:complexType> </pre> |
|--|--|

element **DatiCatastaliFabbricatiTavolare_Type/SezioneUrbana**

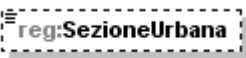
| | |
|-----------|---|
| diagram |  |
| namespace | urn:www.agenziaentrate.gov.it:specificheTecniche:sco:reg:v1 |
| type | restriction of DatoAN_Type |

Specifiche tecniche richieste di registrazione e adempimenti successivi per i contratti di locazione e affitto di immobili (Modello RLI) Allegato A

| | |
|------------|---|
| properties | isRef 0 minOcc 0 maxOcc 1 content simple |
| facets | Kind Value annotation maxLength 3 pattern ([0-9A-Z-])"{1}([0-9A-Z&#x2011;] ' \" _ . \\s / ^\\(\\ \\)\\ À È É Ì Ò Ù Û " \\ \\ \\+)* |
| source | <xs:element name="SezioneUrbana" minOccurs="0"> <xs:simpleType> <xs:restriction base="cm:DatoAN_Type"> <xs:maxLength value="3"/> </xs:restriction> </xs:simpleType> </xs:element> |

element **DatiCatastaliFabbricatiTavolare_Type/ZonaCensuaria**

| | |
|------------|---|
| diagram | |
| namespace | urn:www.agenziaentrate.gov.it:specificheTecniche:sco:reg:v1 |
| type | restriction of DatoAN_Type |
| properties | isRef 0 minOcc 0 maxOcc 1 content simple |
| facets | Kind Value annotation maxLength 3 pattern ([0-9A-Z-])"{1}([0-9A-Z&#x2011;] ' \" _ . \\s / ^\\(\\ \\)\\ À È É Ì Ò Ù Û " \\ \\ \\+)* |
| source | <xs:element name="ZonaCensuaria" minOccurs="0"> <xs:simpleType> <xs:restriction base="cm:DatoAN_Type"> <xs:maxLength value="3"/> </xs:restriction> </xs:simpleType> </xs:element> |

element **DatiCatastaliFabbricatiTavolare_Type/CategoriaCatastale**

| | |
|------------|--|
| diagram | In presenza di agevolazione "P" la categoria catastale deve essere "A" escluso A10. In presenza di agevolazione "X" la categoria catastale deve essere C/2, C/6 o C/7. |
| namespace | urn:www.agenziaentrate.gov.it:specificheTecniche:sco:reg:v1 |
| type | reg:CodiciCategoriaNatura_Type |
| properties | isRef 0 content simple |
| annotation | documentation In presenza di agevolazione "P" la categoria catastale deve essere "A" escluso A10. In presenza di agevolazione "X" la categoria catastale deve essere C/2, C/6 o C/7. |
| source | <xs:element name="CategoriaCatastale" type="reg:CodiciCategoriaNatura_Type"> |

| | |
|--|--|
| | <pre><xs:annotation> <xs:documentation>In presenza di agevolazione "P" la categoria catastale deve essere "A" escluso A10. In presenza di agevolazione "X" la categoria catastale deve essere C/2, C/6 o C/7. </xs:documentation> </xs:annotation> </xs:element></pre> |
|--|--|

element **DatiCatastaliFabbricatiTavolare_Type/Classe**

| | |
|------------|---|
| diagram |  |
| namespace | urn:www.agenziaentrate.gov.it:specificheTecniche:sco:reg:v1 |
| type | restriction of DatoAN_Type |
| properties | <pre>isRef 0 minOcc 0 maxOcc 1 content simple</pre> |
| facets | <pre>Kind Value annotation maxLength 2 pattern ([0-9A-Z-] \&quot;){1}([0-9A-Z&amp;:] \\- \\. \\s / ^\^\\(\\ \\)À È É Ì Ò Ù Û &quot; \\ \\ \\+)*</pre> |
| source | <pre><xs:element name="Classe" minOccurs="0"> <xs:simpleType> <xs:restriction base="cm:DatoAN_Type"> <xs:maxLength value="2"/> </xs:restriction> </xs:simpleType> </xs:element></pre> |

element **DatiCatastaliFabbricatiTavolare_Type/Consistenza**

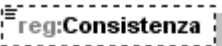
| | |
|------------|---|
| diagram |  <p>Il campo non va compilato per gli immobili censiti nelle categorie D, E o non classati</p> |
| namespace | urn:www.agenziaentrate.gov.it:specificheTecniche:sco:reg:v1 |
| type | DatoVP_Type |
| properties | <pre>isRef 0 minOcc 0 maxOcc 1 content simple</pre> |
| facets | <pre>Kind Value annotation maxLength 16 pattern [0-9]+,[0-9]{2}</pre> |
| annotation | <pre>documentation Il campo non va compilato per gli immobili censiti nelle categorie D, E o non classati</pre> |
| source | <pre><xs:element name="Consistenza" type="cm:DatoVP_Type" minOccurs="0"> <xs:annotation> <xs:documentation>Il campo non va compilato per gli immobili censiti nelle categorie D, E o non classati</xs:documentation> </xs:annotation> </xs:element></pre> |

element **DatiCatastaliFabbricatiTavolare_Type/RenditaCatastale**

| | |
|------------|---|
| diagram |  <p>Obbligatoria se determinazione rendita è diversa da 2</p> |
| namespace | urn:www.agenziaentrate.gov.it:specificheTecniche:sco:reg:v1 |
| type | DatoVP_Type |
| properties | isRef 0 minOcc 0 maxOcc 1 content simple |
| facets | Kind Value annotation maxLength 16 pattern [0-9]+,[0-9]{2} |
| annotation | documentation Obbligatoria se determinazione rendita è diversa da 2 |
| source | <pre><xs:element name="RenditaCatastale" type="cm:DatoVP_Type" minOccurs="0"> <xs:annotation> <xs:documentation>Obbligatoria se determinazione rendita è diversa da 2</xs:documentation> </xs:annotation> </xs:element></pre> |

element **DatiCatastaliFabbricatiTavolare_Type/DeterminazioneRendita**

| | |
|------------|---|
| diagram |  |
| namespace | urn:www.agenziaentrate.gov.it:specificheTecniche:sco:reg:v1 |
| type | reg:DeterminazioneRendita_Type |
| properties | isRef 0 minOcc 0 maxOcc 1 content simple |
| facets | Kind Value annotation maxLength 1 pattern [1-9] enumeration 1 documentation <![CDATA[Rendita proposta]]> enumeration 2 documentation <![CDATA[Attribuzione rendita]]> |
| source | <pre><xs:element name="DeterminazioneRendita" type="reg:DeterminazioneRendita_Type" minOccurs="0"/></pre> |

element **DatiCatastaliFabbricatiTavolare_Type/PartitaTavolare**

| | |
|-----------|---|
| diagram |  |
| namespace | urn:www.agenziaentrate.gov.it:specificheTecniche:sco:reg:v1 |

| | |
|------------|--|
| type | restriction of DatoAN_Type |
| properties | isRef 0 minOcc 0 maxOcc 1 content simple |
| facets | Kind Value annotation maxLength 7 pattern ([0-9A-Z\-\]"){1}([0-9A-Z&:] \\- \\. \\s / ^\\(\\ \\) À È É Ì Ò Ù Ü " \\ \\ \\+)* |
| source | <pre> <xs:element name="PartitaTavolare" minOccurs="0"> <xs:simpleType> <xs:restriction base="cm:DatoAN_Type"> <xs:maxLength value="7"/> </xs:restriction> </xs:simpleType> </xs:element> </pre> |

element **DatiCatastaliFabbricatiTavolare_Type/CorpoTavolare**

| | |
|------------|--|
| diagram | |
| namespace | urn:www.agenziaentrate.gov.it:specificheTecniche:sco:reg:v1 |
| type | restriction of DatoAN_Type |
| properties | isRef 0 minOcc 0 maxOcc 1 content simple |
| facets | Kind Value annotation maxLength 3 pattern ([0-9A-Z\-\]"){1}([0-9A-Z&:] \\- \\. \\s / ^\\(\\ \\) À È É Ì Ò Ù Ü " \\ \\ \\+)* |
| source | <pre> <xs:element name="CorpoTavolare" minOccurs="0"> <xs:simpleType> <xs:restriction base="cm:DatoAN_Type"> <xs:maxLength value="3"/> </xs:restriction> </xs:simpleType> </xs:element> </pre> |

element **DatiCatastaliFabbricatiTavolare_Type/PorzioneMateriale**

| | |
|------------|--|
| diagram | |
| namespace | urn:www.agenziaentrate.gov.it:specificheTecniche:sco:reg:v1 |
| type | restriction of DatoNP_Type |
| properties | isRef 0 minOcc 0 maxOcc 1 content simple |
| facets | Kind Value annotation maxLength 4 pattern [1-9]{1}[0-9]* |
| source | <pre> <xs:element name="PorzioneMateriale" minOccurs="0"> <xs:simpleType> </pre> |

| | | |
|--|---|---|
| | <pre><xs:restriction <xs:maxLength </xs:restriction> </xs:simpleType> </xs:element></pre> | <pre>base="cm:DatoNP_Type"> value="4"/></pre> |
|--|---|---|

complexType **DatiCatastaliTavolare_Type**

| | | |
|-----------|--|---|
| diagram | <p style="margin-left: 20px;"> reg:Particella Riportare il numero di particella, indicato nel documento catastale, che può essere composto da due parti, rispettivamente di cinque e quattro cifre, separato da una barra spaziatrice. Se la particella è composta da una sola serie di cifre, quest'ultima va riportata nella parte a sinistra della barra spaziatrice. Nel caso di immobile graffato riportare solo la prima particella. </p> | |
| namespace | urn:www.agenziaentrate.gov.it:specificheTecniche:sco:reg:v1 | |
| children | reg:Foglio reg:Particella reg:Particella_Denominatore reg:Subalterno | |
| used by | elements | Documento_RLI_Type/Immobili/PrimoModulo/Immobile/DatiCatastali Documento_RLI_Type/Immobili/Modulo/Immobile/DatiCatastali DatiFabbricatiTavolare_Type/DatiCatastali DatiTerreniTavolare_Type/DatiCatastali |
| source | <pre><xs:complexType name="DatiCatastaliTavolare_Type"> <xs:sequence> <xs:element name="Foglio"> <xs:simpleType> <xs:restriction base="cm:DatoAN_Type" value="4"/> </xs:restriction> </xs:simpleType> </xs:element> <xs:element name="Particella"> <xs:annotation> <xs:documentation>Riportare il numero di particella, indicato nel documento catastale, che può essere composto da due parti, rispettivamente di cinque e quattro cifre, separato da una barra spaziatrice. Se la particella è composta da una sola serie di cifre, quest'ultima va riportata nella parte a sinistra della barra spaziatrice. Nel caso di immobile graffato riportare solo la prima particella.</xs:documentation> </xs:annotation> <xs:simpleType> <xs:restriction base="cm:DatoAN_Type" value="5"/> </xs:restriction> </xs:simpleType> </xs:element> <xs:element name="Particella_Denominatore" minOccurs="0"></pre> | |

| | |
|--|--|
| | <pre> <xs:simpleType> <xs:restriction base="cm:DatoAN_Type"> <xs:maxLength value="5"/> </xs:restriction> </xs:simpleType> </xs:element> <xs:element name="Subalterno" minOccurs="0"> <xs:simpleType> <xs:restriction base="cm:DatoAN_Type"> <xs:maxLength value="4"/> </xs:restriction> </xs:simpleType> </xs:element> </xs:sequence> </xs:complexType> </pre> |
|--|--|

element **DatiCatastaliTavolare_Type/Foglio**

| | |
|------------|---|
| diagram |  |
| namespace | urn:www.agenziaentrate.gov.it:specificheTecniche:sco:reg:v1 |
| type | restriction of DatoAN_Type |
| properties | isRef 0 content simple |
| facets | Kind Value annotation maxLength 4 pattern ([0-9A-Z-]"){1}([0-9A-Z&] ' \" \\. \\s / ^\\(\\ \\) À È É Ì Ò Ù Ü " \\ \\ \\+)* |
| source | <pre> <xs:element name="Foglio"> <xs:simpleType> <xs:restriction base="cm:DatoAN_Type"> <xs:maxLength value="4"/> </xs:restriction> </xs:simpleType> </xs:element> </pre> |

element **DatiCatastaliTavolare_Type/Particella**

| | |
|-----------|---|
| diagram |  <p>Riportare il numero di particella, indicato nel documento catastale, che può essere composto da due parti, rispettivamente di cinque e quattro cifre, separato da una barra spaziatrice. Se la particella è composta da una sola serie di cifre, quest'ultima va riportata nella parte a sinistra della barra spaziatrice. Nel caso di immobile graffato riportare solo la prima particella.</p> |
| namespace | urn:www.agenziaentrate.gov.it:specificheTecniche:sco:reg:v1 |
| type | restriction of DatoAN_Type |

Specifiche tecniche richieste di registrazione e adempimenti successivi per i contratti di locazione e affitto di immobili (Modello RLI) Allegato A

| | |
|------------|--|
| properties | isRef 0 content simple |
| facets | Kind Value maxLength 5 pattern ([0-9A-Z-]"){1}([0-9A-Z&#x26;#x27;] \\- \\. \\s / ^\\(\\ \\) À È É Ì Ò Ù Û " \\ \\ \\+)* annotation |
| annotation | documentation Riportare il numero di particella, indicato nel documento catastale, che può essere composto da due parti, rispettivamente di cinque e quattro cifre, separato da una barra spaziatrice. Se la particella è composta da una sola serie di cifre, quest'ultima va riportata nella parte a sinistra della barra spaziatrice. Nel caso di immobile graffato riportare solo la prima particella. |
| source | <xs:element name="Particella"> <xs:annotation> <xs:documentation>Riportare il numero di particella, indicato nel documento catastale, che può essere composto da due parti, rispettivamente di cinque e quattro cifre, separato da una barra spaziatrice. Se la particella è composta da una sola serie di cifre, quest'ultima va riportata nella parte a sinistra della barra spaziatrice. Nel caso di immobile graffato riportare solo la prima particella.</xs:documentation> </xs:annotation> <xs:simpleType> <xs:restriction base="cm:DatoAN_Type"> <xs:maxLength value="5"/> </xs:restriction> </xs:simpleType> </xs:element> |

element **DatiCatastaliTavolare_Type/Particella_Denominatore**

| | |
|------------|---|
| diagram | |
| namespace | urn:www.agenziaentrate.gov.it:specificheTecniche:sco:reg:v1 |
| type | restriction of DatoAN_Type |
| properties | isRef 0 minOcc 0 maxOcc 1 content simple |
| facets | Kind Value maxLength 5 pattern ([0-9A-Z-]"){1}([0-9A-Z&#x26;#x27;] \\- \\. \\s / ^\\(\\ \\) À È É Ì Ò Ù Û " \\ \\ \\+)* annotation |
| source | <xs:element name="Particella_Denominatore" minOccurs="0"> <xs:simpleType> <xs:restriction base="cm:DatoAN_Type"> <xs:maxLength value="5"/> </xs:restriction> </xs:simpleType> </xs:element> |

element **DatiCatastaliTavolare_Type/Subalterno**

| | |
|-----------|---|
| diagram | |
| namespace | urn:www.agenziaentrate.gov.it:specificheTecniche:sco:reg:v1 |
| type | restriction of DatoAN_Type |

| | |
|------------|--|
| properties | isRef 0 minOcc 0 maxOcc 1 content simple |
| facets | Kind Value maxLength 4 pattern ([0-9A-Z-] \"){1}([0-9A-Z&#x26;#x27; \- \., \\s / ^\\(\\) À È É Ì Ò Ù Û " \\ \\ \\+)* |
| source | <pre><xs:element name="Subalterno" minOccurs="0"> <xs:simpleType> <xs:restriction base="cm:DatoAN_Type" value="4"/> </xs:restriction> </xs:simpleType> </xs:element></pre> |

complexType **DatiCatastaliTerreni_Type**

| | |
|-----------|--|
| diagram | |
| namespace | urn:www.agenziaentrate.gov.it:specificheTecniche:sco:reg:v1 |
| children | reg:Superficie reg:Natura reg:RedditoDominicale |
| used by | element DatiTerreni_Type/DatiTerreni |
| source | <pre><xs:complexType name="DatiCatastaliTerreni_Type"> <xs:sequence> <xs:element name="Superficie"> <xs:annotation> <xs:documentation>almeno uno dei tre campi deve essere presente</xs:documentation> </xs:annotation> <xs:complexType> <xs:sequence> <xs:element name="SuperficieEttari" minOccurs="0"> <xs:simpleType> <xs:restriction base="cm:DatoNP_Type" value="5"/> </xs:restriction> </xs:element> <xs:element name="SuperficieAre" minOccurs="0"> <xs:simpleType> <xs:restriction base="cm:DatoNP_Type" value="2"/> </xs:restriction> </xs:element> <xs:element name="SuperficieCentiare" minOccurs="0"> <xs:simpleType> <xs:restriction base="cm:DatoNP_Type" value="2"/> </xs:restriction> </xs:element> </xs:sequence> </xs:complexType> </xs:element> </xs:sequence> </xs:complexType></pre> |

| | |
|--|--|
| | <pre> </xs:simpleType> </xs:element> </xs:sequence> </xs:complexType> </xs:element> <xs:element name="Natura" type="reg:CodiciNatura_Type"/> <xs:element name="RedditoDominicale" type="cm:DatoVP_Type"/> </xs:sequence> </xs:complexType> </pre> |
|--|--|

element **DatiCatastaliTerreni_Type/Superficie**

| | |
|------------|--|
| diagram | |
| namespace | urn:www.agenziaentrate.gov.it:specificheTecniche:sco:reg:v1 |
| properties | isRef 0 content complex |
| children | reg:SuperficieEttari reg:SuperficieAre reg:SuperficieCentiare |
| annotation | documentation almeno uno dei tre campi deve essere presente |
| source | <pre> <xs:element name="Superficie"> <xs:annotation> <xs:documentation>almeno uno dei tre campi deve essere presente</xs:documentation> </xs:annotation> <xs:complexType> <xs:sequence> <xs:element name="SuperficieEttari" minOccurs="0"> <xs:simpleType> <xs:restriction base="cm:DatoNP_Type"> <xs:maxLength value="5"/> </xs:restriction> </xs:simpleType> </xs:element> <xs:element name="SuperficieAre" minOccurs="0"> <xs:simpleType> <xs:restriction base="cm:DatoNP_Type"> <xs:maxLength value="2"/> </xs:restriction> </xs:simpleType> </xs:element> <xs:element name="SuperficieCentiare" minOccurs="0"> <xs:simpleType> <xs:restriction base="cm:DatoNP_Type"> <xs:maxLength value="2"/> </xs:restriction> </xs:simpleType> </xs:element> </xs:sequence> </xs:complexType> </xs:element> </pre> |

element **DatiCatastaliTerreni_Type/Superficie/SuperficieEttari**

| | |
|------------|--|
| diagram | |
| namespace | urn:www.agenziaentrate.gov.it:specificheTecniche:sco:reg:v1 |
| type | restriction of DatoNP_Type |
| properties | isRef 0 minOcc 0 maxOcc 1 content simple |
| facets | Kind Value annotation maxLength 5 pattern [1-9]{1}[0-9]* |
| source | <pre> <xs:element name="SuperficieEttari" minOccurs="0"> <xs:simpleType> <xs:restriction base="cm:DatoNP_Type" value="5"/> </xs:simpleType> </xs:element> </pre> |

element **DatiCatastaliTerreni_Type/Superficie/SuperficieAre**

| | |
|------------|---|
| diagram | |
| namespace | urn:www.agenziaentrate.gov.it:specificheTecniche:sco:reg:v1 |
| type | restriction of DatoNP_Type |
| properties | isRef 0 minOcc 0 maxOcc 1 content simple |
| facets | Kind Value annotation maxLength 2 pattern [1-9]{1}[0-9]* |
| source | <pre> <xs:element name="SuperficieAre" minOccurs="0"> <xs:simpleType> <xs:restriction base="cm:DatoNP_Type" value="2"/> </xs:simpleType> </xs:element> </pre> |

element **DatiCatastaliTerreni_Type/Superficie/SuperficieCentiare**

| | |
|------------|---|
| diagram | |
| namespace | urn:www.agenziaentrate.gov.it:specificheTecniche:sco:reg:v1 |
| type | restriction of DatoNP_Type |
| properties | isRef 0 minOcc 0 maxOcc 1 |

| | |
|--------|--|
| | content simple |
| facets | Kind Value annotation maxLength 2 pattern [1-9]{1}[0-9]* |
| source | <pre><xs:element name="SuperficieCentiare" minOccurs="0"> <xs:simpleType> <xs:restriction base="cm:DatoNP_Type" value="2"/> </xs:restriction> </xs:simpleType> </xs:element></pre> |

element **DatiCatastaliTerreni_Type/Natura**

| | |
|------------|---|
| diagram | |
| namespace | urn:www.agenziaentrate.gov.it:specificheTecniche:sco:reg:v1 |
| type | reg:CodiciNatura_Type |
| properties | isRef 0 content simple |
| source | <pre><xs:element name="Natura" type="reg:CodiciNatura_Type"/></pre> |

element **DatiCatastaliTerreni_Type/RedditoDominicale**

| | |
|------------|---|
| diagram | |
| namespace | urn:www.agenziaentrate.gov.it:specificheTecniche:sco:reg:v1 |
| type | DatoVP_Type |
| properties | isRef 0 content simple |
| facets | Kind Value annotation maxLength 16 pattern [0-9]+,[0-9]{2} |
| source | <pre><xs:element name="RedditoDominicale" type="cm:DatoVP_Type"/></pre> |

complexType **DatiCatastaliTerreniTavolare_Type**

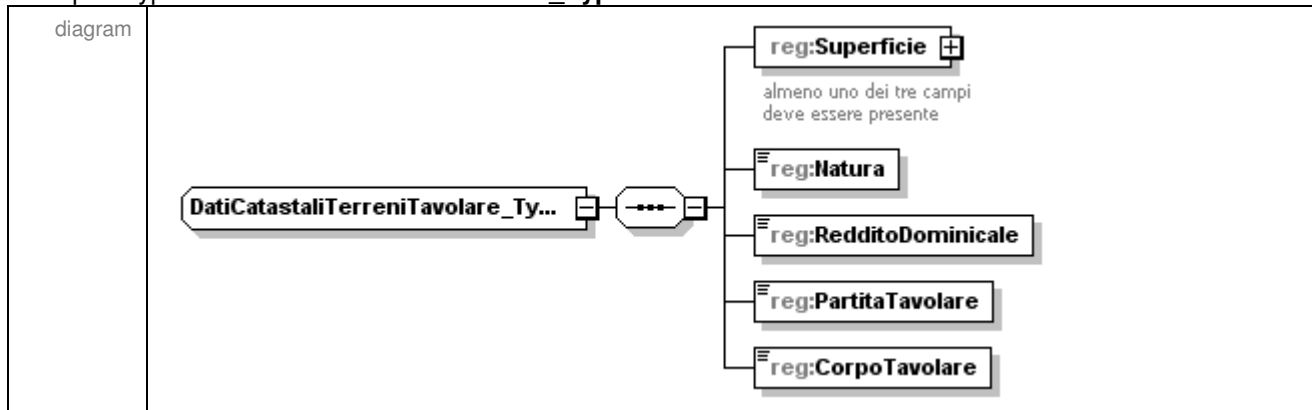

Specifiche tecniche richieste di registrazione e adempimenti successivi per i contratti di locazione e affitto di immobili (Modello RLI) Allegato A

| | |
|-----------|--|
| namespace | urn:www.agenziaentrate.gov.it:specificheTecniche:sco:reg:v1 |
| children | reg:Superficie reg:Natura reg:RedditoDominicale reg:PartitaTavolare reg:CorpoTavolare |
| used by | element DatiTerreniTavolare_Type/DatiTerreni |
| source | <pre> <xs:complexType name="DatiCatastaliTerreniTavolare_Type"> <xs:sequence> <xs:element name="Superficie"> <xs:annotation> <xs:documentation>almeno uno dei tre campi deve essere presente</xs:documentation> </xs:annotation> <xs:complexType> <xs:sequence> <xs:element name="SuperficieEttari" minOccurs="0"> <xs:simpleType> <xs:restriction base="cm:DatoNP_Type"> <xs:maxLength value="5"/> </xs:restriction> </xs:simpleType> </xs:element> <xs:element name="SuperficieAre" minOccurs="0"> <xs:simpleType> <xs:restriction base="cm:DatoNP_Type"> <xs:maxLength value="2"/> </xs:restriction> </xs:simpleType> </xs:element> <xs:element name="SuperficieCentiare" minOccurs="0"> <xs:simpleType> <xs:restriction base="cm:DatoNP_Type"> <xs:maxLength value="2"/> </xs:restriction> </xs:simpleType> </xs:element> </xs:sequence> </xs:complexType> </xs:element> <xs:element name="Natura" type="reg:CodiciNatura_Type"/> <xs:element name="RedditoDominicale" type="cm:DatoVP_Type"/> <xs:element name="PartitaTavolare"> <xs:simpleType> <xs:restriction base="cm:DatoAN_Type"> <xs:maxLength value="7"/> </xs:restriction> </xs:simpleType> </xs:element> <xs:element name="CorpoTavolare"> <xs:simpleType> <xs:restriction base="cm:DatoAN_Type"> <xs:maxLength value="3"/> </xs:restriction> </xs:simpleType> </xs:element> </xs:sequence> </xs:complexType> </pre> |

element **DatiCatastaliTerreniTavolare_Type/Superficie**

| | |
|------------|---|
| diagram | |
| namespace | urn:www.agenziaentrate.gov.it:specificheTecniche:sco:reg:v1 |
| properties | isRef 0 content complex |
| children | reg:SuperficieEttari reg:SuperficieAre reg:SuperficieCentiare |
| annotation | documentation almeno uno dei tre campi deve essere presente |
| source | <pre> <xs:element name="Superficie"> <xs:annotation> <xs:documentation>almeno uno dei tre campi deve essere presente</xs:documentation> </xs:annotation> <xs:complexType> <xs:sequence> <xs:element name="SuperficieEttari" minOccurs="0"> <xs:simpleType> <xs:restriction base="cm:DatoNP_Type" value="5"/> </xs:restriction> </xs:element> <xs:element name="SuperficieAre" minOccurs="0"> <xs:simpleType> <xs:restriction base="cm:DatoNP_Type" value="2"/> </xs:restriction> </xs:element> <xs:element name="SuperficieCentiare" minOccurs="0"> <xs:simpleType> <xs:restriction base="cm:DatoNP_Type" value="2"/> </xs:restriction> </xs:element> </xs:sequence> </xs:complexType> </xs:element> </pre> |

element **DatiCatastaliTerreniTavolare_Type/Superficie/SuperficieEttari**

| | |
|------------|---|
| diagram | |
| namespace | urn:www.agenziaentrate.gov.it:specificheTecniche:sco:reg:v1 |
| type | restriction of DatoNP_Type |
| properties | isRef 0 minOcc 0 maxOcc 1 content simple |

Specifiche tecniche richieste di registrazione e adempimenti successivi per i contratti di locazione e affitto di immobili (Modello RLI) Allegato A

| | | |
|--------|--|---------------------|
| facets | Kind maxLength 5 pattern [1-9]{1}[0-9]* | Value annotation |
| source | <pre> <xs:element name="SuperficieEttari" minOccurs="0"> <xs:simpleType> <xs:restriction base="cm:DatoNP_Type" value="5"/> </xs:simpleType> </xs:element> </pre> | |

element **DatiCatastaliTerreniTavolare_Type/Superficie/SuperficieAre**

| | | |
|------------|---|---------------------|
| diagram | | |
| namespace | urn:www.agenziaentrate.gov.it:specificheTecniche:sco:reg:v1 | |
| type | restriction of DatoNP_Type | |
| properties | isRef 0 minOcc 0 maxOcc 1 content simple | |
| facets | Kind maxLength 2 pattern [1-9]{1}[0-9]* | Value annotation |
| source | <pre> <xs:element name="SuperficieAre" minOccurs="0"> <xs:simpleType> <xs:restriction base="cm:DatoNP_Type" value="2"/> </xs:simpleType> </xs:element> </pre> | |

element **DatiCatastaliTerreniTavolare_Type/Superficie/SuperficieCentiare**

| | | |
|------------|--|---------------------|
| diagram | | |
| namespace | urn:www.agenziaentrate.gov.it:specificheTecniche:sco:reg:v1 | |
| type | restriction of DatoNP_Type | |
| properties | isRef 0 minOcc 0 maxOcc 1 content simple | |
| facets | Kind maxLength 2 pattern [1-9]{1}[0-9]* | Value annotation |
| source | <pre> <xs:element name="SuperficieCentiare" minOccurs="0"> <xs:simpleType> <xs:restriction base="cm:DatoNP_Type" value="2"/> </xs:simpleType> </xs:element> </pre> | |

| | |
|--|---------------|
| | </xs:element> |
|--|---------------|

element **DatiCatastaliTerreniTavolare_Type/Natura**

| | |
|------------|---|
| diagram |  |
| namespace | urn:www.agenziaentrate.gov.it:specificheTecniche:sco:reg:v1 |
| type | reg:CodiciNatura_Type |
| properties | isRef 0 content simple |
| source | <xs:element name="Natura" type="reg:CodiciNatura_Type"/> |

element **DatiCatastaliTerreniTavolare_Type/RedditoDominicale**

| | |
|------------|---|
| diagram |  |
| namespace | urn:www.agenziaentrate.gov.it:specificheTecniche:sco:reg:v1 |
| type | DatoVP_Type |
| properties | isRef 0 content simple |
| facets | Kind Value annotation maxLength 16 pattern [0-9]+,[0-9]{2} |
| source | <xs:element name="RedditoDominicale" type="cm:DatoVP_Type"/> |

element **DatiCatastaliTerreniTavolare_Type/PartitaTavolare**

| | |
|------------|--|
| diagram |  |
| namespace | urn:www.agenziaentrate.gov.it:specificheTecniche:sco:reg:v1 |
| type | restriction of DatoAN_Type |
| properties | isRef 0 content simple |
| facets | Kind Value annotation maxLength 7 pattern ([0-9A-Z-])"{1}([0-9A-Z&#x2011;] \\- \\. \\s / '\\^\\(\\ \\)\\ À È É Ì Ò Ù Û " \\N \\+)* |
| source | <xs:element name="PartitaTavolare"> <xs:simpleType <xs:restriction base="cm:DatoAN_Type"> <xs:maxLength value="7"/> </xs:restriction> </xs:simpleType> </xs:element> |

element **DatiCatastaliTerreniTavolare_Type/CorpoTavolare**

| | |
|------------|--|
| diagram | |
| namespace | urn:www.agenziaentrate.gov.it:specificheTecniche:sco:reg:v1 |
| type | restriction of DatoAN_Type |
| properties | isRef 0 content simple |
| facets | Kind Value maxLength 3 annotation pattern <code>(([0-9A-Z-] &quot;){1}([0-9A-Z&amp;#x27; ' \- \., \/s /° ^\\(\\) À È É Ì Ò Ù Û &quot;; \\ \\ \\+)*</code> |
| source | <pre><xs:element name="CorpoTavolare"> <xs:simpleType> <xs:restriction base="cm:DatoAN_Type" value="3"/> </xs:simpleType> </xs:element></pre> |

complexType **DatiFabbricati_Type**

| | |
|-----------|--|
| diagram | |
| namespace | urn:www.agenziaentrate.gov.it:specificheTecniche:sco:reg:v1 |
| children | reg:DatiCatastali reg:DatiFabbricati |
| source | <pre><xs:complexType name="DatiFabbricati_Type"> <xs:sequence> <xs:element name="DatiCatastali" type="reg:DatiCatastali_Type"/> <xs:element name="DatiFabbricati" type="reg:DatiCatastaliFabbricati_Type"/> </xs:sequence> </xs:complexType></pre> |

element **DatiFabbricati_Type/DatiCatastali**

| | |
|-----------|---|
| diagram | |
| namespace | urn:www.agenziaentrate.gov.it:specificheTecniche:sco:reg:v1 |

| | |
|------------|--|
| type | reg:DatiCatastali_Type |
| properties | isRef 0 content complex |
| children | reg:Foglio reg:Particella reg:Subalterno |
| source | <xs:element name="DatiCatastali" type="reg:DatiCatastali_Type"/> |

element **DatiFabbricati_Type/DatiFabbricati**

| | |
|------------|---|
| diagram | <p>reg:DatiCatastaliFabbricati_Type</p> <ul style="list-style-type: none"> reg:SezioneUrbana reg:ZonaCensuaria reg:CategoriaCatastale Obbligatorio se 'Provincia' diverso da 'EE' ed in assenza del campo 'determinazione rendita'. Se 'provincia' = 'EE' non valorizzare. In presenza di agevolazione "P" la categoria catastale deve essere "A" escluso A10. In presenza di agevolazione "X" la categoria catastale deve essere C/2, C/6 o C/7. reg:Classe reg:Consistenza Il campo non va compilato per gli immobili censiti nelle categorie D, E o non classati reg:RenditaCatastale Obbligatoria se determinazione rendita è diversa da 2 reg:DeterminazioneRendita |
| namespace | urn:www.agenziaentrate.gov.it:specificheTecniche:sco:reg:v1 |
| type | reg:DatiCatastaliFabbricati_Type |
| properties | isRef 0 content complex |
| children | reg:SezioneUrbana reg:ZonaCensuaria reg:CategoriaCatastale reg:Classe reg:Consistenza reg:RenditaCatastale reg:DeterminazioneRendita |
| source | <xs:element name="DatiFabbricati" type="reg:DatiCatastaliFabbricati_Type"/> |

complexType **DatiFabbricatiTavolare_Type**

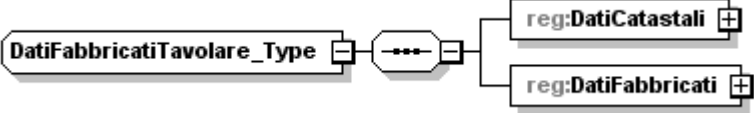
| | |
|-----------|--|
| diagram |  |
| namespace | urn:www.agenziaentrate.gov.it:specificheTecniche:sco:reg:v1 |
| children | reg:DatiCatastali reg:DatiFabbricati |
| source | <pre> <xs:complexType name="DatiFabbricatiTavolare_Type"> <xs:sequence> <xs:element name="DatiCatastali" type="reg:DatiCatastaliTavolare_Type"/> <xs:element name="DatiFabbricati" type="reg:DatiCatastaliFabbricatiTavolare_Type"/> </xs:sequence> </xs:complexType> </pre> |

element **DatiFabbricatiTavolare_Type/DatiCatastali**

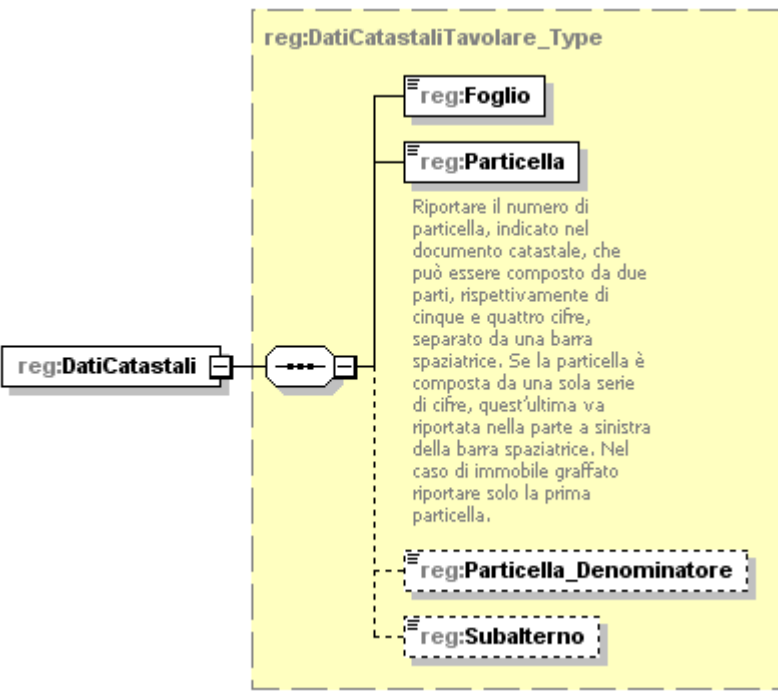
| | |
|------------|---|
| diagram |  <p>reg:DatiCatastaliTavolare_Type</p> <p>reg:Foglio</p> <p>reg:Particella</p> <p>Riportare il numero di particella, indicato nel documento catastale, che può essere composto da due parti, rispettivamente di cinque e quattro cifre, separato da una barra spaziatrice. Se la particella è composta da una sola serie di cifre, quest'ultima va riportata nella parte a sinistra della barra spaziatrice. Nel caso di immobile graffato riportare solo la prima particella.</p> <p>reg:Particella_Denominatore</p> <p>reg:Subalterno</p> |
| namespace | urn:www.agenziaentrate.gov.it:specificheTecniche:sco:reg:v1 |
| type | reg:DatiCatastaliTavolare_Type |
| properties | isRef 0 content complex |
| children | reg:Foglio reg:Particella reg:Particella_Denominatore reg:Subalterno |
| source | <pre><xs:element name="DatiCatastali" type="reg:DatiCatastaliTavolare_Type"/></pre> |

element **DatiFabbricatiTavolare_Type/DatiFabbricati**

| | |
|------------|--|
| diagram | |
| namespace | urn:www.agenziaentrate.gov.it:specificheTecniche:sco:reg:v1 |
| type | req:DatiCatastaliFabbricatiTavolare_Type |
| properties | isRef 0 content complex |
| children | req:SezioneUrbana req:ZonaCensuaria req:CategoriaCatastale req:Classe req:Consistenza req:RenditaCatastale req:DeterminazioneRendita req:PartitaTavolare req:CorpoTavolare req:PorzioneMateriale |
| source | <code><xs:element name="DatiFabbricati" type="req:DatiCatastaliFabbricatiTavolare_Type"/></code> |

complexType **DatiTerreni_Type**

| | |
|-----------|---|
| diagram | |
| namespace | urn:www.agenziaentrate.gov.it:specificheTecniche:sco:reg:v1 |
| children | req:DatiCatastali req:DatiTerreni |
| source | <code><xs:complexType name="DatiTerreni_Type"> <xs:sequence></code> |

| | | |
|--|--|--|
| | <pre><xs:element name="DatiCatastali" type="reg:DatiCatastali_Type"/> <xs:element name="DatiTerreni" type="reg:DatiCatastaliTerreni_Type"/> </xs:sequence> </xs:complexType></pre> | |
|--|--|--|

element **DatiTerreni_Type/DatiCatastali**

| | | |
|------------|--|--|
| diagram | | |
| namespace | urn:www.agenziaentrate.gov.it:specificheTecniche:sco:reg:v1 | |
| type | reg:DatiCatastali_Type | |
| properties | isRef 0 content complex | |
| children | reg:Foglio reg:Particella reg:Subalterno | |
| source | <pre><xs:element name="DatiCatastali" type="reg:DatiCatastali_Type"/></pre> | |

element **DatiTerreni_Type/DatiTerreni**

| | | |
|------------|---|--|
| diagram | | |
| namespace | urn:www.agenziaentrate.gov.it:specificheTecniche:sco:reg:v1 | |
| type | reg:DatiCatastaliTerreni_Type | |
| properties | isRef 0 content complex | |
| children | reg:Superficie reg:Natura reg:RedditoDominicale | |
| source | <pre><xs:element name="DatiTerreni" type="reg:DatiCatastaliTerreni_Type"/></pre> | |

complexType **DatiTerreniTavolare_Type**

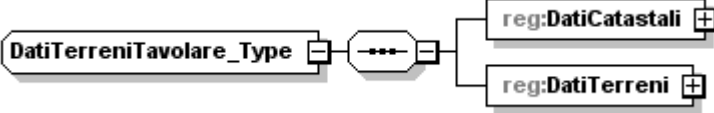
| | |
|-----------|---|
| diagram |  |
| namespace | urn:www.agenziaentrate.gov.it:specificheTecniche:sco:reg:v1 |
| children | reg:DatiCatastali reg:DatiTerreni |
| source | <pre> <xs:complexType name="DatiTerreniTavolare_Type"> <xs:sequence> <xs:element name="DatiCatastali" type="reg:DatiCatastaliTavolare_Type"/> <xs:element name="DatiTerreni" type="reg:DatiCatastaliTerreniTavolare_Type"/> </xs:sequence> </xs:complexType> </pre> |

element **DatiTerreniTavolare_Type/DatiCatastali**

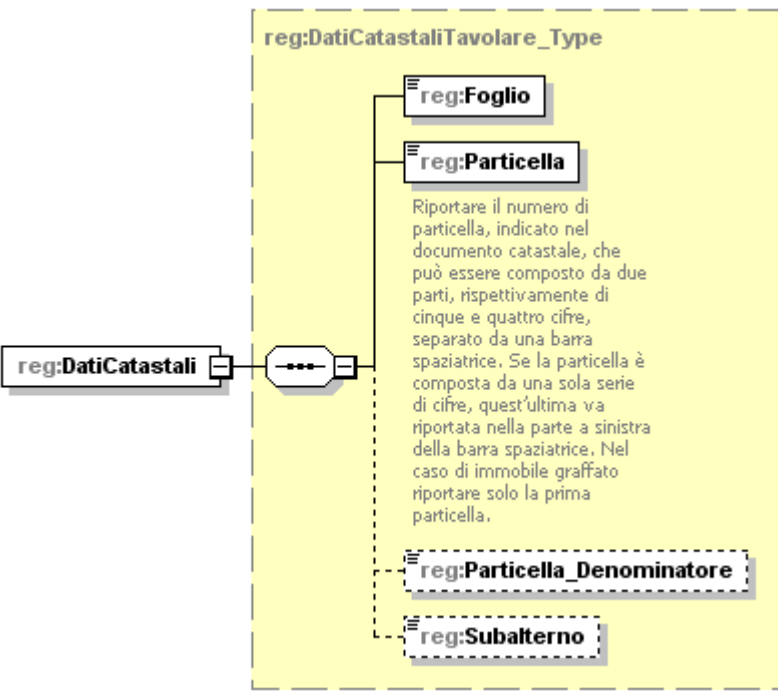
| | |
|------------|--|
| diagram |  <p>reg:DatiCatastaliTavolare_Type</p> <ul style="list-style-type: none"> reg:Foglio reg:Particella Riportare il numero di particella, indicato nel documento catastale, che può essere composto da due parti, rispettivamente di cinque e quattro cifre, separato da una barra spaziatrice. Se la particella è composta da una sola serie di cifre, quest'ultima va riportata nella parte a sinistra della barra spaziatrice. Nel caso di immobile graffato riportare solo la prima particella. reg:Particella_Denominatore reg:Subalterno |
| namespace | urn:www.agenziaentrate.gov.it:specificheTecniche:sco:reg:v1 |
| type | reg:DatiCatastaliTavolare_Type |
| properties | isRef 0 content complex |
| children | reg:Foglio reg:Particella reg:Particella_Denominatore reg:Subalterno |
| source | <pre><xs:element name="DatiCatastali" type="reg:DatiCatastaliTavolare_Type"/></pre> |

element **DatiTerreniTavolare_Type/DatiTerreni**

| | |
|------------|---|
| diagram | |
| namespace | urn:www.agenziaentrate.gov.it:specificheTecniche:sco:reg:v1 |
| type | reg:DatiCatastaliTerreniTavolare_Type |
| properties | isRef 0 content complex |
| children | reg:Superficie reg:Natura reg:RedditoDominicale reg:PartitaTavolare reg:CorpoTavolare |
| source | <xs:element name="DatiTerreni" type="reg:DatiCatastaliTerreniTavolare_Type"/> |

complexType **Domicilio_EE_Type**

| | |
|-----------|--|
| diagram | |
| namespace | urn:www.agenziaentrate.gov.it:specificheTecniche:sco:reg:v1 |
| children | reg:Comune reg:CodiceComune reg:Indirizzo reg:Cap reg:DataVariazione |
| source | <pre> <xs:complexType name="Domicilio_EE_Type"> <xs:sequence> <xs:element name="Comune"> <xs:simpleType> <xs:restriction base="cm:DatoAN_Type" value="40"/> </xs:simpleType> </xs:element> <xs:element name="CodiceComune" type="cm:DatoAN_Type" minOccurs="0"/> <xs:element name="Indirizzo" type="cm:DatoAN_Type" minOccurs="0"/> <xs:element name="Cap" type="cm:DatoCP_Type" minOccurs="0"/> <xs:element name="DataVariazione" type="cm:DatoD6_Type" minOccurs="0"/> </xs:sequence> </xs:complexType> </pre> |

element Domicilio_EE_Type/Comune

| | |
|------------|---|
| diagram |  |
| namespace | urn:www.agenziaentrate.gov.it:specificheTecniche:sco:reg:v1 |
| type | restriction of DatoAN_Type |
| properties | isRef 0 content simple |
| facets | Kind Value maxLength 40 pattern <code>(([0-9A-Z-~])&quot;){1}([0-9A-Z&amp;])?[\-\. \s / ^\^\(\\) À È É Ì Ò Ù Û &quot; \\ / +)*</code> annotation |
| source | <pre> <xs:element name="Comune"> <xs:simpleType> <xs:restriction base="cm:DatoAN_Type" value="40"> <xs:maxLength /> </xs:restriction> </xs:simpleType> </xs:element> </pre> |

element Domicilio_EE_Type/CodiceComune

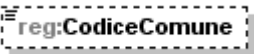
| | |
|------------|--|
| diagram |  |
| namespace | urn:www.agenziaentrate.gov.it:specificheTecniche:sco:reg:v1 |
| type | DatoAN_Type |
| properties | isRef 0 minOcc 0 maxOcc 1 content simple |
| facets | Kind Value pattern <code>(([0-9A-Z-~])&quot;){1}([0-9A-Z&amp;])?[\-\. \s / ^\^\(\\) À È É Ì Ò Ù Û &quot; \\ / +)*</code> annotation |
| source | <pre> <xs:element name="CodiceComune" type="cm:DatoAN_Type" minOccurs="0"/> </pre> |

element Domicilio_EE_Type/Indirizzo

| | |
|------------|--|
| diagram |  |
| namespace | urn:www.agenziaentrate.gov.it:specificheTecniche:sco:reg:v1 |
| type | DatoAN_Type |
| properties | isRef 0 minOcc 0 maxOcc 1 content simple |
| facets | Kind Value pattern <code>(([0-9A-Z-~])&quot;){1}([0-9A-Z&amp;])?[\-\. \s / ^\^\(\\) À È É Ì Ò Ù Û &quot; \\ / +)*</code> annotation |
| source | <pre> <xs:element name="Indirizzo" type="cm:DatoAN_Type" minOccurs="0"/> </pre> |

element **Domicilio_EE_Type/Cap**

| | |
|------------|---|
| diagram | |
| namespace | urn:www.agenziaentrate.gov.it:specificheTecniche:sco:reg:v1 |
| type | DatoCP_Type |
| properties | isRef 0 minOcc 0 maxOcc 1 content simple |
| facets | Kind Value annotation pattern [0-9]{5} |
| source | <code><xs:element name="Cap" type="cm:DatoCP_Type" minOccurs="0"/></code> |

element **Domicilio_EE_Type/DataVariazione**

| | |
|------------|--|
| diagram | |
| namespace | urn:www.agenziaentrate.gov.it:specificheTecniche:sco:reg:v1 |
| type | DatoD6_Type |
| properties | isRef 0 minOcc 0 maxOcc 1 content simple |
| facets | Kind Value annotation length 6 pattern ((0[0-9]) (1[0-2]))((19 20)[0-9][0-9]) |
| source | <code><xs:element name="DataVariazione" type="cm:DatoD6_Type" minOccurs="0"/></code> |

complexType **Domicilio_Ita_Type**

| | | |
|-----------|---|---|
| diagram | | |
| namespace | urn:www.agenziaentrate.gov.it:specificheTecniche:sco:reg:v1 | |
| children | reg:Comune reg:Provincia reg:CodiceComune reg:Indirizzo reg:Cap | |
| source | <code><xs:complexType name="Domicilio_Ita_Type"></code> | <code><xs:sequence></code> |
| | <code><xs:element name="Comune" type="cm:DatoAN_Type"/></code> | <code><xs:element name="Provincia" type="cm:PR_Type"/></code> |
| | <code><xs:element name="CodiceComune" type="cm:DatoAN_Type"/></code> | <code><xs:element name="Indirizzo" type="cm:DatoAN_Type"/></code> |
| | <code><xs:element name="Cap" type="cm:DatoCP_Type"/></code> | <code></xs:sequence></code> |

| | |
|--|-------------------|
| | </xs:complexType> |
|--|-------------------|

element Domicilio_Ita_Type/Comune

| | | |
|------------|---|------------|
| diagram |  | |
| namespace | urn:www.agenziaentrate.gov.it:specificheTecniche:sco:reg:v1 | |
| type | DatoAN_Type | |
| properties | isRef 0 content simple | |
| facets | Kind Value pattern ([0-9A-Z-]*)"{1}([0-9A-Z&#226;] [\-\. , \s / ^\\(\\) À È É Ì Ò Ù Û " \\ / +)* | annotation |
| source | <xs:element name="Comune" type="cm:DatoAN_Type"/> | |

element Domicilio_Ita_Type/Provincia

| | | |
|------------|---|--|
| diagram |  | |
| namespace | urn:www.agenziaentrate.gov.it:specificheTecniche:sco:reg:v1 | |
| type | PR_Type | |
| properties | isRef 0 content simple | |
| source | <xs:element name="Provincia" type="cm:PR_Type"/> | |

element Domicilio_Ita_Type/CodiceComune

| | | |
|------------|---|------------|
| diagram |  | |
| namespace | urn:www.agenziaentrate.gov.it:specificheTecniche:sco:reg:v1 | |
| type | DatoAN_Type | |
| properties | isRef 0 content simple | |
| facets | Kind Value pattern ([0-9A-Z-]*)"{1}([0-9A-Z&#226;] [\-\. , \s / ^\\(\\) À È É Ì Ò Ù Û " \\ / +)* | annotation |
| source | <xs:element name="CodiceComune" type="cm:DatoAN_Type"/> | |

element Domicilio_Ita_Type/Indirizzo

| | | |
|------------|---|------------|
| diagram |  | |
| namespace | urn:www.agenziaentrate.gov.it:specificheTecniche:sco:reg:v1 | |
| type | DatoAN_Type | |
| properties | isRef 0 content simple | |
| facets | Kind Value pattern ([0-9A-Z-]*)"{1}([0-9A-Z&#226;] [\-\. , \s / ^\\(\\) À È É Ì Ò Ù Û " \\ / +)* | annotation |

| | |
|--------|---|
| source | <code><xs:element name="Indirizzo" type="cm:DatoAN_Type"/></code> |
|--------|---|

element **Domicilio_Ita_Type/Cap**

| | |
|------------|---|
| diagram |  |
| namespace | urn:www.agenziaentrate.gov.it:specificheTecniche:sco:reg:v1 |
| type | DatoCP_Type |
| properties | isRef 0 content simple |
| facets | Kind Value annotation pattern [0-9]{5} |
| source | <code><xs:element name="Cap" type="cm:DatoCP_Type"/></code> |

complexType **EstremiRegistrazione_Type**

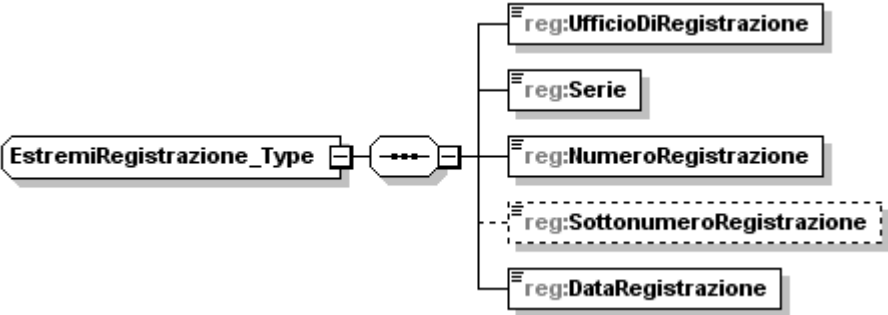
| | |
|-----------|---|
| diagram |  |
| namespace | urn:www.agenziaentrate.gov.it:specificheTecniche:sco:reg:v1 |
| children | reg:UfficioDiRegistrazione reg:Serie reg:NumeroRegistrazione reg:SottonumeroRegistrazione reg:DataRegistrazione |
| source | <pre><xs:complexType name="EstremiRegistrazione_Type"> <xs:sequence> <xs:element name="UfficioDiRegistrazione" type="reg:UfficioDiRegistrazione_Type"/> <xs:element name="Serie"> <xs:simpleType> <xs:restriction base="reg:Serie_Type"> <xs:maxLength value="2"/> <xs:minLength value="1"/> </xs:restriction> </xs:simpleType> </xs:element> <xs:element name="NumeroRegistrazione"> <xs:simpleType> <xs:restriction base="cm:DatoNU_Type"> <xs:maxLength value="6"/> </xs:restriction> </xs:simpleType> </xs:element> <xs:element name="SottonumeroRegistrazione" minOccurs="0"> <xs:simpleType> <xs:restriction base="cm:DatoNU_Type"> <xs:maxLength value="3"/> </xs:restriction> </xs:simpleType> </xs:element> </xs:sequence> </xs:complexType></pre> |

| | |
|--|---|
| | <pre> </xs:restriction> </xs:simpleType> </xs:element> <xs:element name="DataRegistrazione" type="cm:DatoDT_Type"/> </xs:sequence> </xs:complexType> </pre> |
|--|---|

element **EstremiRegistrazione_Type/UfficioDiRegistrazione**

| | |
|------------|---|
| diagram | |
| namespace | urn:www.agenziaentrate.gov.it:specificheTecniche:sco:reg:v1 |
| type | reg:UfficioDiRegistrazione_Type |
| properties | isRef 0 content simple |
| source | <pre><xs:element name="UfficioDiRegistrazione" type="reg:UfficioDiRegistrazione_Type"/></pre> |

element **EstremiRegistrazione_Type/Serie**

| | | | | | | | | | | | | | |
|------------|--|------------|-------|------------|-----------|---|--|-----------|---|--|---------|--------------------|--|
| diagram | | | | | | | | | | | | | |
| namespace | urn:www.agenziaentrate.gov.it:specificheTecniche:sco:reg:v1 | | | | | | | | | | | | |
| type | restriction of reg:Serie_Type | | | | | | | | | | | | |
| properties | isRef 0 content simple | | | | | | | | | | | | |
| facets | <table border="0"> <tr> <td>Kind</td> <td>Value</td> <td>annotation</td> </tr> <tr> <td>minLength</td> <td>1</td> <td></td> </tr> <tr> <td>maxLength</td> <td>2</td> <td></td> </tr> <tr> <td>pattern</td> <td>[1-4]{1}[A-Z]{0,1}</td> <td></td> </tr> </table> | Kind | Value | annotation | minLength | 1 | | maxLength | 2 | | pattern | [1-4]{1}[A-Z]{0,1} | |
| Kind | Value | annotation | | | | | | | | | | | |
| minLength | 1 | | | | | | | | | | | | |
| maxLength | 2 | | | | | | | | | | | | |
| pattern | [1-4]{1}[A-Z]{0,1} | | | | | | | | | | | | |
| source | <pre> <xs:element name="Serie"> <xs:simpleType> <xs:restriction base="reg:Serie_Type"> <xs:maxLength value="2"/> <xs:minLength value="1"/> </xs:restriction> </xs:simpleType> </xs:element> </pre> | | | | | | | | | | | | |

element **EstremiRegistrazione_Type/NumeroRegistrazione**

| | | | | | | | |
|------------|--|------------|-------|------------|-----------|---|--|
| diagram | | | | | | | |
| namespace | urn:www.agenziaentrate.gov.it:specificheTecniche:sco:reg:v1 | | | | | | |
| type | restriction of DatoNU_Type | | | | | | |
| properties | isRef 0 content simple | | | | | | |
| facets | <table border="0"> <tr> <td>Kind</td> <td>Value</td> <td>annotation</td> </tr> <tr> <td>maxLength</td> <td>6</td> <td></td> </tr> </table> | Kind | Value | annotation | maxLength | 6 | |
| Kind | Value | annotation | | | | | |
| maxLength | 6 | | | | | | |

Specifiche tecniche richieste di registrazione e adempimenti successivi per i contratti di locazione e affitto di immobili (Modello RLI) Allegato A

| | | |
|--------|--|----------------------|
| | pattern | (\[1-9\][1-9])[0-9]* |
| source | <pre><xs:element name="NumeroRegistrazione"> <xs:simpleType> <xs:restriction base="cm:DatoNU_Type" value="6"/> <xs:maxLength /> </xs:restriction> </xs:simpleType> </xs:element></pre> | |

element **EstremiRegistrazione_Type/SottonumeroRegistrazione**

| | | |
|------------|---|--|
| diagram | | |
| namespace | urn:www.agenziaentrate.gov.it:specificheTecniche:sco:reg:v1 | |
| type | restriction of DatoNU_Type | |
| properties | isRef 0 minOcc 0 maxOcc 1 content simple | |
| facets | Kind Value annotation maxLength 3 pattern (\[1-9\][1-9])[0-9]* | |
| source | <pre><xs:element name="SottonumeroRegistrazione" minOccurs="0"> <xs:simpleType> <xs:restriction base="cm:DatoNU_Type" value="3"/> <xs:maxLength /> </xs:restriction> </xs:simpleType> </xs:element></pre> | |

element **EstremiRegistrazione_Type/DataRegistrazione**

| | | |
|------------|--|--|
| diagram | | |
| namespace | urn:www.agenziaentrate.gov.it:specificheTecniche:sco:reg:v1 | |
| type | DatoDT_Type | |
| properties | isRef 0 content simple | |
| facets | Kind Value annotation length 8 pattern (((0[1-9][12][0-9]3[01])(0[13578]10 12)\d{4})) (((0[1-9][12][0-9]30)(0[469]11)\d{4})) (((0[1-9]1[0-9]2[0-8])(02)\d{4})) (((29)(02)([02468][048]00)) (((29)(02)([13579][26]00)) (((29)(02)([0-9][0-9][0][48])) (((29)(02)([0-9][0-9][2468][048])) (((29)(02)([0-9][0-9][13579][26])))) | |
| source | <pre><xs:element name="DataRegistrazione" type="cm:DatoDT_Type"/></pre> | |

complexType **FileAttachment_Type**

| | |
|-----------|--|
| diagram | |
| namespace | urn:www.agenziaentrate.gov.it:specificheTecniche:sco:reg:v1 |
| children | reg:FileType reg:FileName reg:FileDescription reg:ImageData |
| used by | element Documento_RLI_Type/Frontespizio/Registrazione/Allegati |
| source | <pre> <xs:complexType name="FileAttachment_Type"> <xs:sequence> <xs:element name="FileType" type="reg:FileType_Type"/> <xs:element name="FileName" type="xs:token"/> <xs:element name="FileDescription" type="cm:DatoAN_Type" minOccurs="0"/> <xs:element name="ImageData" type="xs:base64Binary"/> <xmime:expectedContentTypes="application/octet-stream"/> </xs:sequence> </xs:complexType> </pre> |

element **FileAttachment_Type/FileType**

| | | | | | | | | | | | | | |
|-------------|---|------------|-------|------------|-------------|-----------------|--|-------------|-----------|--|-------------|------------|--|
| diagram | | | | | | | | | | | | | |
| namespace | urn:www.agenziaentrate.gov.it:specificheTecniche:sco:reg:v1 | | | | | | | | | | | | |
| type | reg:FileType_Type | | | | | | | | | | | | |
| properties | isRef 0 content simple | | | | | | | | | | | | |
| facets | <table border="0"> <tr> <td>Kind</td> <td>Value</td> <td>annotation</td> </tr> <tr> <td>enumeration</td> <td>application/pdf</td> <td></td> </tr> <tr> <td>enumeration</td> <td>image/tif</td> <td></td> </tr> <tr> <td>enumeration</td> <td>image/tiff</td> <td></td> </tr> </table> | Kind | Value | annotation | enumeration | application/pdf | | enumeration | image/tif | | enumeration | image/tiff | |
| Kind | Value | annotation | | | | | | | | | | | |
| enumeration | application/pdf | | | | | | | | | | | | |
| enumeration | image/tif | | | | | | | | | | | | |
| enumeration | image/tiff | | | | | | | | | | | | |
| source | <pre><xs:element name="FileType" type="reg:FileType_Type"/></pre> | | | | | | | | | | | | |

element **FileAttachment_Type/FileName**

| | |
|------------|--|
| diagram | |
| namespace | urn:www.agenziaentrate.gov.it:specificheTecniche:sco:reg:v1 |
| type | xs:token |
| properties | isRef 0 content simple |
| source | <pre><xs:element name="FileName" type="xs:token"/></pre> |

element **FileAttachment_Type/FileDescription**

| | |
|------------|---|
| diagram | |
| namespace | urn:www.agenziaentrate.gov.it:specificheTecniche:sco:reg:v1 |
| type | DatoAN_Type |
| properties | isRef 0 minOcc 0 maxOcc 1 content simple |
| facets | Kind Value pattern ([0-9A-Z-] \"){1}([0-9A-Z&#39;] \\ . , s / ^\^ \\(\) À È É Ì Ò Ù Û \" \\ / +)* annotation |
| source | <code><xs:element name="FileDescription" type="cm:DatoAN_Type" minOccurs="0"/></code> |

element **FileAttachment_Type/ImageData**

| | |
|------------|--|
| diagram | |
| namespace | urn:www.agenziaentrate.gov.it:specificheTecniche:sco:reg:v1 |
| type | xs:base64Binary |
| properties | isRef 0 content simple |
| source | <code><xs:element name="ImageData" type="xs:base64Binary" xmlns:mime="http://www.w3.org/2003/xml/mime" mime:expectedContentTypes="application/octet-stream"/></code> |

complexType **ImpegnoATrasmettere_Type**

| | |
|-----------|---|
| diagram | |
| namespace | urn:www.agenziaentrate.gov.it:specificheTecniche:sco:reg:v1 |
| children | reg:CFintermediario reg:ImpegnoATrasmettere reg:DataImpegno reg:FirmaIntermediario |
| used by | element Documento_RLI_Type/Frontespizio/ImpegnoATrasmettere |
| source | <code><xs:complexType name="ImpegnoATrasmettere_Type"> <xs:sequence> <xs:element name="CFintermediario" type="cm:DatoCF_Type"> <xs:annotation> <xs:documentation>Il codice fiscale deve essere formalmente corretto e registrato in Anagrafe tributaria. La non registrazione comporta lo scarto della richiesta in fase di accettazione. </xs:documentation> </xs:element> </xs:sequence> </xs:complexType></code> |

| | |
|--|--|
| | <pre> accettazione.</xs:documentation> </xs:annotation> </xs:element> <xs:element name="ImpegnoATrasmettere" type="reg:ImpegnoPresentazione_Type"/> <xs:element name="DataImpegno" type="cm:DatoDT_Type"/> <xs:element name="FirmaIntermediario" type="cm:DatoCB_Type"/> </xs:sequence> </xs:complexType> </pre> |
|--|--|

element **ImpegnoATrasmettere_Type/CFintermediario**

| | |
|------------|---|
| diagram |  <p>Il codice fiscale deve essere formalmente corretto e registrato in Anagrafe tributaria. La non registrazione comporta lo scarto della richiesta in fase di accettazione.</p> |
| namespace | urn:www.agenziaentrate.gov.it:specificheTecniche:sco:reg:v1 |
| type | DatoCF_Type |
| properties | isRef 0 content simple |
| facets | Kind Value annotation pattern [0-9]{11}[A-Z]{6}[0-9LMNPQRSTUUV]{2}[A-Z]{1}[0-9LMNPQRSTUUV]{2}[A-Z]{1}[0-9LMNPQRSTUUV]{3}[A-Z]{1} |
| annotation | documentation Il codice fiscale deve essere formalmente corretto e registrato in Anagrafe tributaria. La non registrazione comporta lo scarto della richiesta in fase di accettazione. |
| source | <pre> <xs:element name="CFintermediario" type="cm:DatoCF_Type"> <xs:annotation> <xs:documentation>Il codice fiscale deve essere formalmente corretto e registrato in Anagrafe tributaria. La non registrazione comporta lo scarto della richiesta in fase di accettazione.</xs:documentation> </xs:annotation> </xs:element> </pre> |

element **ImpegnoATrasmettere_Type/ImpegnoATrasmettere**

| | | | | | | | | | | | | | |
|-------------|---|--|-------|------------|---------|-----|--|-------------|---|---|-------------|---|--|
| diagram |  | | | | | | | | | | | | |
| namespace | urn:www.agenziaentrate.gov.it:specificheTecniche:sco:reg:v1 | | | | | | | | | | | | |
| type | reg:ImpegnoPresentazione_Type | | | | | | | | | | | | |
| properties | isRef 0 content simple | | | | | | | | | | | | |
| facets | <table border="0"> <tr> <td>Kind</td> <td>Value</td> <td>annotation</td> </tr> <tr> <td>pattern</td> <td>1 2</td> <td></td> </tr> <tr> <td>enumeration</td> <td>1</td> <td>documentation <![CDATA[la dichiarazione e' stata predisposta dal contribuente]]></td> </tr> <tr> <td>enumeration</td> <td>2</td> <td>documentation <![CDATA[la dichiarazione e' stata predisposta da chi effettua l'invio]]></td> </tr> </table> | Kind | Value | annotation | pattern | 1 2 | | enumeration | 1 | documentation <![CDATA[la dichiarazione e' stata predisposta dal contribuente]]> | enumeration | 2 | documentation <![CDATA[la dichiarazione e' stata predisposta da chi effettua l'invio]]> |
| Kind | Value | annotation | | | | | | | | | | | |
| pattern | 1 2 | | | | | | | | | | | | |
| enumeration | 1 | documentation <![CDATA[la dichiarazione e' stata predisposta dal contribuente]]> | | | | | | | | | | | |
| enumeration | 2 | documentation <![CDATA[la dichiarazione e' stata predisposta da chi effettua l'invio]]> | | | | | | | | | | | |
| source | <pre> <xs:element name="ImpegnoATrasmettere" type="reg:ImpegnoPresentazione_Type"/> </pre> | | | | | | | | | | | | |

element **ImpegnoATrasmettere_Type/Datalmpegno**

| | | | |
|------------|---|--|------------|
| diagram | | | |
| namespace | urn:www.agenziaentrate.gov.it:specificheTecniche:sco:reg:v1 | | |
| type | DatoDT_Type | | |
| properties | isRef | 0 | |
| | content | simple | |
| facets | Kind | Value | annotation |
| | length | 8 | |
| | pattern | (((0[1-9][12][0-9]3[01])(0[13578]10 12)\d{4})) (((0[1-9][12][0-9]30)(0[469]11)\d{4})) (((0[1-9]1[0-9]2[0-8])(02)\d{4})) ((29)(02)([02468][048]00)) ((29)(02)([13579][26]00)) ((29)(02)([0-9][0-9][0][48])) ((29)(02)([0-9][0-9][2468][048])) ((29)(02)([0-9][0-9][13579][26])) | |
| source | <xs:element name="Datalmpegno" type="cm:DatoDT_Type"/> | | |

element **ImpegnoATrasmettere_Type/FirmaIntermediario**

| | | | |
|------------|---|--------|------------|
| diagram | | | |
| namespace | urn:www.agenziaentrate.gov.it:specificheTecniche:sco:reg:v1 | | |
| type | DatoCB_Type | | |
| properties | isRef | 0 | |
| | content | simple | |
| facets | Kind | Value | annotation |
| | pattern | [01] | |
| source | <xs:element name="FirmaIntermediario" type="cm:DatoCB_Type"/> | | |

complexType **Intestazione_Type**

| | | | |
|------------|---|---------------------------|--|
| diagram | | | |
| namespace | urn:www.agenziaentrate.gov.it:specificheTecniche:sco:reg:v1 | | |
| type | extension of Dati_Intestazione_Type | | |
| properties | base | cm:Dati_Intestazione_Type | |
| children | CodiceFiscaleFornitore SpazioUtente SpazioServizioTelematico reg:TipoFornitore reg:Versamento | | |
| source | <xs:complexType name="Intestazione_Type"> <xs:complexContent> | | |

| | |
|--|---|
| | <pre> <xs:extension base="cm:Dati_Intestazione_Type"> <xs:sequence> <xs:element name="TipoFornitore"> <xs:simpleType> <xs:restriction base="cm:DatoNP_Type"> <xs:enumeration value="1"/> <xs:enumeration value="10"/> </xs:restriction> </xs:simpleType> </xs:element> <xs:element name="Versamento" type="reg:Versamento_Type"/> </xs:sequence> </xs:extension> </xs:complexType> </pre> |
|--|---|

element Intestazione_Type/TipoFornitore

| diagram | | | | | | | | | | | | | |
|-------------|--|------------|-------|------------|---------|----------------|--|-------------|---|--|-------------|----|--|
| namespace | urn:www.agenziaentrate.gov.it:specificheTecniche:sco:reg:v1 | | | | | | | | | | | | |
| type | restriction of DatoNP_Type | | | | | | | | | | | | |
| properties | isRef 0 content simple | | | | | | | | | | | | |
| facets | <table border="0"> <thead> <tr> <th>Kind</th> <th>Value</th> <th>annotation</th> </tr> </thead> <tbody> <tr> <td>pattern</td> <td>[1-9]{1}[0-9]*</td> <td></td> </tr> <tr> <td>enumeration</td> <td>1</td> <td></td> </tr> <tr> <td>enumeration</td> <td>10</td> <td></td> </tr> </tbody> </table> | Kind | Value | annotation | pattern | [1-9]{1}[0-9]* | | enumeration | 1 | | enumeration | 10 | |
| Kind | Value | annotation | | | | | | | | | | | |
| pattern | [1-9]{1}[0-9]* | | | | | | | | | | | | |
| enumeration | 1 | | | | | | | | | | | | |
| enumeration | 10 | | | | | | | | | | | | |
| source | <pre> <xs:element name="TipoFornitore"> <xs:simpleType> <xs:restriction base="cm:DatoNP_Type"> <xs:enumeration value="1"/> <xs:enumeration value="10"/> </xs:restriction> </xs:simpleType> </xs:element> </pre> | | | | | | | | | | | | |

element **Intestazione_Type/Versamento**

| | |
|------------|---|
| diagram | |
| namespace | urn:www.agenziaentrate.gov.it:specificheTecniche:sco:reg:v1 |
| type | reg:Versamento_Type |
| properties | isRef 0 content complex |
| children | reg:CodiceABI reg:CodiceCAB reg:NumeroContoCorrente reg:CIN reg:CodiceFiscaleTitolareCC |
| source | <code><xs:element name="Versamento" type="reg:Versamento_Type"/></code> |

complexType **ItaliaType**

| | |
|-----------|--|
| diagram | |
| namespace | urn:www.agenziaentrate.gov.it:specificheTecniche:sco:reg:v1 |
| children | reg:ComuneAmministrativo reg:CodiceComune reg:Indirizzo |
| used by | element Luogo_Type/Italia complexType LuogoTavolareType |
| source | <pre> <xs:complexType name="ItaliaType"> <xs:sequence> <xs:element name="ComuneAmministrativo"> <xs:simpleType base="cm:DatoAN_Type"> <xs:restriction base="cm:DatoAN_Type" value="40"/> </xs:simpleType> </xs:element> <xs:element name="CodiceComune" type="cm:DatoAN_Type"> <xs:annotation> <xs:documentation>Congruente con il campo 'Provincia'.</xs:documentation> </xs:annotation> </xs:element> <xs:element name="Indirizzo" type="cm:DatoAN_Type"> <xs:annotation> <xs:documentation>Congruente con il campo 'Provincia'.</xs:documentation> </xs:annotation> </xs:element> </xs:sequence> </xs:complexType> </pre> |

| | |
|--|--|
| | <pre> </xs:annotation> </xs:element> <xs:element name="Indirizzo" type="reg:TipologiaIndirizzo_Type"/> </xs:sequence> </xs:complexType> </pre> |
|--|--|

element ItaliaType/ComuneAmministrativo

| | |
|------------|---|
| diagram | |
| namespace | urn:www.agenziaentrate.gov.it:specificheTecniche:sco:reg:v1 |
| type | restriction of DatoAN_Type |
| properties | isRef 0 content simple |
| facets | Kind Value annotation maxLength 40 pattern ([0-9A-Z\-\]"){1}([0-9A-Z&#x26;#x27; \-\.\, \s / ° ^\\(\) À È É Ì Ò Ù Ü " \\ / +)* |
| source | <pre> <xs:element name="ComuneAmministrativo"> <xs:simpleType> <xs:restriction base="cm:DatoAN_Type"> <xs:maxLength value="40"/> </xs:restriction> </xs:simpleType> </xs:element> </pre> |

element ItaliaType/CodiceComune

| | |
|------------|--|
| diagram | Congruente con il campo 'Provincia'. |
| namespace | urn:www.agenziaentrate.gov.it:specificheTecniche:sco:reg:v1 |
| type | DatoAN_Type |
| properties | isRef 0 content simple |
| facets | Kind Value annotation pattern ([0-9A-Z\-\]"){1}([0-9A-Z&#x26;#x27; \-\.\, \s / ° ^\\(\) À È É Ì Ò Ù Ü " \\ / +)* |
| annotation | documentation Congruente con il campo 'Provincia'. |
| source | <pre> <xs:element name="CodiceComune" type="cm:DatoAN_Type"> <xs:annotation> <xs:documentation>Congruente con il campo 'Provincia'.</xs:documentation> </xs:annotation> </xs:element> </pre> |

element ItaliaType/Indirizzo

| | |
|-----------|---|
| diagram | |
| namespace | urn:www.agenziaentrate.gov.it:specificheTecniche:sco:reg:v1 |

| | |
|------------|---|
| type | reg:TipologiaIndirizzo_Type |
| properties | isRef 0 content simple |
| facets | Kind Value maxLength 30 pattern ([0-9A-Z\-\"]{1}([0-9A-Z&#x27; \- \., \\s / ^\^\\(\\ \\)\\À È É Ì Ò Ù Ü " \\ \\ \\+)* |
| source | <xs:element name="Indirizzo" type="reg:TipologiaIndirizzo_Type"/> |

complexType **Luogo_Type**

| | |
|-----------|---|
| diagram | <p>reg:Provincia provincie italiane in vigore (con esclusione di quelle in vigore nel catasto tavolare) e "EE" che indica un paese estero.</p> <p>reg:Italia Obbligatorio se 'Provincia' diverso da 'EE'. Se 'provincia' = 'EE' non valorizzare.</p> <p>reg:Estero Obbligatorio se 'Provincia' = 'EE'. Se 'provincia' diverso da 'EE' non valorizzare.</p> |
| namespace | urn:www.agenziaentrate.gov.it:specificheTecniche:sco:reg:v1 |
| children | reg:Provincia reg:Italia reg:Estero |
| source | <pre> <xs:complexType name="Luogo_Type"> <xs:sequence> <xs:element name="Provincia" type="reg:PENonTavolare_Type"> <xs:annotation> <xs:documentation>provincie italiane in vigore (con esclusione di quelle in vigore nel catasto tavolare) e "EE" che indica un paese estero.</xs:documentation> </xs:annotation> </xs:element> <xs:choice> <xs:element name="Italia" type="reg:ItaliaType"> <xs:annotation> <xs:documentation>Obbligatorio se 'Provincia' diverso da 'EE'. Se 'provincia' = 'EE' non valorizzare.</xs:documentation> </xs:annotation> </xs:element> <xs:element name="Estero"> <xs:annotation> <xs:documentation>Obbligatorio se 'Provincia' = 'EE'. Se 'provincia' diverso da 'EE' non valorizzare.</xs:documentation> </xs:annotation> <xs:complexType> <xs:complexContent> <xs:extension base="sc:Residenza_Estera_Type"> <xs:sequence> <xs:element name="StatoEstero"> </pre> |

Specifiche tecniche richieste di registrazione e adempimenti successivi per i contratti di locazione e affitto di immobili (Modello RLI) Allegato A

| | | |
|--|---|--|
| | <pre> <xs:restriction <xs:maxLength </xs:restriction> </xs:simpleType> </xs:element> </xs:sequence> </xs:extension> </xs:complexContent> </xs:complexType> </xs:element> </xs:choice> </xs:sequence> </xs:complexType> </pre> | <pre> base="cm:DatoAN_Type"> value="24"/> </pre> |
|--|---|--|

element **Luogo_Type/Provincia**

| | | |
|------------|--|--|
| diagram | | |
| namespace | urn:www.agenziaentrate.gov.it:specificheTecniche:sco:reg:v1 | |
| type | reg:PENonTavolare_Type | |
| properties | isRef 0 content simple | |
| annotation | documentation provincie italiane in vigore (con esclusione di quelle in vigore nel catasto tavolare) e "EE" che indica un paese estero. | |
| source | <pre> <xs:element name="Provincia" type="reg:PENonTavolare_Type"> <xs:annotation> <xs:documentation>provincie italiane in vigore (con esclusione di quelle in vigore nel catasto tavolare) e "EE" che indica un paese estero.</xs:documentation> </xs:annotation> </xs:element> </pre> | |

element **Luogo_Type/Italia**

| | | |
|------------|---|--|
| diagram | | |
| namespace | urn:www.agenziaentrate.gov.it:specificheTecniche:sco:reg:v1 | |
| type | reg:ItaliaType | |
| properties | isRef 0 content complex | |
| children | reg:ComuneAmministrativo reg:CodiceComune reg:Indirizzo | |

| | |
|------------|---|
| annotation | documentation Obbligatorio se 'Provincia' diverso da 'EE'. Se 'provincia' = 'EE' non valorizzare. |
| source | <pre> <xs:element name="Italia" type="reg:ItaliaType"> <xs:annotation> <xs:documentation>Obbligatorio se 'Provincia' diverso da 'EE'. Se 'provincia' = 'EE' non valorizzare.</xs:documentation> </xs:annotation> </xs:element> </pre> |

element **Luogo_Type/Estero**

| | |
|------------|---|
| diagram | |
| namespace | urn:www.agenziaentrate.gov.it:specificheTecniche:sco:reg:v1 |
| type | extension of Residenza Estera Type |
| properties | isRef 0 content complex |
| children | CodiceStatoEstero StatoFederato LocalitaEstero IndirizzoEstero reg:StatoEstero |
| annotation | documentation Obbligatorio se 'Provincia' = 'EE'. Se 'provincia' diverso da 'EE' non valorizzare. |
| source | <pre> <xs:element name="Estero"> <xs:annotation> <xs:documentation>Obbligatorio se 'Provincia' = 'EE'. Se 'provincia' diverso da 'EE' non valorizzare.</xs:documentation> </xs:annotation> <xs:complexType> <xs:complexContent> <xs:extension base="sc:Residenza_Estera_Type"> <xs:sequence> <xs:element name="StatoEstero"> <xs:simpleType> <xs:restriction base="cm:DatoAN_Type" value="24"/> </xs:restriction> </xs:simpleType> </xs:element> </xs:sequence> </xs:extension> </xs:complexContent> </xs:complexType> </xs:element> </pre> |

element **Luogo_Type/Estero/StatoEstero**

| | |
|------------|---|
| diagram | |
| namespace | urn:www.agenziaentrate.gov.it:specificheTecniche:sco:reg:v1 |
| type | restriction of DatoAN_Type |
| properties | isRef 0 content simple |
| facets | Kind Value maxLength 24 annotation pattern <code>(([0-9A-Z-]]&quot;){1}([0-9A-Z&amp;:]] \\- \\. \\s / ^\\(\\ \\) À È É Ì Ò Ù Ü &quot; \\ \\ \\+)*</code> |
| source | <pre> <xs:element name="StatoEstero"> <xs:simpleType base="cm:DatoAN_Type" value="24"/> </xs:element> </pre> |

complexType **LuogoTavolareType**

| | |
|------------|--|
| diagram | <p>The diagram illustrates the structure of the LuogoTavolareType complex type. It is an extension of the reg:ItaliaType (shown in a yellow dashed box). The LuogoTavolareType contains several child elements:</p> <ul style="list-style-type: none"> reg:ComuneAmministrativo: A required element. reg:CodiceComune: A required element, noted as "Congruente con il campo 'Provincia'". reg:Indirizzo: A required element. reg:Provincia: A required element, with a note: "provincie italiane in vigore nel catasto tavolare (BZ, TN, BL, GO, UD, TS, BS, VI)". reg:ComuneCatastale: An optional element (indicated by a dashed box), with a note: "Può essere presente solo se Provincia = TN o BZ". reg:CodiceComuneCatastale: An optional element (indicated by a dashed box), with a note: "Può essere presente solo se Provincia = TN o BZ". |
| namespace | urn:www.agenziaentrate.gov.it:specificheTecniche:sco:reg:v1 |
| type | extension of reg:ItaliaType |
| properties | base reg:ItaliaType |
| children | reg:ComuneAmministrativo reg:CodiceComune reg:Indirizzo reg:Provincia reg:ComuneCatastale reg:CodiceComuneCatastale |
| source | <pre> <xs:complexType name="LuogoTavolareType"> <xs:complexContent base="reg:ItaliaType"> <xs:sequence> <xs:element name="ComuneAmministrativo" type="reg:ComuneAmministrativo" required="true"/> <xs:element name="CodiceComune" type="reg:CodiceComune" required="true"/> <xs:element name="Indirizzo" type="reg:Indirizzo" required="true"/> <xs:element name="Provincia" type="reg:Provincia" required="true"/> <xs:element name="ComuneCatastale" type="reg:ComuneCatastale" minOccurs="0"/> <xs:element name="CodiceComuneCatastale" type="reg:CodiceComuneCatastale" minOccurs="0"/> </xs:sequence> </xs:complexContent> </xs:complexType> </pre> |

| | |
|--|---|
| | <pre> <xs:extension base="reg:ItaliaType"> <xs:sequence> <xs:element name="Provincia" type="reg:PRTavolare_Type"> <xs:annotation> <xs:documentation>provincie italiane in vigore nel catasto tavolare (BZ, TN, BL, GO, UD, TS, BS, VI)</xs:documentation> </xs:annotation> </xs:element> <xs:element name="ComuneCatastale" minOccurs="0"> <xs:annotation> <xs:documentation>Può essere presente solo se Provincia = TN o BZ</xs:documentation> </xs:annotation> <xs:simpleType> <xs:restriction base="cm:DatoAN_Type"> <xs:maxLength value="40"/> </xs:restriction> </xs:simpleType> </xs:element> <xs:element name="CodiceComuneCatastale" type="reg:ComuniCatastaliTNBZ_Type" minOccurs="0"> <xs:annotation> <xs:documentation>Può essere presente solo se Provincia = TN o BZ</xs:documentation> </xs:annotation> </xs:element> </xs:sequence> </xs:extension> </xs:complexType> </pre> |
|--|---|

element **LuogoTavolareType/Provincia**

| | |
|------------|--|
| diagram |  |
| namespace | urn:www.agenziaentrate.gov.it:specificheTecniche:sco:reg:v1 |
| type | reg:PRTavolare_Type |
| properties | isRef 0 content simple |
| annotation | documentation provincie italiane in vigore nel catasto tavolare (BZ, TN, BL, GO, UD, TS, BS, VI) |
| source | <pre> <xs:element name="Provincia" type="reg:PRTavolare_Type"> <xs:annotation> <xs:documentation>provincie italiane in vigore nel catasto tavolare (BZ, TN, BL, GO, UD, TS, BS, VI)</xs:documentation> </xs:annotation> </xs:element> </pre> |

element **LuogoTavolareType/ComuneCatastale**

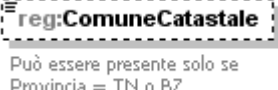
| | |
|------------|---|
| diagram |  |
| namespace | urn:www.agenziaentrate.gov.it:specificheTecniche:sco:reg:v1 |
| type | restriction of DatoAN_Type |
| properties | isRef 0 minOcc 0 maxOcc 1 content simple |
| facets | Kind Value annotation maxLength 40 pattern <code>(([0-9A-Z-])&quot;){1}([0-9A-Z&#39;] ' \\. , \\s / ° \\^ \\(\\) À È É Ì Ò Ù Û &quot; \\ \\ \\+)*</code> |
| annotation | documentation Può essere presente solo se Provincia = TN o BZ |
| source | <pre> <xs:element name="ComuneCatastale" minOccurs="0"> <xs:annotation> <xs:documentation>Può essere presente solo se Provincia = TN o BZ</xs:documentation> </xs:annotation> <xs:simpleType> <xs:restriction base="cm:DatoAN_Type"> <xs:maxLength value="40"/> </xs:restriction> </xs:simpleType> </xs:element> </pre> |

element **LuogoTavolareType/CodiceComuneCatastale**

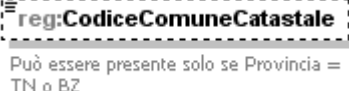
| | |
|------------|--|
| diagram |  |
| namespace | urn:www.agenziaentrate.gov.it:specificheTecniche:sco:reg:v1 |
| type | reg:ComuniCatastaliTNBZ_Type |
| properties | isRef 0 minOcc 0 maxOcc 1 content simple |
| annotation | documentation Può essere presente solo se Provincia = TN o BZ |
| source | <pre> <xs:element name="CodiceComuneCatastale" type="reg:ComuniCatastaliTNBZ_Type" minOccurs="0"> <xs:annotation> <xs:documentation>Può essere presente solo se Provincia = TN o BZ</xs:documentation> </xs:annotation> </xs:element> </pre> |

complexType **Residenza_Type**

| | |
|-----------|---|
| diagram |  |
| namespace | urn:www.agenziaentrate.gov.it:specificheTecniche:sco:reg:v1 |

| | |
|----------|--|
| children | req:Domicilio_Ita |
| source | <pre> <xs:complexType name="Residenza_Type"> <xs:choice> <xs:element name="Domicilio_Ita" minOccurs="0"> <xs:complexType> <xs:complexContent> <xs:extension base="sc:Domicilio_Ita_Type"> <xs:sequence> <xs:element name="Tipologia"> <xs:simpleType> <xs:restriction base="cm:DatoAN_Type"> <xs:maxLength value="20"/> </xs:restriction> </xs:simpleType> </xs:element> <xs:element name="NumeroCivico" minOccurs="0"> <xs:simpleType> <xs:restriction base="cm:DatoAN_Type"> <xs:maxLength value="10"/> </xs:restriction> </xs:simpleType> </xs:element> <xs:element name="Frazione" minOccurs="0"> <xs:simpleType> <xs:restriction base="cm:DatoAN_Type"> <xs:maxLength value="35"/> </xs:restriction> </xs:simpleType> </xs:element> </xs:sequence> </xs:extension> </xs:complexContent> </xs:complexType> </xs:element> </xs:choice> </xs:complexType> </pre> |

element **Residenza_Type/Domicilio_Ita**

| | |
|------------|---|
| diagram | |
| namespace | urn:www.agenziaentrate.gov.it:specificheTecniche:sco:reg:v1 |
| type | extension of Domicilio_Ita_Type |
| properties | isRef 0 minOcc 0 maxOcc 1 content complex |
| children | Comune Provincia CodiceComune Indirizzo Cap reg:Tipologia reg:NumeroCivico reg:Frazione |
| source | <pre> <xs:element name="Domicilio_Ita" minOccurs="0"> <xs:complexType> <xs:complexContent> <xs:extension base="sc:Domicilio_Ita_Type"> <xs:sequence> <xs:element name="Tipologia"> <xs:simpleType> <xs:restriction base="cm:DatoAN_Type" value="20"/> </xs:simpleType> </xs:element> <xs:element name="NumeroCivico" minOccurs="0"> <xs:simpleType> <xs:restriction base="cm:DatoAN_Type" value="10"/> </xs:simpleType> </xs:element> <xs:element name="Frazione" minOccurs="0"> <xs:simpleType> <xs:restriction base="cm:DatoAN_Type" value="35"/> </xs:simpleType> </xs:element> </xs:sequence> </xs:extension> </xs:complexContent> </xs:complexType> </xs:element> </pre> |

| | |
|--|--|
| | <pre></xs:complexType> </xs:element></pre> |
|--|--|

element **Residenza_Type/Domicilio_Ita/Tipologia**

| | | | | | | | | | | |
|------------|--|------------|-------|------------|-----------|----|--|---------|--|--|
| diagram |  | | | | | | | | | |
| namespace | urn:www.agenziaentrate.gov.it:specificheTecniche:sco:reg:v1 | | | | | | | | | |
| type | restriction of DatoAN_Type | | | | | | | | | |
| properties | isRef 0 content simple | | | | | | | | | |
| facets | <table border="0"> <tr> <td>Kind</td> <td>Value</td> <td>annotation</td> </tr> <tr> <td>maxLength</td> <td>20</td> <td></td> </tr> <tr> <td>pattern</td> <td colspan="2"> $([0-9A-Z\-\]&quot;){1}([0-9A-Z&amp;#x2D;] \- \., s / \^ \(\) \À \È \É \ \Ò \Ù \Û &quot; \ \ +)*$ </td> </tr> </table> | Kind | Value | annotation | maxLength | 20 | | pattern | $([0-9A-Z\-\]"){1}([0-9A-Z&#x2D;] \- \., s / \^ \(\) \À \È \É \ \Ò \Ù \Û " \ \ +)*$ | |
| Kind | Value | annotation | | | | | | | | |
| maxLength | 20 | | | | | | | | | |
| pattern | $([0-9A-Z\-\]"){1}([0-9A-Z&#x2D;] \- \., s / \^ \(\) \À \È \É \ \Ò \Ù \Û " \ \ +)*$ | | | | | | | | | |
| source | <pre><xs:element name="Tipologia"> <xs:simpleType> <xs:restriction base="cm:DatoAN_Type"> <xs:maxLength value="20"/> </xs:restriction> </xs:simpleType> </xs:element></pre> | | | | | | | | | |

element **Residenza_Type/Domicilio_Ita/NumeroCivico**

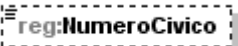
| | | | | | | | | | | |
|------------|--|------------|-------|------------|-----------|----|--|---------|--|--|
| diagram |  | | | | | | | | | |
| namespace | urn:www.agenziaentrate.gov.it:specificheTecniche:sco:reg:v1 | | | | | | | | | |
| type | restriction of DatoAN_Type | | | | | | | | | |
| properties | isRef 0 minOcc 0 maxOcc 1 content simple | | | | | | | | | |
| facets | <table border="0"> <tr> <td>Kind</td> <td>Value</td> <td>annotation</td> </tr> <tr> <td>maxLength</td> <td>10</td> <td></td> </tr> <tr> <td>pattern</td> <td colspan="2"> $([0-9A-Z\-\]&quot;){1}([0-9A-Z&amp;#x2D;] \- \., s / \^ \(\) \À \È \É \ \Ò \Ù \Û &quot; \ \ +)*$ </td> </tr> </table> | Kind | Value | annotation | maxLength | 10 | | pattern | $([0-9A-Z\-\]"){1}([0-9A-Z&#x2D;] \- \., s / \^ \(\) \À \È \É \ \Ò \Ù \Û " \ \ +)*$ | |
| Kind | Value | annotation | | | | | | | | |
| maxLength | 10 | | | | | | | | | |
| pattern | $([0-9A-Z\-\]"){1}([0-9A-Z&#x2D;] \- \., s / \^ \(\) \À \È \É \ \Ò \Ù \Û " \ \ +)*$ | | | | | | | | | |
| source | <pre><xs:element name="NumeroCivico" minOccurs="0"> <xs:simpleType> <xs:restriction base="cm:DatoAN_Type"> <xs:maxLength value="10"/> </xs:restriction> </xs:simpleType> </xs:element></pre> | | | | | | | | | |

element **Residenza_Type/Domicilio_Ita/Frazione**

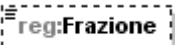
| | |
|-----------|---|
| diagram |  |
| namespace | urn:www.agenziaentrate.gov.it:specificheTecniche:sco:reg:v1 |
| type | restriction of DatoAN_Type |

Specifiche tecniche richieste di registrazione e adempimenti successivi per i contratti di locazione e affitto di immobili (Modello RLI) Allegato A

| | |
|------------|---|
| properties | isRef 0 minOcc 0 maxOcc 1 content simple |
| facets | Kind Value maxLength 35 pattern ([0-9A-Z-] "){1}([0-9A-Z&:] ' \" \\. \\s / ^\\(\\ \\)\\À È É Ì Ò Ù Û " \\ \\ \\+)* annotation |
| source | <pre><xs:element name="Frazione" minOccurs="0"> <xs:simpleType> <xs:restriction base="cm:DatoAN_Type" value="35"> <xs:maxLength value="35"/> </xs:restriction> </xs:simpleType> </xs:element></pre> |

complexType **UfficioCompetente_Type**

| | |
|-----------|--|
| diagram | |
| namespace | urn:www.agenziaentrate.gov.it:specificheTecniche:sco:reg:v1 |
| children | reg:DirezioneProvinciale reg:UfficioTerritoriale |
| source | <pre><xs:complexType name="UfficioCompetente_Type"> <xs:sequence> <xs:element name="DirezioneProvinciale" type="reg:DirezioneProvinciale_Type"/> <xs:element name="UfficioTerritoriale" type="reg:UfficioTerritoriale_Type"/> <xs:annotation> <xs:documentation>Il codice della direzione Provinciale deve essere coerente con il codice ufficio territoriale</xs:documentation> </xs:annotation> </xs:sequence> </xs:complexType></pre> |

element **UfficioCompetente_Type/DirezioneProvinciale**

| | |
|------------|---|
| diagram | |
| namespace | urn:www.agenziaentrate.gov.it:specificheTecniche:sco:reg:v1 |
| type | reg:DirezioneProvinciale_Type |
| properties | isRef 0 content simple |
| source | <pre><xs:element name="DirezioneProvinciale" type="reg:DirezioneProvinciale_Type"/></pre> |

element **UfficioCompetente_Type/UfficioTerritoriale**

| | |
|------------|--|
| diagram |  <p>reg:UfficioTerritoriale Il codice della direzione Provinciale deve essere coerente con il codice ufficio territoriale</p> |
| namespace | urn:www.agenziaentrate.gov.it:specificheTecniche:sco:reg:v1 |
| type | reg:UfficioTerritoriale_Type |
| properties | isRef 0 content simple |
| annotation | documentation Il codice della direzione Provinciale deve essere coerente con il codice ufficio territoriale |
| source | <pre><xs:element name="UfficioTerritoriale" type="reg:UfficioTerritoriale_Type"> <xs:annotation> <xs:documentation>Il codice della direzione Provinciale deve essere coerente con il codice ufficio territoriale</xs:documentation> </xs:annotation> </xs:element></pre> |

complexType **Versamento_Type**

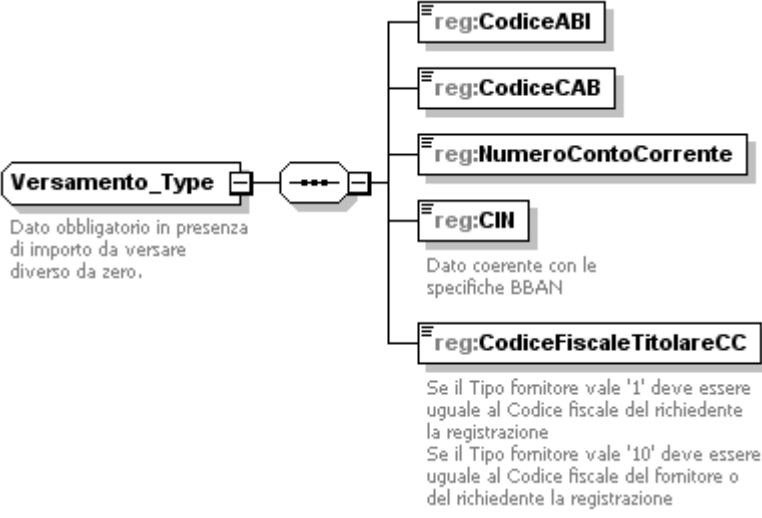
| | |
|------------|---|
| diagram |  <p>Versamento_Type Dato obbligatorio in presenza di importo da versare diverso da zero.</p> <p>Children elements: reg:CodiceABI reg:CodiceCAB reg:NumeroContoCorrente reg:CIN reg:CodiceFiscaleTitolareCC Dato coerente con le specifiche BBAN Se il Tipo fornitore vale '1' deve essere uguale al Codice fiscale del richiedente la registrazione Se il Tipo fornitore vale '10' deve essere uguale al Codice fiscale del fornitore o del richiedente la registrazione</p> |
| namespace | urn:www.agenziaentrate.gov.it:specificheTecniche:sco:reg:v1 |
| children | reg:CodiceABI reg:CodiceCAB reg:NumeroContoCorrente reg:CIN reg:CodiceFiscaleTitolareCC |
| used by | elements Fornitura/DatiGenerali/Versamento Intestazione_Type/Versamento |
| annotation | documentation Dato obbligatorio in presenza di importo da versare diverso da zero. |
| source | <pre><xs:complexType name="Versamento_Type"> <xs:annotation> <xs:documentation>Dato obbligatorio in presenza di importo da versare diverso da zero.</xs:documentation> </xs:annotation> <xs:sequence> <xs:element name="CodiceABI"> <xs:simpleType base="xs:string"> <xs:restriction value="5"/> <xs:pattern value="[0-9]{5}"/> </xs:simpleType> </xs:element> </xs:sequence> </xs:complexType></pre> |

| | |
|--|---|
| | <pre> </xs:restriction> </xs:simpleType> </xs:element> <xs:element name="CodiceCAB"> <xs:simpleType> <xs:restriction base="xs:string"> <xs:length value="5"/> <xs:pattern value="[0-9]{5}"/> </xs:restriction> </xs:simpleType> </xs:element> <xs:element name="NumeroContoCorrente"> <xs:simpleType> <xs:restriction base="cm:DatoAN_Type"> <xs:maxLength value="12"/> </xs:restriction> </xs:simpleType> </xs:element> <xs:element name="CIN"> <xs:annotation> <xs:documentation>Dato coerente con le specifiche BBAN</xs:documentation> </xs:annotation> <xs:simpleType> <xs:restriction base="cm:DatoAN_Type"> <xs:length value="1"/> </xs:restriction> </xs:simpleType> </xs:element> <xs:element name="CodiceFiscaleTitolareCC" type="cm:DatoCF_Type"> <xs:annotation> <xs:documentation>Se il Tipo fornitore vale '1' deve essere uguale al Codice fiscale del richiedente la registrazione Se il Tipo fornitore vale '10' deve essere uguale al Codice fiscale del fornitore o del richiedente la registrazione</xs:documentation> </xs:annotation> </xs:element> </xs:sequence> </xs:complexType> </pre> |
|--|---|

element **Versamento_Type/CodiceABI**

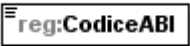
| | |
|------------|---|
| diagram |  |
| namespace | urn:www.agenziaentrate.gov.it:specificheTecniche:sco:reg:v1 |
| type | restriction of xs:string |
| properties | isRef 0 content simple |
| facets | Kind Value annotation length 5 pattern [0-9]{5} |
| source | <pre> <xs:element name="CodiceABI"> <xs:simpleType> <xs:restriction base="xs:string"> <xs:length value="5"/> <xs:pattern value="[0-9]{5}"/> </xs:restriction> </xs:simpleType> </xs:element> </pre> |

| | |
|--|---|
| | <pre></xs:restriction> </xs:simpleType> </xs:element></pre> |
|--|---|

element Versamento_Type/CodiceCAB

| | |
|------------|---|
| diagram | |
| namespace | urn:www.agenziaentrate.gov.it:specificheTecniche:sco:reg:v1 |
| type | restriction of xs:string |
| properties | isRef 0 content simple |
| facets | Kind Value annotation length 5 pattern [0-9]{5} |
| source | <pre><xs:element name="CodiceCAB"> <xs:simpleType> <xs:restriction base="xs:string"> <xs:length value="5"/> <xs:pattern value="[0-9]{5}"/> </xs:restriction> </xs:simpleType> </xs:element></pre> |

element Versamento_Type/NumeroContoCorrente

| | |
|------------|---|
| diagram | |
| namespace | urn:www.agenziaentrate.gov.it:specificheTecniche:sco:reg:v1 |
| type | restriction of DatoAN_Type |
| properties | isRef 0 content simple |
| facets | Kind Value annotation maxLength 12 pattern ([0-9A-Z-])"{1}([0-9A-Z&]) \\- \\. \\s / ' ^\\(\\ \\)À È É Ì Ò Ù Û " \\ \\+)* |
| source | <pre><xs:element name="NumeroContoCorrente"> <xs:simpleType> <xs:restriction base="cm:DatoAN_Type"> <xs:maxLength value="12"/> </xs:restriction> </xs:simpleType> </xs:element></pre> |

element Versamento_Type/CIN

| | |
|---------|---|
| diagram | <p>Dato coerente con le specifiche BBAN</p> |
|---------|---|

Specifiche tecniche richieste di registrazione e adempimenti successivi per i contratti di locazione e affitto di immobili (Modello RLI) Allegato A

| | |
|------------|--|
| namespace | urn:www.agenziaentrate.gov.it:specificheTecniche:sco:reg:v1 |
| type | restriction of DatoAN_Type |
| properties | isRef 0 content simple |
| facets | Kind Value length 1 pattern ([0-9A-Z-] "){1}([0-9A-Z&] '\-\. , s / \^\ \\) À È É Ì Ò Ù Û "; \\ / +)* annotation |
| annotation | documentation Dato coerente con le specifiche BBAN |
| source | <pre> <xs:element name="CIN"> <xs:annotation> <xs:documentation>Dato coerente con le specifiche BBAN</xs:documentation> </xs:annotation> <xs:simpleType> <xs:restriction base="cm:DatoAN_Type"> <xs:length value="1"/> </xs:restriction> </xs:simpleType> </xs:element> </pre> |

element **Versamento_Type/CodiceFiscaleTitolareCC**

| | |
|------------|---|
| diagram |  <p>Se il Tipo fornitore vale '1' deve essere uguale al Codice fiscale del richiedente la registrazione Se il Tipo fornitore vale '10' deve essere uguale al Codice fiscale del fornitore o del richiedente la registrazione</p> |
| namespace | urn:www.agenziaentrate.gov.it:specificheTecniche:sco:reg:v1 |
| type | DatoCF_Type |
| properties | isRef 0 content simple |
| facets | Kind Value pattern [0-9]{1}[A-Z]{6}[0-9LMNPQRSTU]{2}[A-Z]{1}[0-9LMNPQRSTU]{2}[A-Z]{1}[0-9LMNPQRSTU]{3}[A-Z]{1} annotation |
| annotation | documentation Se il Tipo fornitore vale '1' deve essere uguale al Codice fiscale del richiedente la registrazione Se il Tipo fornitore vale '10' deve essere uguale al Codice fiscale del fornitore o del richiedente la registrazione |
| source | <pre> <xs:element name="CodiceFiscaleTitolareCC" type="cm:DatoCF_Type"> <xs:annotation> <xs:documentation>Se il Tipo fornitore vale '1' deve essere uguale al Codice fiscale del richiedente la registrazione Se il Tipo fornitore vale '10' deve essere uguale al Codice fiscale del fornitore o del richiedente la registrazione</xs:documentation> </xs:annotation> </xs:element> </pre> |

simpleType **CodiceComuneCatastale_Type**

| | |
|------------|---|
| namespace | urn:www.agenziaentrate.gov.it:specificheTecniche:sco:reg:v1 |
| type | restriction of DatoAN_Type |
| properties | base cm:DatoAN_Type |

Specifiche tecniche richieste di registrazione e adempimenti successivi per i contratti di locazione e affitto di immobili (Modello RLI) Allegato A

| | | |
|---------|--|---|
| used by | elements | Documento RLI Type/Immobili/PrimoModulo/Immobilabile/CodiceComuneCatastale Documento RLI Type/Immobili/Modulo/Immobilabile/CodiceComuneCatastale |
| facets | Kind minLength maxLength pattern | Value 4 5 ([0-9A-Z-])"{1}([0-9A-Z&#224;] \\- \\. \\s / ' ^\\(\\ \\) À È É Ì Ò Ù Û " \\ \\ \\+)* annotation |
| source | <pre><xs:simpleType name="CodiceComuneCatastale_Type"> <xs:restriction base="cm:DatoAN_Type"> <xs:minLength value="4"/> <xs:maxLength value="5"/> </xs:restriction> </xs:simpleType></pre> | |

simpleType **CodiciCarica**

| | | | |
|------------|---|--|---|
| namespace | urn:www.agenziaentrate.gov.it:specificheTecniche:sco:reg:v1 | | |
| type | restriction of xs:string | | |
| properties | base | xs:string | |
| used by | simpleType | CodiciCarica Type | |
| facets | Kind enumeration enumeration enumeration enumeration enumeration enumeration enumeration | Value 1 2 3 4 5 6 7 | annotation documentation <![CDATA[erede, legatario, chiamato all'eredità]]> documentation <![CDATA[rappresentante legale, tutore]]> documentation <![CDATA[curatore dell'eredità giacente]]> documentation <![CDATA[amministratore dell'eredità]]> documentation <![CDATA[esecutore testamentario]]> documentation <![CDATA[persona immessa nel possesso temporaneo dei beni dell'assente]]> documentation <![CDATA[trustee (soggetto che amministra i beni e i diritti conferiti in trust) o suo rappresentante]]> |
| annotation | documentation | Elenco dei CODICI Carica | |
| source | <pre><xs:simpleType name="CodiciCarica"> <xs:annotation> <xs:documentation>Elenco dei CODICI Carica</xs:documentation> </xs:annotation> <xs:restriction base="xs:string"> <xs:enumeration value="1"> <xs:annotation> <xs:documentation><![CDATA[erede, legatario, chiamato all'eredità]]></xs:documentation> </xs:annotation> </xs:enumeration> <xs:enumeration value="2"> <xs:annotation> <xs:documentation><![CDATA[rappresentante legale, tutore]]></xs:documentation> </xs:annotation> </xs:enumeration> <xs:enumeration value="3"> <xs:annotation> <xs:documentation><![CDATA[curatore dell'eredità giacente]]></xs:documentation> </xs:annotation> </xs:enumeration> <xs:enumeration value="4"></pre> | | |

| | |
|--|---|
| | <pre> <xs:annotation> <xs:documentation><![CDATA[amministratore dell'eredita]]></xs:documentation> </xs:annotation> </xs:enumeration> <xs:enumeration value="5"> <xs:annotation> <xs:documentation><![CDATA[esecutore testamentario]]></xs:documentation> </xs:annotation> </xs:enumeration> <xs:enumeration value="6"> <xs:annotation> <xs:documentation><![CDATA[persona immessa nel possesso temporaneo dei beni dell'assente]]></xs:documentation> </xs:annotation> </xs:enumeration> <xs:enumeration value="7"> <xs:annotation> <xs:documentation><![CDATA[trustee (soggetto che amministra i beni e i diritti conferiti in trust) o suo rappresentante]]></xs:documentation> </xs:annotation> </xs:enumeration> </xs:restriction> </xs:simpleType> </pre> |
|--|---|

simpleType CodiciCarica_Type

| namespace | urn:www.agenziaentrate.gov.it:specificheTecniche:sco:reg:v1 | | | | | | | | | | | | | | | | | | | | | | | | |
|-------------|--|---|-------|------------|-------------|---|---|-------------|---|--|-------------|---|---|-------------|---|--|-------------|---|--|-------------|---|--|-------------|---|---|
| type | req:CodiciCarica | | | | | | | | | | | | | | | | | | | | | | | | |
| properties | base reg:CodiciCarica | | | | | | | | | | | | | | | | | | | | | | | | |
| facets | <table border="1"> <thead> <tr> <th>Kind</th> <th>Value</th> <th>annotation</th> </tr> </thead> <tbody> <tr> <td>enumeration</td> <td>1</td> <td>documentation <![CDATA[erede, legatario, chiamato all'eredità]]></td> </tr> <tr> <td>enumeration</td> <td>2</td> <td>documentation <![CDATA[rappresentante legale, tutore]]></td> </tr> <tr> <td>enumeration</td> <td>3</td> <td>documentation <![CDATA[curatore dell'eredità giacente]]></td> </tr> <tr> <td>enumeration</td> <td>4</td> <td>documentation <![CDATA[amministratore dell'eredità]]></td> </tr> <tr> <td>enumeration</td> <td>5</td> <td>documentation <![CDATA[esecutore testamentario]]></td> </tr> <tr> <td>enumeration</td> <td>6</td> <td>documentation <![CDATA[persona immessa nel possesso temporaneo dei beni dell'assente]]></td> </tr> <tr> <td>enumeration</td> <td>7</td> <td>documentation <![CDATA[trustee (soggetto che amministra i beni e i diritti conferiti in trust) o suo rappresentante]]></td> </tr> </tbody> </table> | Kind | Value | annotation | enumeration | 1 | documentation <![CDATA[erede, legatario, chiamato all'eredità]]> | enumeration | 2 | documentation <![CDATA[rappresentante legale, tutore]]> | enumeration | 3 | documentation <![CDATA[curatore dell'eredità giacente]]> | enumeration | 4 | documentation <![CDATA[amministratore dell'eredità]]> | enumeration | 5 | documentation <![CDATA[esecutore testamentario]]> | enumeration | 6 | documentation <![CDATA[persona immessa nel possesso temporaneo dei beni dell'assente]]> | enumeration | 7 | documentation <![CDATA[trustee (soggetto che amministra i beni e i diritti conferiti in trust) o suo rappresentante]]> |
| Kind | Value | annotation | | | | | | | | | | | | | | | | | | | | | | | |
| enumeration | 1 | documentation <![CDATA[erede, legatario, chiamato all'eredità]]> | | | | | | | | | | | | | | | | | | | | | | | |
| enumeration | 2 | documentation <![CDATA[rappresentante legale, tutore]]> | | | | | | | | | | | | | | | | | | | | | | | |
| enumeration | 3 | documentation <![CDATA[curatore dell'eredità giacente]]> | | | | | | | | | | | | | | | | | | | | | | | |
| enumeration | 4 | documentation <![CDATA[amministratore dell'eredità]]> | | | | | | | | | | | | | | | | | | | | | | | |
| enumeration | 5 | documentation <![CDATA[esecutore testamentario]]> | | | | | | | | | | | | | | | | | | | | | | | |
| enumeration | 6 | documentation <![CDATA[persona immessa nel possesso temporaneo dei beni dell'assente]]> | | | | | | | | | | | | | | | | | | | | | | | |
| enumeration | 7 | documentation <![CDATA[trustee (soggetto che amministra i beni e i diritti conferiti in trust) o suo rappresentante]]> | | | | | | | | | | | | | | | | | | | | | | | |
| annotation | documentation Qualifica del soggetto che presenta la dichiarazione | | | | | | | | | | | | | | | | | | | | | | | | |
| source | <pre> <xs:simpleType name="CodiciCarica_Type"> <xs:annotation> <xs:documentation>Qualifica del soggetto che presenta la dichiarazione</xs:documentation> </xs:annotation> <xs:restriction base="reg:CodiciCarica"/> </xs:simpleType> </pre> | | | | | | | | | | | | | | | | | | | | | | | | |

simpleType CodiciCategoriaCatastale_GruppoA

| | |
|-----------|---|
| namespace | urn:www.agenziaentrate.gov.it:specificheTecniche:sco:reg:v1 |
|-----------|---|

Specifiche tecniche richieste di registrazione e adempimenti successivi per i contratti di locazione e affitto di immobili (Modello RLI) Allegato A

| type | restriction of xs:string | | | | | | | | | | | | | | | | | | | | | | | | | | | | | | | | | | | | |
|-------------|---|--|-------|------------|-------------|----|---|-------------|----|--|-------------|----|---|-------------|----|--|-------------|----|---|-------------|----|--|-------------|----|--|-------------|----|--|-------------|----|--|-------------|-----|---|-------------|-----|---|
| properties | base xs:string | | | | | | | | | | | | | | | | | | | | | | | | | | | | | | | | | | | | |
| used by | simpleTypes CodiciCategoriaCatastale_Type CodiciCategoriaNatura_Type | | | | | | | | | | | | | | | | | | | | | | | | | | | | | | | | | | | | |
| facets | <table border="1"> <thead> <tr> <th>Kind</th> <th>Value</th> <th>annotation</th> </tr> </thead> <tbody> <tr> <td>enumeration</td> <td>A1</td> <td>documentation <![CDATA[Abitazioni di tipo signorile]]></td> </tr> <tr> <td>enumeration</td> <td>A2</td> <td>documentation <![CDATA[Abitazione di tipo civile]]></td> </tr> <tr> <td>enumeration</td> <td>A3</td> <td>documentation <![CDATA[Abitazione di tipo economico]]></td> </tr> <tr> <td>enumeration</td> <td>A4</td> <td>documentation <![CDATA[Abitazione di tipo popolare]]></td> </tr> <tr> <td>enumeration</td> <td>A5</td> <td>documentation <![CDATA[Abitazione di tipo ultrapopolare]]></td> </tr> <tr> <td>enumeration</td> <td>A6</td> <td>documentation <![CDATA[Abitazione di tipo rurale]]></td> </tr> <tr> <td>enumeration</td> <td>A7</td> <td>documentation <![CDATA[Abitazione in villini]]></td> </tr> <tr> <td>enumeration</td> <td>A8</td> <td>documentation <![CDATA[Abitazione in ville]]></td> </tr> <tr> <td>enumeration</td> <td>A9</td> <td>documentation <![CDATA[Castelli, palazzi di eminenti pregi artistici o storici]]></td> </tr> <tr> <td>enumeration</td> <td>A10</td> <td>documentation <![CDATA[Uffici e studi privati]]></td> </tr> <tr> <td>enumeration</td> <td>A11</td> <td>documentation <![CDATA[Abitazioni e alloggi tipici dei luoghi]]></td> </tr> </tbody> </table> | Kind | Value | annotation | enumeration | A1 | documentation <![CDATA[Abitazioni di tipo signorile]]> | enumeration | A2 | documentation <![CDATA[Abitazione di tipo civile]]> | enumeration | A3 | documentation <![CDATA[Abitazione di tipo economico]]> | enumeration | A4 | documentation <![CDATA[Abitazione di tipo popolare]]> | enumeration | A5 | documentation <![CDATA[Abitazione di tipo ultrapopolare]]> | enumeration | A6 | documentation <![CDATA[Abitazione di tipo rurale]]> | enumeration | A7 | documentation <![CDATA[Abitazione in villini]]> | enumeration | A8 | documentation <![CDATA[Abitazione in ville]]> | enumeration | A9 | documentation <![CDATA[Castelli, palazzi di eminenti pregi artistici o storici]]> | enumeration | A10 | documentation <![CDATA[Uffici e studi privati]]> | enumeration | A11 | documentation <![CDATA[Abitazioni e alloggi tipici dei luoghi]]> |
| Kind | Value | annotation | | | | | | | | | | | | | | | | | | | | | | | | | | | | | | | | | | | |
| enumeration | A1 | documentation <![CDATA[Abitazioni di tipo signorile]]> | | | | | | | | | | | | | | | | | | | | | | | | | | | | | | | | | | | |
| enumeration | A2 | documentation <![CDATA[Abitazione di tipo civile]]> | | | | | | | | | | | | | | | | | | | | | | | | | | | | | | | | | | | |
| enumeration | A3 | documentation <![CDATA[Abitazione di tipo economico]]> | | | | | | | | | | | | | | | | | | | | | | | | | | | | | | | | | | | |
| enumeration | A4 | documentation <![CDATA[Abitazione di tipo popolare]]> | | | | | | | | | | | | | | | | | | | | | | | | | | | | | | | | | | | |
| enumeration | A5 | documentation <![CDATA[Abitazione di tipo ultrapopolare]]> | | | | | | | | | | | | | | | | | | | | | | | | | | | | | | | | | | | |
| enumeration | A6 | documentation <![CDATA[Abitazione di tipo rurale]]> | | | | | | | | | | | | | | | | | | | | | | | | | | | | | | | | | | | |
| enumeration | A7 | documentation <![CDATA[Abitazione in villini]]> | | | | | | | | | | | | | | | | | | | | | | | | | | | | | | | | | | | |
| enumeration | A8 | documentation <![CDATA[Abitazione in ville]]> | | | | | | | | | | | | | | | | | | | | | | | | | | | | | | | | | | | |
| enumeration | A9 | documentation <![CDATA[Castelli, palazzi di eminenti pregi artistici o storici]]> | | | | | | | | | | | | | | | | | | | | | | | | | | | | | | | | | | | |
| enumeration | A10 | documentation <![CDATA[Uffici e studi privati]]> | | | | | | | | | | | | | | | | | | | | | | | | | | | | | | | | | | | |
| enumeration | A11 | documentation <![CDATA[Abitazioni e alloggi tipici dei luoghi]]> | | | | | | | | | | | | | | | | | | | | | | | | | | | | | | | | | | | |
| annotation | <p>documentation</p> <p>Elenco delle categorie catastali GRUPPO A - IMMOBILI PER USO ABITAZIONE O ASSIMILABILI</p> <p>A/1 Abitazioni di tipo signorile - Unità immobiliari appartenenti a fabbricati ubicati in zone di pregio con caratteristiche costruttive, tecnologiche e di rifiniture di livello superiore a quello dei fabbricati di tipo residenziale.</p> <p>A/2 Abitazioni di tipo civile - Unità immobiliari appartenenti a fabbricati con caratteristiche costruttive, tecnologiche e di rifiniture di livello rispondente alle locali richieste di mercato per fabbricati di tipo residenziale.</p> <p>A/3 Abitazioni di tipo economico - Unità immobiliari appartenenti a fabbricati con caratteristiche di economia sia per i materiali impiegati che per la rifinitura, e con impianti tecnologici limitati ai soli indispensabili.</p> <p>A/4 Abitazioni di tipo popolare - Unità immobiliari appartenenti a fabbricati con caratteristiche costruttive e di rifiniture di modesto livello. Dotazione limitata di impianti quantunque indispensabili.</p> <p>A/5 Abitazioni di tipo ultrapopolare - Unità immobiliari appartenenti a fabbricati con caratteristiche costruttive e di rifiniture di bassissimo livello. Di norma non dotate di servizi igienico-sanitari esclusivi.</p> <p>A/6 Abitazioni di tipo rurale</p> <p>A/7 Abitazioni in villini - Per villino deve intendersi un fabbricato, anche se suddiviso in unità immobiliari, avente caratteristiche costruttive, tecnologiche e di rifiniture proprie di un fabbricato di tipo civile o economico ed essere dotato, per tutte o parte delle unità immobiliari, di aree esterne ad uso esclusivo.</p> <p>A/8 Abitazioni in ville - Per ville devono intendersi quegli immobili caratterizzati essenzialmente dalla presenza di parco e/o giardino, edificate in zone urbanistiche destinate a tali costruzioni o in zone di pregio con caratteristiche costruttive e di rifiniture, di livello superiore all'ordinario.</p> <p>A/9 Castelli, palazzi di eminenti pregi artistici o storici - Rientrano in questa categoria i castelli ed i palazzi eminenti che per la loro struttura, la ripartizione degli spazi interni e dei volumi edificati non sono comparabili con le Unità tipo delle altre categorie; costituiscono ordinariamente una sola unità immobiliare. È compatibile con l'attribuzione della categoria A/9 la presenza di altre unità, funzionalmente indipendenti, censibili nelle altre categorie.</p> <p>A/10 Uffici e studi privati - Rientrano in questa categoria quelle unità immobiliari che per tipologia, dotazione di impianti e finiture sono destinate all'attività professionale.</p> <p>A/11 Abitazioni ed alloggi tipici dei luoghi - Rifugi di montagna, baite, trulli, sassi, baracche in zone terremotate ecc...</p> | | | | | | | | | | | | | | | | | | | | | | | | | | | | | | | | | | | | |
| source | <pre><xs:simpleType name="CodiciCategoriaCatastale_GruppoA"> <xs:annotation> <xs:documentation>Elenco delle categorie catastali GRUPPO A - IMMOBILI PER USO ABITAZIONE O ASSIMILABILI A/1 Abitazioni di tipo signorile - Unità immobiliari appartenenti a fabbricati ubicati in zone di pregio con caratteristiche costruttive, tecnologiche e di rifiniture di livello superiore a quello dei fabbricati di tipo residenziale. A/2 Abitazioni di tipo civile - Unità immobiliari appartenenti a fabbricati con caratteristiche costruttive, tecnologiche e di rifiniture di livello rispondente alle locali richieste di mercato per fabbricati di tipo residenziale. A/3 Abitazioni di tipo economico - Unità immobiliari appartenenti a fabbricati con caratteristiche di economia sia per i materiali impiegati che per la rifinitura, e con impianti tecnologici limitati ai soli indispensabili.</pre> | | | | | | | | | | | | | | | | | | | | | | | | | | | | | | | | | | | | |

| | |
|--|---|
| | <p>A/4 Abitazioni di tipo popolare - Unità immobiliari appartenenti a fabbricati con caratteristiche costruttive e di rifiniture di modesto livello. Dotazione limitata di impianti quantunque indispensabili.</p> <p>A/5 Abitazioni di tipo ultrapopolare - Unità immobiliari appartenenti a fabbricati con caratteristiche costruttive e di rifiniture di bassissimo livello. Di norma non dotate di servizi igienico-sanitari esclusivi.</p> <p>A/6 Abitazioni di tipo rurale</p> <p>A/7 Abitazioni in villini - Per villino deve intendersi un fabbricato, anche se suddiviso in unità immobiliari, avente caratteristiche costruttive, tecnologiche e di rifiniture proprie di un fabbricato di tipo civile o economico ed essere dotato, per tutte o parte delle unità immobiliari, di aree esterne ad uso esclusivo.</p> <p>A/8 Abitazioni in ville - Per ville devono intendersi quegli immobili caratterizzati essenzialmente dalla presenza di parco e/o giardino, edificate in zone urbanistiche destinate a tali costruzioni o in zone di pregio con caratteristiche costruttive e di rifiniture, di livello superiore all'ordinario.</p> <p>A/9 Castelli, palazzi di eminenti pregi artistici o storici - Rientrano in questa categoria i castelli ed i palazzi eminenti che per la loro struttura, la ripartizione degli spazi interni e dei volumi edificati non sono comparabili con le Unità tipo delle altre categorie; costituiscono ordinariamente una sola unità immobiliare. È compatibile con l'attribuzione della categoria A/9 la presenza di altre unità, funzionalmente indipendenti, censibili nelle altre categorie.</p> <p>A/10 Uffici e studi privati - Rientrano in questa categoria quelle unità immobiliari che per tipologia, dotazione di impianti e finiture sono destinate all'attività professionale.</p> <p>A/11 Abitazioni ed alloggi tipici dei luoghi - Rifugi di montagna, baite, trulli, sassi, baracche in zone terremotate ecc...</p> <pre> </xs:documentation> </xs:annotation> <xs:restriction base="xs:string"> <xs:enumeration value="A1"> <xs:annotation> <xs:documentation><![CDATA[Abitazioni di tipo signorile]]</xs:documentation> </xs:annotation> </xs:enumeration> <xs:enumeration value="A2"> <xs:annotation> <xs:documentation><![CDATA[Abitazione di tipo civile]]</xs:documentation> </xs:annotation> </xs:enumeration> <xs:enumeration value="A3"> <xs:annotation> <xs:documentation><![CDATA[Abitazione di tipo economico]]</xs:documentation> </xs:annotation> </xs:enumeration> <xs:enumeration value="A4"> <xs:annotation> <xs:documentation><![CDATA[Abitazione di tipo popolare]]</xs:documentation> </xs:annotation> </xs:enumeration> <xs:enumeration value="A5"> <xs:annotation> <xs:documentation><![CDATA[Abitazione di tipo ultrapopolare]]</xs:documentation> </xs:annotation> </xs:enumeration> <xs:enumeration value="A6"> <xs:annotation> <xs:documentation><![CDATA[Abitazione di tipo rurale]]</xs:documentation> </xs:annotation> </xs:enumeration> <xs:enumeration value="A7"> <xs:annotation> <xs:documentation><![CDATA[Abitazione in villini]]</xs:documentation> </xs:annotation> </xs:enumeration> </pre> |
|--|---|

Specifiche tecniche richieste di registrazione e adempimenti successivi per i contratti di locazione e affitto di immobili (Modello RLI) Allegato A

| | |
|--|--|
| | <pre> </xs:annotation> </xs:enumeration> <xs:enumeration value="A8"> <xs:annotation> <xs:documentation><![CDATA[Abitazione in ville]]></xs:documentation> </xs:annotation> </xs:enumeration> <xs:enumeration value="A9"> <xs:annotation> <xs:documentation><![CDATA[Castelli, palazzi di eminenti pregi artistici o storici]]></xs:documentation> </xs:annotation> </xs:enumeration> <xs:enumeration value="A10"> <xs:annotation> <xs:documentation><![CDATA[Uffici e studi privati]]></xs:documentation> </xs:annotation> </xs:enumeration> <xs:enumeration value="A11"> <xs:annotation> <xs:documentation><![CDATA[Abitazioni e alloggi tipici dei luoghi]]></xs:documentation> </xs:annotation> </xs:enumeration> </xs:restriction> </xs:simpleType> </pre> |
|--|--|

simpleType CodiciCategoriaCatastale_GruppoB

| | | | |
|------------|---|--|---|
| namespace | urn:www.agenziaentrate.gov.it:specificheTecniche:sco:reg:v1 | | |
| type | restriction of xs:string | | |
| properties | base xs:string | | |
| used by | simpleTypes | CodiciCategoriaCatastale Type CodiciCategoriaNatura Type | |
| facets | Kind | Value | annotation |
| | enumeration | B1 | documentation <![CDATA[Collegi e convitti, educandati, ricoveri orfanotrofi, ospizi, conventi,seminari, caserme]]> |
| | enumeration | B2 | documentation <![CDATA[Case di cura ed ospedali (senza fine di lucro)]]> |
| | enumeration | B3 | documentation <![CDATA[Prigioni e riformatori]]> |
| | enumeration | B4 | documentation <![CDATA[Uffici pubblici]]> |
| | enumeration | B5 | documentation <![CDATA[Scuole e laboratori scientifici]]> |
| | enumeration | B6 | documentation <![CDATA[Biblioteche, pinacoteche, musei, gallerie, accademie, circoli ricreativi e culturali senza fine di lucro, che non hanno sede in edifici della categoria A9]]> |
| | enumeration | B7 | documentation <![CDATA[Cappelle ed oratori non destinati all'esercizio pubblico del culto]]> |
| | enumeration | B8 | documentation <![CDATA[Magazzini sotterranei per deposito derrate]]> |
| annotation | documentation | Elenco delle categorie catastali GRUPPO B - IMMOBILI PER USO COLLETTIVO | |
| | | B/1 Collegi e convitti, educandati; ricoveri; orfanotrofi; ospizi; conventi; seminari; caserme | |
| | | B/2 Case di cura ed ospedali (senza fine di lucro) | |
| | | B/3 Prigioni e riformatori | |
| | | B/4 Uffici pubblici | |
| | | B/5 Scuole e laboratori scientifici | |
| | | B/6 Biblioteche, pinacoteche, musei, gallerie, accademie che non hanno sede in edifici della categoria A/9 | |
| | | B/7 Cappelle ed oratori non destinati all'esercizio pubblico del culto | |
| | | B/8 Magazzini sotterranei per depositi di derrate | |

| | |
|--------|--|
| source | <pre> <xs:simpleType name="CodiciCategoriaCatastale_GruppoB"> <xs:annotation> <xs:documentation>Elenco delle categorie catastali GRUPPO B - IMMOBILI PER USO COLLETTIVO B/1 Collegi e convitti, educandati; ricoveri; orfanotrofi; ospizi; conventi; seminari; B/2 Case di cura ed ospedali (senza fine di lucro) B/3 Prigioni e riformatori B/4 Uffici pubblici B/5 Scuole e laboratori scientifici B/6 Biblioteche, pinacoteche, musei, gallerie, accademie che non hanno sede in edifici della categoria A/9 B/7 Cappelle ed oratori non destinati all'esercizio pubblico del culto B/8 Magazzini sotterranei per depositi di derrate </xs:documentation> </xs:annotation> <xs:restriction base="xs:string"> <xs:enumeration value="B1"> <xs:annotation> <xs:documentation><![CDATA[Collegi e convitti, educandati, ricoveri orfanotrofi, ospizi, conventi,seminari, caserme]]></xs:documentation> </xs:annotation> </xs:enumeration> <xs:enumeration value="B2"> <xs:annotation> <xs:documentation><![CDATA[Case di cura ed ospedali (senza fine di lucro)]]></xs:documentation> </xs:annotation> </xs:enumeration> <xs:enumeration value="B3"> <xs:annotation> <xs:documentation><![CDATA[Prigioni e riformatori]]></xs:documentation> </xs:annotation> </xs:enumeration> <xs:enumeration value="B4"> <xs:annotation> <xs:documentation><![CDATA[Uffici pubblici]]></xs:documentation> </xs:annotation> </xs:enumeration> <xs:enumeration value="B5"> <xs:annotation> <xs:documentation><![CDATA[Scuole e laboratori scientifici]]></xs:documentation> </xs:annotation> </xs:enumeration> <xs:enumeration value="B6"> <xs:annotation> <xs:documentation><![CDATA[Biblioteche, pinacoteche, musei, gallerie, accademie, circoli ricreativi e culturali senza fine di lucro, che non hanno sede in edifici della categoria A9]]></xs:documentation> </xs:annotation> </xs:enumeration> <xs:enumeration value="B7"> <xs:annotation> <xs:documentation><![CDATA[Cappelle ed oratori non destinati all'esercizio pubblico del culto]]></xs:documentation> </xs:annotation> </xs:enumeration> </xs:restriction> </xs:simpleType> </pre> |
|--------|--|

Specifiche tecniche richieste di registrazione e adempimenti successivi per i contratti di locazione e affitto di immobili (Modello RLI) Allegato A

| | | |
|--|--|-------------|
| | <pre><xs:enumeration <xs:annotation> <xs:documentation><![CDATA[Magazzini sotterranei per deposito derrate]]></xs:documentation> </xs:annotation> </xs:enumeration> </xs:restriction> </xs:simpleType></pre> | value="B8"> |
|--|--|-------------|

simpleType **CodiciCategoriaCatastale_GruppoC**

| | | | |
|------------|--|--|---|
| namespace | urn:www.agenziaentrate.gov.it:specificheTecniche:sco:reg:v1 | | |
| type | restriction of xs:string | | |
| properties | base xs:string | | |
| used by | simpleTypes | CodiciCategoriaCatastale_Type CodiciCategoriaNatura_Type | |
| facets | Kind | Value | annotation |
| | enumeration | C1 | documentation <![CDATA[Negozi e botteghe]]> |
| | enumeration | C2 | documentation <![CDATA[Magazzini e locali di deposito; cantine e soffitte se non unite all'unita' immobiliare abitativa]]> |
| | enumeration | C3 | documentation <![CDATA[Laboratori per arti e mestieri]]> |
| | enumeration | C4 | documentation <![CDATA[Fabbricati e locali per esercizi sportivi]]> |
| | enumeration | C5 | documentation <![CDATA[Stabilimenti balneari e di acque curative]]> |
| | enumeration | C6 | documentation <![CDATA[Stalle, scuderie, rimesse, autorimesse]]> |
| | enumeration | C7 | documentation <![CDATA[Tettoie, posti auto su aree private, posti auto coperti]]> |
| annotation | documentation Elenco delle categorie catastali GRUPPO C - IMMOBILI A DESTINAZIONE ORDINARIA COMMERCIALE E VARIA C/1 Negozi e botteghe C/2 Magazzini e locali di deposito C/3 Laboratori per arti e mestieri C/4 Fabbricati e locali per esercizi sportivi (senza fine di lucro) C/5 Stabilimenti balneari e di acque curative (senza fine di lucro) C/6 Stalle, scuderie, rimesse, autorimesse (senza fine di lucro) C/7 Tettoie chiuse od aperte | | |
| source | <pre><xs:simpleType <xs:annotation> <xs:documentation>Elenco delle categorie catastali GRUPPO C - IMMOBILI A DESTINAZIONE ORDINARIA COMMERCIALE E VARIA C/1 Negozi e botteghe C/2 Magazzini e locali di deposito C/3 Laboratori per arti e mestieri C/4 Fabbricati e locali per esercizi sportivi (senza fine di lucro) C/5 Stabilimenti balneari e di acque curative (senza fine di lucro) C/6 Stalle, scuderie, rimesse, autorimesse (senza fine di lucro) C/7 Tettoie chiuse od aperte </xs:documentation> </xs:annotation> <xs:restriction <xs:enumeration <xs:annotation> <xs:documentation><![CDATA[Negozi e botteghe]]></xs:documentation> </xs:annotation> </xs:enumeration> </xs:restriction> </xs:simpleType></pre> | | |

Specifiche tecniche richieste di registrazione e adempimenti successivi per i contratti di locazione e affitto di immobili (Modello RLI) Allegato A

| | |
|--|--|
| | <pre> <xs:enumeration value="C2"> <xs:annotation> <xs:documentation><![CDATA[Magazzini e locali di deposito; cantine e soffitte se non unite all'unita' immobiliare abitativa]]></xs:documentation> </xs:annotation> </xs:enumeration> <xs:enumeration value="C3"> <xs:annotation> <xs:documentation><![CDATA[Laboratori per arti e mestieri]]></xs:documentation> </xs:annotation> </xs:enumeration> <xs:enumeration value="C4"> <xs:annotation> <xs:documentation><![CDATA[Fabbricati e locali per esercizi sportivi]]></xs:documentation> </xs:annotation> </xs:enumeration> <xs:enumeration value="C5"> <xs:annotation> <xs:documentation><![CDATA[Stabilimenti balneari e di acque curative]]></xs:documentation> </xs:annotation> </xs:enumeration> <xs:enumeration value="C6"> <xs:annotation> <xs:documentation><![CDATA[Stalle, scuderie, rimesse, autorimesse]]></xs:documentation> </xs:annotation> </xs:enumeration> <xs:enumeration value="C7"> <xs:annotation> <xs:documentation><![CDATA[Tettoie, posti auto su aree private, posti auto coperti]]></xs:documentation> </xs:annotation> </xs:enumeration> </xs:restriction> </xs:simpleType> </pre> |
|--|--|

simpleType CodiciCategoriaCatastale_GruppoD

| | | | |
|------------|---|--|--|
| namespace | urn:www.agenziaentrate.gov.it:specificheTecniche:sco:reg:v1 | | |
| type | restriction of xs:string | | |
| properties | base xs:string | | |
| used by | simpleTypes | CodiciCategoriaCatastale_Type CodiciCategoriaNatura_Type | |
| facets | Kind | Value | annotation |
| | enumeration | D1 | documentation <![CDATA[Opifici]]> |
| | enumeration | D2 | documentation <![CDATA[Alberghi e pensioni]]> |
| | enumeration | D3 | documentation <![CDATA[Teatri, cinematografi, sale per concerti e spettacoli; arene, parchi giochi, zoo-safari]]> |
| | enumeration | D4 | documentation <![CDATA[Case di cura e ospedali]]> |
| | enumeration | D5 | documentation <![CDATA[Istituti di credito, cambio, assicurazione]]> |
| | enumeration | D6 | documentation <![CDATA[Fabbricati, locali, aree attrezzate per esercizi sportivi]]> |
| | enumeration | D7 | documentation |

Specifiche tecniche richieste di registrazione e adempimenti successivi per i contratti di locazione e affitto di immobili (Modello RLI) Allegato A

| | |
|-------------------|---|
| | <p>enumeration D8 <![CDATA[Fabbricati costruiti o adattati per le speciali esigenze di un'attività industriale e non suscettibile di destinazione diversa senza radicali trasformazioni]]> documentation</p> <p>enumeration D9 <![CDATA[Fabbricati costruiti o adattati per le speciali esigenze di un'attività commerciale e non suscettibile di destinazione diversa senza radicali trasformazioni]]> documentation</p> <p>enumeration D10 <![CDATA[Edifici galleggianti o assicurati a punti fissi del suolo; ponti privati soggetti a pedaggio; aree attrezzate per l'appoggio di palloni aerostatici e dirigibili]]> documentation</p> <p><![CDATA[Fabbricati per funzioni produttive connesse alle attività agricole]]></p> |
| <p>annotation</p> | <p>documentation</p> <p>Elenco delle categorie catastali GRUPPO D - IMMOBILI A DESTINAZIONE SPECIALE</p> <p>D/1 Opifici</p> <p>D/2 Alberghi e pensioni (con fine di lucro)</p> <p>D/3 Teatri, cinematografi, sale per concerti e spettacoli e simili (con fine di lucro)</p> <p>D/4 Case di cura ed ospedali (con fine di lucro)</p> <p>D/5 Istituto di credito, cambio e assicurazione (con fine di lucro)</p> <p>D/6 Fabbricati e locali per esercizi sportivi (con fine di lucro)</p> <p>D/7 Fabbricati costruiti o adattati per le speciali esigenze di un'attività industriale e non suscettibili di destinazione diversa senza radicali trasformazioni.</p> <p>D/8 Fabbricati costruiti o adattati per le speciali esigenze di un'attività commerciale e non suscettibili di destinazione diversa senza radicali trasformazioni.</p> <p>D/9 Edifici galleggianti o sospesi assicurati a punti fissi del suolo, ponti privati soggetti a pedaggio.</p> <p>D/10 Fabbricati per funzioni produttive connesse alle attività agricole.</p> |
| <p>source</p> | <pre> <xs:simpleType name="CodiciCategoriaCatastale_GruppoD"> <xs:annotation> <xs:documentation>Elenco delle categorie catastali GRUPPO D - IMMOBILI A DESTINAZIONE SPECIALE D/1 Opifici D/2 Alberghi e pensioni (con fine di lucro) D/3 Teatri, cinematografi, sale per concerti e spettacoli e simili (con fine di lucro) D/4 Case di cura ed ospedali (con fine di lucro) D/5 Istituto di credito, cambio e assicurazione (con fine di lucro) D/6 Fabbricati e locali per esercizi sportivi (con fine di lucro) D/7 Fabbricati costruiti o adattati per le speciali esigenze di un'attività industriale e non suscettibili di destinazione diversa senza radicali trasformazioni. D/8 Fabbricati costruiti o adattati per le speciali esigenze di un'attività commerciale e non suscettibili di destinazione diversa senza radicali trasformazioni. D/9 Edifici galleggianti o sospesi assicurati a punti fissi del suolo, ponti privati soggetti a pedaggio. D/10 Fabbricati per funzioni produttive connesse alle attività agricole. </xs:documentation> </xs:annotation> <xs:restriction base="xs:string"> <xs:enumeration value="D1"> <xs:annotation> <xs:documentation><![CDATA[Opifici]]></xs:documentation> </xs:annotation> </xs:enumeration> <xs:enumeration value="D2"> <xs:annotation> <xs:documentation><![CDATA[Alberghi e pensioni]]></xs:documentation> </xs:annotation> </xs:enumeration> <xs:enumeration value="D3"> <xs:annotation> <xs:documentation><![CDATA[Teatri, cinematografi, sale per concerti e spettacoli; arene, parchi giochi, zoo-safari]]></xs:documentation> </xs:annotation> </xs:enumeration> <xs:enumeration value="D4"> <xs:annotation> </pre> |

| | |
|--|--|
| | <pre> <xs:documentation><![CDATA[Case di cura e ospedali]]></xs:documentation> </xs:annotation> </xs:enumeration> <xs:enumeration value="D5"> <xs:annotation> <xs:documentation><![CDATA[Istituti di credito, cambio, assicurazione]]></xs:documentation> </xs:annotation> </xs:enumeration> <xs:enumeration value="D6"> <xs:annotation> <xs:documentation><![CDATA[Fabbricati, locali, aree attrezzate per esercizi sportivi]]></xs:documentation> </xs:annotation> </xs:enumeration> <xs:enumeration value="D7"> <xs:annotation> <xs:documentation><![CDATA[Fabbricati costruiti o adattati per le speciali esigenze di un'attivit  industriale e non suscettibile di destinazione diversa senza radicali trasformazioni]]></xs:documentation> </xs:annotation> </xs:enumeration> <xs:enumeration value="D8"> <xs:annotation> <xs:documentation><![CDATA[Fabbricati costruiti o adattati per le speciali esigenze di un'attivit  commerciale e non suscettibile di destinazione diversa senza radicali trasformazioni]]></xs:documentation> </xs:annotation> </xs:enumeration> <xs:enumeration value="D9"> <xs:annotation> <xs:documentation><![CDATA[Edifici galleggianti o assicurati a punti fissi del suolo; ponti privati soggetti a pedaggio; aree attrezzate per l'appoggio di palloni aerostatici e dirigibili]]></xs:documentation> </xs:annotation> </xs:enumeration> <xs:enumeration value="D10"> <xs:annotation> <xs:documentation><![CDATA[Fabbricati per funzioni produttive connesse alle attivita' agricole]]></xs:documentation> </xs:annotation> </xs:enumeration> </xs:restriction> </xs:simpleType> </pre> |
|--|--|

simpleType CodiciCategoriaCatastale_GruppoE

| | | | |
|------------|---|--|---|
| namespace | urn:www.agenziaentrate.gov.it:specificheTecniche:sco:reg:v1 | | |
| type | restriction of xs:string | | |
| properties | base xs:string | | |
| used by | simpleTypes | CodiciCategoriaCatastale_Type CodiciCategoriaNatura_Type | |
| facets | Kind | Value | annotation |
| | enumeration | E1 | documentation <![CDATA[Stazioni per servizi di trasporto terrestri, marittimi ed aerei; stazioni per metropolitane, stazioni per ferrovie; impianti di risalita in genere]]> |
| | enumeration | E2 | documentation <![CDATA[Ponti comunali e provinciali soggetti a pedaggio]]> |

Specifiche tecniche richieste di registrazione e adempimenti successivi per i contratti di locazione e affitto di immobili (Modello RLI) Allegato A

| | |
|-------------------|--|
| | <p>enumeration E3 <code><![CDATA[Costruzioni e fabbricati per speciali esigenze pubbliche]]></code></p> <p>enumeration E4 <code><![CDATA[Recinti chiusi per mercati, fiere, posteggio bestiame e simili]]></code></p> <p>enumeration E5 <code><![CDATA[Fabbricati costituenti fortificazioni e loro dipendenze]]></code></p> <p>enumeration E6 <code><![CDATA[Fari, semafori, torri per rendere pubblico l'uso dell'orologio comunale]]></code></p> <p>enumeration E7 <code><![CDATA[Fabbricati per l'esercizio pubblico dei culti]]></code></p> <p>enumeration E8 <code><![CDATA[Fabbricati e costruzioni nei cimiteri esclusi i colombari, i sepolcri e le tombe di famiglia]]></code></p> <p>enumeration E9 <code><![CDATA[Edifici a destinazione particolare non comprese nelle categorie precedenti del gruppo E]]></code></p> |
| <p>annotation</p> | <p>documentation Elenco delle categorie catastali GRUPPO E - IMMOBILI A DESTINAZIONE PARTICOLARE E/1 Stazioni per servizi di trasporto, terrestri, marittimi ed aerei. E/2 Ponti comunali e provinciali soggetti a pedaggio. E/3 Costruzioni e fabbricati per speciali esigenze pubbliche E/4 Recinti chiusi per speciali esigenze pubbliche. E/5 Fabbricati costituenti fortificazioni e loro dipendenze. E/6 Fari, semafori, torri per rendere d'uso pubblico l'orologio comunale E/7 Fabbricati destinati all'esercizio pubblico dei culti. E/8 Fabbricati e costruzioni nei cimiteri, esclusi i colombari, i sepolcri e le tombe di famiglia. E/9 Edifici a destinazione particolare non compresi nelle categorie precedenti del gruppo E.</p> |
| <p>source</p> | <pre> <xs:simpleType name="CodiciCategoriaCatastale_GruppoE"> <xs:annotation> <xs:documentation>Elenco delle categorie catastali GRUPPO E - IMMOBILI A DESTINAZIONE PARTICOLARE E/1 Stazioni per servizi di trasporto, terrestri, marittimi ed aerei. E/2 Ponti comunali e provinciali soggetti a pedaggio. E/3 Costruzioni e fabbricati per speciali esigenze pubbliche E/4 Recinti chiusi per speciali esigenze pubbliche. E/5 Fabbricati costituenti fortificazioni e loro dipendenze. E/6 Fari, semafori, torri per rendere d'uso pubblico l'orologio comunale E/7 Fabbricati destinati all'esercizio pubblico dei culti. E/8 Fabbricati e costruzioni nei cimiteri, esclusi i colombari, i sepolcri e le tombe di famiglia. E/9 Edifici a destinazione particolare non compresi nelle categorie precedenti del gruppo E. </xs:documentation> </xs:annotation> <xs:restriction base="xs:string"> <xs:enumeration value="E1"> <xs:annotation> <xs:documentation><![CDATA[Stazioni per servizi di trasporto terrestri, marittimi ed aerei; stazioni per metropolitane, stazioni per ferrovie; impianti di risalita in genere]]></xs:documentation> </xs:annotation> </xs:enumeration> <xs:enumeration value="E2"> <xs:annotation> <xs:documentation><![CDATA[Ponti comunali e provinciali soggetti a pedaggio]]></xs:documentation> </xs:annotation> </xs:enumeration> <xs:enumeration value="E3"> <xs:annotation> <xs:documentation><![CDATA[Costruzioni e fabbricati per speciali esigenze pubbliche]]></xs:documentation> </xs:annotation> </xs:enumeration> <xs:enumeration value="E4"> </pre> |

| | |
|--|---|
| | <pre> <xs:annotation> <xs:documentation><![CDATA[Recinti chiusi per mercati, fiere, posteggio bestiame e simili]]></xs:documentation> </xs:annotation> </xs:enumeration> <xs:enumeration value="E5"> <xs:annotation> <xs:documentation><![CDATA[Fabbricati costituenti fortificazioni e loro dipendenze]]></xs:documentation> </xs:annotation> </xs:enumeration> <xs:enumeration value="E6"> <xs:annotation> <xs:documentation><![CDATA[Fari, semafori, torri per rendere pubblico l'uso dell'orologio comunale]]></xs:documentation> </xs:annotation> </xs:enumeration> <xs:enumeration value="E7"> <xs:annotation> <xs:documentation><![CDATA[Fabbricati per l'esercizio pubblico dei culti]]></xs:documentation> </xs:annotation> </xs:enumeration> <xs:enumeration value="E8"> <xs:annotation> <xs:documentation><![CDATA[Fabbricati e costruzioni nei cimiteri esclusi i colombari, i sepolcri e le tombe di famiglia]]></xs:documentation> </xs:annotation> </xs:enumeration> <xs:enumeration value="E9"> <xs:annotation> <xs:documentation><![CDATA[Edifici a destinazione particolare non comprese nelle categorie precedenti del gruppo E]]></xs:documentation> </xs:annotation> </xs:enumeration> </xs:restriction> </xs:simpleType> </pre> |
|--|---|

simpleType CodiciCategoriaCatastale_GruppoF

| | | | |
|------------|--|--|--|
| namespace | urn:www.agenziaentrate.gov.it:specificheTecniche:sco:reg:v1 | | |
| type | restriction of xs:string | | |
| properties | base xs:string | | |
| used by | simpleTypes | CodiciCategoriaCatastale_Type CodiciCategoriaNatura_Type | |
| facets | Kind | Value | annotation |
| | enumeration | F1 | documentation <![CDATA[Area urbana]]> |
| | enumeration | F2 | documentation <![CDATA[Unita' collabenti]]> |
| | enumeration | F3 | documentation <![CDATA[Unita' in corso di costruzione]]> |
| | enumeration | F4 | documentation <![CDATA[Unita' in corso di definizione]]> |
| | enumeration | F5 | documentation <![CDATA[Lastrico solare]]> |
| | enumeration | F6 | documentation <![CDATA[Fabbricato in attesa di dichiarazione]]> |
| annotation | documentation Elenco delle categorie catastali GRUPPO F - IMMOBILI A DESTINAZIONE PARTICOLARE | | |

Specifiche tecniche richieste di registrazione e adempimenti successivi per i contratti di locazione e affitto di immobili (Modello RLI) Allegato A

| | |
|--------|--|
| | <p>F/1 Aree urbane. F/2 Unità collabenti (Quelle unità che, prese nello stato in cui si trovano, non sono in grado di fornire reddito. Es: unità fatiscenti o inagibili). F/3 Unità in corso di costruzione. F/4 Unità in corso di definizione. F/5 Lastriци solari. F/6 Fabbricato in attesa di dichiarazione (in attesa di dichiarazione).</p> |
| source | <pre> <xs:simpleType name="CodiciCategoriaCatastale_GruppoF"> <xs:annotation> <xs:documentation>Elenco delle categorie catastali GRUPPO F - IMMOBILI A DESTINAZIONE PARTICOLARE </xs:documentation> F/1 Aree urbane. F/2 Unità collabenti (Quelle unità che, prese nello stato in cui si trovano, non sono in grado di fornire reddito. Es: unità fatiscenti o inagibili). F/3 Unità in corso di costruzione. F/4 Unità in corso di definizione. F/5 Lastriци solari. F/6 Fabbricato in attesa di dichiarazione (in attesa di dichiarazione). </xs:documentation> </xs:annotation> <xs:restriction base="xs:string"> <xs:enumeration value="F1"> <xs:annotation> <xs:documentation><![CDATA[Area urbana]]></xs:documentation> </xs:annotation> </xs:enumeration> <xs:enumeration value="F2"> <xs:annotation> <xs:documentation><![CDATA[Unita' collabenti]]></xs:documentation> </xs:annotation> </xs:enumeration> <xs:enumeration value="F3"> <xs:annotation> <xs:documentation><![CDATA[Unita' in corso di costruzione]]></xs:documentation> </xs:annotation> </xs:enumeration> <xs:enumeration value="F4"> <xs:annotation> <xs:documentation><![CDATA[Unita' in corso di definizione]]></xs:documentation> </xs:annotation> </xs:enumeration> <xs:enumeration value="F5"> <xs:annotation> <xs:documentation><![CDATA[Lastrico solare]]></xs:documentation> </xs:annotation> </xs:enumeration> <xs:enumeration value="F6"> <xs:annotation> <xs:documentation><![CDATA[Fabbricato in attesa di dichiarazione]]></xs:documentation> </xs:annotation> </xs:enumeration> </xs:restriction> </xs:simpleType> </pre> |

simpleType **CodiciCategoriaCatastale_Type**

| | |
|-----------|---|
| namespace | urn:www.agenziaentrate.gov.it:specificheTecniche:sco:reg:v1 |
|-----------|---|

Specifiche tecniche richieste di registrazione e adempimenti successivi per i contratti di locazione e affitto di immobili (Modello RLI) Allegato A

| | |
|------------|---|
| type | union of (reg:CodiciCategoriaCatastale GruppoA , reg:CodiciCategoriaCatastale GruppoB , reg:CodiciCategoriaCatastale GruppoC , reg:CodiciCategoriaCatastale GruppoD , reg:CodiciCategoriaCatastale GruppoE , reg:CodiciCategoriaCatastale GruppoF) |
| used by | elements Documento RLI Type/Immobili/PrimoModulo/Immobilabile/CategoriaCatastale Documento RLI Type/Immobili/Modulo/Immobilabile/CategoriaCatastale |
| annotation | documentation ALLEGATO 3 - CODICI CATEGORIA |
| source | <pre> <xs:simpleType name="CodiciCategoriaCatastale_Type"> <xs:annotation> <xs:documentation>ALLEGATO 3 - CODICI CATEGORIA </xs:documentation> </xs:annotation> <xs:union memberTypes="reg:CodiciCategoriaCatastale_GruppoA reg:CodiciCategoriaCatastale_GruppoB reg:CodiciCategoriaCatastale_GruppoC reg:CodiciCategoriaCatastale_GruppoD reg:CodiciCategoriaCatastale_GruppoE reg:CodiciCategoriaCatastale_GruppoF"/> </xs:simpleType> </pre> |

simpleType CodiciCategoriaNatura_Type

| | |
|------------|--|
| namespace | urn:www.agenziaentrate.gov.it:specificheTecniche:sco:reg:v1 |
| type | union of (reg:CodiciCategoriaCatastale GruppoA , reg:CodiciCategoriaCatastale GruppoB , reg:CodiciCategoriaCatastale GruppoC , reg:CodiciCategoriaCatastale GruppoD , reg:CodiciCategoriaCatastale GruppoE , reg:CodiciCategoriaCatastale GruppoF , reg:CodiciNatura NonClassati) |
| used by | elements DatiCatastaliFabbricati Type/CategoriaCatastale DatiCatastaliFabbricatiTavolare Type/CategoriaCatastale |
| annotation | documentation ALLEGATO 3 - CODICI CATEGORIA E NATURA |
| source | <pre> <xs:simpleType name="CodiciCategoriaNatura_Type"> <xs:annotation> <xs:documentation>ALLEGATO 3 - CODICI CATEGORIA E NATURA </xs:documentation> </xs:annotation> <xs:union memberTypes="reg:CodiciCategoriaCatastale_GruppoA reg:CodiciCategoriaCatastale_GruppoB reg:CodiciCategoriaCatastale_GruppoC reg:CodiciCategoriaCatastale_GruppoD reg:CodiciCategoriaCatastale_GruppoE reg:CodiciCategoriaCatastale_GruppoF reg:CodiciNatura_NonClassati"/> </xs:simpleType> </pre> |

simpleType CodiciNatura_NonClassati

| namespace | urn:www.agenziaentrate.gov.it:specificheTecniche:sco:reg:v1 | | | | | | | | | | | | | | | | | | | | | | | | |
|-------------|--|--|-------|------------|-------------|----|---|-------------|---|---|-------------|---|--|-------------|----|--------------------------------------|-------------|----|--|-------------|----|--|-------------|----|--|
| type | restriction of xs:string | | | | | | | | | | | | | | | | | | | | | | | | |
| properties | base xs:string | | | | | | | | | | | | | | | | | | | | | | | | |
| used by | simpleType CodiciCategoriaNatura_Type | | | | | | | | | | | | | | | | | | | | | | | | |
| facets | <table border="1"> <thead> <tr> <th>Kind</th> <th>Value</th> <th>annotation</th> </tr> </thead> <tbody> <tr> <td>enumeration</td> <td>AP</td> <td>documentation <![CDATA[Albergo o pensione]]></td> </tr> <tr> <td>enumeration</td> <td>A</td> <td>documentation <![CDATA[Appartamento]]></td> </tr> <tr> <td>enumeration</td> <td>B</td> <td>documentation <![CDATA[Biblioteca, pinacoteca, immobile simile]]></td> </tr> <tr> <td>enumeration</td> <td>CN</td> <td>documentation <![CDATA[Cantina]]></td> </tr> <tr> <td>enumeration</td> <td>CP</td> <td>documentation <![CDATA[Cappella o oratorio]]></td> </tr> <tr> <td>enumeration</td> <td>CC</td> <td>documentation <![CDATA[Casa di cura o ospedale]]></td> </tr> <tr> <td>enumeration</td> <td>CA</td> <td>documentation <![CDATA[Castello o immobile di pregio artistico storico]]></td> </tr> </tbody> </table> | Kind | Value | annotation | enumeration | AP | documentation <![CDATA[Albergo o pensione]]> | enumeration | A | documentation <![CDATA[Appartamento]]> | enumeration | B | documentation <![CDATA[Biblioteca, pinacoteca, immobile simile]]> | enumeration | CN | documentation <![CDATA[Cantina]]> | enumeration | CP | documentation <![CDATA[Cappella o oratorio]]> | enumeration | CC | documentation <![CDATA[Casa di cura o ospedale]]> | enumeration | CA | documentation <![CDATA[Castello o immobile di pregio artistico storico]]> |
| Kind | Value | annotation | | | | | | | | | | | | | | | | | | | | | | | |
| enumeration | AP | documentation <![CDATA[Albergo o pensione]]> | | | | | | | | | | | | | | | | | | | | | | | |
| enumeration | A | documentation <![CDATA[Appartamento]]> | | | | | | | | | | | | | | | | | | | | | | | |
| enumeration | B | documentation <![CDATA[Biblioteca, pinacoteca, immobile simile]]> | | | | | | | | | | | | | | | | | | | | | | | |
| enumeration | CN | documentation <![CDATA[Cantina]]> | | | | | | | | | | | | | | | | | | | | | | | |
| enumeration | CP | documentation <![CDATA[Cappella o oratorio]]> | | | | | | | | | | | | | | | | | | | | | | | |
| enumeration | CC | documentation <![CDATA[Casa di cura o ospedale]]> | | | | | | | | | | | | | | | | | | | | | | | |
| enumeration | CA | documentation <![CDATA[Castello o immobile di pregio artistico storico]]> | | | | | | | | | | | | | | | | | | | | | | | |

Specifiche tecniche richieste di registrazione e adempimenti successivi per i contratti di locazione e affitto di immobili (Modello RLI) Allegato A

| | |
|------------|--|
| | enumeration CL documentation <![CDATA[Collegio, convivito o simile]]> |
| | enumeration CO documentation <![CDATA[Corte o resede]]> |
| | enumeration D documentation <![CDATA[Deposito]]> |
| | enumeration E documentation <![CDATA[Ente comune]]> |
| | enumeration G documentation <![CDATA[Garage o autorimessa]]> |
| | enumeration LA documentation <![CDATA[Laboratorio artigiano]]> |
| | enumeration L documentation <![CDATA[Lastrico solare]]> |
| | enumeration M documentation <![CDATA[Magazzino]]> |
| | enumeration N documentation <![CDATA[Negozi]]> |
| | enumeration I documentation <![CDATA[Opificio industriale]]> |
| | enumeration PS documentation <![CDATA[Palestra o altro simile]]> |
| | enumeration K documentation <![CDATA[Palco teatrale]]> |
| | enumeration PA documentation <![CDATA[Posto auto]]> |
| | enumeration PO documentation <![CDATA[Pozzo]]> |
| | enumeration PG documentation <![CDATA[Prigione o riformatorio]]> |
| | enumeration S documentation <![CDATA[Scuola o laboratorio scientifico]]> |
| | enumeration SB documentation <![CDATA[Stabilimento balneare]]> |
| | enumeration U documentation <![CDATA[Ufficio o studio professionale]]> |
| | enumeration V documentation <![CDATA[Villa]]> |
| | enumeration X documentation <![CDATA[Altro tipo di fabbricato]]> |
| annotation | documentation Elenco dei CODICI NATURA - FABBRICATI NON ANCORA CLASSATI |
| source | <pre> <xs:simpleType name="CodiciNatura_NonClassati"> <xs:annotation> <xs:documentation>Elenco dei CODICI NATURA - FABBRICATI NON ANCORA CLASSATI </xs:documentation> </xs:annotation> <xs:restriction base="xs:string"> <xs:enumeration value="AP"> <xs:annotation> <xs:documentation><![CDATA[Albergo o pensione]]></xs:documentation> </xs:annotation> </xs:enumeration> <xs:enumeration value="A"> <xs:annotation> <xs:documentation><![CDATA[Appartamento]]></xs:documentation> </xs:annotation> </xs:enumeration> <xs:enumeration value="B"> <xs:annotation> <xs:documentation><![CDATA[Biblioteca, pinacoteca, immobile simile]]></xs:documentation> </xs:annotation> </xs:enumeration> <xs:enumeration value="CN"> <xs:annotation> <xs:documentation><![CDATA[Cantina]]></xs:documentation> </xs:annotation> </xs:enumeration> </xs:restriction> </xs:simpleType> </pre> |

| | |
|--|--|
| | <pre> </xs:annotation> </xs:enumeration> <xs:enumeration value="CP"> <xs:annotation> <xs:documentation><![CDATA[Cappella o oratorio]]></xs:documentation> </xs:annotation> </xs:enumeration> <xs:enumeration value="CC"> <xs:annotation> <xs:documentation><![CDATA[Casa di cura o ospedale]]></xs:documentation> </xs:annotation> </xs:enumeration> <xs:enumeration value="CA"> <xs:annotation> <xs:documentation><![CDATA[Castello o immobile di pregio artistico storico]]></xs:documentation> </xs:annotation> </xs:enumeration> <xs:enumeration value="CL"> <xs:annotation> <xs:documentation><![CDATA[Collegio, convitto o simile]]></xs:documentation> </xs:annotation> </xs:enumeration> <xs:enumeration value="CO"> <xs:annotation> <xs:documentation><![CDATA[Corte o resede]]></xs:documentation> </xs:annotation> </xs:enumeration> <xs:enumeration value="D"> <xs:annotation> <xs:documentation><![CDATA[Deposito]]></xs:documentation> </xs:annotation> </xs:enumeration> <xs:enumeration value="E"> <xs:annotation> <xs:documentation><![CDATA[Ente comune]]></xs:documentation> </xs:annotation> </xs:enumeration> <xs:enumeration value="G"> <xs:annotation> <xs:documentation><![CDATA[Garage o autorimessa]]></xs:documentation> </xs:annotation> </xs:enumeration> <xs:enumeration value="LA"> <xs:annotation> <xs:documentation><![CDATA[Laboratorio artigiano]]></xs:documentation> </xs:annotation> </xs:enumeration> <xs:enumeration value="L"> <xs:annotation> <xs:documentation><![CDATA[Lastrico solare]]></xs:documentation> </xs:annotation> </xs:enumeration> <xs:enumeration value="M"> <xs:annotation> <xs:documentation><![CDATA[Magazzino]]></xs:documentation> </xs:annotation> </xs:enumeration> <xs:enumeration value="N"> </pre> |
|--|--|

| | |
|--|--|
| | <pre> <xs:annotation> <xs:documentation><![CDATA[Negozio]]></xs:documentation> </xs:annotation> </xs:enumeration> <xs:enumeration value="I"> <xs:annotation> <xs:documentation><![CDATA[Opificio industriale]]></xs:documentation> </xs:annotation> </xs:enumeration> <xs:enumeration value="PS"> <xs:annotation> <xs:documentation><![CDATA[Palestra o altro simile]]></xs:documentation> </xs:annotation> </xs:enumeration> <xs:enumeration value="K"> <xs:annotation> <xs:documentation><![CDATA[Palco teatrale]]></xs:documentation> </xs:annotation> </xs:enumeration> <xs:enumeration value="PA"> <xs:annotation> <xs:documentation><![CDATA[Posto auto]]></xs:documentation> </xs:annotation> </xs:enumeration> <xs:enumeration value="PO"> <xs:annotation> <xs:documentation><![CDATA[Pozzo]]></xs:documentation> </xs:annotation> </xs:enumeration> <xs:enumeration value="PG"> <xs:annotation> <xs:documentation><![CDATA[Prigione o riformatorio]]></xs:documentation> </xs:annotation> </xs:enumeration> <xs:enumeration value="S"> <xs:annotation> <xs:documentation><![CDATA[Scuola o laboratorio scientifico]]></xs:documentation> </xs:annotation> </xs:enumeration> <xs:enumeration value="SB"> <xs:annotation> <xs:documentation><![CDATA[Stabilimento balneare]]></xs:documentation> </xs:annotation> </xs:enumeration> <xs:enumeration value="U"> <xs:annotation> <xs:documentation><![CDATA[Ufficio o studio professionale]]></xs:documentation> </xs:annotation> </xs:enumeration> <xs:enumeration value="V"> <xs:annotation> <xs:documentation><![CDATA[Villa]]></xs:documentation> </xs:annotation> </xs:enumeration> <xs:enumeration value="X"> <xs:annotation> <xs:documentation><![CDATA[Altro tipo di fabbricato]]></xs:documentation> </xs:annotation> </xs:enumeration> </pre> |
|--|--|

| | |
|--|---|
| | <code></xs:restriction></code> <code></xs:simpleType></code> |
|--|---|

simpleType **CodiciNatura_Terreni**

| namespace | urn:www.agenziaentrate.gov.it:specificheTecniche:sco:reg:v1 | | | | | | | | | | | | | | | | | | | | | | | | | | | | | | |
|-------------|---|---|-------|------------|-------------|---|--|-------------|----|--|-------------|---|---|-------------|---|--|-------------|----|--|-------------|----|--|-------------|---|---|-------------|---|---|-------------|---|--------------------------------------|
| type | restriction of xs:string | | | | | | | | | | | | | | | | | | | | | | | | | | | | | | |
| properties | base xs:string | | | | | | | | | | | | | | | | | | | | | | | | | | | | | | |
| used by | simpleType CodiciNatura_Type | | | | | | | | | | | | | | | | | | | | | | | | | | | | | | |
| facets | <table border="1"> <thead> <tr> <th>Kind</th> <th>Value</th> <th>annotation</th> </tr> </thead> <tbody> <tr> <td>enumeration</td> <td>F</td> <td>documentation <![CDATA[Bene futuro]]></td> </tr> <tr> <td>enumeration</td> <td>EU</td> <td>documentation <![CDATA[Ente urbano]]></td> </tr> <tr> <td>enumeration</td> <td>C</td> <td>documentation <![CDATA[Fabbricato in corso di costruzione]]></td> </tr> <tr> <td>enumeration</td> <td>R</td> <td>documentation <![CDATA[Fabbricato rurale]]></td> </tr> <tr> <td>enumeration</td> <td>LE</td> <td>documentation <![CDATA[Lotto edificabile]]></td> </tr> <tr> <td>enumeration</td> <td>PF</td> <td>documentation <![CDATA[Porzione di bene futuro]]></td> </tr> <tr> <td>enumeration</td> <td>Q</td> <td>documentation <![CDATA[Porzione di fabbricato in corso di costruzione]]></td> </tr> <tr> <td>enumeration</td> <td>P</td> <td>documentation <![CDATA[Porzione di immobile in corso di costruzione]]></td> </tr> <tr> <td>enumeration</td> <td>T</td> <td>documentation <![CDATA[Terreno]]></td> </tr> </tbody> </table> | Kind | Value | annotation | enumeration | F | documentation <![CDATA[Bene futuro]]> | enumeration | EU | documentation <![CDATA[Ente urbano]]> | enumeration | C | documentation <![CDATA[Fabbricato in corso di costruzione]]> | enumeration | R | documentation <![CDATA[Fabbricato rurale]]> | enumeration | LE | documentation <![CDATA[Lotto edificabile]]> | enumeration | PF | documentation <![CDATA[Porzione di bene futuro]]> | enumeration | Q | documentation <![CDATA[Porzione di fabbricato in corso di costruzione]]> | enumeration | P | documentation <![CDATA[Porzione di immobile in corso di costruzione]]> | enumeration | T | documentation <![CDATA[Terreno]]> |
| Kind | Value | annotation | | | | | | | | | | | | | | | | | | | | | | | | | | | | | |
| enumeration | F | documentation <![CDATA[Bene futuro]]> | | | | | | | | | | | | | | | | | | | | | | | | | | | | | |
| enumeration | EU | documentation <![CDATA[Ente urbano]]> | | | | | | | | | | | | | | | | | | | | | | | | | | | | | |
| enumeration | C | documentation <![CDATA[Fabbricato in corso di costruzione]]> | | | | | | | | | | | | | | | | | | | | | | | | | | | | | |
| enumeration | R | documentation <![CDATA[Fabbricato rurale]]> | | | | | | | | | | | | | | | | | | | | | | | | | | | | | |
| enumeration | LE | documentation <![CDATA[Lotto edificabile]]> | | | | | | | | | | | | | | | | | | | | | | | | | | | | | |
| enumeration | PF | documentation <![CDATA[Porzione di bene futuro]]> | | | | | | | | | | | | | | | | | | | | | | | | | | | | | |
| enumeration | Q | documentation <![CDATA[Porzione di fabbricato in corso di costruzione]]> | | | | | | | | | | | | | | | | | | | | | | | | | | | | | |
| enumeration | P | documentation <![CDATA[Porzione di immobile in corso di costruzione]]> | | | | | | | | | | | | | | | | | | | | | | | | | | | | | |
| enumeration | T | documentation <![CDATA[Terreno]]> | | | | | | | | | | | | | | | | | | | | | | | | | | | | | |
| annotation | documentation Elenco dei CODICI NATURA - TERRENI | | | | | | | | | | | | | | | | | | | | | | | | | | | | | | |
| source | <pre> <xs:simpleType name="CodiciNatura_Terreni"> <xs:annotation> <xs:documentation>Elenco dei CODICI NATURA - TERRENI </xs:documentation> </xs:annotation> <xs:restriction base="xs:string"> <xs:enumeration value="F"> <xs:annotation> <xs:documentation><![CDATA[Bene futuro]]></xs:documentation> </xs:annotation> </xs:enumeration> <xs:enumeration value="EU"> <xs:annotation> <xs:documentation><![CDATA[Ente urbano]]></xs:documentation> </xs:annotation> </xs:enumeration> <xs:enumeration value="C"> <xs:annotation> <xs:documentation><![CDATA[Fabbricato in corso di costruzione]]></xs:documentation> </xs:annotation> </xs:enumeration> <xs:enumeration value="R"> <xs:annotation> <xs:documentation><![CDATA[Fabbricato rurale]]></xs:documentation> </xs:annotation> </xs:enumeration> <xs:enumeration value="LE"> <xs:annotation> <xs:documentation><![CDATA[Lotto edificabile]]></xs:documentation> </xs:annotation> </xs:enumeration> </xs:restriction> </xs:simpleType> </pre> | | | | | | | | | | | | | | | | | | | | | | | | | | | | | | |

| | |
|--|--|
| | <pre> <xs:enumeration value="PF"> <xs:annotation> <xs:documentation><![CDATA[Porzione di bene futuro]]></xs:documentation> </xs:annotation> </xs:enumeration> <xs:enumeration value="Q"> <xs:annotation> <xs:documentation><![CDATA[Porzione di fabbricato in corso di costruzione]]></xs:documentation> </xs:annotation> </xs:enumeration> <xs:enumeration value="P"> <xs:annotation> <xs:documentation><![CDATA[Porzione di immobile in corso di costruzione]]></xs:documentation> </xs:annotation> </xs:enumeration> <xs:enumeration value="T"> <xs:annotation> <xs:documentation><![CDATA[Terreno]]></xs:documentation> </xs:annotation> </xs:enumeration> </xs:restriction> </xs:simpleType> </pre> |
|--|--|

simpleType CodiciNatura_Type

| | |
|------------|--|
| namespace | urn:www.agenziaentrate.gov.it:specificheTecniche:sco:reg:v1 |
| type | union of (reg:CodiciNatura_Terreni) |
| used by | elements DatiCatastaliTerreni_Type/Natura DatiCatastaliTerreniTavolare_Type/Natura |
| annotation | documentation ALLEGATO 3 - CODICI CATEGORIA E NATURA - CODICI NATURA - TERRENI |
| source | <pre> <xs:simpleType name="CodiciNatura_Type"> <xs:annotation> <xs:documentation>ALLEGATO 3 - CODICI CATEGORIA E NATURA - CODICI NATURA - TERRENI</xs:documentation> </xs:annotation> <xs:union memberTypes="reg:CodiciNatura_Terreni"/> </xs:simpleType> </pre> |

simpleType ComuniCatastaliTNBZ

| | | | | | | | | | | | | | | | | |
|-------------|---|------------|-------|------------|-------------|-----|--|-------------|-----|--|-------------|-----|--|-------------|-----|--|
| namespace | urn:www.agenziaentrate.gov.it:specificheTecniche:sco:reg:v1 | | | | | | | | | | | | | | | |
| type | restriction of xs:string | | | | | | | | | | | | | | | |
| properties | base xs:string | | | | | | | | | | | | | | | |
| used by | simpleType ComuniCatastaliTNBZ_Type | | | | | | | | | | | | | | | |
| facets | <table border="0"> <tr> <td>Kind</td> <td>Value</td> <td>annotation</td> </tr> <tr> <td>enumeration</td> <td>001</td> <td></td> </tr> <tr> <td>enumeration</td> <td>002</td> <td></td> </tr> <tr> <td>enumeration</td> <td>003</td> <td></td> </tr> <tr> <td>enumeration</td> <td>004</td> <td></td> </tr> </table> | Kind | Value | annotation | enumeration | 001 | | enumeration | 002 | | enumeration | 003 | | enumeration | 004 | |
| Kind | Value | annotation | | | | | | | | | | | | | | |
| enumeration | 001 | | | | | | | | | | | | | | | |
| enumeration | 002 | | | | | | | | | | | | | | | |
| enumeration | 003 | | | | | | | | | | | | | | | |
| enumeration | 004 | | | | | | | | | | | | | | | |

Specifiche tecniche richieste di registrazione e adempimenti successivi per i contratti di locazione e affitto di immobili (Modello RLI) Allegato A

| | |
|-------------|-----|
| enumeration | 005 |
| enumeration | 006 |
| enumeration | 007 |
| enumeration | 008 |
| enumeration | 009 |
| enumeration | 010 |
| enumeration | 011 |
| enumeration | 012 |
| enumeration | 013 |
| enumeration | 014 |
| enumeration | 015 |
| enumeration | 016 |
| enumeration | 017 |
| enumeration | 018 |
| enumeration | 019 |
| enumeration | 020 |
| enumeration | 021 |
| enumeration | 022 |
| enumeration | 023 |
| enumeration | 024 |
| enumeration | 025 |
| enumeration | 026 |
| enumeration | 027 |
| enumeration | 028 |
| enumeration | 029 |
| enumeration | 030 |
| enumeration | 031 |
| enumeration | 032 |
| enumeration | 033 |
| enumeration | 034 |
| enumeration | 035 |
| enumeration | 036 |
| enumeration | 037 |
| enumeration | 038 |
| enumeration | 039 |
| enumeration | 040 |
| enumeration | 041 |
| enumeration | 042 |
| enumeration | 043 |
| enumeration | 044 |
| enumeration | 045 |
| enumeration | 046 |

Specifiche tecniche richieste di registrazione e adempimenti successivi per i contratti di locazione e affitto di immobili (Modello RLI) Allegato A

| | |
|-------------|-----|
| enumeration | 047 |
| enumeration | 048 |
| enumeration | 049 |
| enumeration | 050 |
| enumeration | 051 |
| enumeration | 052 |
| enumeration | 053 |
| enumeration | 054 |
| enumeration | 055 |
| enumeration | 056 |
| enumeration | 057 |
| enumeration | 058 |
| enumeration | 059 |
| enumeration | 060 |
| enumeration | 061 |
| enumeration | 062 |
| enumeration | 063 |
| enumeration | 064 |
| enumeration | 065 |
| enumeration | 066 |
| enumeration | 067 |
| enumeration | 068 |
| enumeration | 069 |
| enumeration | 070 |
| enumeration | 071 |
| enumeration | 072 |
| enumeration | 073 |
| enumeration | 074 |
| enumeration | 075 |
| enumeration | 076 |
| enumeration | 077 |
| enumeration | 078 |
| enumeration | 079 |
| enumeration | 080 |
| enumeration | 081 |
| enumeration | 082 |
| enumeration | 083 |
| enumeration | 084 |
| enumeration | 085 |
| enumeration | 086 |
| enumeration | 087 |
| enumeration | 088 |

Specifiche tecniche richieste di registrazione e adempimenti successivi per i contratti di locazione e affitto di immobili (Modello RLI) Allegato A

| | |
|-------------|-----|
| enumeration | 089 |
| enumeration | 090 |
| enumeration | 091 |
| enumeration | 092 |
| enumeration | 093 |
| enumeration | 094 |
| enumeration | 095 |
| enumeration | 096 |
| enumeration | 097 |
| enumeration | 098 |
| enumeration | 099 |
| enumeration | 100 |
| enumeration | 101 |
| enumeration | 102 |
| enumeration | 103 |
| enumeration | 104 |
| enumeration | 105 |
| enumeration | 106 |
| enumeration | 107 |
| enumeration | 108 |
| enumeration | 109 |
| enumeration | 110 |
| enumeration | 111 |
| enumeration | 112 |
| enumeration | 113 |
| enumeration | 114 |
| enumeration | 115 |
| enumeration | 116 |
| enumeration | 117 |
| enumeration | 118 |
| enumeration | 119 |
| enumeration | 120 |
| enumeration | 121 |
| enumeration | 122 |
| enumeration | 123 |
| enumeration | 124 |
| enumeration | 125 |
| enumeration | 126 |
| enumeration | 127 |
| enumeration | 128 |
| enumeration | 129 |
| enumeration | 130 |

Specifiche tecniche richieste di registrazione e adempimenti successivi per i contratti di locazione e affitto di immobili (Modello RLI) Allegato A

| | |
|-------------|-----|
| enumeration | 131 |
| enumeration | 132 |
| enumeration | 133 |
| enumeration | 134 |
| enumeration | 135 |
| enumeration | 136 |
| enumeration | 137 |
| enumeration | 138 |
| enumeration | 139 |
| enumeration | 140 |
| enumeration | 141 |
| enumeration | 142 |
| enumeration | 143 |
| enumeration | 144 |
| enumeration | 145 |
| enumeration | 146 |
| enumeration | 147 |
| enumeration | 148 |
| enumeration | 149 |
| enumeration | 150 |
| enumeration | 151 |
| enumeration | 152 |
| enumeration | 153 |
| enumeration | 154 |
| enumeration | 155 |
| enumeration | 156 |
| enumeration | 157 |
| enumeration | 158 |
| enumeration | 159 |
| enumeration | 160 |
| enumeration | 161 |
| enumeration | 162 |
| enumeration | 163 |
| enumeration | 164 |
| enumeration | 165 |
| enumeration | 166 |
| enumeration | 167 |
| enumeration | 168 |
| enumeration | 169 |
| enumeration | 170 |
| enumeration | 171 |
| enumeration | 172 |

Specifiche tecniche richieste di registrazione e adempimenti successivi per i contratti di locazione e affitto di immobili (Modello RLI) Allegato A

| | |
|-------------|-----|
| enumeration | 173 |
| enumeration | 174 |
| enumeration | 175 |
| enumeration | 176 |
| enumeration | 177 |
| enumeration | 178 |
| enumeration | 179 |
| enumeration | 180 |
| enumeration | 181 |
| enumeration | 182 |
| enumeration | 183 |
| enumeration | 184 |
| enumeration | 185 |
| enumeration | 186 |
| enumeration | 187 |
| enumeration | 188 |
| enumeration | 189 |
| enumeration | 190 |
| enumeration | 191 |
| enumeration | 192 |
| enumeration | 193 |
| enumeration | 194 |
| enumeration | 195 |
| enumeration | 196 |
| enumeration | 197 |
| enumeration | 198 |
| enumeration | 199 |
| enumeration | 200 |
| enumeration | 201 |
| enumeration | 202 |
| enumeration | 203 |
| enumeration | 204 |
| enumeration | 205 |
| enumeration | 206 |
| enumeration | 207 |
| enumeration | 208 |
| enumeration | 209 |
| enumeration | 211 |
| enumeration | 212 |
| enumeration | 213 |
| enumeration | 214 |
| enumeration | 215 |

Specifiche tecniche richieste di registrazione e adempimenti successivi per i contratti di locazione e affitto di immobili (Modello RLI) Allegato A

| | |
|-------------|-----|
| enumeration | 216 |
| enumeration | 217 |
| enumeration | 218 |
| enumeration | 219 |
| enumeration | 220 |
| enumeration | 221 |
| enumeration | 222 |
| enumeration | 223 |
| enumeration | 224 |
| enumeration | 225 |
| enumeration | 226 |
| enumeration | 227 |
| enumeration | 228 |
| enumeration | 229 |
| enumeration | 230 |
| enumeration | 231 |
| enumeration | 232 |
| enumeration | 233 |
| enumeration | 234 |
| enumeration | 235 |
| enumeration | 236 |
| enumeration | 237 |
| enumeration | 238 |
| enumeration | 239 |
| enumeration | 240 |
| enumeration | 241 |
| enumeration | 242 |
| enumeration | 243 |
| enumeration | 244 |
| enumeration | 245 |
| enumeration | 246 |
| enumeration | 247 |
| enumeration | 248 |
| enumeration | 249 |
| enumeration | 250 |
| enumeration | 251 |
| enumeration | 252 |
| enumeration | 253 |
| enumeration | 254 |
| enumeration | 255 |
| enumeration | 256 |
| enumeration | 257 |

Specifiche tecniche richieste di registrazione e adempimenti successivi per i contratti di locazione e affitto di immobili (Modello RLI) Allegato A

| | |
|-------------|-----|
| enumeration | 258 |
| enumeration | 259 |
| enumeration | 260 |
| enumeration | 261 |
| enumeration | 262 |
| enumeration | 263 |
| enumeration | 264 |
| enumeration | 265 |
| enumeration | 266 |
| enumeration | 267 |
| enumeration | 268 |
| enumeration | 269 |
| enumeration | 270 |
| enumeration | 271 |
| enumeration | 272 |
| enumeration | 273 |
| enumeration | 274 |
| enumeration | 275 |
| enumeration | 276 |
| enumeration | 277 |
| enumeration | 278 |
| enumeration | 279 |
| enumeration | 280 |
| enumeration | 281 |
| enumeration | 282 |
| enumeration | 283 |
| enumeration | 284 |
| enumeration | 285 |
| enumeration | 286 |
| enumeration | 287 |
| enumeration | 288 |
| enumeration | 289 |
| enumeration | 290 |
| enumeration | 291 |
| enumeration | 292 |
| enumeration | 293 |
| enumeration | 294 |
| enumeration | 295 |
| enumeration | 296 |
| enumeration | 297 |
| enumeration | 298 |
| enumeration | 299 |

Specifiche tecniche richieste di registrazione e adempimenti successivi per i contratti di locazione e affitto di immobili (Modello RLI) Allegato A

| | |
|-------------|-----|
| enumeration | 300 |
| enumeration | 301 |
| enumeration | 302 |
| enumeration | 303 |
| enumeration | 304 |
| enumeration | 305 |
| enumeration | 306 |
| enumeration | 307 |
| enumeration | 308 |
| enumeration | 309 |
| enumeration | 310 |
| enumeration | 311 |
| enumeration | 312 |
| enumeration | 313 |
| enumeration | 314 |
| enumeration | 315 |
| enumeration | 316 |
| enumeration | 317 |
| enumeration | 318 |
| enumeration | 319 |
| enumeration | 320 |
| enumeration | 321 |
| enumeration | 322 |
| enumeration | 323 |
| enumeration | 324 |
| enumeration | 325 |
| enumeration | 326 |
| enumeration | 327 |
| enumeration | 328 |
| enumeration | 329 |
| enumeration | 330 |
| enumeration | 331 |
| enumeration | 332 |
| enumeration | 333 |
| enumeration | 334 |
| enumeration | 335 |
| enumeration | 336 |
| enumeration | 337 |
| enumeration | 338 |
| enumeration | 339 |
| enumeration | 340 |
| enumeration | 341 |

Specifiche tecniche richieste di registrazione e adempimenti successivi per i contratti di locazione e affitto di immobili (Modello RLI) Allegato A

| | |
|-------------|-----|
| enumeration | 342 |
| enumeration | 343 |
| enumeration | 344 |
| enumeration | 345 |
| enumeration | 346 |
| enumeration | 347 |
| enumeration | 348 |
| enumeration | 349 |
| enumeration | 350 |
| enumeration | 351 |
| enumeration | 352 |
| enumeration | 353 |
| enumeration | 354 |
| enumeration | 355 |
| enumeration | 356 |
| enumeration | 357 |
| enumeration | 358 |
| enumeration | 359 |
| enumeration | 360 |
| enumeration | 361 |
| enumeration | 362 |
| enumeration | 363 |
| enumeration | 364 |
| enumeration | 365 |
| enumeration | 366 |
| enumeration | 367 |
| enumeration | 368 |
| enumeration | 369 |
| enumeration | 370 |
| enumeration | 371 |
| enumeration | 372 |
| enumeration | 373 |
| enumeration | 374 |
| enumeration | 375 |
| enumeration | 376 |
| enumeration | 377 |
| enumeration | 378 |
| enumeration | 379 |
| enumeration | 380 |
| enumeration | 381 |
| enumeration | 382 |
| enumeration | 383 |

Specifiche tecniche richieste di registrazione e adempimenti successivi per i contratti di locazione e affitto di immobili (Modello RLI) Allegato A

| | |
|-------------|-----|
| enumeration | 384 |
| enumeration | 385 |
| enumeration | 386 |
| enumeration | 387 |
| enumeration | 388 |
| enumeration | 389 |
| enumeration | 390 |
| enumeration | 391 |
| enumeration | 392 |
| enumeration | 393 |
| enumeration | 394 |
| enumeration | 395 |
| enumeration | 396 |
| enumeration | 397 |
| enumeration | 398 |
| enumeration | 399 |
| enumeration | 400 |
| enumeration | 401 |
| enumeration | 402 |
| enumeration | 403 |
| enumeration | 404 |
| enumeration | 405 |
| enumeration | 406 |
| enumeration | 407 |
| enumeration | 408 |
| enumeration | 409 |
| enumeration | 410 |
| enumeration | 411 |
| enumeration | 412 |
| enumeration | 413 |
| enumeration | 414 |
| enumeration | 415 |
| enumeration | 416 |
| enumeration | 417 |
| enumeration | 418 |
| enumeration | 419 |
| enumeration | 420 |
| enumeration | 421 |
| enumeration | 422 |
| enumeration | 423 |
| enumeration | 424 |
| enumeration | 425 |

Specifiche tecniche richieste di registrazione e adempimenti successivi per i contratti di locazione e affitto di immobili (Modello RLI) Allegato A

| | |
|-------------|-----|
| enumeration | 426 |
| enumeration | 427 |
| enumeration | 428 |
| enumeration | 429 |
| enumeration | 430 |
| enumeration | 431 |
| enumeration | 432 |
| enumeration | 433 |
| enumeration | 434 |
| enumeration | 435 |
| enumeration | 436 |
| enumeration | 437 |
| enumeration | 438 |
| enumeration | 439 |
| enumeration | 440 |
| enumeration | 441 |
| enumeration | 442 |
| enumeration | 443 |
| enumeration | 444 |
| enumeration | 445 |
| enumeration | 446 |
| enumeration | 447 |
| enumeration | 601 |
| enumeration | 602 |
| enumeration | 603 |
| enumeration | 604 |
| enumeration | 605 |
| enumeration | 606 |
| enumeration | 607 |
| enumeration | 608 |
| enumeration | 609 |
| enumeration | 610 |
| enumeration | 611 |
| enumeration | 612 |
| enumeration | 613 |
| enumeration | 614 |
| enumeration | 615 |
| enumeration | 616 |
| enumeration | 617 |
| enumeration | 618 |
| enumeration | 619 |
| enumeration | 620 |

Specifiche tecniche richieste di registrazione e adempimenti successivi per i contratti di locazione e affitto di immobili (Modello RLI) Allegato A

| | |
|-------------|-----|
| enumeration | 621 |
| enumeration | 622 |
| enumeration | 623 |
| enumeration | 624 |
| enumeration | 625 |
| enumeration | 626 |
| enumeration | 627 |
| enumeration | 628 |
| enumeration | 629 |
| enumeration | 630 |
| enumeration | 631 |
| enumeration | 632 |
| enumeration | 633 |
| enumeration | 634 |
| enumeration | 635 |
| enumeration | 636 |
| enumeration | 637 |
| enumeration | 638 |
| enumeration | 639 |
| enumeration | 640 |
| enumeration | 641 |
| enumeration | 642 |
| enumeration | 643 |
| enumeration | 644 |
| enumeration | 645 |
| enumeration | 646 |
| enumeration | 647 |
| enumeration | 648 |
| enumeration | 649 |
| enumeration | 650 |
| enumeration | 651 |
| enumeration | 652 |
| enumeration | 653 |
| enumeration | 654 |
| enumeration | 655 |
| enumeration | 656 |
| enumeration | 657 |
| enumeration | 658 |
| enumeration | 659 |
| enumeration | 660 |
| enumeration | 661 |
| enumeration | 662 |

Specifiche tecniche richieste di registrazione e adempimenti successivi per i contratti di locazione e affitto di immobili (Modello RLI) Allegato A

| | |
|-------------|-----|
| enumeration | 663 |
| enumeration | 664 |
| enumeration | 665 |
| enumeration | 666 |
| enumeration | 667 |
| enumeration | 668 |
| enumeration | 669 |
| enumeration | 670 |
| enumeration | 671 |
| enumeration | 672 |
| enumeration | 673 |
| enumeration | 674 |
| enumeration | 675 |
| enumeration | 676 |
| enumeration | 677 |
| enumeration | 678 |
| enumeration | 679 |
| enumeration | 680 |
| enumeration | 681 |
| enumeration | 682 |
| enumeration | 683 |
| enumeration | 684 |
| enumeration | 685 |
| enumeration | 686 |
| enumeration | 687 |
| enumeration | 688 |
| enumeration | 689 |
| enumeration | 690 |
| enumeration | 691 |
| enumeration | 692 |
| enumeration | 693 |
| enumeration | 694 |
| enumeration | 695 |
| enumeration | 696 |
| enumeration | 697 |
| enumeration | 698 |
| enumeration | 699 |
| enumeration | 700 |
| enumeration | 701 |
| enumeration | 702 |
| enumeration | 703 |
| enumeration | 704 |

Specifiche tecniche richieste di registrazione e adempimenti successivi per i contratti di locazione e affitto di immobili (Modello RLI) Allegato A

| | |
|-------------|-----|
| enumeration | 705 |
| enumeration | 706 |
| enumeration | 707 |
| enumeration | 708 |
| enumeration | 709 |
| enumeration | 710 |
| enumeration | 711 |
| enumeration | 712 |
| enumeration | 713 |
| enumeration | 714 |
| enumeration | 715 |
| enumeration | 716 |
| enumeration | 717 |
| enumeration | 718 |
| enumeration | 719 |
| enumeration | 720 |
| enumeration | 721 |
| enumeration | 722 |
| enumeration | 723 |
| enumeration | 724 |
| enumeration | 725 |
| enumeration | 726 |
| enumeration | 727 |
| enumeration | 728 |
| enumeration | 729 |
| enumeration | 730 |
| enumeration | 731 |
| enumeration | 732 |
| enumeration | 733 |
| enumeration | 734 |
| enumeration | 735 |
| enumeration | 736 |
| enumeration | 737 |
| enumeration | 738 |
| enumeration | 739 |
| enumeration | 740 |
| enumeration | 741 |
| enumeration | 742 |
| enumeration | 743 |
| enumeration | 744 |
| enumeration | 745 |
| enumeration | 746 |

Specifiche tecniche richieste di registrazione e adempimenti successivi per i contratti di locazione e affitto di immobili (Modello RLI) Allegato A

| | |
|-------------|-----|
| enumeration | 747 |
| enumeration | 748 |
| enumeration | 749 |
| enumeration | 750 |
| enumeration | 751 |
| enumeration | 752 |
| enumeration | 753 |
| enumeration | 754 |
| enumeration | 755 |
| enumeration | 756 |
| enumeration | 757 |
| enumeration | 758 |
| enumeration | 759 |
| enumeration | 760 |
| enumeration | 761 |
| enumeration | 762 |
| enumeration | 763 |
| enumeration | 764 |
| enumeration | 765 |
| enumeration | 766 |
| enumeration | 767 |
| enumeration | 768 |
| enumeration | 769 |
| enumeration | 770 |
| enumeration | 771 |
| enumeration | 772 |
| enumeration | 773 |
| enumeration | 774 |
| enumeration | 775 |
| enumeration | 776 |
| enumeration | 777 |
| enumeration | 778 |
| enumeration | 779 |
| enumeration | 780 |
| enumeration | 781 |
| enumeration | 782 |
| enumeration | 783 |
| enumeration | 784 |
| enumeration | 785 |
| enumeration | 786 |
| enumeration | 787 |
| enumeration | 788 |

Specifiche tecniche richieste di registrazione e adempimenti successivi per i contratti di locazione e affitto di immobili (Modello RLI) Allegato A

| | |
|-------------|-----|
| enumeration | 789 |
| enumeration | 790 |
| enumeration | 791 |
| enumeration | 792 |
| enumeration | 793 |
| enumeration | 794 |
| enumeration | 795 |
| enumeration | 796 |
| enumeration | 797 |
| enumeration | 798 |
| enumeration | 799 |
| enumeration | 800 |
| enumeration | 801 |
| enumeration | 802 |
| enumeration | 803 |
| enumeration | 804 |
| enumeration | 805 |
| enumeration | 806 |
| enumeration | 807 |
| enumeration | 808 |
| enumeration | 809 |
| enumeration | 810 |
| enumeration | 811 |
| enumeration | 812 |
| enumeration | 813 |
| enumeration | 814 |
| enumeration | 815 |
| enumeration | 816 |
| enumeration | 817 |
| enumeration | 818 |
| enumeration | 819 |
| enumeration | 820 |
| enumeration | 821 |
| enumeration | 822 |
| enumeration | 823 |
| enumeration | 824 |
| enumeration | 825 |
| enumeration | 826 |
| enumeration | 827 |
| enumeration | 828 |
| enumeration | 829 |
| enumeration | 830 |

Specifiche tecniche richieste di registrazione e adempimenti successivi per i contratti di locazione e affitto di immobili (Modello RLI) Allegato A

| | | | | | | | | | | | | | | | | | | | | | | | | | | | | | | | | | | | | | | | | | | | | | | | | | | | | | | | | | | | | | | | | | | | | | | | | | | | | | | | | | | | | | | | | | | | | | | | | | | | | | | | | | | | | | | | | | | | | | | | | | | | | | | | |
|------------------------|--|----------|---|--|-------|--|--|----------|--|--|----------|--|--|-------------|---|--|----------|--|--|----------|--|--|-----------|---|--|--------|--|--|---------|--|--|----------|--|--|---------|--|--|-----------|--|--|------------|--|--|----------|--|--|--------------|----|--|------------|----|--|-----------------------|----|--|------------------------|----|--|------------|----|--|------------|----|--|--------------|----|--|-------------|----|--|-----------|--|--|----------|--|--|----------------------|----|--|----------------------|----|--|-------------|----|--|------------|----|--|--------------|----|--|------------|----|--|----------|--|--|------------|----|--|------------------|----|--|---------|--|--|--------------|----|--|----------|--|--|------------|----|--|--------------|----|--|------------|----|--|---------------|----|--|---------------|----|--|
| | <p>enumeration 831</p> <p>enumeration 832</p> <p>enumeration 833</p> <p>enumeration 834</p> <p>enumeration 835</p> <p>enumeration 836</p> <p>enumeration 837</p> <p>enumeration 838</p> <p>enumeration 839</p> <p>enumeration 840</p> <p>enumeration 841</p> <p>enumeration 842</p> <p>enumeration 843</p> <p>enumeration 844</p> <p>enumeration 845</p> <p>enumeration 846</p> | | | | | | | | | | | | | | | | | | | | | | | | | | | | | | | | | | | | | | | | | | | | | | | | | | | | | | | | | | | | | | | | | | | | | | | | | | | | | | | | | | | | | | | | | | | | | | | | | | | | | | | | | | | | | | | | | | | | | | | | | | | | | | |
| annotation | <p>documentation</p> <p style="text-align: right;">Elenco dei comuni catastali delle Province autonome di Trento e Bolzano , valori</p> <p>ammessi:</p> <table> <tr><td>AGRONE 1</td><td>1</td><td></td></tr> <tr><td>ALA 2</td><td></td><td></td></tr> <tr><td>ALBIANO3</td><td></td><td></td></tr> <tr><td>ALDENO 4</td><td></td><td></td></tr> <tr><td>ALMAZZAGO 5</td><td>5</td><td></td></tr> <tr><td>AMBLAR 6</td><td></td><td></td></tr> <tr><td>ANDALO 7</td><td></td><td></td></tr> <tr><td>ANDOGNO 8</td><td>8</td><td></td></tr> <tr><td>ARCO 9</td><td></td><td></td></tr> <tr><td>ARMO 10</td><td></td><td></td></tr> <tr><td>ARNAGO11</td><td></td><td></td></tr> <tr><td>AVIO 12</td><td></td><td></td></tr> <tr><td>BALBIDO13</td><td></td><td></td></tr> <tr><td>BALLINO 14</td><td></td><td></td></tr> <tr><td>BANCO 15</td><td></td><td></td></tr> <tr><td>BARCESINO 16</td><td>16</td><td></td></tr> <tr><td>BASELGA 17</td><td>17</td><td></td></tr> <tr><td>BASELGA DI PINE' I 18</td><td>18</td><td></td></tr> <tr><td>BASELGA DI PINE' II 19</td><td>19</td><td></td></tr> <tr><td>BEDOLLO 20</td><td>20</td><td></td></tr> <tr><td>BERSONE 21</td><td>21</td><td></td></tr> <tr><td>BESENELLO 22</td><td>22</td><td></td></tr> <tr><td>BEZZECCA 23</td><td>23</td><td></td></tr> <tr><td>BIACESA24</td><td></td><td></td></tr> <tr><td>BIENO 25</td><td></td><td></td></tr> <tr><td>BLEGGIO INFERIORE 26</td><td>26</td><td></td></tr> <tr><td>BLEGGIO SUPERIORE 27</td><td>27</td><td></td></tr> <tr><td>BOCENAGO 28</td><td>28</td><td></td></tr> <tr><td>BOLBENO 29</td><td>29</td><td></td></tr> <tr><td>BOLENTINA 30</td><td>30</td><td></td></tr> <tr><td>BOLLONE 31</td><td>31</td><td></td></tr> <tr><td>BONDO 32</td><td></td><td></td></tr> <tr><td>BONDONE 33</td><td>33</td><td></td></tr> <tr><td>BONDONE STORO 34</td><td>34</td><td></td></tr> <tr><td>BONO 35</td><td></td><td></td></tr> <tr><td>BORGHETTO 36</td><td>36</td><td></td></tr> <tr><td>BORGO 37</td><td></td><td></td></tr> <tr><td>BORZAGO 38</td><td>38</td><td></td></tr> <tr><td>BOSENTINO 39</td><td>39</td><td></td></tr> <tr><td>BOZZANA 40</td><td>40</td><td></td></tr> <tr><td>BRANCOLINO 41</td><td>41</td><td></td></tr> <tr><td>BREGUZZO I 42</td><td>42</td><td></td></tr> </table> | AGRONE 1 | 1 | | ALA 2 | | | ALBIANO3 | | | ALDENO 4 | | | ALMAZZAGO 5 | 5 | | AMBLAR 6 | | | ANDALO 7 | | | ANDOGNO 8 | 8 | | ARCO 9 | | | ARMO 10 | | | ARNAGO11 | | | AVIO 12 | | | BALBIDO13 | | | BALLINO 14 | | | BANCO 15 | | | BARCESINO 16 | 16 | | BASELGA 17 | 17 | | BASELGA DI PINE' I 18 | 18 | | BASELGA DI PINE' II 19 | 19 | | BEDOLLO 20 | 20 | | BERSONE 21 | 21 | | BESENELLO 22 | 22 | | BEZZECCA 23 | 23 | | BIACESA24 | | | BIENO 25 | | | BLEGGIO INFERIORE 26 | 26 | | BLEGGIO SUPERIORE 27 | 27 | | BOCENAGO 28 | 28 | | BOLBENO 29 | 29 | | BOLENTINA 30 | 30 | | BOLLONE 31 | 31 | | BONDO 32 | | | BONDONE 33 | 33 | | BONDONE STORO 34 | 34 | | BONO 35 | | | BORGHETTO 36 | 36 | | BORGO 37 | | | BORZAGO 38 | 38 | | BOSENTINO 39 | 39 | | BOZZANA 40 | 40 | | BRANCOLINO 41 | 41 | | BREGUZZO I 42 | 42 | |
| AGRONE 1 | 1 | | | | | | | | | | | | | | | | | | | | | | | | | | | | | | | | | | | | | | | | | | | | | | | | | | | | | | | | | | | | | | | | | | | | | | | | | | | | | | | | | | | | | | | | | | | | | | | | | | | | | | | | | | | | | | | | | | | | | | | | | | | | | | |
| ALA 2 | | | | | | | | | | | | | | | | | | | | | | | | | | | | | | | | | | | | | | | | | | | | | | | | | | | | | | | | | | | | | | | | | | | | | | | | | | | | | | | | | | | | | | | | | | | | | | | | | | | | | | | | | | | | | | | | | | | | | | | | | | | | | | | |
| ALBIANO3 | | | | | | | | | | | | | | | | | | | | | | | | | | | | | | | | | | | | | | | | | | | | | | | | | | | | | | | | | | | | | | | | | | | | | | | | | | | | | | | | | | | | | | | | | | | | | | | | | | | | | | | | | | | | | | | | | | | | | | | | | | | | | | | |
| ALDENO 4 | | | | | | | | | | | | | | | | | | | | | | | | | | | | | | | | | | | | | | | | | | | | | | | | | | | | | | | | | | | | | | | | | | | | | | | | | | | | | | | | | | | | | | | | | | | | | | | | | | | | | | | | | | | | | | | | | | | | | | | | | | | | | | | |
| ALMAZZAGO 5 | 5 | | | | | | | | | | | | | | | | | | | | | | | | | | | | | | | | | | | | | | | | | | | | | | | | | | | | | | | | | | | | | | | | | | | | | | | | | | | | | | | | | | | | | | | | | | | | | | | | | | | | | | | | | | | | | | | | | | | | | | | | | | | | | | |
| AMBLAR 6 | | | | | | | | | | | | | | | | | | | | | | | | | | | | | | | | | | | | | | | | | | | | | | | | | | | | | | | | | | | | | | | | | | | | | | | | | | | | | | | | | | | | | | | | | | | | | | | | | | | | | | | | | | | | | | | | | | | | | | | | | | | | | | | |
| ANDALO 7 | | | | | | | | | | | | | | | | | | | | | | | | | | | | | | | | | | | | | | | | | | | | | | | | | | | | | | | | | | | | | | | | | | | | | | | | | | | | | | | | | | | | | | | | | | | | | | | | | | | | | | | | | | | | | | | | | | | | | | | | | | | | | | | |
| ANDOGNO 8 | 8 | | | | | | | | | | | | | | | | | | | | | | | | | | | | | | | | | | | | | | | | | | | | | | | | | | | | | | | | | | | | | | | | | | | | | | | | | | | | | | | | | | | | | | | | | | | | | | | | | | | | | | | | | | | | | | | | | | | | | | | | | | | | | | |
| ARCO 9 | | | | | | | | | | | | | | | | | | | | | | | | | | | | | | | | | | | | | | | | | | | | | | | | | | | | | | | | | | | | | | | | | | | | | | | | | | | | | | | | | | | | | | | | | | | | | | | | | | | | | | | | | | | | | | | | | | | | | | | | | | | | | | | |
| ARMO 10 | | | | | | | | | | | | | | | | | | | | | | | | | | | | | | | | | | | | | | | | | | | | | | | | | | | | | | | | | | | | | | | | | | | | | | | | | | | | | | | | | | | | | | | | | | | | | | | | | | | | | | | | | | | | | | | | | | | | | | | | | | | | | | | |
| ARNAGO11 | | | | | | | | | | | | | | | | | | | | | | | | | | | | | | | | | | | | | | | | | | | | | | | | | | | | | | | | | | | | | | | | | | | | | | | | | | | | | | | | | | | | | | | | | | | | | | | | | | | | | | | | | | | | | | | | | | | | | | | | | | | | | | | |
| AVIO 12 | | | | | | | | | | | | | | | | | | | | | | | | | | | | | | | | | | | | | | | | | | | | | | | | | | | | | | | | | | | | | | | | | | | | | | | | | | | | | | | | | | | | | | | | | | | | | | | | | | | | | | | | | | | | | | | | | | | | | | | | | | | | | | | |
| BALBIDO13 | | | | | | | | | | | | | | | | | | | | | | | | | | | | | | | | | | | | | | | | | | | | | | | | | | | | | | | | | | | | | | | | | | | | | | | | | | | | | | | | | | | | | | | | | | | | | | | | | | | | | | | | | | | | | | | | | | | | | | | | | | | | | | | |
| BALLINO 14 | | | | | | | | | | | | | | | | | | | | | | | | | | | | | | | | | | | | | | | | | | | | | | | | | | | | | | | | | | | | | | | | | | | | | | | | | | | | | | | | | | | | | | | | | | | | | | | | | | | | | | | | | | | | | | | | | | | | | | | | | | | | | | | |
| BANCO 15 | | | | | | | | | | | | | | | | | | | | | | | | | | | | | | | | | | | | | | | | | | | | | | | | | | | | | | | | | | | | | | | | | | | | | | | | | | | | | | | | | | | | | | | | | | | | | | | | | | | | | | | | | | | | | | | | | | | | | | | | | | | | | | | |
| BARCESINO 16 | 16 | | | | | | | | | | | | | | | | | | | | | | | | | | | | | | | | | | | | | | | | | | | | | | | | | | | | | | | | | | | | | | | | | | | | | | | | | | | | | | | | | | | | | | | | | | | | | | | | | | | | | | | | | | | | | | | | | | | | | | | | | | | | | | |
| BASELGA 17 | 17 | | | | | | | | | | | | | | | | | | | | | | | | | | | | | | | | | | | | | | | | | | | | | | | | | | | | | | | | | | | | | | | | | | | | | | | | | | | | | | | | | | | | | | | | | | | | | | | | | | | | | | | | | | | | | | | | | | | | | | | | | | | | | | |
| BASELGA DI PINE' I 18 | 18 | | | | | | | | | | | | | | | | | | | | | | | | | | | | | | | | | | | | | | | | | | | | | | | | | | | | | | | | | | | | | | | | | | | | | | | | | | | | | | | | | | | | | | | | | | | | | | | | | | | | | | | | | | | | | | | | | | | | | | | | | | | | | | |
| BASELGA DI PINE' II 19 | 19 | | | | | | | | | | | | | | | | | | | | | | | | | | | | | | | | | | | | | | | | | | | | | | | | | | | | | | | | | | | | | | | | | | | | | | | | | | | | | | | | | | | | | | | | | | | | | | | | | | | | | | | | | | | | | | | | | | | | | | | | | | | | | | |
| BEDOLLO 20 | 20 | | | | | | | | | | | | | | | | | | | | | | | | | | | | | | | | | | | | | | | | | | | | | | | | | | | | | | | | | | | | | | | | | | | | | | | | | | | | | | | | | | | | | | | | | | | | | | | | | | | | | | | | | | | | | | | | | | | | | | | | | | | | | | |
| BERSONE 21 | 21 | | | | | | | | | | | | | | | | | | | | | | | | | | | | | | | | | | | | | | | | | | | | | | | | | | | | | | | | | | | | | | | | | | | | | | | | | | | | | | | | | | | | | | | | | | | | | | | | | | | | | | | | | | | | | | | | | | | | | | | | | | | | | | |
| BESENELLO 22 | 22 | | | | | | | | | | | | | | | | | | | | | | | | | | | | | | | | | | | | | | | | | | | | | | | | | | | | | | | | | | | | | | | | | | | | | | | | | | | | | | | | | | | | | | | | | | | | | | | | | | | | | | | | | | | | | | | | | | | | | | | | | | | | | | |
| BEZZECCA 23 | 23 | | | | | | | | | | | | | | | | | | | | | | | | | | | | | | | | | | | | | | | | | | | | | | | | | | | | | | | | | | | | | | | | | | | | | | | | | | | | | | | | | | | | | | | | | | | | | | | | | | | | | | | | | | | | | | | | | | | | | | | | | | | | | | |
| BIACESA24 | | | | | | | | | | | | | | | | | | | | | | | | | | | | | | | | | | | | | | | | | | | | | | | | | | | | | | | | | | | | | | | | | | | | | | | | | | | | | | | | | | | | | | | | | | | | | | | | | | | | | | | | | | | | | | | | | | | | | | | | | | | | | | | |
| BIENO 25 | | | | | | | | | | | | | | | | | | | | | | | | | | | | | | | | | | | | | | | | | | | | | | | | | | | | | | | | | | | | | | | | | | | | | | | | | | | | | | | | | | | | | | | | | | | | | | | | | | | | | | | | | | | | | | | | | | | | | | | | | | | | | | | |
| BLEGGIO INFERIORE 26 | 26 | | | | | | | | | | | | | | | | | | | | | | | | | | | | | | | | | | | | | | | | | | | | | | | | | | | | | | | | | | | | | | | | | | | | | | | | | | | | | | | | | | | | | | | | | | | | | | | | | | | | | | | | | | | | | | | | | | | | | | | | | | | | | | |
| BLEGGIO SUPERIORE 27 | 27 | | | | | | | | | | | | | | | | | | | | | | | | | | | | | | | | | | | | | | | | | | | | | | | | | | | | | | | | | | | | | | | | | | | | | | | | | | | | | | | | | | | | | | | | | | | | | | | | | | | | | | | | | | | | | | | | | | | | | | | | | | | | | | |
| BOCENAGO 28 | 28 | | | | | | | | | | | | | | | | | | | | | | | | | | | | | | | | | | | | | | | | | | | | | | | | | | | | | | | | | | | | | | | | | | | | | | | | | | | | | | | | | | | | | | | | | | | | | | | | | | | | | | | | | | | | | | | | | | | | | | | | | | | | | | |
| BOLBENO 29 | 29 | | | | | | | | | | | | | | | | | | | | | | | | | | | | | | | | | | | | | | | | | | | | | | | | | | | | | | | | | | | | | | | | | | | | | | | | | | | | | | | | | | | | | | | | | | | | | | | | | | | | | | | | | | | | | | | | | | | | | | | | | | | | | | |
| BOLENTINA 30 | 30 | | | | | | | | | | | | | | | | | | | | | | | | | | | | | | | | | | | | | | | | | | | | | | | | | | | | | | | | | | | | | | | | | | | | | | | | | | | | | | | | | | | | | | | | | | | | | | | | | | | | | | | | | | | | | | | | | | | | | | | | | | | | | | |
| BOLLONE 31 | 31 | | | | | | | | | | | | | | | | | | | | | | | | | | | | | | | | | | | | | | | | | | | | | | | | | | | | | | | | | | | | | | | | | | | | | | | | | | | | | | | | | | | | | | | | | | | | | | | | | | | | | | | | | | | | | | | | | | | | | | | | | | | | | | |
| BONDO 32 | | | | | | | | | | | | | | | | | | | | | | | | | | | | | | | | | | | | | | | | | | | | | | | | | | | | | | | | | | | | | | | | | | | | | | | | | | | | | | | | | | | | | | | | | | | | | | | | | | | | | | | | | | | | | | | | | | | | | | | | | | | | | | | |
| BONDONE 33 | 33 | | | | | | | | | | | | | | | | | | | | | | | | | | | | | | | | | | | | | | | | | | | | | | | | | | | | | | | | | | | | | | | | | | | | | | | | | | | | | | | | | | | | | | | | | | | | | | | | | | | | | | | | | | | | | | | | | | | | | | | | | | | | | | |
| BONDONE STORO 34 | 34 | | | | | | | | | | | | | | | | | | | | | | | | | | | | | | | | | | | | | | | | | | | | | | | | | | | | | | | | | | | | | | | | | | | | | | | | | | | | | | | | | | | | | | | | | | | | | | | | | | | | | | | | | | | | | | | | | | | | | | | | | | | | | | |
| BONO 35 | | | | | | | | | | | | | | | | | | | | | | | | | | | | | | | | | | | | | | | | | | | | | | | | | | | | | | | | | | | | | | | | | | | | | | | | | | | | | | | | | | | | | | | | | | | | | | | | | | | | | | | | | | | | | | | | | | | | | | | | | | | | | | | |
| BORGHETTO 36 | 36 | | | | | | | | | | | | | | | | | | | | | | | | | | | | | | | | | | | | | | | | | | | | | | | | | | | | | | | | | | | | | | | | | | | | | | | | | | | | | | | | | | | | | | | | | | | | | | | | | | | | | | | | | | | | | | | | | | | | | | | | | | | | | | |
| BORGO 37 | | | | | | | | | | | | | | | | | | | | | | | | | | | | | | | | | | | | | | | | | | | | | | | | | | | | | | | | | | | | | | | | | | | | | | | | | | | | | | | | | | | | | | | | | | | | | | | | | | | | | | | | | | | | | | | | | | | | | | | | | | | | | | | |
| BORZAGO 38 | 38 | | | | | | | | | | | | | | | | | | | | | | | | | | | | | | | | | | | | | | | | | | | | | | | | | | | | | | | | | | | | | | | | | | | | | | | | | | | | | | | | | | | | | | | | | | | | | | | | | | | | | | | | | | | | | | | | | | | | | | | | | | | | | | |
| BOSENTINO 39 | 39 | | | | | | | | | | | | | | | | | | | | | | | | | | | | | | | | | | | | | | | | | | | | | | | | | | | | | | | | | | | | | | | | | | | | | | | | | | | | | | | | | | | | | | | | | | | | | | | | | | | | | | | | | | | | | | | | | | | | | | | | | | | | | | |
| BOZZANA 40 | 40 | | | | | | | | | | | | | | | | | | | | | | | | | | | | | | | | | | | | | | | | | | | | | | | | | | | | | | | | | | | | | | | | | | | | | | | | | | | | | | | | | | | | | | | | | | | | | | | | | | | | | | | | | | | | | | | | | | | | | | | | | | | | | | |
| BRANCOLINO 41 | 41 | | | | | | | | | | | | | | | | | | | | | | | | | | | | | | | | | | | | | | | | | | | | | | | | | | | | | | | | | | | | | | | | | | | | | | | | | | | | | | | | | | | | | | | | | | | | | | | | | | | | | | | | | | | | | | | | | | | | | | | | | | | | | | |
| BREGUZZO I 42 | 42 | | | | | | | | | | | | | | | | | | | | | | | | | | | | | | | | | | | | | | | | | | | | | | | | | | | | | | | | | | | | | | | | | | | | | | | | | | | | | | | | | | | | | | | | | | | | | | | | | | | | | | | | | | | | | | | | | | | | | | | | | | | | | | |

Specifiche tecniche richieste di registrazione e adempimenti successivi per i contratti di locazione e affitto di immobili (Modello RLI) Allegato A

| | | |
|-------------------------|-----|--|
| BREGUZZO II | 43 | |
| BRENTONICO | 44 | |
| BRESIMO | 45 | |
| BREZ | 46 | |
| BRIONE | 47 | |
| BRUSINO | 48 | |
| CADERZONE | 49 | |
| CADINE | 50 | |
| CAGNO' | 51 | |
| CALAVINO | 52 | |
| CALCERANICA | 53 | |
| CALDES | 54 | |
| CALDONAZZO | 55 | |
| CALLIANO I | 56 | |
| CALLIANO II | 57 | |
| CALLIANO III | 58 | |
| CAMPITELLO | 59 | |
| CAMPO | 60 | |
| CAMPODENNO I | 61 | |
| CAMPODENNO II | 62 | |
| CANALE | 63 | |
| CANAL SAN BOVO I | 64 | |
| CANAL SAN BOVO II | 65 | |
| CANAZEI | 66 | |
| CANEZZA | 67 | |
| CAPRIANA | 68 | |
| CARANO | 69 | |
| CARCIATO | 70 | |
| CARES | 71 | |
| CARISOLO I | 72 | |
| CARISOLO II | 73 | |
| CARZANO | 74 | |
| CASEZ | 75 | |
| CASOTTO | 76 | |
| CASTAGNE' | 77 | |
| CASTELFONDO | 78 | |
| CASTELLANO | 79 | |
| CASTELLO (Distr. Tione) | 80 | |
| CASTELLO (Distr. Male') | 81 | |
| CASTELLO FIEMME | 82 | |
| CASTELLO TESINO | 83 | |
| CASTELNUOVO | 84 | |
| CASTELPIETRA | 85 | |
| CAVALESE | 86 | |
| CAVARENO | 87 | |
| CAVEDAGO | 88 | |
| CAVIZZANA | 89 | |
| CAVRASTO | 90 | |
| CELENTINO | 91 | |
| CELLEDIZZO | 92 | |
| CEMBRA | 93 | |
| CENTA | 94 | |
| CIAGO I | 95 | |
| CIAGO II | 96 | |
| CHIENIS | 97 | |
| CHIZZOLA | 98 | |
| CIMEGO I | 99 | |
| CIMEGO II | 100 | |
| CIMONE | 101 | |
| CINTE TESINO I | 102 | |
| CINTE TESINO II | 103 | |
| CIS | 104 | |
| CIVEZZANO | 105 | |
| CLES | 106 | |
| CLOZ | 107 | |
| COGNOLA | 108 | |
| COGOLO | 109 | |
| COLOGNA | 110 | |
| COLOGNA GAVAZZO | 111 | |
| COMANO | 112 | |
| COMASINE | 113 | |
| COMIGHELLO | 114 | |
| CONDINO | 115 | |
| COREDO I | 116 | |

Specifiche tecniche richieste di registrazione e adempimenti successivi per i contratti di locazione e affitto di immobili (Modello RLI) Allegato A

| | | |
|------------------|-----|--|
| COREDO II | 117 | |
| COSTASAVINA | 118 | |
| COVELO 119 | | |
| CRETO 120 | | |
| CROVIANA | 121 | |
| CUNEVO 122 | | |
| DAIANO 123 | | |
| DAMBEL 124 | | |
| DAONE 125 | | |
| DARDINE | 126 | |
| DARE' 127 | | |
| DARZO 128 | | |
| DASINDO | 129 | |
| DEGGIANO | 130 | |
| DENNO I 131 | | |
| DENNO II | 132 | |
| DERCOLO I | 133 | |
| DERCOLO II | 134 | |
| DERMULO | 135 | |
| DIMARO 136 | | |
| DON 137 | | |
| DORSINO | 138 | |
| DRENA 139 | | |
| DRO 140 | | |
| DUVREDO | 141 | |
| ENGUISO | 142 | |
| FAEDO 143 | | |
| FAI 144 | | |
| FALESINA | 145 | |
| FAVER 146 | | |
| FAVRIO 147 | | |
| FAVE' 148 | | |
| FIERA 149 | | |
| FIEROZZO | 150 | |
| FISTO 151 | | |
| FLAVON 152 | | |
| FOLAS 153 | | |
| FOLGARIA | 154 | |
| FONDO 155 | | |
| FORNACE | 156 | |
| FORNO 157 | | |
| FRAVEGGIO I | 158 | |
| FRAVEGGIO II | 159 | |
| FRASSILONGO | 160 | |
| GARDOLO | 161 | |
| GARNIGA | 162 | |
| GIOVO 163 | | |
| GIUSTINO I | 164 | |
| GIUSTINO II | 165 | |
| GODENZO | 166 | |
| GRAUNO 167 | | |
| GRIGNO 168 | | |
| GRUMES 169 | | |
| GRUMO 170 | | |
| IMER I 171 | | |
| IMER II 172 | | |
| ISCHIA 173 | | |
| ISERA 174 | | |
| IVANO FRACENA | 175 | |
| JAVRE' 176 | | |
| LAGUNA MUSTE' I | 177 | |
| LAGUNA MUSTE' II | 178 | |
| LARDARO I | 179 | |
| LARDARO II | 180 | |
| LARIDO 181 | | |
| LASES 182 | | |
| LASINO 183 | | |
| LAVARONE | 184 | |
| LAVIS 185 | | |
| LEGOS I 186 | | |
| LEGOS II 187 | | |
| LENZIMA 188 | | |
| LENZUMO | 189 | |
| LEVICO 190 | | |

Specifiche tecniche richieste di registrazione e adempimenti successivi per i contratti di locazione e affitto di immobili (Modello RLI) Allegato A

| | |
|----------------|-----|
| LISIGNAGO | 191 |
| LIVO | 192 |
| LIZZANA | 193 |
| LOCCA | 194 |
| LODRONE | 195 |
| LOMASO | 196 |
| LON I | 197 |
| LON II | 198 |
| LONA | 199 |
| LONA LASES II | 200 |
| LUSERNA | 201 |
| LOVER | 202 |
| LUNDO | 203 |
| MADICE | 204 |
| MADRANO | 205 |
| MAGASA | 206 |
| MAGRAS | 207 |
| MALA | 208 |
| MALE' | 209 |
| MALOSCO I | 211 |
| MALOSCO II | 212 |
| MANZANO | 213 |
| MARANO | 214 |
| MARCO | 215 |
| MARGONE | 216 |
| MASI DI VIGO | 217 |
| MASSIMENO I | 218 |
| MASSIMENO II | 219 |
| MASTELLINA I | 220 |
| MASTELLINA II | 221 |
| MATTARELLO | 222 |
| MAZZIN | 223 |
| MEANO | 224 |
| MECHEL | 225 |
| MENAS | 226 |
| MESTRIAGO | 227 |
| MEZZANA | 228 |
| MEZZANO | 229 |
| MEZZOCORONA | 230 |
| MEZZOLAGO | 231 |
| MEZZOLOMBARDO | 232 |
| MIOLA I | 233 |
| MIOLA II | 234 |
| MOENA I | 235 |
| MOENA II | 236 |
| MOERNA | 237 |
| MOLINA | 238 |
| MOLLARO | 239 |
| MOLVENO | 240 |
| MONCLASSICO | 241 |
| MONTAGNE | 242 |
| MONTES | 243 |
| MONTEVACCINO | 244 |
| MORI | 245 |
| MORTASO I | 246 |
| MORTASO II | 247 |
| NAGO TORBOLE | 248 |
| NANNO | 249 |
| NAVE SAN ROCCO | 250 |
| NOARNA | 251 |
| NOGARE' | 252 |
| NOGAREDO | 253 |
| NOMESINO | 254 |
| NOMI | 255 |
| NORIGLIO | 256 |
| NOVALEDO | 257 |
| OLTRESARCA | 258 |
| ORTISE' | 259 |
| OSPEDALETTO | 260 |
| OSSANA | 261 |
| PADERGNONE | 262 |
| PALU' | 263 |
| PANCHIA' | 264 |
| PANNONE | 265 |

Specifiche tecniche richieste di registrazione e adempimenti successivi per i contratti di locazione e affitto di immobili (Modello RLI) Allegato A

| | | |
|---------------------------------|-----|--|
| PATONE | 266 | |
| PEDEMONTE | 267 | |
| PEDERSANO | 268 | |
| PEIO | 269 | |
| PELLIZZANO | 270 | |
| PELUGO | 271 | |
| PERA | 272 | |
| PERGINE I | 273 | |
| PERGINE II | 274 | |
| PERSONE | 275 | |
| PIANO | 276 | |
| PIEVE DI LEDRO | 277 | |
| PIEVE TESINO | 278 | |
| PILCANTE | 279 | |
| PINZOLO | 280 | |
| POIA | 281 | |
| POMAROLO I | 282 | |
| POMAROLO II | 283 | |
| POR | 284 | |
| POVO | 285 | |
| POZZA | 286 | |
| PRANZO | 287 | |
| PRASO | 288 | |
| PRE' | 289 | |
| PREDAZZO | 290 | |
| PREGASINA | 291 | |
| PREGHENA | 292 | |
| PREMIONE | 293 | |
| PREORE | 294 | |
| PRESSON | 295 | |
| PREZZO | 296 | |
| PRIO' | 297 | |
| QUETTA I | 298 | |
| QUETTA II | 299 | |
| RABBI | 300 | |
| RAGOLI I | 301 | |
| RAGOLI II | 302 | |
| RANGO | 303 | |
| RANZO | 304 | |
| RAVINA | 305 | |
| REVO' | 306 | |
| RIVA | 307 | |
| ROMAGNANO | 308 | |
| ROMALLO | 309 | |
| ROMARZOLLO | 310 | |
| ROMENO | 311 | |
| RONCEGNO | 312 | |
| RONCHI (Distr. ROVERETO) | 313 | |
| RONCHI (Distr. BORGO VALSUGANA) | 314 | |
| RONCOGNO | 315 | |
| RONCONE | 316 | |
| RONZO | 317 | |
| RONZONE I | 318 | |
| RONZONE II | 319 | |
| ROVER CARBONARE | 320 | |
| ROVERE' DELLA LUNA | 321 | |
| ROVERETO | 322 | |
| RUFFRE' | 323 | |
| RUMO | 324 | |
| SACCO | 325 | |
| SAGRON MIS | 326 | |
| SALTER MALGOLO | 327 | |
| SAMOCLEVO | 328 | |
| SAMONE | 329 | |
| SAN GIACOMO | 330 | |
| SAN LORENZO | 331 | |
| SANTA MARGHERITA | 332 | |
| SAN MICHELE | 333 | |
| SANT'ORSOLA | 334 | |
| SANZENO | 335 | |
| SAONE | 336 | |
| SARDAGNA | 337 | |
| SARNONICO | 338 | |
| SASSO | 339 | |

Specifiche tecniche richieste di registrazione e adempimenti successivi per i contratti di locazione e affitto di immobili (Modello RLI) Allegato A

| | |
|-----------------|-----|
| SAVIGNANO I | 340 |
| SAVIGNANO II | 341 |
| SCLEMO 342 | |
| SCURELLE | 343 |
| SEGNO 344 | |
| SEGONZANO | 345 |
| SEIO I | 346 |
| SEIO II | 347 |
| SEO | 348 |
| SERRAVALLE | 349 |
| SERSO | 350 |
| SEVIGNANO | 351 |
| SFRUZ | 352 |
| SIROR | 353 |
| SMARANO | 354 |
| SOPRAMONTE | 355 |
| SORAGA I | 356 |
| SORAGA II | 357 |
| SOVER | 358 |
| SPERA I | 359 |
| SPERA II | 360 |
| SPORMAGGIORE | 361 |
| SPORMINORE | 362 |
| STENICO I | 363 |
| STENICO II | 364 |
| STORO | 365 |
| STRADA I | 366 |
| STRADA II | 367 |
| STRAMENTIZZO | 368 |
| STRAVINO | 369 |
| STREMBO I | 370 |
| STREMBO II | 371 |
| STRIGNO | 372 |
| STUMIAGA | 373 |
| SUSA' | 374 |
| TAIO | 375 |
| TASSULLO I | 376 |
| TASSULLO II | 377 |
| TASSULLO III | 378 |
| TAVODO | 379 |
| TAVON | 380 |
| TELVE DI SOPRA | 381 |
| TELVE DI SOTTO | 382 |
| TENNA | 383 |
| TENNO | 384 |
| TERLAGO | 385 |
| TERMENAGO I | 386 |
| TERMENAGO II | 387 |
| TERMON I | 388 |
| TERMON II | 389 |
| TERRAGNOLO | 390 |
| TERRES | 391 |
| TERZOLAS | 392 |
| TESERO | 393 |
| TIARNO DI SOPRA | 394 |
| TIARNO DI SOTTO | 395 |
| TIGNERONE | 396 |
| TIONE I | 397 |
| TIONE II | 398 |
| TONADICO I | 399 |
| TONADICO II | 400 |
| TORCEGNO | 401 |
| TORRA | 402 |
| TOSS | 403 |
| TRAMBILENO | 404 |
| TRANSACQUA | 405 |
| TRENTO | 406 |
| TRES | 407 |
| TUENETTO | 408 |
| TUENNO | 409 |
| TURANO | 410 |
| VALDA | 411 |
| VALFLORIANA | 412 |
| VALLARSA | 413 |

Specifiche tecniche richieste di registrazione e adempimenti successivi per i contratti di locazione e affitto di immobili (Modello RLI) Allegato A

| | | |
|-------------------|-----|--|
| VALLE | 414 | |
| VARANO | 415 | |
| VARENA | 416 | |
| VASIO | 417 | |
| VATTARO | 418 | |
| VERDESINA | 419 | |
| VERMIGLIO | 420 | |
| VERVO' | 421 | |
| VEZZANO | 422 | |
| VIARAGO | 423 | |
| VIGALZANO | 424 | |
| VIGNOLA I | 425 | |
| VIGNOLA II | 426 | |
| VIGO | 427 | |
| VIGO CAVEDINE | 428 | |
| VIGO DI FASSA | 429 | |
| VIGO LOMASO | 430 | |
| VIGO RENDENA | 431 | |
| VIGOLO | 432 | |
| VIGOLO VATTARO | 433 | |
| VILLA BANALE | 434 | |
| VILLA AGNEDO | 435 | |
| VILLA LAGARINA | 436 | |
| VILLAMONTAGNA | 437 | |
| VILLA RENDENA | 438 | |
| VILLAZZANO | 439 | |
| VILLE DEL MONTE | 440 | |
| VION | 441 | |
| VOLANO | 442 | |
| ZAMBANA I | 443 | |
| ZAMBANA II | 444 | |
| ZIANO | 445 | |
| ZUCLO I | 446 | |
| ZUCLO II | 447 | |
| ACERETO | 601 | |
| AICA | 602 | |
| ALBES | 603 | |
| ALDINO | 604 | |
| ALLIZ | 605 | |
| ANDRIANO | 606 | |
| ANTERIVO | 607 | |
| ANTERSELVA | 608 | |
| APPIANO | 609 | |
| AVELENGO | 610 | |
| BADIA | 611 | |
| BARBIANO | 612 | |
| BOLZANO | 613 | |
| BRAIES | 614 | |
| BRENNERO | 615 | |
| BRESSANONE | 616 | |
| BRNZOLO | 617 | |
| BRUNICO | 618 | |
| BURGUSIO | 619 | |
| CAINES | 620 | |
| CALDARO | 621 | |
| CAMINATA DI TURES | 622 | |
| CAMPO TURES | 623 | |
| CASTELBELLO | 624 | |
| CASTELDARNE | 625 | |
| CASTELROTTO | 626 | |
| CAURIA | 627 | |
| CENGLES | 628 | |
| CERTOSA | 629 | |
| CERMES | 630 | |
| CEVES | 631 | |
| CHIENES | 632 | |
| CHIUSA | 633 | |
| CIARDES | 634 | |
| CLUSIO | 635 | |
| COLDRANO | 636 | |
| COLLE IN CASIES | 637 | |
| COLLE ISARCO | 638 | |
| COLLI IN PUSTERIA | 639 | |
| COLFOSCO | 640 | |

Specifiche tecniche richieste di registrazione e adempimenti successivi per i contratti di locazione e affitto di immobili (Modello RLI) Allegato A

| | |
|-------------------|-----|
| COLSANO | 641 |
| CORNEDO | 642 |
| CORTACCIA | 643 |
| CORTI IN PUSTERIA | 644 |
| CORTINA | 645 |
| CORVARA (BRUNICO) | 646 |
| CORVARA (MERANO) | 647 |
| CORCES | 648 |
| COVELANO | 649 |
| CURON | 650 |
| DOBBIACO | 651 |
| DODICIVILLE | 652 |
| EGNA | 653 |
| ELLE | 654 |
| ELVAS | 655 |
| EORES | 656 |
| FALZES | 657 |
| FAOGNA | 658 |
| FIÉ | 659 |
| FLERES | 660 |
| FOIANA | 661 |
| FORESTA | 662 |
| FRAGHES | 663 |
| FUNDRES | 664 |
| FUNES | 665 |
| GAIS | 666 |
| GARGAZZONE | 667 |
| GLORENZA | 668 |
| GRIES | 669 |
| GRIES DI CHIUSA | 670 |
| GRIMALDO | 671 |
| GUDON | 672 |
| ISSENGO | 673 |
| JUVALE | 674 |
| LACES | 675 |
| LACINIGO | 676 |
| LAGHETTI | 677 |
| LAGUNDO I | 678 |
| LAGUNDO II | 679 |
| LAION | 680 |
| LAIVES | 681 |
| LA MADONNA | 682 |
| LANA | 683 |
| LAPPAGO | 684 |
| LASA | 685 |
| LAUDES | 686 |
| LAUREGNO | 687 |
| LA VALLE | 688 |
| LAZFONS | 689 |
| LONGIARÙ | 690 |
| LUSON | 691 |
| LUTAGO | 692 |
| MAGRÈ | 693 |
| MAIA | 694 |
| MALLES | 695 |
| MANTANA | 696 |
| MARANZA | 697 |
| MAREBBE | 698 |
| MARETA | 699 |
| MARLENGO | 700 |
| MARTELLO | 701 |
| MAZIA | 702 |
| MELTINA | 703 |
| MERANO | 704 |
| MEZZASELVA | 705 |
| MILLAN | 706 |
| MOLINI DI TURES | 707 |
| MONGHEZZO | 708 |
| MONGUELFO | 709 |
| MONTAGNA | 710 |
| MONTASSILONE | 711 |
| MONTECHIARO | 712 |
| MONTEFONTANA | 713 |
| MONTEFRANCO | 714 |

Specifiche tecniche richieste di registrazione e adempimenti successivi per i contratti di locazione e affitto di immobili (Modello RLI) Allegato A

| | | |
|---------------------------|-----|--|
| MONTE DI MEZZODI | 715 | |
| MONTEPONENTE | 716 | |
| MONTE SAN CANDIDO | 717 | |
| MONTE SANTA CATERINA | 718 | |
| MONTE DI TRAMONTANA | 719 | |
| MONTETRUMES | 720 | |
| MORTER | 721 | |
| MOSO | 722 | |
| MULES | 723 | |
| NALLES | 724 | |
| NATURNO | 725 | |
| NAZ | 726 | |
| NOVACELLA I | 727 | |
| NOVACELLA II | 728 | |
| NOVALE | 729 | |
| NOVA LEVANTE | 730 | |
| NOVA PONENTE | 731 | |
| ONIES | 732 | |
| ORA | 733 | |
| ORIS | 734 | |
| ORTISEI | 735 | |
| PARCINES | 736 | |
| PERCA | 737 | |
| PIAVENNA | 738 | |
| PLANOL | 739 | |
| PLATA | 740 | |
| PLAUS | 741 | |
| PONTE GARDENA | 742 | |
| POSTAL | 743 | |
| PRATI | 744 | |
| PRATO | 745 | |
| PRATO ALLA DRAVA | 746 | |
| PREDOI | 747 | |
| PROVES | 748 | |
| QUARAZZE | 749 | |
| RACINES | 750 | |
| RASA | 751 | |
| RASUN DI SOPRA | 752 | |
| RASUN DI SOTTO | 753 | |
| RENON I | 754 | |
| RENON II | 755 | |
| RESIA | 756 | |
| RIDANNA | 757 | |
| RIFIANO | 758 | |
| RINA | 759 | |
| RIO MOLINO (BRUNICO) | 760 | |
| RIO PUSTERIA (BREZZANONE) | 761 | |
| RISCONE | 762 | |
| RIVA DI TURES | 763 | |
| RODONGO | 764 | |
| SALORNO | 765 | |
| SANT' ANDREA | 766 | |
| SAN CANDIDO | 767 | |
| SAN FELICE | 768 | |
| SAN GENESIO | 769 | |
| SAN GIACOMO (BRUNICO) | 770 | |
| SAN GIORGIO | 771 | |
| SAN GIOVANNI | 772 | |
| SAN LEONARDO | 773 | |
| SAN LORENZO (BRUNICO) | 774 | |
| SAN LUGANO | 775 | |
| SAN MARTINO (MERANO) | 776 | |
| SAN MARTINO (BRUNICO) | 777 | |
| SAN MARTINO IN CASIES | 778 | |
| SAN MARTINO AL MONTE | 779 | |
| SAN NICOLÒ | 780 | |
| SAN PANCRAZIO | 781 | |
| SAN PIETRO | 782 | |
| SAN SIGISMONDO | 783 | |
| SAN VALENTINO | 784 | |
| SANTA CRISTINA | 785 | |
| SANTA MADDALENA IN CASIES | 786 | |
| SANTA VALPURGA | 787 | |
| SARENTINO | 788 | |

Specifiche tecniche richieste di registrazione e adempimenti successivi per i contratti di locazione e affitto di immobili (Modello RLI) Allegato A

| | |
|--------|--|
| | <p>SARNES 789 SCALERES 790 SCENA 791 SCIAVES792 SELLA 793 SELVA 794 SELVA DEI MOLINI 795 SENALE 796 SESTO 797 SILANDRO 798 SLINGIA 799 SLUDERNO 800 SPINGA 801 STAVA 802 STELVIO 803 STILVES 804 TABLA 805 TANAS 806 TARCES 807 TARRES 808 TELVES 809 TEODONE 810 TERENTO 811 TERLANO 812 TERMENO 813 TESIDO 814 TESIMO 815 TIRES 816 TIROLO 817 TISO 818 TRENS 819 TRODENA 820 TUBRE 821 TUNES 822 VADENA 823 VALLARGA 824 VALAS 825 VALDAORA 826 VALGIOVO 827 VALLELUNGA 828 VALLE SAN SILVESTRO 829 VALLES 830 VANDOIES DI SOPRA 831 VANDOIES DI SOTTO 832 VANGA 833 VARNA I 834 VARNA II 835 VELTURNO 836 VERANO 837 VERSCIACO 838 VEZZANO (SILANDRO) 839 VILLABASSA 840 VILLANDRO 841 VILLA OTTONE 842 VILLA SANTA CATERINA 843 VIPITENO 844 VIZZE 845 LA MARA 846</p> |
| source | <p><xs:simpleType name="ComuniCatastaliTNBZ"> <xs:annotation> <xs:documentation> Elenco dei comuni catastali delle Province autonome di Trento e Bolzano, con i relativi valori ammessi: AGRONE 1 1 ALA 2 ALBIANO 3 ALDENO 4 ALMAZZAGO 5 AMBLAR 6</p> |

| | | |
|---------------------|----|----|
| ANDALO | 7 | |
| ANDOGNO | 8 | |
| ARCO | 9 | |
| ARMO | 10 | |
| ARNAGO | 11 | |
| AVIO | 12 | |
| BALBIDO | 13 | |
| BALLINO | 14 | |
| BANCO | 15 | |
| BARCESINO | 16 | |
| BASELGA | 17 | |
| BASELGA DI PINE' I | 18 | |
| BASELGA DI PINE' II | 19 | |
| BEDOLLO | 20 | |
| BERSONE | 21 | |
| BESENELLO | 22 | |
| BEZZECA | 23 | |
| BIACESA | 24 | |
| BIENO | 25 | |
| BLEGGIO INFERIORE | 26 | |
| BLEGGIO SUPERIORE | | 27 |
| BOCENAGO | 28 | |
| BOLBENO | 29 | |
| BOLENTINA | 30 | |
| BOLLONE | 31 | |
| BONDO | 32 | |
| BONDONE | 33 | |
| BONDONE STORO | | 34 |
| BONO | 35 | |
| BORGHETTO | 36 | |
| BORGO | 37 | |
| BORZAGO | 38 | |
| BOSENTINO | 39 | |
| BOZZANA | 40 | |
| BRANCOLINO | 41 | |
| BREGUZZO I | 42 | |
| BREGUZZO II | 43 | |
| BRENTONICO | 44 | |
| BRESIMO | 45 | |
| BREZ | 46 | |
| BRIONE | 47 | |
| BRUSINO | 48 | |
| CADERZONE | 49 | |
| CADINE | 50 | |
| CAGNO' | 51 | |
| CALAVINO | 52 | |
| CALCERANICA | | 53 |
| CALDES | 54 | |
| CALDONAZZO | 55 | |
| CALLIANO I | 56 | |
| CALLIANO II | 57 | |
| CALLIANO III | 58 | |
| CAMPITELLO | 59 | |
| CAMPO | 60 | |
| CAMPODENNO I | | 61 |
| CAMPODENNO II | | 62 |
| CANALE | 63 | |
| CANAL SAN BOVO I | | 64 |
| CANAL SAN BOVO II | | 65 |

Specifiche tecniche richieste di registrazione e adempimenti successivi per i contratti di locazione e affitto di immobili (Modello RLI) Allegato A

| | | |
|-------------------------|-----|----|
| CANAZEI | 66 | |
| CANEZZA | 67 | |
| CAPRIANA | 68 | |
| CARANO | 69 | |
| CARCIATO | 70 | |
| CARES71 | | |
| CARISOLO I | 72 | |
| CARISOLO II | 73 | |
| CARZANO | 74 | |
| CASEZ | 75 | |
| CASOTTO | 76 | |
| CASTAGNE' | 77 | |
| CASTELFONDO | 78 | |
| CASTELLANO | 79 | |
| CASTELLO (Distr. Tione) | | 80 |
| CASTELLO (Distr. Male') | | 81 |
| CASTELLO FIEMME | 82 | |
| CASTELLO TESINO | 83 | |
| CASTELNUOVO | 84 | |
| CASTELPIETRA | 85 | |
| CAVALESE | 86 | |
| CAVARENO | 87 | |
| CAVEDAGO | 88 | |
| CAVIZZANA | 89 | |
| CAVRASTO | 90 | |
| CELENTINO | 91 | |
| CELLEDIZZO | 92 | |
| CEMBRA | 93 | |
| CENTA | 94 | |
| CIAGO I | 95 | |
| CIAGO II | 96 | |
| CHIENIS | 97 | |
| CHIZZOLA | 98 | |
| CIMEGO I | 99 | |
| CIMEGO II | 100 | |
| CIMONE | 101 | |
| CINTE TESINO I | 102 | |
| CINTE TESINO II | 103 | |
| CIS | 104 | |
| CIVEZZANO | 105 | |
| CLES | 106 | |
| CLOZ | 107 | |
| COGNOLA | 108 | |
| COGOLO | 109 | |
| COLOGNA | 110 | |
| COLOGNA GAVAZZO | 111 | |
| COMANO | 112 | |
| COMASINE | 113 | |
| COMIGHELLO | 114 | |
| CONDINO | 115 | |
| COREDO I | 116 | |
| COREDO II | 117 | |
| COSTASAVINA | 118 | |
| COVELO | 119 | |
| CRETO | 120 | |
| CROVIANA | 121 | |
| CUNEVO | 122 | |
| DAIANO | 123 | |
| DAMBEL | 124 | |

Specifiche tecniche richieste di registrazione e adempimenti successivi per i contratti di locazione e affitto di immobili (Modello RLI) Allegato A

| | | |
|------------------|-----|-----|
| DAONE | 125 | |
| DARDINE | 126 | |
| DARE' 127 | | |
| DARZO128 | | |
| DASINDO | 129 | |
| DEGGIANO | 130 | |
| DENNO I | 131 | |
| DENNO II | 132 | |
| DERCOLO I | 133 | |
| DERCOLO II | 134 | |
| DERMULO | 135 | |
| DIMARO | 136 | |
| DON 137 | | |
| DORSINO | 138 | |
| DRENA139 | | |
| DRO 140 | | |
| DUVREDO | 141 | |
| ENGUISO | 142 | |
| FAEDO143 | | |
| FAI 144 | | |
| FALESINA | 145 | |
| FAVER 146 | | |
| FAVRIO | 147 | |
| FAVE' 148 | | |
| FIERA 149 | | |
| FIEROZZO | 150 | |
| FISTO 151 | | |
| FLAVON | 152 | |
| FOLAS 153 | | |
| FOLGARIA | 154 | |
| FONDO | 155 | |
| FORNACE | 156 | |
| FORNO | 157 | |
| FRAVEGGIO I | 158 | |
| FRAVEGGIO II | 159 | |
| FRASSILONGO | | 160 |
| GARDOLO | 161 | |
| GARNIGA | 162 | |
| GIOVO 163 | | |
| GIUSTINO I | 164 | |
| GIUSTINO II | 165 | |
| GODENZO | 166 | |
| GRAUNO | 167 | |
| GRIGNO | 168 | |
| GRUMES | 169 | |
| GRUMO | 170 | |
| IMER I 171 | | |
| IMER II 172 | | |
| ISCHIA 173 | | |
| ISERA 174 | | |
| IVANO FRACENA | | 175 |
| JAVRE' 176 | | |
| LAGUNA MUSTE' I | | 177 |
| LAGUNA MUSTE' II | | 178 |
| LARDARO I | 179 | |
| LARDARO II | 180 | |
| LARIDO | 181 | |
| LASES 182 | | |
| LASINO | 183 | |

| | | |
|---------------|-----|--|
| LAVARONE | 184 | |
| LAVIS | 185 | |
| LEGOS I | 186 | |
| LEGOS II | 187 | |
| LENZIMA | 188 | |
| LENZUMO | 189 | |
| LEVICO | 190 | |
| LISIGNAGO | 191 | |
| LIVO | 192 | |
| LIZZANA | 193 | |
| LOCCA | 194 | |
| LODRONE | 195 | |
| LOMASO | 196 | |
| LON I | 197 | |
| LON II | 198 | |
| LONA | 199 | |
| LONA LASES II | 200 | |
| LUSERNA | 201 | |
| LOVER | 202 | |
| LUNDO | 203 | |
| MADICE | 204 | |
| MADRANO | 205 | |
| MAGASA | 206 | |
| MAGRAS | 207 | |
| MALA | 208 | |
| MALE' | 209 | |
| MALOSCO I | 211 | |
| MALOSCO II | 212 | |
| MANZANO | 213 | |
| MARANO | 214 | |
| MARCO | 215 | |
| MARGONE | 216 | |
| MASI DI VIGO | 217 | |
| MASSIMENO I | 218 | |
| MASSIMENO II | 219 | |
| MASTELLINA I | 220 | |
| MASTELLINA II | 221 | |
| MATTARELLO | 222 | |
| MAZZIN | 223 | |
| MEANO | 224 | |
| MECHEL | 225 | |
| MENAS | 226 | |
| MESTRIAGO | 227 | |
| MEZZANA | 228 | |
| MEZZANO | 229 | |
| MEZZOCORONA | 230 | |
| MEZZOLAGO | 231 | |
| MEZZOLOMBARDO | 232 | |
| MIOLA I | 233 | |
| MIOLA II | 234 | |
| MOENA I | 235 | |
| MOENA II | 236 | |
| MOERNA | 237 | |
| MOLINA | 238 | |
| MOLLARO | 239 | |
| MOLVENO | 240 | |
| MONCLASSICO | 241 | |
| MONTAGNE | 242 | |
| MONTES | 243 | |

| | |
|----------------|-----|
| MONTEVACCINO | 244 |
| MORI | 245 |
| MORTASO I | 246 |
| MORTASO II | 247 |
| NAGO TORBOLE | 248 |
| NANNO | 249 |
| NAVE SAN ROCCO | 250 |
| NOARNA | 251 |
| NOGARE' | 252 |
| NOGAREDO | 253 |
| NOMESINO | 254 |
| NOMI | 255 |
| NORIGLIO | 256 |
| NOVALEDO | 257 |
| OLTRESARCA | 258 |
| ORTISE' | 259 |
| OSPEDALETTO | 260 |
| OSSANA | 261 |
| PADERGNONE | 262 |
| PALU' | 263 |
| PANCHIA' | 264 |
| PANNONE | 265 |
| PATONE | 266 |
| PEDEMONTE | 267 |
| PEDERSANO | 268 |
| PEIO | 269 |
| PELLIZZANO | 270 |
| PELUGO | 271 |
| PERA | 272 |
| PERGINE I | 273 |
| PERGINE II | 274 |
| PERSONE | 275 |
| PIANO | 276 |
| PIEVE DI LEDRO | 277 |
| PIEVE TESINO | 278 |
| PILCANTE | 279 |
| PINZOLO | 280 |
| POIA | 281 |
| POMAROLO I | 282 |
| POMAROLO II | 283 |
| POR | 284 |
| POVO | 285 |
| POZZA | 286 |
| PRANZO | 287 |
| PRASO | 288 |
| PRE' | 289 |
| PREDAZZO | 290 |
| PREGASINA | 291 |
| PREGHENA | 292 |
| PREMIONE | 293 |
| PREORE | 294 |
| PRESSON | 295 |
| PREZZO | 296 |
| PRIO' | 297 |
| QUETTA I | 298 |
| QUETTA II | 299 |
| RABBI | 300 |
| RAGOLI I | 301 |
| RAGOLI II | 302 |

| | | |
|---------------------------------|-----|--|
| RANGO | 303 | |
| RANZO | 304 | |
| RAVINA | 305 | |
| REVO' | 306 | |
| RIVA | 307 | |
| ROMAGNANO | 308 | |
| ROMALLO | 309 | |
| ROMARZOLLO | 310 | |
| ROMENO | 311 | |
| RONCEGNO | 312 | |
| RONCHI (Distr. ROVERETO) | 313 | |
| RONCHI (Distr. BORGO VALSUGANA) | 314 | |
| RONCOGNO | 315 | |
| RONCONE | 316 | |
| RONZO | 317 | |
| RONZONE I | 318 | |
| RONZONE II | 319 | |
| ROVER CARBONARE | 320 | |
| ROVERE' DELLA LUNA | 321 | |
| ROVERETO | 322 | |
| RUFFRE' | 323 | |
| RUMO | 324 | |
| SACCO | 325 | |
| SAGRON MIS | 326 | |
| SALTER MALGOLO | 327 | |
| SAMOCLEVO | 328 | |
| SAMONE | 329 | |
| SAN GIACOMO | 330 | |
| SAN LORENZO | 331 | |
| SANTA MARGHERITA | 332 | |
| SAN MICHELE | 333 | |
| SANT'ORSOLA | 334 | |
| SANZENO | 335 | |
| SAONE | 336 | |
| SARDAGNA | 337 | |
| SARNONICO | 338 | |
| SASSO | 339 | |
| SAVIGNANO I | 340 | |
| SAVIGNANO II | 341 | |
| SCLEMO | 342 | |
| SCURELLE | 343 | |
| SEGNO | 344 | |
| SEGONZANO | 345 | |
| SEIO I | 346 | |
| SEIO II | 347 | |
| SEO | 348 | |
| SERRAVALLE | 349 | |
| SERSO | 350 | |
| SEVIGNANO | 351 | |
| SFRUZ | 352 | |
| SIROR | 353 | |
| SMARANO | 354 | |
| SOPRAMONTE | 355 | |
| SORAGA I | 356 | |
| SORAGA II | 357 | |
| SOVER | 358 | |
| SPERA I | 359 | |
| SPERA II | 360 | |
| SPORMAGGIORE | 361 | |

| | | |
|-----------------|-----|-----|
| SPORMINORE | 362 | |
| STENICO I | 363 | |
| STENICO II | 364 | |
| STORO | 365 | |
| STRADA I | 366 | |
| STRADA II | 367 | |
| STRAMENTIZZO | | 368 |
| STRAVINO | 369 | |
| STREMBO I | 370 | |
| STREMBO II | 371 | |
| STRIGNO | 372 | |
| STUMIAGA | 373 | |
| SUSA' | 374 | |
| TAIO | 375 | |
| TASSULLO I | 376 | |
| TASSULLO II | 377 | |
| TASSULLO III | 378 | |
| TAVODO | 379 | |
| TAVON | 380 | |
| TELVE DI SOPRA | | 381 |
| TELVE DI SOTTO | | 382 |
| TENNA | 383 | |
| TENNO | 384 | |
| TERLAGO | 385 | |
| TERMENAGO I | 386 | |
| TERMENAGO II | | 387 |
| TERMON I | 388 | |
| TERMON II | 389 | |
| TERRAGNOLO | 390 | |
| TERRES | 391 | |
| TERZOLAS | 392 | |
| TESERO | 393 | |
| TIARNO DI SOPRA | | 394 |
| TIARNO DI SOTTO | | 395 |
| TIGNERONE | 396 | |
| TIONE I | 397 | |
| TIONE II | 398 | |
| TONADICO I | 399 | |
| TONADICO II | 400 | |
| TORCEGNO | 401 | |
| TORRA | 402 | |
| TOSS | 403 | |
| TRAMBILENO | 404 | |
| TRANSACQUA | 405 | |
| TRENTO | 406 | |
| TRES | 407 | |
| TUENETTO | 408 | |
| TUENNO | 409 | |
| TURANO | 410 | |
| VALDA | 411 | |
| VALFLORIANA | 412 | |
| VALLARSA | 413 | |
| VALLE | 414 | |
| VARANO | 415 | |
| VARENA | 416 | |
| VASIO | 417 | |
| VATTARO | 418 | |
| VERDESINA | 419 | |
| VERMIGLIO | 420 | |

| | |
|-------------------|-----|
| VERVO' | 421 |
| VEZZANO | 422 |
| VIARAGO | 423 |
| VIGALZANO | 424 |
| VIGNOLA I | 425 |
| VIGNOLA II | 426 |
| VIGO | 427 |
| VIGO CAVEDINE | 428 |
| VIGO DI FASSA | 429 |
| VIGO LOMASO | 430 |
| VIGO RENDENA | 431 |
| VIGOLO | 432 |
| VIGOLO VATTARO | 433 |
| VILLA BANALE | 434 |
| VILLA AGNEDO | 435 |
| VILLA LAGARINA | 436 |
| VILLAMONTAGNA | 437 |
| VILLA RENDENA | 438 |
| VILLAZZANO | 439 |
| VILLE DEL MONTE | 440 |
| VION | 441 |
| VOLANO | 442 |
| ZAMBANA I | 443 |
| ZAMBANA II | 444 |
| ZIANO | 445 |
| ZUCLO I | 446 |
| ZUCLO II | 447 |
| ACERETO | 601 |
| AICA | 602 |
| ALBES | 603 |
| ALDINO | 604 |
| ALLIZ | 605 |
| ANDRIANO | 606 |
| ANTERIVO | 607 |
| ANTERSELVA | 608 |
| APPIANO | 609 |
| AVELENGO | 610 |
| BADIA | 611 |
| BARBIANO | 612 |
| BOLZANO | 613 |
| BRAIES | 614 |
| BRENNERO | 615 |
| BRESSANONE | 616 |
| BRONZOLO | 617 |
| BRUNICO | 618 |
| BURGUSIO | 619 |
| CAINES | 620 |
| CALDARO | 621 |
| CAMINATA DI TURES | 622 |
| CAMPO TURES | 623 |
| CASTELBELLO | 624 |
| CASTELDARNE | 625 |
| CASTELROTTO | 626 |
| CAURIA | 627 |
| CENGLES | 628 |
| CERTOSA | 629 |
| CERMES | 630 |
| CEVES | 631 |
| CHIENES | 632 |

Specifiche tecniche richieste di registrazione e adempimenti successivi per i contratti di locazione e affitto di immobili (Modello RLI) Allegato A

| | | |
|-------------------|-----|--|
| CHIUSA | 633 | |
| CIARDES | 634 | |
| CLUSIO | 635 | |
| COLDRANO | 636 | |
| COLLE IN CASIES | 637 | |
| COLLE ISARCO | 638 | |
| COLLI IN PUSTERIA | 639 | |
| COLFOSCO | 640 | |
| COLSANO | 641 | |
| CORNEDO | 642 | |
| CORTACCIA | 643 | |
| CORTI IN PUSTERIA | 644 | |
| CORTINA | 645 | |
| CORVARA (BRUNICO) | 646 | |
| CORVARA (MERANO) | 647 | |
| CORCES | 648 | |
| COVELANO | 649 | |
| CURON | 650 | |
| DOBBIACO | 651 | |
| DODICIVILLE | 652 | |
| EGNA | 653 | |
| ELLE | 654 | |
| ELVAS | 655 | |
| EORES | 656 | |
| FALZES | 657 | |
| FAOGNA | 658 | |
| FIÉ | 659 | |
| FLERES | 660 | |
| FOIANA | 661 | |
| FORESTA | 662 | |
| FRAGHES | 663 | |
| FUNDRES | 664 | |
| FUNES | 665 | |
| GAIS | 666 | |
| GARGAZZONE | 667 | |
| GLORENZA | 668 | |
| GRIES | 669 | |
| GRIES DI CHIUSA | 670 | |
| GRIMALDO | 671 | |
| GUDON | 672 | |
| ISSENGO | 673 | |
| JUVALE | 674 | |
| LACES | 675 | |
| LACINIGO | 676 | |
| LAGHETTI | 677 | |
| LAGUNDO I | 678 | |
| LAGUNDO II | 679 | |
| LAION | 680 | |
| LAIVES | 681 | |
| LA MADONNA | 682 | |
| LANA | 683 | |
| LAPPAGO | 684 | |
| LASA | 685 | |
| LAUDES | 686 | |
| LAUREGNO | 687 | |
| LA VALLE | 688 | |
| LAZFONS | 689 | |
| LONGIARÙ | 690 | |
| LUSON | 691 | |

Specifiche tecniche richieste di registrazione e adempimenti successivi per i contratti di locazione e affitto di immobili (Modello RLI) Allegato A

| | | |
|----------------------|-----|--|
| LUTAGO | 692 | |
| MAGRÈ | 693 | |
| MAIA | 694 | |
| MALLES | 695 | |
| MANTANA | 696 | |
| MARANZA | 697 | |
| MAREBBE | 698 | |
| MARETA | 699 | |
| MARLENGO | 700 | |
| MARTELLO | 701 | |
| MAZIA | 702 | |
| MELTINA | 703 | |
| MERANO | 704 | |
| MEZZASELVA | 705 | |
| MILLAN | 706 | |
| MOLINI DI TURES | 707 | |
| MONGHEZZO | 708 | |
| MONGUELFO | 709 | |
| MONTAGNA | 710 | |
| MONTASSILONE | 711 | |
| MONTECHIARO | 712 | |
| MONTEFONTANA | 713 | |
| MONTEFRANCO | 714 | |
| MONTE DI MEZZODÌ | 715 | |
| MONTEPONENTE | 716 | |
| MONTE SAN CANDIDO | 717 | |
| MONTE SANTA CATERINA | 718 | |
| MONTE DI TRAMONTANA | 719 | |
| MONTETRUMES | 720 | |
| MORTER | 721 | |
| MOSO | 722 | |
| MULES | 723 | |
| NALLES | 724 | |
| NATURNO | 725 | |
| NAZ | 726 | |
| NOVACELLA I | 727 | |
| NOVACELLA II | 728 | |
| NOVALE | 729 | |
| NOVA LEVANTE | 730 | |
| NOVA PONENTE | 731 | |
| ONIES | 732 | |
| ORA | 733 | |
| ORIS | 734 | |
| ORTISEI | 735 | |
| PARCINES | 736 | |
| PERCA | 737 | |
| PIAVENNA | 738 | |
| PLANOL | 739 | |
| PLATA | 740 | |
| PLAUS | 741 | |
| PONTE GARDENA | 742 | |
| POSTAL | 743 | |
| PRATI | 744 | |
| PRATO | 745 | |
| PRATO ALLA DRAVA | 746 | |
| PREDOI | 747 | |
| PROVES | 748 | |
| QUARAZZE | 749 | |
| RACINES | 750 | |

| | | | |
|---------------------------|-----|-----|--|
| RASA | 751 | | |
| RASUN DI SOPRA | 752 | | |
| RASUN DI SOTTO | 753 | | |
| RENON I | 754 | | |
| RENON II | 755 | | |
| RESIA | 756 | | |
| RIDANNA | 757 | | |
| RIFIANO | 758 | | |
| RINA | 759 | | |
| RIO MOLINO (BRUNICO) | 760 | | |
| RIO PUSTERIA (BRESSANONE) | | 761 | |
| RISCONE | 762 | | |
| RIVA DI TURES | 763 | | |
| RODENGO | 764 | | |
| SALORNO | 765 | | |
| SANT' ANDREA | 766 | | |
| SAN CANDIDO | 767 | | |
| SAN FELICE | 768 | | |
| SAN GENESIO | 769 | | |
| SAN GIACOMO (BRUNICO) | 770 | | |
| SAN GIORGIO | 771 | | |
| SAN GIOVANNI | 772 | | |
| SAN LEONARDO | 773 | | |
| SAN LORENZO (BRUNICO) | 774 | | |
| SAN LUGANO | 775 | | |
| SAN MARTINO (MERANO) | 776 | | |
| SAN MARTINO (BRUNICO) | 777 | | |
| SAN MARTINO IN CASIES | 778 | | |
| SAN MARTINO AL MONTE | 779 | | |
| SAN NICOLÒ | 780 | | |
| SAN PANCRAZIO | 781 | | |
| SAN PIETRO | 782 | | |
| SAN SIGISMONDO | 783 | | |
| SAN VALENTINO | 784 | | |
| SANTA CRISTINA | 785 | | |
| SANTA MADDALENA IN CASIES | | 786 | |
| SANTA VALPURGA | 787 | | |
| SARENTINO | 788 | | |
| SARNES | 789 | | |
| SCALERES | 790 | | |
| SCENA | 791 | | |
| SCIAVES | 792 | | |
| SELLA | 793 | | |
| SELVA | 794 | | |
| SELVA DEI MOLINI | 795 | | |
| SENALE | 796 | | |
| SESTO | 797 | | |
| SILANDRO | 798 | | |
| SLINGIA | 799 | | |
| SLUDERNO | 800 | | |
| SPINGA | 801 | | |
| STAVA | 802 | | |
| STELVIO | 803 | | |
| STILVES | 804 | | |
| TABLÀ | 805 | | |
| TANAS | 806 | | |
| TARCES | 807 | | |
| TARRES | 808 | | |
| TELVES | 809 | | |

| | | |
|----------------------|-----|--|
| TEODONE | 810 | |
| TERENTO | 811 | |
| TERLANO | 812 | |
| TERMENO | 813 | |
| TESIDO | 814 | |
| TESIMO | 815 | |
| TIRES | 816 | |
| TIROLO | 817 | |
| TISO | 818 | |
| TRENS | 819 | |
| TRODNA | 820 | |
| TUBRE | 821 | |
| TUNES | 822 | |
| VADENA | 823 | |
| VALLARGA | 824 | |
| VALAS | 825 | |
| VALDAORA | 826 | |
| VALGIOVO | 827 | |
| VALLELUNGA | 828 | |
| VALLE SAN SILVESTRO | 829 | |
| VALLES | 830 | |
| VANDOIES DI SOPRA | 831 | |
| VANDOIES DI SOTTO | 832 | |
| VANGA | 833 | |
| VARNA I | 834 | |
| VARNA II | 835 | |
| VELTURNO | 836 | |
| VERANO | 837 | |
| VERSCIACO | 838 | |
| VEZZANO (SILANDRO) | 839 | |
| VILLABASSA | 840 | |
| VILLANDRO | 841 | |
| VILLA OTTONE | 842 | |
| VILLA SANTA CATERINA | 843 | |
| VIPITENO | 844 | |
| VIZZE | 845 | |
| LA MARA | 846 | |

</xs:documentation>

</xs:annotation>

<xs:restriction base="xs:string">

<xs:enumeration value="001"/>

<xs:enumeration value="002"/>

<xs:enumeration value="003"/>

<xs:enumeration value="004"/>

<xs:enumeration value="005"/>

<xs:enumeration value="006"/>

<xs:enumeration value="007"/>

<xs:enumeration value="008"/>

<xs:enumeration value="009"/>

<xs:enumeration value="010"/>

<xs:enumeration value="011"/>

<xs:enumeration value="012"/>

<xs:enumeration value="013"/>

<xs:enumeration value="014"/>

<xs:enumeration value="015"/>

<xs:enumeration value="016"/>

<xs:enumeration value="017"/>

<xs:enumeration value="018"/>

<xs:enumeration value="019"/>

Specifiche tecniche richieste di registrazione e adempimenti successivi per i contratti di locazione e affitto di immobili (Modello RLI) Allegato A

| | |
|-----------------|---------------|
| <xs:enumeration | value="020"/> |
| <xs:enumeration | value="021"/> |
| <xs:enumeration | value="022"/> |
| <xs:enumeration | value="023"/> |
| <xs:enumeration | value="024"/> |
| <xs:enumeration | value="025"/> |
| <xs:enumeration | value="026"/> |
| <xs:enumeration | value="027"/> |
| <xs:enumeration | value="028"/> |
| <xs:enumeration | value="029"/> |
| <xs:enumeration | value="030"/> |
| <xs:enumeration | value="031"/> |
| <xs:enumeration | value="032"/> |
| <xs:enumeration | value="033"/> |
| <xs:enumeration | value="034"/> |
| <xs:enumeration | value="035"/> |
| <xs:enumeration | value="036"/> |
| <xs:enumeration | value="037"/> |
| <xs:enumeration | value="038"/> |
| <xs:enumeration | value="039"/> |
| <xs:enumeration | value="040"/> |
| <xs:enumeration | value="041"/> |
| <xs:enumeration | value="042"/> |
| <xs:enumeration | value="043"/> |
| <xs:enumeration | value="044"/> |
| <xs:enumeration | value="045"/> |
| <xs:enumeration | value="046"/> |
| <xs:enumeration | value="047"/> |
| <xs:enumeration | value="048"/> |
| <xs:enumeration | value="049"/> |
| <xs:enumeration | value="050"/> |
| <xs:enumeration | value="051"/> |
| <xs:enumeration | value="052"/> |
| <xs:enumeration | value="053"/> |
| <xs:enumeration | value="054"/> |
| <xs:enumeration | value="055"/> |
| <xs:enumeration | value="056"/> |
| <xs:enumeration | value="057"/> |
| <xs:enumeration | value="058"/> |
| <xs:enumeration | value="059"/> |
| <xs:enumeration | value="060"/> |
| <xs:enumeration | value="061"/> |
| <xs:enumeration | value="062"/> |
| <xs:enumeration | value="063"/> |
| <xs:enumeration | value="064"/> |
| <xs:enumeration | value="065"/> |
| <xs:enumeration | value="066"/> |
| <xs:enumeration | value="067"/> |
| <xs:enumeration | value="068"/> |
| <xs:enumeration | value="069"/> |
| <xs:enumeration | value="070"/> |
| <xs:enumeration | value="071"/> |
| <xs:enumeration | value="072"/> |
| <xs:enumeration | value="073"/> |
| <xs:enumeration | value="074"/> |
| <xs:enumeration | value="075"/> |
| <xs:enumeration | value="076"/> |
| <xs:enumeration | value="077"/> |
| <xs:enumeration | value="078"/> |

Specifiche tecniche richieste di registrazione e adempimenti successivi per i contratti di locazione e affitto di immobili (Modello RLI) Allegato A

| | |
|-----------------|---------------|
| <xs:enumeration | value="079"/> |
| <xs:enumeration | value="080"/> |
| <xs:enumeration | value="081"/> |
| <xs:enumeration | value="082"/> |
| <xs:enumeration | value="083"/> |
| <xs:enumeration | value="084"/> |
| <xs:enumeration | value="085"/> |
| <xs:enumeration | value="086"/> |
| <xs:enumeration | value="087"/> |
| <xs:enumeration | value="088"/> |
| <xs:enumeration | value="089"/> |
| <xs:enumeration | value="090"/> |
| <xs:enumeration | value="091"/> |
| <xs:enumeration | value="092"/> |
| <xs:enumeration | value="093"/> |
| <xs:enumeration | value="094"/> |
| <xs:enumeration | value="095"/> |
| <xs:enumeration | value="096"/> |
| <xs:enumeration | value="097"/> |
| <xs:enumeration | value="098"/> |
| <xs:enumeration | value="099"/> |
| <xs:enumeration | value="100"/> |
| <xs:enumeration | value="101"/> |
| <xs:enumeration | value="102"/> |
| <xs:enumeration | value="103"/> |
| <xs:enumeration | value="104"/> |
| <xs:enumeration | value="105"/> |
| <xs:enumeration | value="106"/> |
| <xs:enumeration | value="107"/> |
| <xs:enumeration | value="108"/> |
| <xs:enumeration | value="109"/> |
| <xs:enumeration | value="110"/> |
| <xs:enumeration | value="111"/> |
| <xs:enumeration | value="112"/> |
| <xs:enumeration | value="113"/> |
| <xs:enumeration | value="114"/> |
| <xs:enumeration | value="115"/> |
| <xs:enumeration | value="116"/> |
| <xs:enumeration | value="117"/> |
| <xs:enumeration | value="118"/> |
| <xs:enumeration | value="119"/> |
| <xs:enumeration | value="120"/> |
| <xs:enumeration | value="121"/> |
| <xs:enumeration | value="122"/> |
| <xs:enumeration | value="123"/> |
| <xs:enumeration | value="124"/> |
| <xs:enumeration | value="125"/> |
| <xs:enumeration | value="126"/> |
| <xs:enumeration | value="127"/> |
| <xs:enumeration | value="128"/> |
| <xs:enumeration | value="129"/> |
| <xs:enumeration | value="130"/> |
| <xs:enumeration | value="131"/> |
| <xs:enumeration | value="132"/> |
| <xs:enumeration | value="133"/> |
| <xs:enumeration | value="134"/> |
| <xs:enumeration | value="135"/> |
| <xs:enumeration | value="136"/> |
| <xs:enumeration | value="137"/> |

Specifiche tecniche richieste di registrazione e adempimenti successivi per i contratti di locazione e affitto di immobili (Modello RLI) Allegato A

| | |
|-----------------|---------------|
| <xs:enumeration | value="138"/> |
| <xs:enumeration | value="139"/> |
| <xs:enumeration | value="140"/> |
| <xs:enumeration | value="141"/> |
| <xs:enumeration | value="142"/> |
| <xs:enumeration | value="143"/> |
| <xs:enumeration | value="144"/> |
| <xs:enumeration | value="145"/> |
| <xs:enumeration | value="146"/> |
| <xs:enumeration | value="147"/> |
| <xs:enumeration | value="148"/> |
| <xs:enumeration | value="149"/> |
| <xs:enumeration | value="150"/> |
| <xs:enumeration | value="151"/> |
| <xs:enumeration | value="152"/> |
| <xs:enumeration | value="153"/> |
| <xs:enumeration | value="154"/> |
| <xs:enumeration | value="155"/> |
| <xs:enumeration | value="156"/> |
| <xs:enumeration | value="157"/> |
| <xs:enumeration | value="158"/> |
| <xs:enumeration | value="159"/> |
| <xs:enumeration | value="160"/> |
| <xs:enumeration | value="161"/> |
| <xs:enumeration | value="162"/> |
| <xs:enumeration | value="163"/> |
| <xs:enumeration | value="164"/> |
| <xs:enumeration | value="165"/> |
| <xs:enumeration | value="166"/> |
| <xs:enumeration | value="167"/> |
| <xs:enumeration | value="168"/> |
| <xs:enumeration | value="169"/> |
| <xs:enumeration | value="170"/> |
| <xs:enumeration | value="171"/> |
| <xs:enumeration | value="172"/> |
| <xs:enumeration | value="173"/> |
| <xs:enumeration | value="174"/> |
| <xs:enumeration | value="175"/> |
| <xs:enumeration | value="176"/> |
| <xs:enumeration | value="177"/> |
| <xs:enumeration | value="178"/> |
| <xs:enumeration | value="179"/> |
| <xs:enumeration | value="180"/> |
| <xs:enumeration | value="181"/> |
| <xs:enumeration | value="182"/> |
| <xs:enumeration | value="183"/> |
| <xs:enumeration | value="184"/> |
| <xs:enumeration | value="185"/> |
| <xs:enumeration | value="186"/> |
| <xs:enumeration | value="187"/> |
| <xs:enumeration | value="188"/> |
| <xs:enumeration | value="189"/> |
| <xs:enumeration | value="190"/> |
| <xs:enumeration | value="191"/> |
| <xs:enumeration | value="192"/> |
| <xs:enumeration | value="193"/> |
| <xs:enumeration | value="194"/> |
| <xs:enumeration | value="195"/> |
| <xs:enumeration | value="196"/> |

Specifiche tecniche richieste di registrazione e adempimenti successivi per i contratti di locazione e affitto di immobili (Modello RLI) Allegato A

| | |
|-----------------|---------------|
| <xs:enumeration | value="197"/> |
| <xs:enumeration | value="198"/> |
| <xs:enumeration | value="199"/> |
| <xs:enumeration | value="200"/> |
| <xs:enumeration | value="201"/> |
| <xs:enumeration | value="202"/> |
| <xs:enumeration | value="203"/> |
| <xs:enumeration | value="204"/> |
| <xs:enumeration | value="205"/> |
| <xs:enumeration | value="206"/> |
| <xs:enumeration | value="207"/> |
| <xs:enumeration | value="208"/> |
| <xs:enumeration | value="209"/> |
| <xs:enumeration | value="211"/> |
| <xs:enumeration | value="212"/> |
| <xs:enumeration | value="213"/> |
| <xs:enumeration | value="214"/> |
| <xs:enumeration | value="215"/> |
| <xs:enumeration | value="216"/> |
| <xs:enumeration | value="217"/> |
| <xs:enumeration | value="218"/> |
| <xs:enumeration | value="219"/> |
| <xs:enumeration | value="220"/> |
| <xs:enumeration | value="221"/> |
| <xs:enumeration | value="222"/> |
| <xs:enumeration | value="223"/> |
| <xs:enumeration | value="224"/> |
| <xs:enumeration | value="225"/> |
| <xs:enumeration | value="226"/> |
| <xs:enumeration | value="227"/> |
| <xs:enumeration | value="228"/> |
| <xs:enumeration | value="229"/> |
| <xs:enumeration | value="230"/> |
| <xs:enumeration | value="231"/> |
| <xs:enumeration | value="232"/> |
| <xs:enumeration | value="233"/> |
| <xs:enumeration | value="234"/> |
| <xs:enumeration | value="235"/> |
| <xs:enumeration | value="236"/> |
| <xs:enumeration | value="237"/> |
| <xs:enumeration | value="238"/> |
| <xs:enumeration | value="239"/> |
| <xs:enumeration | value="240"/> |
| <xs:enumeration | value="241"/> |
| <xs:enumeration | value="242"/> |
| <xs:enumeration | value="243"/> |
| <xs:enumeration | value="244"/> |
| <xs:enumeration | value="245"/> |
| <xs:enumeration | value="246"/> |
| <xs:enumeration | value="247"/> |
| <xs:enumeration | value="248"/> |
| <xs:enumeration | value="249"/> |
| <xs:enumeration | value="250"/> |
| <xs:enumeration | value="251"/> |
| <xs:enumeration | value="252"/> |
| <xs:enumeration | value="253"/> |
| <xs:enumeration | value="254"/> |
| <xs:enumeration | value="255"/> |
| <xs:enumeration | value="256"/> |

Specifiche tecniche richieste di registrazione e adempimenti successivi per i contratti di locazione e affitto di immobili (Modello RLI) Allegato A

| | |
|-----------------|---------------|
| <xs:enumeration | value="257"/> |
| <xs:enumeration | value="258"/> |
| <xs:enumeration | value="259"/> |
| <xs:enumeration | value="260"/> |
| <xs:enumeration | value="261"/> |
| <xs:enumeration | value="262"/> |
| <xs:enumeration | value="263"/> |
| <xs:enumeration | value="264"/> |
| <xs:enumeration | value="265"/> |
| <xs:enumeration | value="266"/> |
| <xs:enumeration | value="267"/> |
| <xs:enumeration | value="268"/> |
| <xs:enumeration | value="269"/> |
| <xs:enumeration | value="270"/> |
| <xs:enumeration | value="271"/> |
| <xs:enumeration | value="272"/> |
| <xs:enumeration | value="273"/> |
| <xs:enumeration | value="274"/> |
| <xs:enumeration | value="275"/> |
| <xs:enumeration | value="276"/> |
| <xs:enumeration | value="277"/> |
| <xs:enumeration | value="278"/> |
| <xs:enumeration | value="279"/> |
| <xs:enumeration | value="280"/> |
| <xs:enumeration | value="281"/> |
| <xs:enumeration | value="282"/> |
| <xs:enumeration | value="283"/> |
| <xs:enumeration | value="284"/> |
| <xs:enumeration | value="285"/> |
| <xs:enumeration | value="286"/> |
| <xs:enumeration | value="287"/> |
| <xs:enumeration | value="288"/> |
| <xs:enumeration | value="289"/> |
| <xs:enumeration | value="290"/> |
| <xs:enumeration | value="291"/> |
| <xs:enumeration | value="292"/> |
| <xs:enumeration | value="293"/> |
| <xs:enumeration | value="294"/> |
| <xs:enumeration | value="295"/> |
| <xs:enumeration | value="296"/> |
| <xs:enumeration | value="297"/> |
| <xs:enumeration | value="298"/> |
| <xs:enumeration | value="299"/> |
| <xs:enumeration | value="300"/> |
| <xs:enumeration | value="301"/> |
| <xs:enumeration | value="302"/> |
| <xs:enumeration | value="303"/> |
| <xs:enumeration | value="304"/> |
| <xs:enumeration | value="305"/> |
| <xs:enumeration | value="306"/> |
| <xs:enumeration | value="307"/> |
| <xs:enumeration | value="308"/> |
| <xs:enumeration | value="309"/> |
| <xs:enumeration | value="310"/> |
| <xs:enumeration | value="311"/> |
| <xs:enumeration | value="312"/> |
| <xs:enumeration | value="313"/> |
| <xs:enumeration | value="314"/> |
| <xs:enumeration | value="315"/> |

Specifiche tecniche richieste di registrazione e adempimenti successivi per i contratti di locazione e affitto di immobili (Modello RLI) Allegato A

| | |
|-----------------|---------------|
| <xs:enumeration | value="316"/> |
| <xs:enumeration | value="317"/> |
| <xs:enumeration | value="318"/> |
| <xs:enumeration | value="319"/> |
| <xs:enumeration | value="320"/> |
| <xs:enumeration | value="321"/> |
| <xs:enumeration | value="322"/> |
| <xs:enumeration | value="323"/> |
| <xs:enumeration | value="324"/> |
| <xs:enumeration | value="325"/> |
| <xs:enumeration | value="326"/> |
| <xs:enumeration | value="327"/> |
| <xs:enumeration | value="328"/> |
| <xs:enumeration | value="329"/> |
| <xs:enumeration | value="330"/> |
| <xs:enumeration | value="331"/> |
| <xs:enumeration | value="332"/> |
| <xs:enumeration | value="333"/> |
| <xs:enumeration | value="334"/> |
| <xs:enumeration | value="335"/> |
| <xs:enumeration | value="336"/> |
| <xs:enumeration | value="337"/> |
| <xs:enumeration | value="338"/> |
| <xs:enumeration | value="339"/> |
| <xs:enumeration | value="340"/> |
| <xs:enumeration | value="341"/> |
| <xs:enumeration | value="342"/> |
| <xs:enumeration | value="343"/> |
| <xs:enumeration | value="344"/> |
| <xs:enumeration | value="345"/> |
| <xs:enumeration | value="346"/> |
| <xs:enumeration | value="347"/> |
| <xs:enumeration | value="348"/> |
| <xs:enumeration | value="349"/> |
| <xs:enumeration | value="350"/> |
| <xs:enumeration | value="351"/> |
| <xs:enumeration | value="352"/> |
| <xs:enumeration | value="353"/> |
| <xs:enumeration | value="354"/> |
| <xs:enumeration | value="355"/> |
| <xs:enumeration | value="356"/> |
| <xs:enumeration | value="357"/> |
| <xs:enumeration | value="358"/> |
| <xs:enumeration | value="359"/> |
| <xs:enumeration | value="360"/> |
| <xs:enumeration | value="361"/> |
| <xs:enumeration | value="362"/> |
| <xs:enumeration | value="363"/> |
| <xs:enumeration | value="364"/> |
| <xs:enumeration | value="365"/> |
| <xs:enumeration | value="366"/> |
| <xs:enumeration | value="367"/> |
| <xs:enumeration | value="368"/> |
| <xs:enumeration | value="369"/> |
| <xs:enumeration | value="370"/> |
| <xs:enumeration | value="371"/> |
| <xs:enumeration | value="372"/> |
| <xs:enumeration | value="373"/> |
| <xs:enumeration | value="374"/> |

Specifiche tecniche richieste di registrazione e adempimenti successivi per i contratti di locazione e affitto di immobili (Modello RLI) Allegato A

| | |
|-----------------|---------------|
| <xs:enumeration | value="375"/> |
| <xs:enumeration | value="376"/> |
| <xs:enumeration | value="377"/> |
| <xs:enumeration | value="378"/> |
| <xs:enumeration | value="379"/> |
| <xs:enumeration | value="380"/> |
| <xs:enumeration | value="381"/> |
| <xs:enumeration | value="382"/> |
| <xs:enumeration | value="383"/> |
| <xs:enumeration | value="384"/> |
| <xs:enumeration | value="385"/> |
| <xs:enumeration | value="386"/> |
| <xs:enumeration | value="387"/> |
| <xs:enumeration | value="388"/> |
| <xs:enumeration | value="389"/> |
| <xs:enumeration | value="390"/> |
| <xs:enumeration | value="391"/> |
| <xs:enumeration | value="392"/> |
| <xs:enumeration | value="393"/> |
| <xs:enumeration | value="394"/> |
| <xs:enumeration | value="395"/> |
| <xs:enumeration | value="396"/> |
| <xs:enumeration | value="397"/> |
| <xs:enumeration | value="398"/> |
| <xs:enumeration | value="399"/> |
| <xs:enumeration | value="400"/> |
| <xs:enumeration | value="401"/> |
| <xs:enumeration | value="402"/> |
| <xs:enumeration | value="403"/> |
| <xs:enumeration | value="404"/> |
| <xs:enumeration | value="405"/> |
| <xs:enumeration | value="406"/> |
| <xs:enumeration | value="407"/> |
| <xs:enumeration | value="408"/> |
| <xs:enumeration | value="409"/> |
| <xs:enumeration | value="410"/> |
| <xs:enumeration | value="411"/> |
| <xs:enumeration | value="412"/> |
| <xs:enumeration | value="413"/> |
| <xs:enumeration | value="414"/> |
| <xs:enumeration | value="415"/> |
| <xs:enumeration | value="416"/> |
| <xs:enumeration | value="417"/> |
| <xs:enumeration | value="418"/> |
| <xs:enumeration | value="419"/> |
| <xs:enumeration | value="420"/> |
| <xs:enumeration | value="421"/> |
| <xs:enumeration | value="422"/> |
| <xs:enumeration | value="423"/> |
| <xs:enumeration | value="424"/> |
| <xs:enumeration | value="425"/> |
| <xs:enumeration | value="426"/> |
| <xs:enumeration | value="427"/> |
| <xs:enumeration | value="428"/> |
| <xs:enumeration | value="429"/> |
| <xs:enumeration | value="430"/> |
| <xs:enumeration | value="431"/> |
| <xs:enumeration | value="432"/> |
| <xs:enumeration | value="433"/> |

Specifiche tecniche richieste di registrazione e adempimenti successivi per i contratti di locazione e affitto di immobili (Modello RLI) Allegato A

| | |
|-----------------|---------------|
| <xs:enumeration | value="434"/> |
| <xs:enumeration | value="435"/> |
| <xs:enumeration | value="436"/> |
| <xs:enumeration | value="437"/> |
| <xs:enumeration | value="438"/> |
| <xs:enumeration | value="439"/> |
| <xs:enumeration | value="440"/> |
| <xs:enumeration | value="441"/> |
| <xs:enumeration | value="442"/> |
| <xs:enumeration | value="443"/> |
| <xs:enumeration | value="444"/> |
| <xs:enumeration | value="445"/> |
| <xs:enumeration | value="446"/> |
| <xs:enumeration | value="447"/> |
| <xs:enumeration | value="601"/> |
| <xs:enumeration | value="602"/> |
| <xs:enumeration | value="603"/> |
| <xs:enumeration | value="604"/> |
| <xs:enumeration | value="605"/> |
| <xs:enumeration | value="606"/> |
| <xs:enumeration | value="607"/> |
| <xs:enumeration | value="608"/> |
| <xs:enumeration | value="609"/> |
| <xs:enumeration | value="610"/> |
| <xs:enumeration | value="611"/> |
| <xs:enumeration | value="612"/> |
| <xs:enumeration | value="613"/> |
| <xs:enumeration | value="614"/> |
| <xs:enumeration | value="615"/> |
| <xs:enumeration | value="616"/> |
| <xs:enumeration | value="617"/> |
| <xs:enumeration | value="618"/> |
| <xs:enumeration | value="619"/> |
| <xs:enumeration | value="620"/> |
| <xs:enumeration | value="621"/> |
| <xs:enumeration | value="622"/> |
| <xs:enumeration | value="623"/> |
| <xs:enumeration | value="624"/> |
| <xs:enumeration | value="625"/> |
| <xs:enumeration | value="626"/> |
| <xs:enumeration | value="627"/> |
| <xs:enumeration | value="628"/> |
| <xs:enumeration | value="629"/> |
| <xs:enumeration | value="630"/> |
| <xs:enumeration | value="631"/> |
| <xs:enumeration | value="632"/> |
| <xs:enumeration | value="633"/> |
| <xs:enumeration | value="634"/> |
| <xs:enumeration | value="635"/> |
| <xs:enumeration | value="636"/> |
| <xs:enumeration | value="637"/> |
| <xs:enumeration | value="638"/> |
| <xs:enumeration | value="639"/> |
| <xs:enumeration | value="640"/> |
| <xs:enumeration | value="641"/> |
| <xs:enumeration | value="642"/> |
| <xs:enumeration | value="643"/> |
| <xs:enumeration | value="644"/> |
| <xs:enumeration | value="645"/> |

Specifiche tecniche richieste di registrazione e adempimenti successivi per i contratti di locazione e affitto di immobili (Modello RLI) Allegato A

| | |
|-----------------|---------------|
| <xs:enumeration | value="646"/> |
| <xs:enumeration | value="647"/> |
| <xs:enumeration | value="648"/> |
| <xs:enumeration | value="649"/> |
| <xs:enumeration | value="650"/> |
| <xs:enumeration | value="651"/> |
| <xs:enumeration | value="652"/> |
| <xs:enumeration | value="653"/> |
| <xs:enumeration | value="654"/> |
| <xs:enumeration | value="655"/> |
| <xs:enumeration | value="656"/> |
| <xs:enumeration | value="657"/> |
| <xs:enumeration | value="658"/> |
| <xs:enumeration | value="659"/> |
| <xs:enumeration | value="660"/> |
| <xs:enumeration | value="661"/> |
| <xs:enumeration | value="662"/> |
| <xs:enumeration | value="663"/> |
| <xs:enumeration | value="664"/> |
| <xs:enumeration | value="665"/> |
| <xs:enumeration | value="666"/> |
| <xs:enumeration | value="667"/> |
| <xs:enumeration | value="668"/> |
| <xs:enumeration | value="669"/> |
| <xs:enumeration | value="670"/> |
| <xs:enumeration | value="671"/> |
| <xs:enumeration | value="672"/> |
| <xs:enumeration | value="673"/> |
| <xs:enumeration | value="674"/> |
| <xs:enumeration | value="675"/> |
| <xs:enumeration | value="676"/> |
| <xs:enumeration | value="677"/> |
| <xs:enumeration | value="678"/> |
| <xs:enumeration | value="679"/> |
| <xs:enumeration | value="680"/> |
| <xs:enumeration | value="681"/> |
| <xs:enumeration | value="682"/> |
| <xs:enumeration | value="683"/> |
| <xs:enumeration | value="684"/> |
| <xs:enumeration | value="685"/> |
| <xs:enumeration | value="686"/> |
| <xs:enumeration | value="687"/> |
| <xs:enumeration | value="688"/> |
| <xs:enumeration | value="689"/> |
| <xs:enumeration | value="690"/> |
| <xs:enumeration | value="691"/> |
| <xs:enumeration | value="692"/> |
| <xs:enumeration | value="693"/> |
| <xs:enumeration | value="694"/> |
| <xs:enumeration | value="695"/> |
| <xs:enumeration | value="696"/> |
| <xs:enumeration | value="697"/> |
| <xs:enumeration | value="698"/> |
| <xs:enumeration | value="699"/> |
| <xs:enumeration | value="700"/> |
| <xs:enumeration | value="701"/> |
| <xs:enumeration | value="702"/> |
| <xs:enumeration | value="703"/> |
| <xs:enumeration | value="704"/> |

Specifiche tecniche richieste di registrazione e adempimenti successivi per i contratti di locazione e affitto di immobili (Modello RLI) Allegato A

| | |
|-----------------|---------------|
| <xs:enumeration | value="705"/> |
| <xs:enumeration | value="706"/> |
| <xs:enumeration | value="707"/> |
| <xs:enumeration | value="708"/> |
| <xs:enumeration | value="709"/> |
| <xs:enumeration | value="710"/> |
| <xs:enumeration | value="711"/> |
| <xs:enumeration | value="712"/> |
| <xs:enumeration | value="713"/> |
| <xs:enumeration | value="714"/> |
| <xs:enumeration | value="715"/> |
| <xs:enumeration | value="716"/> |
| <xs:enumeration | value="717"/> |
| <xs:enumeration | value="718"/> |
| <xs:enumeration | value="719"/> |
| <xs:enumeration | value="720"/> |
| <xs:enumeration | value="721"/> |
| <xs:enumeration | value="722"/> |
| <xs:enumeration | value="723"/> |
| <xs:enumeration | value="724"/> |
| <xs:enumeration | value="725"/> |
| <xs:enumeration | value="726"/> |
| <xs:enumeration | value="727"/> |
| <xs:enumeration | value="728"/> |
| <xs:enumeration | value="729"/> |
| <xs:enumeration | value="730"/> |
| <xs:enumeration | value="731"/> |
| <xs:enumeration | value="732"/> |
| <xs:enumeration | value="733"/> |
| <xs:enumeration | value="734"/> |
| <xs:enumeration | value="735"/> |
| <xs:enumeration | value="736"/> |
| <xs:enumeration | value="737"/> |
| <xs:enumeration | value="738"/> |
| <xs:enumeration | value="739"/> |
| <xs:enumeration | value="740"/> |
| <xs:enumeration | value="741"/> |
| <xs:enumeration | value="742"/> |
| <xs:enumeration | value="743"/> |
| <xs:enumeration | value="744"/> |
| <xs:enumeration | value="745"/> |
| <xs:enumeration | value="746"/> |
| <xs:enumeration | value="747"/> |
| <xs:enumeration | value="748"/> |
| <xs:enumeration | value="749"/> |
| <xs:enumeration | value="750"/> |
| <xs:enumeration | value="751"/> |
| <xs:enumeration | value="752"/> |
| <xs:enumeration | value="753"/> |
| <xs:enumeration | value="754"/> |
| <xs:enumeration | value="755"/> |
| <xs:enumeration | value="756"/> |
| <xs:enumeration | value="757"/> |
| <xs:enumeration | value="758"/> |
| <xs:enumeration | value="759"/> |
| <xs:enumeration | value="760"/> |
| <xs:enumeration | value="761"/> |
| <xs:enumeration | value="762"/> |
| <xs:enumeration | value="763"/> |

Specifiche tecniche richieste di registrazione e adempimenti successivi per i contratti di locazione e affitto di immobili (Modello RLI) Allegato A

| | |
|-----------------|---------------|
| <xs:enumeration | value="764"/> |
| <xs:enumeration | value="765"/> |
| <xs:enumeration | value="766"/> |
| <xs:enumeration | value="767"/> |
| <xs:enumeration | value="768"/> |
| <xs:enumeration | value="769"/> |
| <xs:enumeration | value="770"/> |
| <xs:enumeration | value="771"/> |
| <xs:enumeration | value="772"/> |
| <xs:enumeration | value="773"/> |
| <xs:enumeration | value="774"/> |
| <xs:enumeration | value="775"/> |
| <xs:enumeration | value="776"/> |
| <xs:enumeration | value="777"/> |
| <xs:enumeration | value="778"/> |
| <xs:enumeration | value="779"/> |
| <xs:enumeration | value="780"/> |
| <xs:enumeration | value="781"/> |
| <xs:enumeration | value="782"/> |
| <xs:enumeration | value="783"/> |
| <xs:enumeration | value="784"/> |
| <xs:enumeration | value="785"/> |
| <xs:enumeration | value="786"/> |
| <xs:enumeration | value="787"/> |
| <xs:enumeration | value="788"/> |
| <xs:enumeration | value="789"/> |
| <xs:enumeration | value="790"/> |
| <xs:enumeration | value="791"/> |
| <xs:enumeration | value="792"/> |
| <xs:enumeration | value="793"/> |
| <xs:enumeration | value="794"/> |
| <xs:enumeration | value="795"/> |
| <xs:enumeration | value="796"/> |
| <xs:enumeration | value="797"/> |
| <xs:enumeration | value="798"/> |
| <xs:enumeration | value="799"/> |
| <xs:enumeration | value="800"/> |
| <xs:enumeration | value="801"/> |
| <xs:enumeration | value="802"/> |
| <xs:enumeration | value="803"/> |
| <xs:enumeration | value="804"/> |
| <xs:enumeration | value="805"/> |
| <xs:enumeration | value="806"/> |
| <xs:enumeration | value="807"/> |
| <xs:enumeration | value="808"/> |
| <xs:enumeration | value="809"/> |
| <xs:enumeration | value="810"/> |
| <xs:enumeration | value="811"/> |
| <xs:enumeration | value="812"/> |
| <xs:enumeration | value="813"/> |
| <xs:enumeration | value="814"/> |
| <xs:enumeration | value="815"/> |
| <xs:enumeration | value="816"/> |
| <xs:enumeration | value="817"/> |
| <xs:enumeration | value="818"/> |
| <xs:enumeration | value="819"/> |
| <xs:enumeration | value="820"/> |
| <xs:enumeration | value="821"/> |
| <xs:enumeration | value="822"/> |

| | | |
|--|---|--|
| | <pre> <xs:enumeration value="823"/> <xs:enumeration value="824"/> <xs:enumeration value="825"/> <xs:enumeration value="826"/> <xs:enumeration value="827"/> <xs:enumeration value="828"/> <xs:enumeration value="829"/> <xs:enumeration value="830"/> <xs:enumeration value="831"/> <xs:enumeration value="832"/> <xs:enumeration value="833"/> <xs:enumeration value="834"/> <xs:enumeration value="835"/> <xs:enumeration value="836"/> <xs:enumeration value="837"/> <xs:enumeration value="838"/> <xs:enumeration value="839"/> <xs:enumeration value="840"/> <xs:enumeration value="841"/> <xs:enumeration value="842"/> <xs:enumeration value="843"/> <xs:enumeration value="844"/> <xs:enumeration value="845"/> <xs:enumeration value="846"/> </xs:restriction> </xs:simpleType> </pre> | |
|--|---|--|

simpleType ComuniCatastaliTNBZ_Type

| | |
|------------|---|
| namespace | urn:www.agenziaentrate.gov.it:specificheTecniche:sco:reg:v1 |
| type | union of (reg:ComuniCatastaliTNBZ) |
| used by | element LuogoTavolareType/CodiceComuneCatastale |
| annotation | documentation Tipo semplice costituito dalle sigle dei comuni catastali delle Province autonome di Trento e Bolzano |
| source | <pre> <xs:simpleType name="ComuniCatastaliTNBZ_Type"> <xs:annotation> <xs:documentation>Tipo semplice costituito dalle sigle dei comuni catastali delle Province autonome di Trento e Bolzano</xs:documentation> </xs:annotation> <xs:union memberTypes="reg:ComuniCatastaliTNBZ"/> </xs:simpleType> </pre> |

simpleType DatoANU_Type

| | |
|------------|--|
| namespace | urn:www.agenziaentrate.gov.it:specificheTecniche:sco:reg:v1 |
| type | restriction of xs:string |
| properties | base xs:string |
| used by | element Documento RLI Type/Frontespizio/IDContratto |
| facets | Kind Value annotation pattern ([0-9A-Z]){1}([0-9A-Z_]*) |
| annotation | documentation Tipo semplice costituito da caratteri alfanumerici maiuscoli e dal carattere underscore. I caratteri ammessi come primo carattere sono: i numeri da 0 a 9 e i caratteri maiuscoli da A a Z. |

Specifiche tecniche richieste di registrazione e adempimenti successivi per i contratti di locazione e affitto di immobili (Modello RLI) Allegato A

| | |
|--------|---|
| source | <pre> <xs:simpleType name="DatoANU_Type"> <xs:annotation> <xs:documentation>Tipo semplice costituito da caratteri alfanumerici maiuscoli e dal carattere underscore. I caratteri ammessi come primo carattere sono: i numeri da 0 a 9 e i caratteri maiuscoli da A a Z.</xs:documentation> </xs:annotation> <xs:restriction base="xs:string"> <xs:pattern value="([0-9A-Z]){1}([0-9A-Z_]*)"/> </xs:restriction> </xs:simpleType> </pre> |
|--------|---|

simpleType DeterminazioneRendita_Type

| namespace | urn:www.agenziaentrate.gov.it:specificheTecniche:sco:reg:v1 | | | | | | | | | | | | | | | |
|-------------|--|---|-------|------------|-----------|---|--|---------|-------|--|-------------|---|---|-------------|---|---|
| type | restriction of DatoN1_Type | | | | | | | | | | | | | | | |
| properties | base cm:DatoN1_Type | | | | | | | | | | | | | | | |
| used by | elements DatiCatastaliFabbricati_Type/DeterminazioneRendita DatiCatastaliFabbricatiTavolare_Type/DeterminazioneRendita | | | | | | | | | | | | | | | |
| facets | <table border="1"> <thead> <tr> <th>Kind</th> <th>Value</th> <th>annotation</th> </tr> </thead> <tbody> <tr> <td>maxLength</td> <td>1</td> <td></td> </tr> <tr> <td>pattern</td> <td>[1-9]</td> <td></td> </tr> <tr> <td>enumeration</td> <td>1</td> <td>documentation <![CDATA[Rendita proposta]]></td> </tr> <tr> <td>enumeration</td> <td>2</td> <td>documentation <![CDATA[Attribuzione rendita]]></td> </tr> </tbody> </table> | Kind | Value | annotation | maxLength | 1 | | pattern | [1-9] | | enumeration | 1 | documentation <![CDATA[Rendita proposta]]> | enumeration | 2 | documentation <![CDATA[Attribuzione rendita]]> |
| Kind | Value | annotation | | | | | | | | | | | | | | |
| maxLength | 1 | | | | | | | | | | | | | | | |
| pattern | [1-9] | | | | | | | | | | | | | | | |
| enumeration | 1 | documentation <![CDATA[Rendita proposta]]> | | | | | | | | | | | | | | |
| enumeration | 2 | documentation <![CDATA[Attribuzione rendita]]> | | | | | | | | | | | | | | |
| annotation | documentation Rendita proposta(1),Attribuzione rendita(2) | | | | | | | | | | | | | | | |
| source | <pre> <xs:simpleType name="DeterminazioneRendita_Type"> <xs:annotation> <xs:documentation>Rendita proposta(1),Attribuzione rendita(2)</xs:documentation> </xs:annotation> <xs:restriction base="cm:DatoN1_Type"> <xs:enumeration value="1"> <xs:annotation> <xs:documentation><![CDATA[Rendita proposta]]></xs:documentation> </xs:annotation> </xs:enumeration> <xs:enumeration value="2"> <xs:annotation> <xs:documentation><![CDATA[Attribuzione rendita]]></xs:documentation> </xs:annotation> </xs:enumeration> </xs:restriction> </xs:simpleType> </pre> | | | | | | | | | | | | | | | |

simpleType DirezioneProvinciale_Type

| | |
|------------|--|
| namespace | urn:www.agenziaentrate.gov.it:specificheTecniche:sco:reg:v1 |
| type | union of (reg:DirezioniProvinciali) |
| used by | elements UfficioCompetente_Type/DirezioneProvinciale UfficioCompetente_Type/DirezioneProvinciale |
| annotation | documentation Tipo semplice costituito dalle sigle delle direzioni provinciali |
| source | <pre> <xs:simpleType name="DirezioneProvinciale_Type"> <xs:annotation> </pre> |

Specifiche tecniche richieste di registrazione e adempimenti successivi per i contratti di locazione e affitto di immobili (Modello RLI) Allegato A

| | |
|--|---|
| | <pre> <xs:documentation>Tipo semplice costituito dalle sigle delle direzioni provinciali</xs:documentation> </xs:annotation> <xs:union memberTypes="reg:DirezioniProvinciali"/> </xs:simpleType> </pre> |
|--|---|

simpleType **DirezioniProvinciali**

| | | | |
|------------|---|-------|------------|
| namespace | urn:www.agenziaentrate.gov.it:specificheTecniche:sco:reg:v1 | | |
| type | restriction of xs:string | | |
| properties | base xs:string | | |
| used by | simpleType Direzionale Provinciale Type | | |
| facets | Kind | Value | annotation |
| | enumeration | AG | |
| | enumeration | AL | |
| | enumeration | AN | |
| | enumeration | AO | |
| | enumeration | AP | |
| | enumeration | AQ | |
| | enumeration | AR | |
| | enumeration | AT | |
| | enumeration | AV | |
| | enumeration | BA | |
| | enumeration | BG | |
| | enumeration | BI | |
| | enumeration | BL | |
| | enumeration | BN | |
| | enumeration | BO | |
| | enumeration | BR | |
| | enumeration | BS | |
| | enumeration | BT | |
| | enumeration | BZ | |
| | enumeration | CA | |
| | enumeration | CB | |
| | enumeration | CE | |
| | enumeration | CH | |
| | enumeration | CL | |
| | enumeration | CN | |
| | enumeration | CO | |
| | enumeration | CR | |
| | enumeration | CS | |
| | enumeration | CT | |
| | enumeration | CZ | |
| | enumeration | EN | |

Specifiche tecniche richieste di registrazione e adempimenti successivi per i contratti di locazione e affitto di immobili (Modello RLI) Allegato A

| | |
|-------------|-----|
| enumeration | FE |
| enumeration | FG |
| enumeration | FI |
| enumeration | FM |
| enumeration | FO |
| enumeration | FR |
| enumeration | GE |
| enumeration | GO |
| enumeration | GR |
| enumeration | IM |
| enumeration | IS |
| enumeration | KR |
| enumeration | LC |
| enumeration | LE |
| enumeration | LI |
| enumeration | LO |
| enumeration | LT |
| enumeration | LU |
| enumeration | MB |
| enumeration | MC |
| enumeration | ME |
| enumeration | MI1 |
| enumeration | MI2 |
| enumeration | MN |
| enumeration | MO |
| enumeration | MS |
| enumeration | MT |
| enumeration | NA1 |
| enumeration | NA2 |
| enumeration | NO |
| enumeration | NU |
| enumeration | OR |
| enumeration | PA |
| enumeration | PC |
| enumeration | PD |
| enumeration | PE |
| enumeration | PG |
| enumeration | PI |
| enumeration | PN |
| enumeration | PO |
| enumeration | PR |
| enumeration | PT |

Specifiche tecniche richieste di registrazione e adempimenti successivi per i contratti di locazione e affitto di immobili (Modello RLI) Allegato A

| | |
|------------|--|
| | enumeration PU |
| | enumeration PV |
| | enumeration PZ |
| | enumeration RA |
| | enumeration RC |
| | enumeration RE |
| | enumeration RG |
| | enumeration RI |
| | enumeration RM1 |
| | enumeration RM2 |
| | enumeration RM3 |
| | enumeration RN |
| | enumeration RO |
| | enumeration SA |
| | enumeration SI |
| | enumeration SO |
| | enumeration SP |
| | enumeration SR |
| | enumeration SS |
| | enumeration SV |
| | enumeration TA |
| | enumeration TE |
| | enumeration TN |
| | enumeration TO1 |
| | enumeration TO2 |
| | enumeration TP |
| | enumeration TR |
| | enumeration TS |
| | enumeration TV |
| | enumeration UD |
| | enumeration VA |
| | enumeration VB |
| | enumeration VC |
| | enumeration VE |
| | enumeration VI |
| | enumeration VR |
| | enumeration VT |
| | enumeration VV |
| annotation | documentation |
| | ABBIATEGRASSO TMD MILANO 1 MI1 ACIREALE TXD CATANIA CT ACQUI TERME TSD ALESSANDRIA AL ADRIA T5D ROVIGO RO AGRIGENTO TXE AGRIGENTO AG |

Specifiche tecniche richieste di registrazione e adempimenti successivi per i contratti di locazione e affitto di immobili (Modello RLI) Allegato A

| | | | |
|----------------------------|-----------------------|---------------|-----|
| AGROPOLI | TED | SALERNO | SA |
| ALBA | TSE | CUNEO | CN |
| ALBANO LAZIALE | TJD | ROMA 3 | RM3 |
| ALBENGA | TLD | SAVONA | SV |
| ALESSANDRIA | TSF | ALESSANDRIA | AL |
| ANCONA | TQD | ANCONA | AN |
| AOSTA | T4D | AOSTA | AO |
| AREZZO | TZD | AREZZO | AR |
| ARIANO IRPINO | TEE | AVELLINO | AV |
| ARONA | TSG | NOVARA | NO |
| ARZIGNANO | T5E | VICENZA | VI |
| ASCOLI PICENO | TQE | ASCOLI PICENO | AP |
| ASTI | TSH | ASTI | AT |
| ATRI | TAD | TERAMO | TE |
| AUGUSTA | TXF | SIRACUSA | SR |
| AULLA TZE | MASSA | CARRARA | MS |
| AVELLINO | TEF | AVELLINO | AV |
| AVERSA | TEG | CASERTA | CE |
| AVEZZANO | TAE | L'AQUILA | AQ |
| BADIA POLESINE | T5F | ROVIGO | RO |
| BAGHERIA | TXG | PALERMO | PA |
| BARCELLONA POZZO GOTTO | TXH | MESSINA | ME |
| BARI | TUE | BARI | BA |
| BARLETTA TUG | BARLETTA-ANDRIA-TRANI | | BT |
| BASSANO DEL GRAPPA | T5G | VICENZA | VI |
| BELLUNO | T5H | BELLUNO | BL |
| BENEVENTO | TEH | BENEVENTO | BN |
| BERGAMO 1 | TMF | BERGAMO | BG |
| BERGAMO 2 | TMG | BERGAMO | BG |
| BIELLA | TSJ | BIELLA | BI |
| BOLOGNA 1 | TGD | BOLOGNA | BO |
| BOLOGNA 2 | TG6 | BOLOGNA | BO |
| BOLZANO | TBD | BOLZANO | BZ |
| BORGO SAN LORENZO | TZF | FIRENZE | FI |
| BORGO VALSUGANA | T2D | TRENTO | TN |
| BORGOMANERO | TSK | NOVARA | NO |
| BORGOSIESIA | TSL | VERCELLI | VC |
| BRA | TSM | CUNEO | CN |
| BRENO | TMH | BRESCIA | BS |
| BRESCIA 1 | TMJ | BRESCIA | BS |
| BRESCIA 2 | TMK | BRESCIA | BS |
| BRESSANONE-BRUNICO | TBE | BOLZANO | BZ |
| BRINDISI | TUH | BRINDISI | BR |
| BUSTO ARSIZIO | TML | VARESE | VA |
| CAGLIARI 1 | TWD | CAGLIARI | CA |
| CAGLIARI 2 | TWE | CAGLIARI | CA |
| CALTAGIRONE | TXJ | CATANIA | CT |
| CALTANISSETTA | TXK | CALTANISSETTA | CL |
| CAMERINO | TQF | MACERATA | MC |
| CAMPOBASSO | TRD | CAMPOBASSO | CB |
| CANICATTI' | TXL | AGRIGENTO | AG |
| CANTU' | TMM | COMO | CO |
| CAPRINO VERONESE | T5J | VERONA | VR |
| CARPI | TGG | MODENA | MO |
| CASALE MONFERRATO | TSN | ALESSANDRIA | AL |
| CASALMAGGIORE | TMP | CREMONA | CR |
| CASARANO | TUJ | LECCE | LE |
| CASERTA | TEJ | CASERTA | CE |
| CASORIA | TEK | NAPOLI 1 | NA1 |
| CASSINO | TJE | FROSINONE | FR |
| CASTEL DI SANGRO | TAF | L'AQUILA | AQ |
| CASTELFRANCO VENETO | T5K | TREVISO | TV |
| CASTELLAMMARE DI STABIA | TEL | NAPOLI 2 | NA2 |
| CASTELNUOVO GARFAGNANA | TZH | LUCCA | LU |
| CASTELVETRANO | TXM | TRAPANI | TP |
| CASTIGLIONE DELLE STIVIERE | TMQ | MANTOVA | MN |
| CASTROVILLARI | TDD | COSENZA | CS |
| CATANIA | TXN | CATANIA | CT |
| CATANZARO | TDE | CATANZARO | CZ |
| CAVALESE | T2E | TRENTO | TN |
| CEFALU' | TXP | PALERMO | PA |
| CENTO | TGH | FERRARA | FE |
| CERIGNOLA | TUK | FOGGIA | FG |
| CERVIGNANO DEL FRIULI | TID | UDINE | UD |

Specifiche tecniche richieste di registrazione e adempimenti successivi per i contratti di locazione e affitto di immobili (Modello RLI) Allegato A

| | | | |
|---------------|-------------|----------------------|-----|
| CESENA | TGJ | FORLI' | FO |
| CHATILLON | T4E | AOSTA | AO |
| CHIARI | TMR | BRESCIA | BS |
| CHIAVARI | TLF | GENOVA | GE |
| CHIERI | TSQ | TORINO 1 | TO1 |
| CHIETI | TAH | CHIETI | CH |
| CHIOGGIA | T5L | VENEZIA | VE |
| CHIVASSO | TST | TORINO 2 | TO2 |
| CINISELLO | BALSAMO | TPY MILANO 2 | MI2 |
| CIRIE' | TSU | TORINO 2 | TO2 |
| CITTA' DI | CASTELLO | T3D PERUGIA | PG |
| CITTADELLA | T5M | PADOVA | PD |
| CIVITAVECCHIA | TJF | ROMA 1 | RM1 |
| CLES | T2F | TRENTO | TN |
| CLUSONE | TMU | BERGAMO | BG |
| CODOGNO | TMV | LODI | LO |
| COMACCHIO | TGK | FERRARA | FE |
| COMO | TMX | COMO | CO |
| CONEGLIANO | T5N | TREVISO | TV |
| CORTEOLONA | TMY | PAVIA | PV |
| COSENZA | TDF | COSENZA | CS |
| COSSATO | TSX | BIELLA | BI |
| CREMA | TMZ | CREMONA | CR |
| CREMONA | TM2 | CREMONA | CR |
| CROTONE | TDG | CROTONE | KR |
| CUNEO | TSY | CUNEO | CN |
| CUORGNE' | TSZ | TORINO 2 | TO2 |
| DESIO | TM3 | MONZA-BRIANZA | MB |
| DOMODOSSOLA | TS2 | VERBANO CUSIO OSSOLA | VB |
| EBOLI | TEM | SALERNO | SA |
| EMPOLI | TZJ | FIRENZE | FI |
| ENNA | TXQ | ENNA | EN |
| ERBA | TM5 | COMO | CO |
| ESTE | T5P | PADOVA | PD |
| FABRIANO | TQG | ANCONA | AN |
| FAENZA | TGL | RAVENNA | RA |
| FANO | TQH | PESARO URBINO | PU |
| FELTRE | T5Q | BELLUNO | BL |
| FERMO | TQJ | FERMO | FM |
| FERRARA | TG5 | FERRARA | FE |
| FIDENZA | TGM | PARMA | PR |
| FIORENZUOLA | D'ARDA | TGN PIACENZA | PC |
| FIRENZE | 1 | TZK FIRENZE | FI |
| FIRENZE | 2 | TZL FIRENZE | FI |
| FOGGIA | TUL | FOGGIA | FG |
| FOLIGNO | T3E | PERUGIA | PG |
| FORLI' | TGP | FORLI' | FO |
| FORMIA | TJG | LATINA | LT |
| FOSSANO | TS3 | CUNEO | CN |
| FRASCATI | TJH | ROMA 3 | RM3 |
| FROSINONE | TJJ | FROSINONE | FR |
| GALLARATE | TM6 | VARESE | VA |
| GALLIPOLI | TUM | LECCE | LE |
| GARDONE | VAL TROMPIA | TM7 BRESCIA | BS |
| GAVIRATE | TM8 | VARESE | VA |
| GELA | TXR | CALTANISSETTA | CL |
| GEMONA | DEL FRIULI | TIE UDINE | UD |
| GENOVA | 1 | TLG GENOVA | GE |
| GENOVA | 2 | TLH GENOVA | GE |
| GIARRE | TXS | CATANIA | CT |
| GIOIA | DEL COLLE | TUN BARI | BA |
| GIULIANOVA | TAI | TERAMO | TE |
| GORGONZOLA | TM9 | MILANO 2 | MI2 |
| GORIZIA | TIF | GORIZIA | GO |
| GROSSETO | TZN | GROSSETO | GR |
| GUALDO | TADINO | T3F PERUGIA | PG |
| GUASTALLA | TGQ | REGGIO EMILIA | RE |
| IGLESIAS | TWF | CAGLIARI | CA |
| IMOLA | TGR | BOLOGNA | BO |
| IMPERIA | TLK | IMPERIA | IM |
| ISCHIA | TEP | NAPOLI 1 | NA1 |
| ISERNIA | TRF | ISERNIA | IS |
| IVREA | TS4 | TORINO 2 | TO2 |
| JESI | TQK | ANCONA | AN |

Specifiche tecniche richieste di registrazione e adempimenti successivi per i contratti di locazione e affitto di immobili (Modello RLI) Allegato A

| | | | |
|---------------|------------|-----------------|------|
| L'AQUILA | TAJ | L'AQUILA | AQ |
| LA SPEZIA | TLL | LA SPEZIA | SP |
| LAGONEGRO | TCB | POTENZA | PZ |
| LAMEZIA TERME | TDH | CATANZARO | CZ |
| LANCIANO | TAK | CHIETI | CH |
| LANUSEI | TWG | NUORO | NU |
| LARINO | TRH | CAMPOBASSO | CB |
| LATINA | TJK | LATINA | LT |
| LATISANA | TIG | UDINE | UD |
| LECCE | TUP | LECCE | LE |
| LECCO | TNB | LECCO | LC |
| LEGNAGO | T5R | VERONA | VR |
| LEGNANO | TNC | MILANO 2 | MI2 |
| LENTINI | TXT | SIRACUSA | SR |
| LICATA | TXU | AGRIGENTO | AG |
| LIVORNO | TZP | LIVORNO | LI |
| LOCRI | TDJ | REGGIO CALABRIA | RC |
| LODI | TND | LODI | LO |
| LUCCA | TZQ | LUCCA | LU |
| LUCERA | TUR | FOGGIA | FG |
| LUGO | TGS | RAVENNA | RA |
| LUINO | TNF | VARESE | VA |
| MACERATA | TQL | MACERATA | MC |
| MAGENTA | TNG | MILANO 1 | MI1 |
| MAGLIE | TUS | LECCE | LE |
| MANFREDONIA | TUT | FOGGIA | FG |
| MANIAGO | TIH | PORDENONE | PN |
| MANTOVA | TNH | MANTOVA | MN |
| MARSALA | TXV | TRAPANI | TP |
| MASSA-CARRARA | TZR | MASSA CARRARA | MS |
| MATERA | TCF | MATERA | MT |
| MELFI | TCG | POTENZA | PZ |
| MENAGGIO | TNJ | COMO | CO |
| MERANO | TBF | BOLZANO | BZ |
| MERATE | TNK | LECCO | LC |
| MESSINA | TXX | MESSINA | ME |
| MILANO 1 | TNL | MILANO 1 | MI1 |
| MILANO 2 | TNM | MILANO 2 | MI2 |
| MILANO 3 | TNN | MILANO 2 | MI2 |
| MILANO 4 | TNP | MILANO 1 | MI1 |
| MILANO 5 | TNQ | MILANO 1 | MI1 |
| MILANO 6 | TNR | MILANO 2 | MI2 |
| MILAZZO | TXY | MESSINA | ME |
| MIRANDOLA | TGT | MODENA | MO |
| MISTRETTA | TX2 | MESSINA | ME |
| MODENA | TGU | MODENA | MO |
| MODICA | TX3 | RAGUSA | RG |
| MONCALIERI | TS5 | TORINO 1 | TO1 |
| MONDOVI' | TS6 | CUNEO | CN |
| MONFALCONE | TIJ | GORIZIA | GO |
| MONTEBELLUNA | T5S | TREVISO | TV |
| MONTEPULCIANO | TZS | SIENA | SI |
| MONTEVARCHI | TZT | AREZZO | AR |
| MONTICHIARI | TNS | BRESCIA | BS |
| MONZA | TNT | MONZA-BRIANZA | MB |
| MORBEGNO | TNX | SONDRIO | SO |
| MORTARA | TNY | PAVIA | PV |
| NAPOLI 1 | TER | NAPOLI 1 | NA1 |
| NAPOLI 2 | TES | NAPOLI 1 | NA1 |
| NAPOLI 3 | TET | NAPOLI 2 | NA2 |
| NICOSIA | TX4 | ENNA | EN |
| NIZZA | MONFERRATO | TS7 | ASTI |
| NOLA | TEV | NAPOLI 2 | NA2 |
| NOTO | TX5 | SIRACUSA | SR |
| NOVARA | TS8 | NOVARA | NO |
| NOVI LIGURE | TS9 | ALESSANDRIA | AL |
| NUORO | TWH | NUORO | NU |
| OLBIA | TWJ | SASSARI | SS |
| ORBETELLO | TZU | GROSSETO | GR |
| ORISTANO | TWK | ORISTANO | OR |
| ORTONA | TAM | CHIETI | CH |
| ORVIETO | T3G | TERNI | TR |
| OSTUNI | TUV | BRINDISI | BR |
| OZIERI | TWL | SASSARI | SS |

Specifiche tecniche richieste di registrazione e adempimenti successivi per i contratti di locazione e affitto di immobili (Modello RLI) Allegato A

| | | | | | |
|-------------------------|-----------|-----------------|----------|--------|-----|
| PADOVA | 1 | T5T | PADOVA | PD | |
| PADOVA | 2 | T5U | PADOVA | PD | |
| PAGANI | TEX | | SALERNO | SA | |
| PALERMO | 1 | TX6 | PALERMO | PA | |
| PALERMO | 2 | TX7 | PALERMO | PA | |
| PALESTRINA | TJL | ROMA | 3 | RM3 | |
| PALMI | TDK | REGGIO | CALABRIA | RC | |
| PAOLA | TDL | COSENZA | | CS | |
| PARMA | TGV | PARMA | | PR | |
| PATTI | TX9 | MESSINA | | ME | |
| PAVIA | TNZ | PAVIA | | PV | |
| PERUGIA | T3H | PERUGIA | | PG | |
| PESARO | TQM | PESARO | E | URBINO | |
| PESCARA | TAU | PESCARA | | PE | |
| PESCIA | TZV | PISTOIA | | PT | |
| PIACENZA | TGX | PIACENZA | | PC | |
| PIEDIMONTE | MATESE | TEY | CASERTA | CE | |
| PIETRASANTA | | TZX | LUCCA | LU | |
| PIEVE DI | CADORE | T5V | BELLUNO | BL | |
| PINEROLO | TTB | TORINO | 1 | TO1 | |
| PIOMBINO | TZY | LIVORNO | | LI | |
| PISA | TZZ | PISA | | PI | |
| PISTICCI | TCJ | MATERA | | MT | |
| PISTOIA | TZ2 | PISTOIA | | PT | |
| POGGIBONSI | | TZ3 | SIENA | SI | |
| POMEZIA | TJV | ROMA | 2 | RM2 | |
| PONTE SAN | PIETRO | TN2 | BERGAMO | BG | |
| PONTERA | | TZ4 | PISA | PI | |
| PORDENONE | TIK | PORDENONE | | PN | |
| PORTOFERRAIO | | TZ5 | LIVORNO | LI | |
| PORTOGRUARO | | T5X | VENEZIA | VE | |
| POTENZA | TCK | POTENZA | | PZ | |
| POZZUOLI | TEZ | NAPOLI | 1 | NA1 | |
| PRATO | TZ6 | PRATO | | PO | |
| RAGUSA | TYK | REGGIO | EMILIA | RG | |
| RAPALLO | TLM | GENOVA | | GE | |
| RAVENNA | TGZ | RAVENNA | | RA | |
| RECANATI | TQN | MACERATA | | MC | |
| REGGIO CALABRIA | TDM | REGGIO CALABRIA | | RC | |
| REGGIO EMILIA | TG2 | REGGIO EMILIA | | RE | |
| RHO | TN3 | MILANO | 2 | MI2 | |
| RIETI | TJM | RIETI | | RI | |
| RIMINI | TG3 | RIMINI | | RN | |
| RIVA DEL | GARDA | T2G | TRENTO | TN | |
| RIVOLI | TTD | TORINO | 2 | TO2 | |
| ROMA | 1 | TJN | ROMA | 1 | RM1 |
| ROMA | 2 | TJP | ROMA | 1 | RM1 |
| ROMA | 3 | TJQ | ROMA | 1 | RM1 |
| ROMA | 4 | TJR | ROMA | 3 | RM3 |
| ROMA | 5 | TJS | ROMA | 2 | RM2 |
| ROMA | 6 | TJT | ROMA | 2 | RM2 |
| ROMA | 7 | TJU | ROMA | 2 | RM2 |
| ROMANO DI | LOMBARDIA | TN4 | BERGAMO | BG | |
| ROSSANO | TDN | COSENZA | | CS | |
| ROVERETO | T2H | TRENTO | | TN | |
| ROVIGO | T5Y | ROVIGO | | RO | |
| S.ANGELO DEI | LOMBARDI | TE4 | AVELLINO | AV | |
| S.BENEDETTO DEL TRONTO | TQP | ASCOLI PICENO | AP | | |
| SALA CONSILINA | TE2 | SALERNO | | SA | |
| SALERNO | TE3 | SALERNO | | SA | |
| SALO' | TN5 | BRESCIA | | BS | |
| SALUZZO | TTF | CUNEO | | CN | |
| SAN DONA' DI PIAVE | T5Z | VENEZIA | | VE | |
| SAN MINIATO | TZ7 | PISA | | PI | |
| SAN SEVERO | TUX | FOGGIA | | FG | |
| SANLURI | TWM | CAGLIARI | | CA | |
| SANREMO | TLN | IMPERIA | | IM | |
| SANSEPOLCRO | TZ8 | AREZZO | | AR | |
| SANT'AGATA DI MILITELLO | TYL | MESSINA | | ME | |
| S.MARIA CAPUA VETERE | TE5 | CASERTA | | CE | |
| SANTHIA' | TTG | VERCELLI | | VC | |
| SARONNO | TN6 | VARESE | | VA | |
| SARZANA | TLP | LE | SPEZIA | SP | |
| SASSARI | TWN | SASSARI | | SS | |

Specifiche tecniche richieste di registrazione e adempimenti successivi per i contratti di locazione e affitto di immobili (Modello RLI) Allegato A

| | | | | |
|--------|--|-----------------------|---------------|-------|
| | SASSUOLO | TG4 | MODENA | MO |
| | SAVIGLIANO | TTH | CUNEO | CN |
| | SAVONA | TLQ | SAVONA | SV |
| | SCHIO | T6A | VICENZA | VI |
| | SCIACCA | TYM | AGRIGENTO | AG |
| | SENIGALLIA | TQQ | ANCONA | AN |
| | SESTO SAN GIOVANNI | TPX | MILANO | 2 MI2 |
| | SIENA | TZ9 | SIENA | SI |
| | SIRACUSA | TYN | SIRACUSA | SR |
| | SOAVE | T6B | VERONA | VR |
| | SONDRIO | TN7 | SONDRIO | SO |
| | SORA | TJX | FROSINONE | FR |
| | SORESINA | TN8 | CREMONA | CR |
| | SPOLETO | T3J | PERUGIA | PG |
| | STRADELLA | TN9 | PAVIA | PV |
| | SULMONA | TAX | L'AQUILA | AQ |
| | SUSA | TTJ | TORINO | 2 TO2 |
| | SUZZARA | TPB | MANTOVA | MN |
| | TAORMINA | TYE | MESSINA | ME |
| | TARANTO | TUY | TARANTO | TA |
| | TEANO | TE6 | CASERTA | CE |
| | TEMPIO PAUSANIA | TWP | SASSARI | SS |
| | TERAMO | TAS | TERAMO | TE |
| | TERMINI IMERESE | TYF | PALERMO | PA |
| | TERMOLI | TRJ | CAMPOBASSO | CB |
| | TERNI | T3K | TERNI | TR |
| | THIENE | T6C | VICENZA | VI |
| | TIONE DI TRENTO | T2J | TRENTO | TN |
| | TIVOLI | TJY | ROMA | 3 RM3 |
| | TOLENTINO | TQR | MACERATA | MC |
| | TOLMEZZO | TIL | UDINE | UD |
| | TORINO | 1 TTK | TORINO | 1 TO1 |
| | TORINO | 2 TTL | TORINO | 2 TO2 |
| | TORINO | 3 TTM | TORINO | 1 TO1 |
| | TORINO | 4 TTQ | TORINO | 2 TO2 |
| | TORTONA | TTV | ALESSANDRIA | AL |
| | TRANI TUZ | BARLETTA-ANDRIA-TRANI | | BT |
| | TRAPANI | TYG | TRAPANI | TP |
| | TRENTO | T2K | TRENTO | TN |
| | TREVIGLIO | TPH | BERGAMO | BG |
| | TREVISO | T6D | TREVISO | TV |
| | TRIESTE | TIP | TRIESTE | TS |
| | UDINE | TIQ | UDINE | UD |
| | URBINO TQS | PESARO E | URBINO | PU |
| | VALDAGNO | T6E | VICENZA | VI |
| | VALLO DELLA LUCANIA | TE7 | SALERNO | SA |
| | VARESE | TPJ | VARESE | VA |
| | VASTO | TA4 | CHIETI | CH |
| | VELLETRI | TJ2 | ROMA | 3 RM3 |
| | VENEZIA | 1 T6F | VENEZIA | VE |
| | VENEZIA | 2 T6G | VENEZIA | VE |
| | VERBANIA TTY | VERBANO | CUSIO OSSOLA | VB |
| | VERCELLI | TTZ | VERCELLI | VC |
| | VEROLANUOVA | TPK | BRESCIA | BS |
| | VERONA | 1 T6H | VERONA | VR |
| | VERONA | 2 T6J | VERONA | VR |
| | VIAREGGIO | TZG | LUCCA | LU |
| | VIBO VALENTIA | TDP | VIBO VALENTIA | VV |
| | VICENZA | 1 T6K | VICENZA | VI |
| | VICENZA | 2 T6L | VICENZA | VI |
| | VIGEVANO | TPL | PAVIA | PV |
| | VIMERCATE | TPM | MONZA-BRIANZA | MB |
| | VITERBO | TJZ | VITERBO | VT |
| | VITTORIA | TYH | RAGUSA | RG |
| | VITTORIO VENETO | T6M | TREVISO | TV |
| | VOGHERA | TPQ | PAVIA | PV |
| source | <code><xs:simpleType name="DirezioniProvinciali"></code> | | | |
| | <code><xs:annotation></code> | | | |
| | <code><xs:documentation></code> | | | |
| | ABBIATEGRASSO | TMD | MILANO | 1 MI1 |
| | ACIREALE | TXD | CATANIA | CT |

Specifiche tecniche richieste di registrazione e adempimenti successivi per i contratti di locazione e affitto di immobili (Modello RLI) Allegato A

| | | | | |
|--------------------|------------|-----------------------|---------------|-------|
| ACQUI | TERME | TSD | ALESSANDRIA | AL |
| ADRIA | | T5D | ROVIGO | RO |
| AGRIGENTO | | TXE | AGRIGENTO | AG |
| AGROPOLI | | TED | SALERNO | SA |
| ALBA | | TSE | CUNEO | CN |
| ALBANO | LAZIALE | TJD | ROMA | 3 RM3 |
| ALBENGA | | TLD | SAVONA | SV |
| ALESSANDRIA | | TSF | ALESSANDRIA | AL |
| ANCONA | | TQD | ANCONA | AN |
| AOSTA | | T4D | AOSTA | AO |
| AREZZO | | TZD | AREZZO | AR |
| ARIANO | IRPINO | TEE | AVELLINO | AV |
| ARONA | | TSG | NOVARA | NO |
| ARZIGNANO | | T5E | VICENZA | VI |
| ASCOLI | PICENO | TQE | ASCOLI PICENO | AP |
| ASTI | | TSH | ASTI | AT |
| ATRI | | TAD | TERAMO | TE |
| AUGUSTA | | TXF | SIRACUSA | SR |
| AULLA | TZE | MASSA | CARRARA | MS |
| AVELLINO | | TEF | AVELLINO | AV |
| AVERSA | | TEG | CASERTA | CE |
| AVEZZANO | | TAE | L'AQUILA | AQ |
| BADIA | POLESINE | T5F | ROVIGO | RO |
| BAGHERIA | | TXG | PALERMO | PA |
| BARCELLONA | POZZO | GOTTO | TXH MESSINA | ME |
| BARI | | TUE | BARI | BA |
| BARLETTA | TUG | BARLETTA-ANDRIA-TRANI | | BT |
| BASSANO | DEL | GRAPPA | T5G VICENZA | VI |
| BELLUNO | | T5H | BELLUNO | BL |
| BENEVENTO | | TEH | BENEVENTO | BN |
| BERGAMO | 1 | TMF | BERGAMO | BG |
| BERGAMO | 2 | TMG | BERGAMO | BG |
| BIELLA | | TSJ | BIELLA | BI |
| BOLOGNA | 1 | TGD | BOLOGNA | BO |
| BOLOGNA | 2 | TG6 | BOLOGNA | BO |
| BOLZANO | | TBD | BOLZANO | BZ |
| BORGO | SAN | LORENZO | TZF FIRENZE | FI |
| BORGO | VALSUGANA | T2D | TRENTO | TN |
| BORGOMANERO | | TSK | NOVARA | NO |
| BORGOSIESA | | TSL | VERCELLI | VC |
| BRA | | TSM | CUNEO | CN |
| BRENO | | TMH | BRESCIA | BS |
| BRESCIA | 1 | TMJ | BRESCIA | BS |
| BRESCIA | 2 | TMK | BRESCIA | BS |
| BRESSANONE-BRUNICO | | TBE | BOLZANO | BZ |
| BRINDISI | | TUH | BRINDISI | BR |
| BUSTO | ARSIZIO | TML | VARESE | VA |
| CAGLIARI | 1 | TWD | CAGLIARI | CA |
| CAGLIARI | 2 | TWE | CAGLIARI | CA |
| CALTAGIRONE | | TXJ | CATANIA | CT |
| CALTANISSETTA | | TXK | CALTANISSETTA | CL |
| CAMERINO | | TQF | MACERATA | MC |
| CAMPOBASSO | | TRD | CAMPOBASSO | CB |
| CANICATTI' | | TXL | AGRIGENTO | AG |
| CANTU' | | TMM | COMO | CO |
| CAPRINO | VERONESE | T5J | VERONA | VR |
| CARPI | | TGG | MODENA | MO |
| CASALE | MONFERRATO | TSN | ALESSANDRIA | AL |
| CASALMAGGIORE | | TMP | CREMONA | CR |

Specifiche tecniche richieste di registrazione e adempimenti successivi per i contratti di locazione e affitto di immobili (Modello RLI) Allegato A

| | | | | | | |
|---------------|---------|------------|---------|---------------|-----------|-----|
| CASARANO | | TUJ | | LECCE | | LE |
| CASERTA | | TEJ | | CASERTA | | CE |
| CASORIA | | TEK | NAPOLI | | 1 | NA1 |
| CASSINO | | TJE | | FROSINONE | | FR |
| CASTEL | DI | SANGRO | | TAF | L'AQUILA | AQ |
| CASTELFRANCO | | VENETO | | T5K | TREVISO | TV |
| CASTELLAMMARE | DI | STABIA | | TEL | NAPOLI | 2 |
| CASTELNUOVO | | GARFAGNANA | | TZH | LUCCA | LU |
| CASTELVETRANO | | TXM | | | TRAPANI | TP |
| CASTIGLIONE | DELLE | STIVIERE | | TMQ | MANTOVA | MN |
| CASTROVILLARI | | TDD | | | COSENZA | CS |
| CATANIA | | TXN | | | CATANIA | CT |
| CATANZARO | | TDE | | | CATANZARO | CZ |
| CAVALESE | | T2E | | | TRENTO | TN |
| CEFALU' | | TXP | | | PALERMO | PA |
| CENTO | | TGH | | | FERRARA | FE |
| CERIGNOLA | | TUK | | | FOGGIA | FG |
| CERVIGNANO | DEL | | FRIULI | TID | UDINE | UD |
| CESENA | | TGJ | | | FORLI' | FO |
| CHATILLON | | T4E | | | AOSTA | AO |
| CHIARI | | TMR | | | BRESCIA | BS |
| CHIAVARI | | TLF | | | GENOVA | GE |
| CHIERI | TSQ | | TORINO | | | 1 |
| CHIETI | | TAH | | | CHIETI | CH |
| CHIOGGIA | | T5L | | | VENEZIA | VE |
| CHIVASSO | | TST | TORINO | | | 2 |
| CINISELLO | BALSAMO | | TPY | MILANO | | 2 |
| CIRIE' | TSU | | TORINO | | | 2 |
| CITTA' | DI | CASTELLO | | T3D | PERUGIA | |
| CITTADELLA | | T5M | | | PADOVA | PD |
| CIVITAVECCHIA | | TJF | ROMA | | | 1 |
| CLES | | T2F | | | TRENTO | TN |
| CLUSONE | | TMU | | | BERGAMO | BG |
| CODOGNO | | TMV | | | LODI | LO |
| COMACCHIO | | TGK | | | FERRARA | FE |
| COMO | | TMX | | | COMO | CO |
| CONEGLIANO | | T5N | | | TREVISO | TV |
| CORTEOLONA | | TMY | | | PAVIA | PV |
| COSENZA | | TDF | | | COSENZA | CS |
| COSSATO | | TSX | | | BIELLA | BI |
| CREMA | | TMZ | | | CREMONA | CR |
| CREMONA | | TM2 | | | CREMONA | CR |
| CROTONE | | TDG | | | CROTONE | KR |
| CUNEO | | TSY | | | CUNEO | CN |
| CUORGNE' | | TSZ | TORINO | | | 2 |
| DESIO | | TM3 | | MONZA-BRIANZA | | |
| DOMODOSSOLA | TS2 | | VERBANO | CUSIO | OSSOLA | |
| EBOLI | | TEM | | | SALERNO | SA |
| EMPOLI | | TZJ | | | FIRENZE | FI |
| ENNA | | TXQ | | | ENNA | EN |
| ERBA | | TM5 | | | COMO | CO |
| ESTE | | T5P | | | PADOVA | PD |
| FABRIANO | | TQG | | | ANCONA | AN |
| FAENZA | | TGL | | | RAVENNA | RA |
| FANO | TQH | | PESARO | | URBINO | PU |
| FELTRE | | T5Q | | | BELLUNO | BL |
| FERMO | | TQJ | | | FERMO | FM |
| FERRARA | | TG5 | | | FERRARA | FE |
| FIDENZA | | TGM | | | PARMA | PR |

Specifiche tecniche richieste di registrazione e adempimenti successivi per i contratti di locazione e affitto di immobili (Modello RLI) Allegato A

| | | | | | |
|-------------|--------|---------|--------|---------------|------------|
| FIORENZUOLA | | D'ARDA | TGN | PIACENZA | PC |
| FIRENZE | 1 | | TZK | FIRENZE | FI |
| FIRENZE | 2 | | TZL | FIRENZE | FI |
| FOGGIA | | TUL | | FOGGIA | FG |
| FOLIGNO | | T3E | | PERUGIA | PG |
| FORLI' | | TGP | | FORLI' | FO |
| FORMIA | | TJG | | LATINA | LT |
| FOSSANO | | TS3 | | CUNEO | CN |
| FRASCATI | | TJH | ROMA | | RM3 |
| FROSINONE | | TJJ | | FROSINONE | FR |
| GALLARATE | | TM6 | | VARESE | VA |
| GALLIPOLI | | TUM | | LECCE | LE |
| GARDONE | VAL | TROMPIA | | TM7 | BRESCIA |
| GAVIRATE | | TM8 | | VARESE | VA |
| GELA | | TXR | | CALTANISSETTA | CL |
| GEMONA | DEL | | FRIULI | TIE | UDINE |
| GENOVA | 1 | | TLG | | GENOVA |
| GENOVA | 2 | | TLH | | GENOVA |
| GIARRE | | TXS | | CATANIA | CT |
| GIOIA | DEL | | COLLE | TUN | BARI |
| GIULIANOVA | | TAI | | TERAMO | TE |
| GORGONZOLA | | TM9 | | MILANO | 2 |
| GORIZIA | | TIF | | GORIZIA | GO |
| GROSSETO | | TZN | | GROSSETO | GR |
| GUALDO | | TADINO | | T3F | PERUGIA |
| GUASTALLA | | TGQ | | REGGIO | EMILIA |
| IGLESIAS | | TWF | | CAGLIARI | CA |
| IMOLA | | TGR | | BOLOGNA | BO |
| IMPERIA | | TLK | | IMPERIA | IM |
| ISCHIA | | TEP | | NAPOLI | 1 |
| ISERNIA | | TRF | | ISERNIA | IS |
| IVREA | | TS4 | | TORINO | 2 |
| JESI | | TQK | | ANCONA | AN |
| L'AQUILA | | TAJ | | L'AQUILA | AQ |
| LA | SPEZIA | | TLL | LA | SPEZIA |
| LAGONEGRO | | | TCD | | POTENZA |
| LAMEZIA | | TERME | | TDH | CATANZARO |
| LANCIANO | | TAK | | | CHIETI |
| LANUSEI | | TWG | | | NUORO |
| LARINO | | TRH | | | CAMPOBASSO |
| LATINA | | TJK | | | LATINA |
| LATISANA | | TIG | | | UDINE |
| LECCE | | TUP | | | LECCE |
| LECCO | | TNB | | | LECCO |
| LEGNAGO | | T5R | | | VERONA |
| LEGNANO | | TNC | | MILANO | 2 |
| LENTINI | | TXT | | | SIRACUSA |
| LICATA | | TXU | | | AGRIGENTO |
| LIVORNO | | TZP | | | LIVORNO |
| LOCRI | | TDJ | | REGGIO | CALABRIA |
| LODI | | TND | | | LODI |
| LUCCA | | TZQ | | | LUCCA |
| LUCERA | | TUR | | | FOGGIA |
| LUGO | | TGS | | | RAVENNA |
| LUINO | | TNF | | | VARESE |
| MACERATA | | TQL | | | MACERATA |
| MAGENTA | | TNG | | MILANO | 1 |
| MAGLIE | | TUS | | | LECCE |
| MANFREDONIA | | TUT | | | FOGGIA |

Specifiche tecniche richieste di registrazione e adempimenti successivi per i contratti di locazione e affitto di immobili (Modello RLI) Allegato A

| | | | | |
|---------------|------------|-----|-----------------|-------|
| MANIAGO | | TIH | PORDENONE | PN |
| MANTOVA | | TNH | MANTOVA | MN |
| MARSALA | | TXV | TRAPANI | TP |
| MASSA-CARRARA | | TZR | MASSA CARRARA | MS |
| MATERA | | TCF | MATERA | MT |
| MELFI | | TCG | POTENZA | PZ |
| MENAGGIO | | TNJ | COMO | CO |
| MERANO | | TBF | BOLZANO | BZ |
| MERATE | | TNK | LECCO | LC |
| MESSINA | | TXX | MESSINA | ME |
| MILANO | 1 | TNL | MILANO | 1 MI1 |
| MILANO | 2 | TNM | MILANO | 2 MI2 |
| MILANO | 3 | TNN | MILANO | 2 MI2 |
| MILANO | 4 | TNP | MILANO | 1 MI1 |
| MILANO | 5 | TNQ | MILANO | 1 MI1 |
| MILANO | 6 | TNR | MILANO | 2 MI2 |
| MILAZZO | | TXY | MESSINA | ME |
| MIRANDOLA | | TGT | MODENA | MO |
| MISTRETTA | | TX2 | MESSINA | ME |
| MODENA | | TGU | MODENA | MO |
| MODICA | | TX3 | RAGUSA | RG |
| MONCALIERI | | TS5 | TORINO | 1 TO1 |
| MONDOVI' | | TS6 | CUNEO | CN |
| MONFALCONE | | TIJ | GORIZIA | GO |
| MONTEBELLUNA | | T5S | TREVISO | TV |
| MONTEPULCIANO | | TZS | SIENA | SI |
| MONTEVARCHI | | TZT | AREZZO | AR |
| MONTICHIARI | | TNS | BRESCIA | BS |
| MONZA | | TNT | MONZA-BRIANZA | MB |
| MORBEGNO | | TNX | SONDRIO | SO |
| MORTARA | | TNY | PAVIA | PV |
| NAPOLI | 1 | TER | NAPOLI | 1 NA1 |
| NAPOLI | 2 | TES | NAPOLI | 1 NA1 |
| NAPOLI | 3 | TET | NAPOLI | 2 NA2 |
| NICOSIA | | TX4 | ENNA | EN |
| NIZZA | MONFERRATO | | TS7 ASTI | AT |
| NOLA | TEV | | NAPOLI | 2 NA2 |
| NOTO | | TX5 | SIRACUSA | SR |
| NOVARA | | TS8 | NOVARA | NO |
| NOVI | LIGURE | | TS9 ALESSANDRIA | AL |
| NUORO | | TWH | NUORO | NU |
| OLBIA | | TWJ | SASSARI | SS |
| ORBETELLO | | TZU | GROSSETO | GR |
| ORISTANO | | TWK | ORISTANO | OR |
| ORTONA | | TAM | CHIETI | CH |
| ORVIETO | | T3G | TERNI | TR |
| OSTUNI | | TUV | BRINDISI | BR |
| OZIERI | | TWL | SASSARI | SS |
| PADOVA | 1 | | T5T PADOVA | PD |
| PADOVA | 2 | | T5U PADOVA | PD |
| PAGANI | | TEX | SALERNO | SA |
| PALERMO | 1 | | TX6 PALERMO | PA |
| PALERMO | 2 | | TX7 PALERMO | PA |
| PALESTRINA | | TJL | ROMA | 3 RM3 |
| PALMI | TDK | | REGGIO CALABRIA | RC |
| PAOLA | | TDL | COSENZA | CS |
| PARMA | | TGV | PARMA | PR |
| PATTI | | TX9 | MESSINA | ME |
| PAVIA | | TNZ | PAVIA | PV |

Specifiche tecniche richieste di registrazione e adempimenti successivi per i contratti di locazione e affitto di immobili (Modello RLI) Allegato A

| | | | | | | |
|--------------|-----------|-----------|--------|-----------|---------|-----|
| PERUGIA | | T3H | | PERUGIA | | PG |
| PESARO | TQM | | PESARO | E | URBINO | PU |
| PESCARA | | TAU | | PESCARA | | PE |
| PESCIA | | TZV | | PISTOIA | | PT |
| PIACENZA | | TGX | | PIACENZA | | PC |
| PIEDIMONTE | | MATESE | TEY | CASERTA | | CE |
| PIETRASANTA | | TZX | | LUCCA | | LU |
| PIEVE | DI | CADORE | T5V | BELLUNO | | BL |
| PINEROLO | | TTB | TORINO | 1 | | TO1 |
| PIOMBINO | | TZY | | LIVORNO | | LI |
| PISA | | TZZ | | PISA | | PI |
| PISTICCI | | TCJ | | MATERA | | MT |
| PISTOIA | | TZ2 | | PISTOIA | | PT |
| POGGIBONSI | | TZ3 | | SIENA | | SI |
| POMEZIA | | TJV | ROMA | 2 | | RM2 |
| PONTE | SAN | PIETRO | TN2 | BERGAMO | | BG |
| PONTERERA | | TZ4 | | PISA | | PI |
| PORDENONE | | TIK | | PORDENONE | | PN |
| PORTOFERRAIO | | TZ5 | | LIVORNO | | LI |
| PORTOGRUARO | | T5X | | VENEZIA | | VE |
| POTENZA | | TCK | | POTENZA | | PZ |
| POZZUOLI | | TEZ | NAPOLI | 1 | | NA1 |
| PRATO | | TZ6 | | PRATO | | PO |
| RAGUSA | TYK | | REGGIO | EMILIA | | RG |
| RAPALLO | | TLM | | GENOVA | | GE |
| RAVENNA | | TGZ | | RAVENNA | | RA |
| RECANATI | | TQN | | MACERATA | | MC |
| REGGIO | CALABRIA | TDM | REGGIO | CALABRIA | | RC |
| REGGIO | EMILIA | TG2 | REGGIO | EMILIA | | RE |
| RHO | TN3 | | MILANO | 2 | | M12 |
| RIETI | | TJM | | RIETI | | RI |
| RIMINI | | TG3 | | RIMINI | | RN |
| RIVA | DEL | GARDA | T2G | TRENTO | | TN |
| RIVOLI | TTD | | TORINO | 2 | | TO2 |
| ROMA | 1 | TJN | ROMA | 1 | | RM1 |
| ROMA | 2 | TJP | ROMA | 1 | | RM1 |
| ROMA | 3 | TJQ | ROMA | 1 | | RM1 |
| ROMA | 4 | TJR | ROMA | 3 | | RM3 |
| ROMA | 5 | TJS | ROMA | 2 | | RM2 |
| ROMA | 6 | TJT | ROMA | 2 | | RM2 |
| ROMA | 7 | TJU | ROMA | 2 | | RM2 |
| ROMANO | DI | LOMBARDIA | TN4 | BERGAMO | | BG |
| ROSSANO | | TDN | | COSENZA | | CS |
| ROVERETO | | T2H | | TRENTO | | TN |
| ROVIGO | | T5Y | | ROVIGO | | RO |
| S.ANGELO | DEI | LOMBARDI | TE4 | AVELLINO | | AV |
| S.BENEDETTO | DEL | TRONTO | TQP | ASCOLI | PICENO | AP |
| SALA | CONSILINA | | TE2 | SALERNO | | SA |
| SALERNO | | TE3 | | SALERNO | | SA |
| SALO' | | TN5 | | BRESCIA | | BS |
| SALUZZO | | TTF | | CUNEO | | CN |
| SAN | DONA' | DI | PIAVE | T5Z | VENEZIA | VE |
| SAN | MINIATO | | TZ7 | PISA | | PI |
| SAN | SEVERO | | TUX | FOGGIA | | FG |
| SANLURI | | TWM | | CAGLIARI | | CA |
| SANREMO | | TLN | | IMPERIA | | IM |
| SANSEPOLCRO | | TZ8 | | AREZZO | | AR |
| SANT'AGATA | DI | MILITELLO | TYL | MESSINA | | ME |
| S.MARIA | CAPUA | VETERE | TE5 | CASERTA | | CE |

Specifiche tecniche richieste di registrazione e adempimenti successivi per i contratti di locazione e affitto di immobili (Modello RLI) Allegato A

| | | | | | | |
|-------------|----------|----------|-----------------------|-------------|--------|-----|
| SANTHIA' | | TTG | | VERCELLI | | VC |
| SARONNO | | TN6 | | VARESE | | VA |
| SARZANA | | TLP | LE | SPEZIA | | SP |
| SASSARI | | TWN | | SASSARI | | SS |
| SASSUOLO | | TG4 | | MODENA | | MO |
| SAVIGLIANO | | TTH | | CUNEO | | CN |
| SAVONA | | TLQ | | SAVONA | | SV |
| SCHIO | | T6A | | VICENZA | | VI |
| SCIACCA | | TYM | | AGRIGENTO | | AG |
| SENIGALLIA | | TQQ | | ANCONA | | AN |
| SESTO | SAN | GIOVANNI | TPX | MILANO | 2 | MI2 |
| SIENA | | TZ9 | | SIENA | | SI |
| SIRACUSA | | TYN | | SIRACUSA | | SR |
| SOAVE | | T6B | | VERONA | | VR |
| SONDRIO | | TN7 | | SONDRIO | | SO |
| SORA | | TJX | | FROSINONE | | FR |
| SORESINA | | TN8 | | CREMONA | | CR |
| SPOLETO | | T3J | | PERUGIA | | PG |
| STRADELLA | | TN9 | | PAVIA | | PV |
| SULMONA | | TAX | | L'AQUILA | | AQ |
| SUSA | TTJ | | TORINO | | 2 | TO2 |
| SUZZARA | | TPB | | MANTOVA | | MN |
| TAORMINA | | TYE | | MESSINA | | ME |
| TARANTO | | TUY | | TARANTO | | TA |
| TEANO | | TE6 | | CASERTA | | CE |
| TEMPIO | PAUSANIA | | TWP | SASSARI | | SS |
| TERAMO | | TAS | | TERAMO | | TE |
| TERMINI | IMERESE | | TYF | PALERMO | | PA |
| TERMOLI | | TRJ | | CAMPOBASSO | | CB |
| TERNI | | T3K | | TERNI | | TR |
| THIENE | | T6C | | VICENZA | | VI |
| TIONE | DI | TRENTO | | T2J | TRENTO | TN |
| TIVOLI | TJY | | ROMA | | 3 | RM3 |
| TOLENTINO | | TQR | | MACERATA | | MC |
| TOLMEZZO | | TIL | | UDINE | | UD |
| TORINO | 1 | TTK | | TORINO | 1 | TO1 |
| TORINO | 2 | TTL | | TORINO | 2 | TO2 |
| TORINO | 3 | TTM | | TORINO | 1 | TO1 |
| TORINO | 4 | TTQ | | TORINO | 2 | TO2 |
| TORTONA | | TTV | | ALESSANDRIA | | AL |
| TRANI | TUZ | | BARLETTA-ANDRIA-TRANI | | | BT |
| TRAPANI | | TYG | | TRAPANI | | TP |
| TRENTO | | T2K | | TRENTO | | TN |
| TREVIGLIO | | TPH | | BERGAMO | | BG |
| TREVISO | | T6D | | TREVISO | | TV |
| TRIESTE | | TIP | | TRIESTE | | TS |
| UDINE | | TIQ | | UDINE | | UD |
| URBINO | TQS | PESARO | | E | URBINO | PU |
| VALDAGNO | | T6E | | VICENZA | | VI |
| VALLO DELLA | | LUCANIA | TE7 | SALERNO | | SA |
| VARESE | | TPJ | | VARESE | | VA |
| VASTO | | TA4 | | CHIETI | | CH |
| VELLETRI | TJ2 | | ROMA | | 3 | RM3 |
| VENEZIA | 1 | | T6F | VENEZIA | | VE |
| VENEZIA | 2 | | T6G | VENEZIA | | VE |
| VERBANIA | TTY | VERBANO | | CUSIO | OSSOLA | VB |
| VERCELLI | | TTZ | | VERCELLI | | VC |
| VEROLANUOVA | | TPK | | BRESCIA | | BS |
| VERONA | 1 | | T6H | VERONA | | VR |

Specifiche tecniche richieste di registrazione e adempimenti successivi per i contratti di locazione e affitto di immobili (Modello RLI) Allegato A

| | | | | | |
|-----------|----------|-----|------|---------------|----|
| VERONA | 2 | | T6J | VERONA | VR |
| VIAREGGIO | | TZG | | LUCCA | LU |
| VIBO | VALENTIA | TDP | VIBO | VALENTIA | VV |
| VICENZA | 1 | | T6K | VICENZA | VI |
| VICENZA | 2 | | T6L | VICENZA | VI |
| VIGEVANO | | TPL | | PAVIA | PV |
| VIMERCATE | | TPM | | MONZA-BRIANZA | MB |
| VITERBO | | TJZ | | VITERBO | VT |
| VITTORIA | | TYH | | RAGUSA | RG |
| VITTORIO | VENETO | | T6M | TREVISO | TV |
| VOGHERA | | TPQ | | PAVIA | PV |

`</xs:documentation>`

```

</xs:annotation>
<xs:restriction base="xs:string">
  <xs:enumeration value="AG"/>
  <xs:enumeration value="AL"/>
  <xs:enumeration value="AN"/>
  <xs:enumeration value="AO"/>
  <xs:enumeration value="AP"/>
  <xs:enumeration value="AQ"/>
  <xs:enumeration value="AR"/>
  <xs:enumeration value="AT"/>
  <xs:enumeration value="AV"/>
  <xs:enumeration value="BA"/>
  <xs:enumeration value="BG"/>
  <xs:enumeration value="BI"/>
  <xs:enumeration value="BL"/>
  <xs:enumeration value="BN"/>
  <xs:enumeration value="BO"/>
  <xs:enumeration value="BR"/>
  <xs:enumeration value="BS"/>
  <xs:enumeration value="BT"/>
  <xs:enumeration value="BZ"/>
  <xs:enumeration value="CA"/>
  <xs:enumeration value="CB"/>
  <xs:enumeration value="CE"/>
  <xs:enumeration value="CH"/>
  <xs:enumeration value="CL"/>
  <xs:enumeration value="CN"/>
  <xs:enumeration value="CO"/>
  <xs:enumeration value="CR"/>
  <xs:enumeration value="CS"/>
  <xs:enumeration value="CT"/>
  <xs:enumeration value="CZ"/>
  <xs:enumeration value="EN"/>
  <xs:enumeration value="FE"/>
  <xs:enumeration value="FG"/>
  <xs:enumeration value="FI"/>
  <xs:enumeration value="FM"/>
  <xs:enumeration value="FO"/>
  <xs:enumeration value="FR"/>
  <xs:enumeration value="GE"/>
  <xs:enumeration value="GO"/>
  <xs:enumeration value="GR"/>
  <xs:enumeration value="IM"/>
  <xs:enumeration value="IS"/>
  <xs:enumeration value="KR"/>
  <xs:enumeration value="LC"/>
  <xs:enumeration value="LE"/>

```

Specifiche tecniche richieste di registrazione e adempimenti successivi per i contratti di locazione e affitto di immobili (Modello RLI) Allegato A

| | |
|-----------------|---------------|
| <xs:enumeration | value="LI"/> |
| <xs:enumeration | value="LO"/> |
| <xs:enumeration | value="LT"/> |
| <xs:enumeration | value="LU"/> |
| <xs:enumeration | value="MB"/> |
| <xs:enumeration | value="MC"/> |
| <xs:enumeration | value="ME"/> |
| <xs:enumeration | value="MI1"/> |
| <xs:enumeration | value="MI2"/> |
| <xs:enumeration | value="MN"/> |
| <xs:enumeration | value="MO"/> |
| <xs:enumeration | value="MS"/> |
| <xs:enumeration | value="MT"/> |
| <xs:enumeration | value="NA1"/> |
| <xs:enumeration | value="NA2"/> |
| <xs:enumeration | value="NO"/> |
| <xs:enumeration | value="NU"/> |
| <xs:enumeration | value="OR"/> |
| <xs:enumeration | value="PA"/> |
| <xs:enumeration | value="PC"/> |
| <xs:enumeration | value="PD"/> |
| <xs:enumeration | value="PE"/> |
| <xs:enumeration | value="PG"/> |
| <xs:enumeration | value="PI"/> |
| <xs:enumeration | value="PN"/> |
| <xs:enumeration | value="PO"/> |
| <xs:enumeration | value="PR"/> |
| <xs:enumeration | value="PT"/> |
| <xs:enumeration | value="PU"/> |
| <xs:enumeration | value="PV"/> |
| <xs:enumeration | value="PZ"/> |
| <xs:enumeration | value="RA"/> |
| <xs:enumeration | value="RC"/> |
| <xs:enumeration | value="RE"/> |
| <xs:enumeration | value="RG"/> |
| <xs:enumeration | value="RI"/> |
| <xs:enumeration | value="RM1"/> |
| <xs:enumeration | value="RM2"/> |
| <xs:enumeration | value="RM3"/> |
| <xs:enumeration | value="RN"/> |
| <xs:enumeration | value="RO"/> |
| <xs:enumeration | value="SA"/> |
| <xs:enumeration | value="SI"/> |
| <xs:enumeration | value="SO"/> |
| <xs:enumeration | value="SP"/> |
| <xs:enumeration | value="SR"/> |
| <xs:enumeration | value="SS"/> |
| <xs:enumeration | value="SV"/> |
| <xs:enumeration | value="TA"/> |
| <xs:enumeration | value="TE"/> |
| <xs:enumeration | value="TN"/> |
| <xs:enumeration | value="TO1"/> |
| <xs:enumeration | value="TO2"/> |
| <xs:enumeration | value="TP"/> |
| <xs:enumeration | value="TR"/> |
| <xs:enumeration | value="TS"/> |
| <xs:enumeration | value="TV"/> |
| <xs:enumeration | value="UD"/> |
| <xs:enumeration | value="VA"/> |

| | | |
|--|--|--|
| | <pre><xs:enumeration value="VB"/> <xs:enumeration value="VC"/> <xs:enumeration value="VE"/> <xs:enumeration value="VI"/> <xs:enumeration value="VR"/> <xs:enumeration value="VT"/> <xs:enumeration value="VV"/> </xs:restriction> </xs:simpleType></pre> | <pre>value="VB"/> value="VC"/> value="VE"/> value="VI"/> value="VR"/> value="VT"/> value="VV"/></pre> |
|--|--|--|

simpleType FileType_Type

| | | | |
|------------|---|-----------------|------------|
| namespace | urn:www.agenziaentrate.gov.it:specificheTecniche:sco:reg:v1 | | |
| type | restriction of xs:string | | |
| properties | base xs:string | | |
| used by | element FileAttachment_Type/FileType | | |
| facets | Kind | Value | annotation |
| | enumeration | application/pdf | |
| | enumeration | image/tif | |
| | enumeration | image/tiff | |
| source | <pre><xs:simpleType name="FileType_Type"> <xs:restriction base="xs:string"> <xs:enumeration value="application/pdf"/> <xs:enumeration value="image/tif"/> <xs:enumeration value="image/tiff"/> </xs:restriction> </xs:simpleType></pre> | | |

simpleType ImpegnoPresentazione_Type

| | | | |
|------------|--|-------|--|
| namespace | urn:www.agenziaentrate.gov.it:specificheTecniche:sco:reg:v1 | | |
| type | restriction of DatoNP_Type | | |
| properties | base cm:DatoNP_Type | | |
| used by | element ImpegnoATrasmettere_Type/ImpegnoATrasmettere | | |
| facets | Kind | Value | annotation |
| | pattern | 1 2 | |
| | enumeration | 1 | documentation <![CDATA[la dichiarazione e' stata predisposta dal contribuente]]> |
| | enumeration | 2 | documentation <![CDATA[la dichiarazione e' stata predisposta da chi effettua l'invio]]> |
| annotation | documentation dichiarazione predisposta dal contribuente(1),predisposta da chi effettua l'invio(2) | | |
| source | <pre><xs:simpleType name="ImpegnoPresentazione_Type"> <xs:annotation> <xs:documentation>dichiarazione predisposta dal contribuente(1),predisposta da chi effettua l'invio(2)</xs:documentation> </xs:annotation> <xs:restriction base="cm:DatoNP_Type"> <xs:pattern value="1 2"/> <xs:enumeration value="1"> <xs:annotation> <xs:documentation><![CDATA[la dichiarazione e' stata predisposta dal</pre> | | |

| | |
|--|---|
| | <pre> contribuente]]></xs:documentation> </xs:annotation> </xs:enumeration> <xs:enumeration value="2"> <xs:annotation> <xs:documentation><![CDATA[la dichiarazione e' stata predisposta da chi effettua l'invio]]></xs:documentation> </xs:annotation> </xs:enumeration> </xs:restriction> </xs:simpleType> </pre> |
|--|---|

simpleType OggettoLocazione_Type

| | | | |
|------------|--|--------------------|---|
| namespace | urn:www.agenziaentrate.gov.it:specificheTecniche:sco:reg:v1 | | |
| type | restriction of DatoNU_Type | | |
| properties | base cm:DatoNU_Type | | |
| facets | Kind | Value | annotation |
| | maxLength | 2 | |
| | pattern | (\[1-9][1-9][0-9]* | |
| | enumeration | 1 | documentation <![CDATA[Fondi rustici]]> |
| | enumeration | 2 | documentation <![CDATA[Immobili urbani]]> |
| | enumeration | 3 | documentation <![CDATA[Altri immobili]]> |
| | enumeration | 4 | documentation <![CDATA[Leasing di immobili abitativi]]> |
| | enumeration | 5 | documentation <![CDATA[Leasing di immobili strumentali]]> |
| | enumeration | 6 | documentation <![CDATA[Leasing di immobili strumentali con esercizio dell'opzione per l'assoggettamento all'IVA]]> |
| | enumeration | 7 | documentation <![CDATA[Leasing di altro tipo]]> |
| | enumeration | 8 | documentation <![CDATA[Locazione di fabbricati abitativi effettuata da costruttori]]> |
| | enumeration | 9 | documentation <![CDATA[Locazione di immobili strumentali]]> |
| | enumeration | 10 | documentation <![CDATA[Locazione di immobili strumentali con esercizio dell'opzione per l'assoggettamento all'IVA]]> |
| | enumeration | 11 | documentation <![CDATA[Locazione di immobili abitativi ex art 6 L 133/99]]> |
| | enumeration | 12 | documentation <![CDATA[Locazione di immobili strumentali ex art 6 L 133/99]]> |
| | enumeration | 13 | documentation <![CDATA[Locazione di altri immobili ex art 6 L 133/99]]> |
| | enumeration | 14 | documentation <![CDATA[Locazione di immobili abitativi ex art 10, c. 2, DPR 633/72]]> |
| | enumeration | 15 | documentation <![CDATA[Locazione di immobili strumentali ex art 10, c. 2, DPR 633/72]]> |
| | enumeration | 16 | documentation <![CDATA[Locazione di altri immobili abitativi ex art 10, c. 2, DPR 633/72]]> |
| | enumeration | 17 | documentation <![CDATA[Locazione di immobili strumentali qualora il locatore non abbia la soggettivita' all'IVA]]> |
| annotation | documentation tabella di 17 elementi | | |
| source | <pre> <xs:simpleType name="OggettoLocazione_Type"> <xs:annotation> <xs:documentation>tabella di 17 elementi</xs:documentation> </xs:annotation> </pre> | | |

Specifiche tecniche richieste di registrazione e adempimenti successivi per i contratti di locazione e affitto di immobili (Modello RLI) Allegato A

| | |
|--|--|
| <pre> <xs:restriction <xs:maxLength <xs:enumeration <xs:annotation> <xs:documentation><![CDATA[Fondi </xs:annotation> </xs:enumeration> <xs:enumeration <xs:annotation> <xs:documentation><![CDATA[Immobili </xs:annotation> </xs:enumeration> <xs:enumeration <xs:annotation> <xs:documentation><![CDATA[Altri </xs:annotation> </xs:enumeration> <xs:enumeration <xs:annotation> <xs:documentation><![CDATA[Leasing di immobili abitativi]]></xs:documentation> </xs:annotation> </xs:enumeration> <xs:enumeration <xs:annotation> <xs:documentation><![CDATA[Leasing di immobili strumentali]]></xs:documentation> </xs:annotation> </xs:enumeration> <xs:enumeration <xs:annotation> <xs:documentation><![CDATA[Leasing di immobili strumentali con esercizio dell'opzione per l'assoggettamento all'IVA]]></xs:documentation> </xs:annotation> </xs:enumeration> <xs:enumeration <xs:annotation> <xs:documentation><![CDATA[Leasing di altro tipo]]></xs:documentation> </xs:annotation> </xs:enumeration> <xs:enumeration <xs:annotation> <xs:documentation><![CDATA[Locazione di fabbricati abitativi effettuata da costruttori]]></xs:documentation> </xs:annotation> </xs:enumeration> <xs:enumeration <xs:annotation> <xs:documentation><![CDATA[Locazione di immobili strumentali]]></xs:documentation> </xs:annotation> </xs:enumeration> <xs:enumeration <xs:annotation> <xs:documentation><![CDATA[Locazione di immobili strumentali con esercizio dell'opzione per l'assoggettamento all'IVA]]></xs:documentation> </xs:annotation> </xs:enumeration> <xs:enumeration <xs:annotation> <xs:documentation><![CDATA[Locazione di immobili abitativi ex art 6 L 133/99]]></xs:documentation> </pre> | <pre> base="cm:DatoNU_Type" value="2"/> value="1"> rustici]]></xs:documentation> value="2"> urbani]]></xs:documentation> value="3"> immobili]]></xs:documentation> value="4"> value="5"> value="6"> value="7"> value="8"> value="9"> value="10"> value="11"> </pre> |
|--|--|

| | |
|--|---|
| | <pre> </xs:annotation> </xs:enumeration> <xs:enumeration value="12"> <xs:annotation> <xs:documentation><![CDATA[Locazione di immobili strumentali ex art 6 L 133/99]]></xs:documentation> </xs:annotation> </xs:enumeration> <xs:enumeration value="13"> <xs:annotation> <xs:documentation><![CDATA[Locazione di altri immobili ex art 6 L 133/99]]></xs:documentation> </xs:annotation> </xs:enumeration> <xs:enumeration value="14"> <xs:annotation> <xs:documentation><![CDATA[Locazione di immobili abitativi ex art 10, c. 2, DPR 633/72]]></xs:documentation> </xs:annotation> </xs:enumeration> <xs:enumeration value="15"> <xs:annotation> <xs:documentation><![CDATA[Locazione di immobili strumentali ex art 10, c. 2, DPR 633/72]]></xs:documentation> </xs:annotation> </xs:enumeration> <xs:enumeration value="16"> <xs:annotation> <xs:documentation><![CDATA[Locazione di altri immobili abitativi ex art 10, c. 2, DPR 633/72]]></xs:documentation> </xs:annotation> </xs:enumeration> <xs:enumeration value="17"> <xs:annotation> <xs:documentation><![CDATA[Locazione di immobili strumentali qualora il locatore non abbia la soggettivita' all'IVA]]></xs:documentation> </xs:annotation> </xs:enumeration> </xs:restriction> </xs:simpleType> </pre> |
|--|---|

simpleType PENonTavolare_Type

| | |
|------------|---|
| namespace | urn:www.agenziaentrate.gov.it:specificheTecniche:sco:reg:v1 |
| type | union of (reg:ProvinciItalianeNonTavolare , Estero) |
| used by | element Luogo_Type/Provincia |
| annotation | documentation Tipo semplice costituito dalle sigle delle provincie italiane in vigore con esclusione di quelle in vigore nel catasto tavolare e dalla sigla "EE" che indica un paese estero. |
| source | <pre> <xs:simpleType name="PENonTavolare_Type"> <xs:annotation> <xs:documentation>Tipo semplice costituito dalle sigle delle provincie italiane in vigore con esclusione di quelle in vigore nel catasto tavolare e dalla sigla "EE" che indica un paese estero.</xs:documentation> </xs:annotation> <xs:union memberTypes="reg:ProvinciItalianeNonTavolare cm:Estero"/> </pre> |

| | |
|--|------------------|
| | </xs:simpleType> |
|--|------------------|

simpleType **PorzioneImmobile_Type**

| | | | |
|------------|---|---|---|
| namespace | urn:www.agenziaentrate.gov.it:specificheTecniche:sco:reg:v1 | | |
| type | restriction of DatoAN_Type | | |
| properties | base cm:DatoAN_Type | | |
| used by | elements | Documento_RLI_Type/Immobili/PrimoModulo/Immobile/PorzioneImmobile Documento_RLI_Type/Immobili/Modulo/Immobile/PorzioneImmobile | |
| facets | Kind | Value | annotation |
| | length | 1 | |
| | pattern | ([0-9A-Z-] \"){1}([0-9A-Z&#x2011; \- \. _ ! \^ \(\) \À \E \I \O \U \" \\ \\+)* | |
| | enumeration | I | documentation <![CDATA[immobile intero]]> |
| | enumeration | P | documentation <![CDATA[porzione di immobile]]> |
| annotation | documentation I/P (Intero/Porzione) | | |
| source | <pre> <xs:simpleType name="PorzioneImmobile_Type"> <xs:annotation> <xs:documentation>I/P (Intero/Porzione)</xs:documentation> </xs:annotation> <xs:restriction base="cm:DatoAN_Type"> <xs:length value="1"/> <xs:enumeration value="I"> <xs:annotation> <xs:documentation><![CDATA[immobile intero]]></xs:documentation> </xs:annotation> </xs:enumeration> <xs:enumeration value="P"> <xs:annotation> <xs:documentation><![CDATA[porzione di immobile]]></xs:documentation> </xs:annotation> </xs:enumeration> </xs:restriction> </xs:simpleType> </pre> | | |

simpleType **ProvinciItalianeCatastoTavolare**

| | | | |
|------------|---|---------------------------------|------------|
| namespace | urn:www.agenziaentrate.gov.it:specificheTecniche:sco:reg:v1 | | |
| type | restriction of xs:string | | |
| properties | base xs:string | | |
| used by | simpleType | PRTavolare_Type | |
| facets | Kind | Value | annotation |
| | enumeration | BL | |
| | enumeration | BS | |
| | enumeration | BZ | |
| | enumeration | GO | |
| | enumeration | TN | |
| | enumeration | TS | |

Specifiche tecniche richieste di registrazione e adempimenti successivi per i contratti di locazione e affitto di immobili (Modello RLI) Allegato A

| | | | | | | | | | | | | | | | | | |
|------------|---|---------|----|---------|----|---------|----|---------|----|--------|----|---------|----|-------|----|---------|----|
| | enumeration UD enumeration VI | | | | | | | | | | | | | | | | |
| annotation | documentation Elenco delle provincie italiane in vigore nel catasto tavolare , valori ammessi: <table style="margin-left: auto; margin-right: auto;"> <tr><td>Belluno</td><td>BL</td></tr> <tr><td>Brescia</td><td>BS</td></tr> <tr><td>Bolzano</td><td>BZ</td></tr> <tr><td>Gorizia</td><td>GO</td></tr> <tr><td>Trento</td><td>TN</td></tr> <tr><td>Trieste</td><td>TS</td></tr> <tr><td>Udine</td><td>UD</td></tr> <tr><td>Vicenza</td><td>VI</td></tr> </table> | Belluno | BL | Brescia | BS | Bolzano | BZ | Gorizia | GO | Trento | TN | Trieste | TS | Udine | UD | Vicenza | VI |
| Belluno | BL | | | | | | | | | | | | | | | | |
| Brescia | BS | | | | | | | | | | | | | | | | |
| Bolzano | BZ | | | | | | | | | | | | | | | | |
| Gorizia | GO | | | | | | | | | | | | | | | | |
| Trento | TN | | | | | | | | | | | | | | | | |
| Trieste | TS | | | | | | | | | | | | | | | | |
| Udine | UD | | | | | | | | | | | | | | | | |
| Vicenza | VI | | | | | | | | | | | | | | | | |
| source | <pre> <xs:simpleType name="ProvincieItalianeCatastoTavolare"> <xs:annotation> <xs:documentation> Elenco delle provincie italiane in vigore nel catasto tavolare , valori ammessi: <table style="margin-left: auto; margin-right: auto;"> <tr><td>Belluno</td><td>BL</td></tr> <tr><td>Brescia</td><td>BS</td></tr> <tr><td>Bolzano</td><td>BZ</td></tr> <tr><td>Gorizia</td><td>GO</td></tr> <tr><td>Trento</td><td>TN</td></tr> <tr><td>Trieste</td><td>TS</td></tr> <tr><td>Udine</td><td>UD</td></tr> <tr><td>Vicenza</td><td>VI</td></tr> </table> </xs:documentation> </xs:annotation> <xs:restriction base="xs:string"> <xs:enumeration value="BL"/> <xs:enumeration value="BS"/> <xs:enumeration value="BZ"/> <xs:enumeration value="GO"/> <xs:enumeration value="TN"/> <xs:enumeration value="TS"/> <xs:enumeration value="UD"/> <xs:enumeration value="VI"/> </xs:restriction> </xs:simpleType> </pre> | Belluno | BL | Brescia | BS | Bolzano | BZ | Gorizia | GO | Trento | TN | Trieste | TS | Udine | UD | Vicenza | VI |
| Belluno | BL | | | | | | | | | | | | | | | | |
| Brescia | BS | | | | | | | | | | | | | | | | |
| Bolzano | BZ | | | | | | | | | | | | | | | | |
| Gorizia | GO | | | | | | | | | | | | | | | | |
| Trento | TN | | | | | | | | | | | | | | | | |
| Trieste | TS | | | | | | | | | | | | | | | | |
| Udine | UD | | | | | | | | | | | | | | | | |
| Vicenza | VI | | | | | | | | | | | | | | | | |

simpleType **ProvincieItalianeNonTavolare**

| | | | | | | | | | | | | | |
|-------------|---|------------|-------|------------|-------------|----|--|-------------|----|--|-------------|----|--|
| namespace | urn:www.agenziaentrate.gov.it:specificheTecniche:sco:reg:v1 | | | | | | | | | | | | |
| type | restriction of xs:string | | | | | | | | | | | | |
| properties | base xs:string | | | | | | | | | | | | |
| used by | simpleType PENonTavolare_Type | | | | | | | | | | | | |
| facets | <table style="width: 100%;"> <tr> <td>Kind</td> <td>Value</td> <td>annotation</td> </tr> <tr> <td>enumeration</td> <td>AG</td> <td></td> </tr> <tr> <td>enumeration</td> <td>AL</td> <td></td> </tr> <tr> <td>enumeration</td> <td>AN</td> <td></td> </tr> </table> | Kind | Value | annotation | enumeration | AG | | enumeration | AL | | enumeration | AN | |
| Kind | Value | annotation | | | | | | | | | | | |
| enumeration | AG | | | | | | | | | | | | |
| enumeration | AL | | | | | | | | | | | | |
| enumeration | AN | | | | | | | | | | | | |

Specifiche tecniche richieste di registrazione e adempimenti successivi per i contratti di locazione e affitto di immobili (Modello RLI) Allegato A

| | |
|-------------|----|
| enumeration | AO |
| enumeration | AP |
| enumeration | AQ |
| enumeration | AR |
| enumeration | AT |
| enumeration | AV |
| enumeration | BA |
| enumeration | BG |
| enumeration | BI |
| enumeration | BL |
| enumeration | BN |
| enumeration | BO |
| enumeration | BR |
| enumeration | BS |
| enumeration | BT |
| enumeration | CA |
| enumeration | CB |
| enumeration | CE |
| enumeration | CH |
| enumeration | CI |
| enumeration | CL |
| enumeration | CN |
| enumeration | CO |
| enumeration | CR |
| enumeration | CS |
| enumeration | CT |
| enumeration | CZ |
| enumeration | EN |
| enumeration | FC |
| enumeration | FE |
| enumeration | FG |
| enumeration | FI |
| enumeration | FM |
| enumeration | FR |
| enumeration | GE |
| enumeration | GR |
| enumeration | IM |
| enumeration | IS |
| enumeration | KR |
| enumeration | LC |
| enumeration | LE |
| enumeration | LI |

Specifiche tecniche richieste di registrazione e adempimenti successivi per i contratti di locazione e affitto di immobili (Modello RLI) Allegato A

| | |
|-------------|----|
| enumeration | LO |
| enumeration | LT |
| enumeration | LU |
| enumeration | MB |
| enumeration | MC |
| enumeration | ME |
| enumeration | MI |
| enumeration | MN |
| enumeration | MO |
| enumeration | MS |
| enumeration | MT |
| enumeration | NA |
| enumeration | NO |
| enumeration | NU |
| enumeration | OG |
| enumeration | OR |
| enumeration | OT |
| enumeration | PA |
| enumeration | PC |
| enumeration | PD |
| enumeration | PE |
| enumeration | PG |
| enumeration | PI |
| enumeration | PN |
| enumeration | PO |
| enumeration | PR |
| enumeration | PT |
| enumeration | PU |
| enumeration | PV |
| enumeration | PZ |
| enumeration | RA |
| enumeration | RC |
| enumeration | RE |
| enumeration | RG |
| enumeration | RI |
| enumeration | RM |
| enumeration | RN |
| enumeration | RO |
| enumeration | SA |
| enumeration | SI |
| enumeration | SO |
| enumeration | SP |

Specifiche tecniche richieste di registrazione e adempimenti successivi per i contratti di locazione e affitto di immobili (Modello RLI) Allegato A

| | | | | | | | | | | | | | | | | | | | | | | | | | | | | | | | | | | | | | | | | | | | | | | | | | | | | | | | | | | | | | | | | | | | | | | | | | | | | | | | | | | | | | | | | | | | | | | | | | | | | | | | | | | | | | | | | | | | | | | | | | | | | | | | | | | | | | | | | | | | | | | | | | |
|-----------------------|---|-----------|----|--|--|-------------|--|--|----|--------|--|--|----|-------|----|--|--|---------------|----|--|--|----------|----|--|--|--------|--|--|----|------|--|--|----|----------|----|--|--|------|--|--|----|---------|--|--|----|--------|--|--|----|---------|--|--|----|-----------|--|--|----|---------|--|--|----|----------|----|--|--|---------|--|--|----|-----------------------|----|--|--|----------|--|----|--|------------|--|--|----|---------|--|--|----|--------|--|--|----|--------------------|----|--|--|---------------|--|----|--|-------|--|--|----|------|--|--|----|---------|--|--|----|---------|--|--|----|---------|--|--|----|-----------|--|--|----|------|--|--|----|--------------|----|--|--|---------|--|--|----|--------|--|--|----|---------|--|--|----|-------|--|--|----|
| | <p>enumeration SR</p> <p>enumeration SS</p> <p>enumeration SV</p> <p>enumeration TA</p> <p>enumeration TE</p> <p>enumeration TO</p> <p>enumeration TP</p> <p>enumeration TR</p> <p>enumeration TV</p> <p>enumeration UD</p> <p>enumeration VA</p> <p>enumeration VB</p> <p>enumeration VC</p> <p>enumeration VE</p> <p>enumeration VI</p> <p>enumeration VR</p> <p>enumeration VS</p> <p>enumeration VT</p> <p>enumeration VV</p> | | | | | | | | | | | | | | | | | | | | | | | | | | | | | | | | | | | | | | | | | | | | | | | | | | | | | | | | | | | | | | | | | | | | | | | | | | | | | | | | | | | | | | | | | | | | | | | | | | | | | | | | | | | | | | | | | | | | | | | | | | | | | | | | | | | | | | | | | | | | | | | | |
| <p>annotation</p> | <p>documentation</p> <p>tavolare, Elenco delle provincie italiane in vigore con esclusione di quelle in vigore nel catasto valori ammessi:</p> <table style="width: 100%; border-collapse: collapse;"> <tr><td style="width: 35%;">Agrigento</td><td style="width: 15%;">AG</td><td style="width: 15%;"></td><td style="width: 35%;"></td></tr> <tr><td>Alessandria</td><td></td><td></td><td>AL</td></tr> <tr><td>Ancona</td><td></td><td></td><td>AN</td></tr> <tr><td>Aosta</td><td>AO</td><td></td><td></td></tr> <tr><td>Ascoli Piceno</td><td>AP</td><td></td><td></td></tr> <tr><td>L'Aquila</td><td>AQ</td><td></td><td></td></tr> <tr><td>Arezzo</td><td></td><td></td><td>AR</td></tr> <tr><td>Asti</td><td></td><td></td><td>AT</td></tr> <tr><td>Avellino</td><td>AV</td><td></td><td></td></tr> <tr><td>Bari</td><td></td><td></td><td>BA</td></tr> <tr><td>Bergamo</td><td></td><td></td><td>BG</td></tr> <tr><td>Biella</td><td></td><td></td><td>BI</td></tr> <tr><td>Belluno</td><td></td><td></td><td>BL</td></tr> <tr><td>Benevento</td><td></td><td></td><td>BN</td></tr> <tr><td>Bologna</td><td></td><td></td><td>BO</td></tr> <tr><td>Brindisi</td><td>BR</td><td></td><td></td></tr> <tr><td>Brescia</td><td></td><td></td><td>BS</td></tr> <tr><td>Barletta-Andria-Trani</td><td>BT</td><td></td><td></td></tr> <tr><td>Cagliari</td><td></td><td>CA</td><td></td></tr> <tr><td>Campobasso</td><td></td><td></td><td>CB</td></tr> <tr><td>Caserta</td><td></td><td></td><td>CE</td></tr> <tr><td>Chieti</td><td></td><td></td><td>CH</td></tr> <tr><td>Carbonia-Iglessias</td><td>CI</td><td></td><td></td></tr> <tr><td>Caltanissetta</td><td></td><td>CL</td><td></td></tr> <tr><td>Cuneo</td><td></td><td></td><td>CN</td></tr> <tr><td>Como</td><td></td><td></td><td>CO</td></tr> <tr><td>Cremona</td><td></td><td></td><td>CR</td></tr> <tr><td>Cosenza</td><td></td><td></td><td>CS</td></tr> <tr><td>Catania</td><td></td><td></td><td>CT</td></tr> <tr><td>Catanzaro</td><td></td><td></td><td>CZ</td></tr> <tr><td>Enna</td><td></td><td></td><td>EN</td></tr> <tr><td>Forlì-Cesena</td><td>FC</td><td></td><td></td></tr> <tr><td>Ferrara</td><td></td><td></td><td>FE</td></tr> <tr><td>Foggia</td><td></td><td></td><td>FG</td></tr> <tr><td>Firenze</td><td></td><td></td><td>FI</td></tr> <tr><td>Fermo</td><td></td><td></td><td>FM</td></tr> </table> | Agrigento | AG | | | Alessandria | | | AL | Ancona | | | AN | Aosta | AO | | | Ascoli Piceno | AP | | | L'Aquila | AQ | | | Arezzo | | | AR | Asti | | | AT | Avellino | AV | | | Bari | | | BA | Bergamo | | | BG | Biella | | | BI | Belluno | | | BL | Benevento | | | BN | Bologna | | | BO | Brindisi | BR | | | Brescia | | | BS | Barletta-Andria-Trani | BT | | | Cagliari | | CA | | Campobasso | | | CB | Caserta | | | CE | Chieti | | | CH | Carbonia-Iglessias | CI | | | Caltanissetta | | CL | | Cuneo | | | CN | Como | | | CO | Cremona | | | CR | Cosenza | | | CS | Catania | | | CT | Catanzaro | | | CZ | Enna | | | EN | Forlì-Cesena | FC | | | Ferrara | | | FE | Foggia | | | FG | Firenze | | | FI | Fermo | | | FM |
| Agrigento | AG | | | | | | | | | | | | | | | | | | | | | | | | | | | | | | | | | | | | | | | | | | | | | | | | | | | | | | | | | | | | | | | | | | | | | | | | | | | | | | | | | | | | | | | | | | | | | | | | | | | | | | | | | | | | | | | | | | | | | | | | | | | | | | | | | | | | | | | | | | | | | | | | |
| Alessandria | | | AL | | | | | | | | | | | | | | | | | | | | | | | | | | | | | | | | | | | | | | | | | | | | | | | | | | | | | | | | | | | | | | | | | | | | | | | | | | | | | | | | | | | | | | | | | | | | | | | | | | | | | | | | | | | | | | | | | | | | | | | | | | | | | | | | | | | | | | | | | | | | | | |
| Ancona | | | AN | | | | | | | | | | | | | | | | | | | | | | | | | | | | | | | | | | | | | | | | | | | | | | | | | | | | | | | | | | | | | | | | | | | | | | | | | | | | | | | | | | | | | | | | | | | | | | | | | | | | | | | | | | | | | | | | | | | | | | | | | | | | | | | | | | | | | | | | | | | | | | |
| Aosta | AO | | | | | | | | | | | | | | | | | | | | | | | | | | | | | | | | | | | | | | | | | | | | | | | | | | | | | | | | | | | | | | | | | | | | | | | | | | | | | | | | | | | | | | | | | | | | | | | | | | | | | | | | | | | | | | | | | | | | | | | | | | | | | | | | | | | | | | | | | | | | | | | | |
| Ascoli Piceno | AP | | | | | | | | | | | | | | | | | | | | | | | | | | | | | | | | | | | | | | | | | | | | | | | | | | | | | | | | | | | | | | | | | | | | | | | | | | | | | | | | | | | | | | | | | | | | | | | | | | | | | | | | | | | | | | | | | | | | | | | | | | | | | | | | | | | | | | | | | | | | | | | | |
| L'Aquila | AQ | | | | | | | | | | | | | | | | | | | | | | | | | | | | | | | | | | | | | | | | | | | | | | | | | | | | | | | | | | | | | | | | | | | | | | | | | | | | | | | | | | | | | | | | | | | | | | | | | | | | | | | | | | | | | | | | | | | | | | | | | | | | | | | | | | | | | | | | | | | | | | | | |
| Arezzo | | | AR | | | | | | | | | | | | | | | | | | | | | | | | | | | | | | | | | | | | | | | | | | | | | | | | | | | | | | | | | | | | | | | | | | | | | | | | | | | | | | | | | | | | | | | | | | | | | | | | | | | | | | | | | | | | | | | | | | | | | | | | | | | | | | | | | | | | | | | | | | | | | | |
| Asti | | | AT | | | | | | | | | | | | | | | | | | | | | | | | | | | | | | | | | | | | | | | | | | | | | | | | | | | | | | | | | | | | | | | | | | | | | | | | | | | | | | | | | | | | | | | | | | | | | | | | | | | | | | | | | | | | | | | | | | | | | | | | | | | | | | | | | | | | | | | | | | | | | | |
| Avellino | AV | | | | | | | | | | | | | | | | | | | | | | | | | | | | | | | | | | | | | | | | | | | | | | | | | | | | | | | | | | | | | | | | | | | | | | | | | | | | | | | | | | | | | | | | | | | | | | | | | | | | | | | | | | | | | | | | | | | | | | | | | | | | | | | | | | | | | | | | | | | | | | | | |
| Bari | | | BA | | | | | | | | | | | | | | | | | | | | | | | | | | | | | | | | | | | | | | | | | | | | | | | | | | | | | | | | | | | | | | | | | | | | | | | | | | | | | | | | | | | | | | | | | | | | | | | | | | | | | | | | | | | | | | | | | | | | | | | | | | | | | | | | | | | | | | | | | | | | | | |
| Bergamo | | | BG | | | | | | | | | | | | | | | | | | | | | | | | | | | | | | | | | | | | | | | | | | | | | | | | | | | | | | | | | | | | | | | | | | | | | | | | | | | | | | | | | | | | | | | | | | | | | | | | | | | | | | | | | | | | | | | | | | | | | | | | | | | | | | | | | | | | | | | | | | | | | | |
| Biella | | | BI | | | | | | | | | | | | | | | | | | | | | | | | | | | | | | | | | | | | | | | | | | | | | | | | | | | | | | | | | | | | | | | | | | | | | | | | | | | | | | | | | | | | | | | | | | | | | | | | | | | | | | | | | | | | | | | | | | | | | | | | | | | | | | | | | | | | | | | | | | | | | | |
| Belluno | | | BL | | | | | | | | | | | | | | | | | | | | | | | | | | | | | | | | | | | | | | | | | | | | | | | | | | | | | | | | | | | | | | | | | | | | | | | | | | | | | | | | | | | | | | | | | | | | | | | | | | | | | | | | | | | | | | | | | | | | | | | | | | | | | | | | | | | | | | | | | | | | | | |
| Benevento | | | BN | | | | | | | | | | | | | | | | | | | | | | | | | | | | | | | | | | | | | | | | | | | | | | | | | | | | | | | | | | | | | | | | | | | | | | | | | | | | | | | | | | | | | | | | | | | | | | | | | | | | | | | | | | | | | | | | | | | | | | | | | | | | | | | | | | | | | | | | | | | | | | |
| Bologna | | | BO | | | | | | | | | | | | | | | | | | | | | | | | | | | | | | | | | | | | | | | | | | | | | | | | | | | | | | | | | | | | | | | | | | | | | | | | | | | | | | | | | | | | | | | | | | | | | | | | | | | | | | | | | | | | | | | | | | | | | | | | | | | | | | | | | | | | | | | | | | | | | | |
| Brindisi | BR | | | | | | | | | | | | | | | | | | | | | | | | | | | | | | | | | | | | | | | | | | | | | | | | | | | | | | | | | | | | | | | | | | | | | | | | | | | | | | | | | | | | | | | | | | | | | | | | | | | | | | | | | | | | | | | | | | | | | | | | | | | | | | | | | | | | | | | | | | | | | | | | |
| Brescia | | | BS | | | | | | | | | | | | | | | | | | | | | | | | | | | | | | | | | | | | | | | | | | | | | | | | | | | | | | | | | | | | | | | | | | | | | | | | | | | | | | | | | | | | | | | | | | | | | | | | | | | | | | | | | | | | | | | | | | | | | | | | | | | | | | | | | | | | | | | | | | | | | | |
| Barletta-Andria-Trani | BT | | | | | | | | | | | | | | | | | | | | | | | | | | | | | | | | | | | | | | | | | | | | | | | | | | | | | | | | | | | | | | | | | | | | | | | | | | | | | | | | | | | | | | | | | | | | | | | | | | | | | | | | | | | | | | | | | | | | | | | | | | | | | | | | | | | | | | | | | | | | | | | | |
| Cagliari | | CA | | | | | | | | | | | | | | | | | | | | | | | | | | | | | | | | | | | | | | | | | | | | | | | | | | | | | | | | | | | | | | | | | | | | | | | | | | | | | | | | | | | | | | | | | | | | | | | | | | | | | | | | | | | | | | | | | | | | | | | | | | | | | | | | | | | | | | | | | | | | | | | |
| Campobasso | | | CB | | | | | | | | | | | | | | | | | | | | | | | | | | | | | | | | | | | | | | | | | | | | | | | | | | | | | | | | | | | | | | | | | | | | | | | | | | | | | | | | | | | | | | | | | | | | | | | | | | | | | | | | | | | | | | | | | | | | | | | | | | | | | | | | | | | | | | | | | | | | | | |
| Caserta | | | CE | | | | | | | | | | | | | | | | | | | | | | | | | | | | | | | | | | | | | | | | | | | | | | | | | | | | | | | | | | | | | | | | | | | | | | | | | | | | | | | | | | | | | | | | | | | | | | | | | | | | | | | | | | | | | | | | | | | | | | | | | | | | | | | | | | | | | | | | | | | | | | |
| Chieti | | | CH | | | | | | | | | | | | | | | | | | | | | | | | | | | | | | | | | | | | | | | | | | | | | | | | | | | | | | | | | | | | | | | | | | | | | | | | | | | | | | | | | | | | | | | | | | | | | | | | | | | | | | | | | | | | | | | | | | | | | | | | | | | | | | | | | | | | | | | | | | | | | | |
| Carbonia-Iglessias | CI | | | | | | | | | | | | | | | | | | | | | | | | | | | | | | | | | | | | | | | | | | | | | | | | | | | | | | | | | | | | | | | | | | | | | | | | | | | | | | | | | | | | | | | | | | | | | | | | | | | | | | | | | | | | | | | | | | | | | | | | | | | | | | | | | | | | | | | | | | | | | | | | |
| Caltanissetta | | CL | | | | | | | | | | | | | | | | | | | | | | | | | | | | | | | | | | | | | | | | | | | | | | | | | | | | | | | | | | | | | | | | | | | | | | | | | | | | | | | | | | | | | | | | | | | | | | | | | | | | | | | | | | | | | | | | | | | | | | | | | | | | | | | | | | | | | | | | | | | | | | | |
| Cuneo | | | CN | | | | | | | | | | | | | | | | | | | | | | | | | | | | | | | | | | | | | | | | | | | | | | | | | | | | | | | | | | | | | | | | | | | | | | | | | | | | | | | | | | | | | | | | | | | | | | | | | | | | | | | | | | | | | | | | | | | | | | | | | | | | | | | | | | | | | | | | | | | | | | |
| Como | | | CO | | | | | | | | | | | | | | | | | | | | | | | | | | | | | | | | | | | | | | | | | | | | | | | | | | | | | | | | | | | | | | | | | | | | | | | | | | | | | | | | | | | | | | | | | | | | | | | | | | | | | | | | | | | | | | | | | | | | | | | | | | | | | | | | | | | | | | | | | | | | | | |
| Cremona | | | CR | | | | | | | | | | | | | | | | | | | | | | | | | | | | | | | | | | | | | | | | | | | | | | | | | | | | | | | | | | | | | | | | | | | | | | | | | | | | | | | | | | | | | | | | | | | | | | | | | | | | | | | | | | | | | | | | | | | | | | | | | | | | | | | | | | | | | | | | | | | | | | |
| Cosenza | | | CS | | | | | | | | | | | | | | | | | | | | | | | | | | | | | | | | | | | | | | | | | | | | | | | | | | | | | | | | | | | | | | | | | | | | | | | | | | | | | | | | | | | | | | | | | | | | | | | | | | | | | | | | | | | | | | | | | | | | | | | | | | | | | | | | | | | | | | | | | | | | | | |
| Catania | | | CT | | | | | | | | | | | | | | | | | | | | | | | | | | | | | | | | | | | | | | | | | | | | | | | | | | | | | | | | | | | | | | | | | | | | | | | | | | | | | | | | | | | | | | | | | | | | | | | | | | | | | | | | | | | | | | | | | | | | | | | | | | | | | | | | | | | | | | | | | | | | | | |
| Catanzaro | | | CZ | | | | | | | | | | | | | | | | | | | | | | | | | | | | | | | | | | | | | | | | | | | | | | | | | | | | | | | | | | | | | | | | | | | | | | | | | | | | | | | | | | | | | | | | | | | | | | | | | | | | | | | | | | | | | | | | | | | | | | | | | | | | | | | | | | | | | | | | | | | | | | |
| Enna | | | EN | | | | | | | | | | | | | | | | | | | | | | | | | | | | | | | | | | | | | | | | | | | | | | | | | | | | | | | | | | | | | | | | | | | | | | | | | | | | | | | | | | | | | | | | | | | | | | | | | | | | | | | | | | | | | | | | | | | | | | | | | | | | | | | | | | | | | | | | | | | | | | |
| Forlì-Cesena | FC | | | | | | | | | | | | | | | | | | | | | | | | | | | | | | | | | | | | | | | | | | | | | | | | | | | | | | | | | | | | | | | | | | | | | | | | | | | | | | | | | | | | | | | | | | | | | | | | | | | | | | | | | | | | | | | | | | | | | | | | | | | | | | | | | | | | | | | | | | | | | | | | |
| Ferrara | | | FE | | | | | | | | | | | | | | | | | | | | | | | | | | | | | | | | | | | | | | | | | | | | | | | | | | | | | | | | | | | | | | | | | | | | | | | | | | | | | | | | | | | | | | | | | | | | | | | | | | | | | | | | | | | | | | | | | | | | | | | | | | | | | | | | | | | | | | | | | | | | | | |
| Foggia | | | FG | | | | | | | | | | | | | | | | | | | | | | | | | | | | | | | | | | | | | | | | | | | | | | | | | | | | | | | | | | | | | | | | | | | | | | | | | | | | | | | | | | | | | | | | | | | | | | | | | | | | | | | | | | | | | | | | | | | | | | | | | | | | | | | | | | | | | | | | | | | | | | |
| Firenze | | | FI | | | | | | | | | | | | | | | | | | | | | | | | | | | | | | | | | | | | | | | | | | | | | | | | | | | | | | | | | | | | | | | | | | | | | | | | | | | | | | | | | | | | | | | | | | | | | | | | | | | | | | | | | | | | | | | | | | | | | | | | | | | | | | | | | | | | | | | | | | | | | | |
| Fermo | | | FM | | | | | | | | | | | | | | | | | | | | | | | | | | | | | | | | | | | | | | | | | | | | | | | | | | | | | | | | | | | | | | | | | | | | | | | | | | | | | | | | | | | | | | | | | | | | | | | | | | | | | | | | | | | | | | | | | | | | | | | | | | | | | | | | | | | | | | | | | | | | | | |

Specifiche tecniche richieste di registrazione e adempimenti successivi per i contratti di locazione e affitto di immobili (Modello RLI) Allegato A

| | | | |
|--|----------------------|----|----|
| | Frosinone | | FR |
| | Genova | | GE |
| | Grosseto | GR | |
| | Imperia | | IM |
| | Isernia | | IS |
| | Crotone | | KR |
| | Lecco | | LC |
| | Lecce | | LE |
| | Livorno | | LI |
| | Lodi | | LO |
| | Latina | | LT |
| | Lucca | | LU |
| | Monza e Brianza | MB | |
| | Macerata | MC | |
| | Messina | | ME |
| | Milano | | MI |
| | Mantova | | MN |
| | Modena | | MO |
| | Massa e Carrara | MS | |
| | Matera | | MT |
| | Napoli | | NA |
| | Novara | | NO |
| | Nuoro | | NU |
| | Ogliastra | OG | |
| | Oristano | OR | |
| | Olbia-Tempio | OT | |
| | Palermo | | PA |
| | Piacenza | PC | |
| | Padova | | PD |
| | Pescara | | PE |
| | Perugia | | PG |
| | Pisa | | PI |
| | Pordenone | | PN |
| | Prato | | PO |
| | Parma | | PR |
| | Pistoia | | PT |
| | Pesaro e Urbino | PU | |
| | Pavia | | PV |
| | Potenza | | PZ |
| | Ravenna | | RA |
| | Reggio Calabria | RC | |
| | Reggio Emilia | RE | |
| | Ragusa | | RG |
| | Rieti | | RI |
| | Roma | | RM |
| | Rimini | | RN |
| | Rovigo | | RO |
| | Salerno | | SA |
| | iena | | SI |
| | Sondrio | | SO |
| | La Spezia | | SP |
| | Siracusa | SR | |
| | Sassari | | SS |
| | Savona | | SV |
| | Taranto | | TA |
| | Teramo | | TE |
| | Torino | | TO |
| | Trapani | | TP |
| | Terni | | TR |
| | Treviso | | TV |
| | Udine | | UD |
| | Varese | | VA |
| | Verbano-Cusio-Ossola | VB | |
| | Vercelli | VC | |
| | Venezia | | VE |
| | Vicenza | | VI |
| | Verona | | VR |
| | Medio Campidano | VS | |
| | Viterbo | | VT |
| | Vibo Valentia | VV | |

Specifiche tecniche richieste di registrazione e adempimenti successivi per i contratti di locazione e affitto di immobili (Modello RLI) Allegato A

| source | name="ProvincieItalianeNonTavolare"> | | | |
|--------|--|---------|-----------------------|-----------------|
| | <xs:simpleType <xs:annotation> <xs:documentation> | | | |
| | Elenco delle provincie italiane in vigore con esclusione di quelle in vigore | | | |
| | nel | catasto | tavolare, | valori ammessi: |
| | | | Agrigento | AG |
| | | | Alessandria | AL |
| | | | Ancona | AN |
| | | | Aosta | AO |
| | | | Ascoli Piceno | AP |
| | | | L'Aquila | AQ |
| | | | Arezzo | AR |
| | | | Asti | AT |
| | | | Avellino | AV |
| | | | Bari | BA |
| | | | Bergamo | BG |
| | | | Biella | BI |
| | | | Belluno | BL |
| | | | Benevento | BN |
| | | | Bologna | BO |
| | | | Brindisi | BR |
| | | | Brescia | BS |
| | | | Barletta-Andria-Trani | BT |
| | | | Cagliari | CA |
| | | | Campobasso | CB |
| | | | Caserta | CE |
| | | | Chieti | CH |
| | | | Carbonia-Iglesias | CI |
| | | | Caltanissetta | CL |
| | | | Cuneo | CN |
| | | | Como | CO |
| | | | Cremona | CR |
| | | | Cosenza | CS |
| | | | Catania | CT |
| | | | Catanzaro | CZ |
| | | | Enna | EN |
| | | | Forli-Cesena | FC |
| | | | Ferrara | FE |
| | | | Foggia | FG |
| | | | Firenze | FI |
| | | | Fermo | FM |
| | | | Frosinone | FR |
| | | | Genova | GE |
| | | | Grosseto | GR |
| | | | Imperia | IM |
| | | | Isernia | IS |
| | | | Crotone | KR |
| | | | Lecco | LC |
| | | | Lecce | LE |
| | | | Livorno | LI |
| | | | Lodi | LO |
| | | | Latina | LT |
| | | | Lucca | LU |
| | | | Monza e Brianza | MB |
| | | | Macerata | MC |
| | | | Messina | ME |
| | | | Milano | MI |
| | | | Mantova | MN |

Specifiche tecniche richieste di registrazione e adempimenti successivi per i contratti di locazione e affitto di immobili (Modello RLI) Allegato A

| | | | | |
|--|--|----------------------------|--|---|
| | Modena Massa e Carrara Matera Napoli Novara Nuoro Ogliastro Oristano Olbia-Tempio Palermo Piacenza Padova Pescara Perugia Pisa Pordenone Prato Parma Pistoia Pesaro e Urbino Pavia Potenza Ravenna Reggio Calabria Reggio Emilia Ragusa Rieti Roma Rimini Rovigo Salerno Siena Sondrio La Spezia Siracusa Sassari Savona Taranto Teramo Torino Trapani Terni Treviso Udine Varese Verbano-Cusio-Ossola Vercelli Venezia Vicenza Verona Medio Campidano Viterbo Vibo Valentia | OT RE VB VC VV | MS MT NA NO NU OG OR PC PD PG PI PN PO PR PT PU PV RC RG RI RM RN RO SA SI SO SP SR SS SV TA TE TO TP TR TV UD VA VR VS VT | MO PA PE PZ RA VE VI |
| | </xs:annotation> <xs:restriction <xs:enumeration <xs:enumeration | </xs:documentation> | | base="xs:string"> value="AG"/> value="AL"/> |

Specifiche tecniche richieste di registrazione e adempimenti successivi per i contratti di locazione e affitto di immobili (Modello RLI) Allegato A

| | |
|-----------------|--------------|
| <xs:enumeration | value="AN"/> |
| <xs:enumeration | value="AO"/> |
| <xs:enumeration | value="AP"/> |
| <xs:enumeration | value="AQ"/> |
| <xs:enumeration | value="AR"/> |
| <xs:enumeration | value="AT"/> |
| <xs:enumeration | value="AV"/> |
| <xs:enumeration | value="BA"/> |
| <xs:enumeration | value="BG"/> |
| <xs:enumeration | value="BI"/> |
| <xs:enumeration | value="BL"/> |
| <xs:enumeration | value="BN"/> |
| <xs:enumeration | value="BO"/> |
| <xs:enumeration | value="BR"/> |
| <xs:enumeration | value="BS"/> |
| <xs:enumeration | value="BT"/> |
| <xs:enumeration | value="CA"/> |
| <xs:enumeration | value="CB"/> |
| <xs:enumeration | value="CE"/> |
| <xs:enumeration | value="CH"/> |
| <xs:enumeration | value="CI"/> |
| <xs:enumeration | value="CL"/> |
| <xs:enumeration | value="CN"/> |
| <xs:enumeration | value="CO"/> |
| <xs:enumeration | value="CR"/> |
| <xs:enumeration | value="CS"/> |
| <xs:enumeration | value="CT"/> |
| <xs:enumeration | value="CZ"/> |
| <xs:enumeration | value="EN"/> |
| <xs:enumeration | value="FC"/> |
| <xs:enumeration | value="FE"/> |
| <xs:enumeration | value="FG"/> |
| <xs:enumeration | value="FI"/> |
| <xs:enumeration | value="FM"/> |
| <xs:enumeration | value="FR"/> |
| <xs:enumeration | value="GE"/> |
| <xs:enumeration | value="GR"/> |
| <xs:enumeration | value="IM"/> |
| <xs:enumeration | value="IS"/> |
| <xs:enumeration | value="KR"/> |
| <xs:enumeration | value="LC"/> |
| <xs:enumeration | value="LE"/> |
| <xs:enumeration | value="LI"/> |
| <xs:enumeration | value="LO"/> |
| <xs:enumeration | value="LT"/> |
| <xs:enumeration | value="LU"/> |
| <xs:enumeration | value="MB"/> |
| <xs:enumeration | value="MC"/> |
| <xs:enumeration | value="ME"/> |
| <xs:enumeration | value="MI"/> |
| <xs:enumeration | value="MN"/> |
| <xs:enumeration | value="MO"/> |
| <xs:enumeration | value="MS"/> |
| <xs:enumeration | value="MT"/> |
| <xs:enumeration | value="NA"/> |
| <xs:enumeration | value="NO"/> |
| <xs:enumeration | value="NU"/> |
| <xs:enumeration | value="OG"/> |
| <xs:enumeration | value="OR"/> |

| | |
|--|---|
| | <pre> <xs:annotation> <xs:documentation>Tipo semplice costituito dalle sigle delle provincie italiane in vigore nel catasto tavolo.</xs:documentation> </xs:annotation> <xs:union memberTypes="reg:ProvinciItalianeCatastoTavolare"/> </xs:simpleType> </pre> |
|--|---|

simpleType **RegimePatrimoniale_Type**

| namespace | urn:www.agenziaentrate.gov.it:specificheTecniche:sco:reg:v1 | | | | | | | | | | | | | | | |
|-------------|---|--|-------|------------|-----------|---|--|---------|-------|--|-------------|---|--|-------------|---|--|
| type | restriction of DatoN1_Type | | | | | | | | | | | | | | | |
| properties | base cm:DatoN1_Type | | | | | | | | | | | | | | | |
| facets | <table border="1"> <thead> <tr> <th>Kind</th> <th>Value</th> <th>annotation</th> </tr> </thead> <tbody> <tr> <td>maxLength</td> <td>1</td> <td></td> </tr> <tr> <td>pattern</td> <td>[1-9]</td> <td></td> </tr> <tr> <td>enumeration</td> <td>1</td> <td>documentation <![CDATA[comunione]]></td> </tr> <tr> <td>enumeration</td> <td>2</td> <td>documentation <![CDATA[separazione]]></td> </tr> </tbody> </table> | Kind | Value | annotation | maxLength | 1 | | pattern | [1-9] | | enumeration | 1 | documentation <![CDATA[comunione]]> | enumeration | 2 | documentation <![CDATA[separazione]]> |
| Kind | Value | annotation | | | | | | | | | | | | | | |
| maxLength | 1 | | | | | | | | | | | | | | | |
| pattern | [1-9] | | | | | | | | | | | | | | | |
| enumeration | 1 | documentation <![CDATA[comunione]]> | | | | | | | | | | | | | | |
| enumeration | 2 | documentation <![CDATA[separazione]]> | | | | | | | | | | | | | | |
| annotation | documentation comunione(1)/separazione(2) | | | | | | | | | | | | | | | |
| source | <pre> <xs:simpleType name="RegimePatrimoniale_Type"> <xs:annotation> <xs:documentation>comunione(1)/separazione(2)</xs:documentation> </xs:annotation> <xs:restriction base="cm:DatoN1_Type"> <xs:maxLength value="1" fixed="false"/> <xs:enumeration value="1"> <xs:annotation> <xs:documentation><![CDATA[comunione]]></xs:documentation> </xs:annotation> </xs:enumeration> <xs:enumeration value="2"> <xs:annotation> <xs:documentation><![CDATA[separazione]]></xs:documentation> </xs:annotation> </xs:enumeration> </xs:restriction> </xs:simpleType> </pre> | | | | | | | | | | | | | | | |

simpleType **Serie_Type**

| namespace | urn:www.agenziaentrate.gov.it:specificheTecniche:sco:reg:v1 | | | | | | | | | |
|------------|--|------------|-------|------------|-----------|---|--|---------|--------------------|--|
| type | restriction of xs:string | | | | | | | | | |
| properties | base xs:string | | | | | | | | | |
| used by | elements Documento_RLI_Type/Frontespizio/AdempSucc/Registrazione/Serie EstremiRegistrazione_Type/Serie | | | | | | | | | |
| facets | <table border="1"> <thead> <tr> <th>Kind</th> <th>Value</th> <th>annotation</th> </tr> </thead> <tbody> <tr> <td>maxLength</td> <td>2</td> <td></td> </tr> <tr> <td>pattern</td> <td>[1-4]{1}[A-Z]{0,1}</td> <td></td> </tr> </tbody> </table> | Kind | Value | annotation | maxLength | 2 | | pattern | [1-4]{1}[A-Z]{0,1} | |
| Kind | Value | annotation | | | | | | | | |
| maxLength | 2 | | | | | | | | | |
| pattern | [1-4]{1}[A-Z]{0,1} | | | | | | | | | |
| annotation | documentation Tipo semplice che identifica la serie (estremi di registrazione) | | | | | | | | | |
| source | <pre> <xs:simpleType name="Serie_Type"> <xs:annotation> </pre> | | | | | | | | | |

| | |
|--|--|
| | <pre> <xs:documentation>Tipo semplice che identifica la serie (estremi di registrazione) </xs:documentation> </xs:annotation> <xs:restriction base="xs:string" <xs:maxLength value="2"/> <xs:pattern value="[1-4]{1}[A-Z]{0,1}"/> </xs:restriction> </xs:simpleType> </pre> |
|--|--|

simpleType StatoCivile

| | | | |
|------------|---|-------|--|
| namespace | urn:www.agenziaentrate.gov.it:specificheTecniche:sco:reg:v1 | | |
| type | restriction of xs:string | | |
| properties | base xs:string | | |
| used by | simpleType StatoCivile Type | | |
| facets | Kind | Value | annotation |
| | enumeration | 1 | documentation <![CDATA[celibe/nubile]]> |
| | enumeration | 2 | documentation <![CDATA[coniugato/a in regime di comunione dei beni]]> |
| | enumeration | 3 | documentation <![CDATA[coniugato/a in regime di separazione dei beni]]> |
| | enumeration | 4 | documentation <![CDATA[vedovo/a]]> |
| | enumeration | 5 | documentation <![CDATA[separato/a]]> |
| | enumeration | 6 | documentation <![CDATA[divorziato/a]]> |
| annotation | documentation Elenco dei CODICI Stato civile | | |
| source | <pre> <xs:simpleType name="StatoCivile"> <xs:annotation> <xs:documentation>Elenco dei CODICI Stato civile </xs:documentation> </xs:annotation> <xs:restriction base="xs:string" <xs:enumeration value="1"> <xs:annotation> <xs:documentation><![CDATA[celibe/nubile]]></xs:documentation> </xs:annotation> </xs:enumeration> <xs:enumeration value="2"> <xs:annotation> <xs:documentation><![CDATA[coniugato/a in regime di comunione dei beni]]></xs:documentation> </xs:annotation> </xs:enumeration> <xs:enumeration value="3"> <xs:annotation> <xs:documentation><![CDATA[coniugato/a in regime di separazione dei beni]]></xs:documentation> </xs:annotation> </xs:enumeration> <xs:enumeration value="4"> <xs:annotation> <xs:documentation><![CDATA[vedovo/a]]></xs:documentation> </xs:annotation> </xs:enumeration> <xs:enumeration value="5"> </pre> | | |

| | |
|--|--|
| | <pre> <xs:annotation> <xs:documentation><![CDATA[separato/a]]></xs:documentation> </xs:annotation> </xs:enumeration> <xs:enumeration value="6"> <xs:annotation> <xs:documentation><![CDATA[divorziato/a]]></xs:documentation> </xs:annotation> </xs:enumeration> </xs:restriction> </xs:simpleType> </pre> |
|--|--|

simpleType **StatoCivile_Type**

| | | | |
|------------|--|-------|--|
| namespace | urn:www.agenziaentrate.gov.it:specificheTecniche:sco:reg:v1 | | |
| type | req:StatoCivile | | |
| properties | base reg:StatoCivile | | |
| facets | Kind | Value | annotation |
| | enumeration | 1 | documentation <![CDATA[celibe/nubile]]> |
| | enumeration | 2 | documentation <![CDATA[coniugato/a in regime di comunione dei beni]]> |
| | enumeration | 3 | documentation <![CDATA[coniugato/a in regime di separazione dei beni]]> |
| | enumeration | 4 | documentation <![CDATA[vedovo/a]]> |
| | enumeration | 5 | documentation <![CDATA[separato/a]]> |
| | enumeration | 6 | documentation <![CDATA[divorziato/a]]> |
| annotation | documentation celibe/nubile,coniugato/a,ecc | | |
| source | <pre> <xs:simpleType name="StatoCivile_Type"> <xs:annotation> <xs:documentation>celibe/nubile,coniugato/a,ecc</xs:documentation> </xs:annotation> <xs:restriction base="reg:StatoCivile"/> </xs:simpleType> </pre> | | |

simpleType **TipoCatasto_Type**

| | | | |
|------------|---|---|--|
| namespace | urn:www.agenziaentrate.gov.it:specificheTecniche:sco:reg:v1 | | |
| type | restriction of DatoAN_Type | | |
| properties | base cm:DatoAN_Type | | |
| used by | elements | Documento RLI_Type/Immobili/PrimoModulo/Immobilabile/TipoCatasto Documento RLI_Type/Immobili/Modulo/Immobilabile/TipoCatasto | |
| facets | Kind | Value | annotation |
| | length | 1 | |
| | pattern | $(([0-9A-Z-]]"){1}([0-9A-Z&#x2013;] ' \- \.\ _ / ^\ \(\ \)\ À É È Ì Ó Ù Ú " \\ \\ +)*$ | |
| | enumeration | T | documentation <![CDATA[catasto terreni]]> |
| | enumeration | U | documentation <![CDATA[catasto edilizio urbano]]> |
| annotation | documentation T/U (Terreni/Urbano) | | |
| source | <pre> <xs:simpleType name="TipoCatasto_Type"> </pre> | | |

Specifiche tecniche richieste di registrazione e adempimenti successivi per i contratti di locazione e affitto di immobili (Modello RLI) Allegato A

| | |
|--|--|
| | <pre> <xs:annotation> <xs:documentation>T/U (Terreni/Urbano)</xs:documentation> </xs:annotation> <xs:restriction base="cm:DatoAN_Type"> <xs:length value="1"/> <xs:enumeration value="T"> <xs:annotation> <xs:documentation><![CDATA[catasto terreni]]></xs:documentation> </xs:annotation> </xs:enumeration> <xs:enumeration value="U"> <xs:annotation> <xs:documentation><![CDATA[catasto edilizio urbano]]></xs:documentation> </xs:annotation> </xs:enumeration> </xs:restriction> </xs:simpleType> </pre> |
|--|--|

simpleType TipoContrattoLocazione_Type

| namespace | urn:www.agenziaentrate.gov.it:specificheTecniche:sco:reg:v1 | | | | | | | | | | | | | | | | | | | | | |
|-------------|---|--|-------|------------|--------|---|--|-----------|---|--|---------|-------|--|-------------|---|--|-------------|---|--|-------------|---|--|
| type | restriction of DatoN1_Type | | | | | | | | | | | | | | | | | | | | | |
| properties | base cm:DatoN1_Type | | | | | | | | | | | | | | | | | | | | | |
| facets | <table border="1"> <thead> <tr> <th>Kind</th> <th>Value</th> <th>annotation</th> </tr> </thead> <tbody> <tr> <td>length</td> <td>1</td> <td></td> </tr> <tr> <td>maxLength</td> <td>1</td> <td></td> </tr> <tr> <td>pattern</td> <td>[1-9]</td> <td></td> </tr> <tr> <td>enumeration</td> <td>1</td> <td>documentation <![CDATA[Usò abitativo]]></td> </tr> <tr> <td>enumeration</td> <td>2</td> <td>documentation <![CDATA[Usò non abitativo]]></td> </tr> <tr> <td>enumeration</td> <td>3</td> <td>documentation <![CDATA[Fondo rustico]]></td> </tr> </tbody> </table> | Kind | Value | annotation | length | 1 | | maxLength | 1 | | pattern | [1-9] | | enumeration | 1 | documentation <![CDATA[Usò abitativo]]> | enumeration | 2 | documentation <![CDATA[Usò non abitativo]]> | enumeration | 3 | documentation <![CDATA[Fondo rustico]]> |
| Kind | Value | annotation | | | | | | | | | | | | | | | | | | | | |
| length | 1 | | | | | | | | | | | | | | | | | | | | | |
| maxLength | 1 | | | | | | | | | | | | | | | | | | | | | |
| pattern | [1-9] | | | | | | | | | | | | | | | | | | | | | |
| enumeration | 1 | documentation <![CDATA[Usò abitativo]]> | | | | | | | | | | | | | | | | | | | | |
| enumeration | 2 | documentation <![CDATA[Usò non abitativo]]> | | | | | | | | | | | | | | | | | | | | |
| enumeration | 3 | documentation <![CDATA[Fondo rustico]]> | | | | | | | | | | | | | | | | | | | | |
| annotation | documentation tipologia contratto di locazione(Usò abitativo,Usò non abitativo,Fondo rustico) | | | | | | | | | | | | | | | | | | | | | |
| source | <pre> <xs:simpleType name="TipoContrattoLocazione_Type"> <xs:annotation> <xs:documentation>tipologia contratto di locazione(Usò abitativo,Usò non abitativo,Fondo rustico)</xs:documentation> </xs:annotation> <xs:restriction base="cm:DatoN1_Type"> <xs:length value="1"/> <xs:enumeration value="1"> <xs:annotation> <xs:documentation><![CDATA[Usò abitativo]]></xs:documentation> </xs:annotation> </xs:enumeration> <xs:enumeration value="2"> <xs:annotation> <xs:documentation><![CDATA[Usò non abitativo]]></xs:documentation> </xs:annotation> </xs:enumeration> <xs:enumeration value="3"> <xs:annotation> <xs:documentation><![CDATA[Fondo rustico]]></xs:documentation> </xs:annotation> </xs:enumeration> </xs:restriction> </xs:simpleType> </pre> | | | | | | | | | | | | | | | | | | | | | |

| | |
|--|---|
| | <code></xs:restriction></code> <code></xs:simpleType></code> |
|--|---|

simpleType TipologiaContratto_Type

| | | | |
|------------|---|--|---|
| namespace | urn:www.agenziaentrate.gov.it:specificheTecniche:sco:reg:v1 | | |
| type | restriction of DatoAN_Type | | |
| properties | base cm:DatoAN_Type | | |
| used by | element Documento_RLI_Type/Frontespizio/TipologiaContratto | | |
| facets | Kind maxLength | Value 2 | annotation |
| | pattern | <code>(([0-9A-Z\-_]&quot;){1}([0-9A-Z&amp;#x201E;'\-\.\, \/\ ^\ \\ \(\) \ _ &quot; \ \ +)*</code> | |
| | enumeration | L1 | documentation <code><![CDATA[Locazione di immobile ad uso abitativo]]></code> |
| | enumeration | L2 | documentation <code><![CDATA[Locazione agevolata di immobile ad uso abitativo]]></code> |
| | enumeration | L3 | documentation <code><![CDATA[Locazione di immobile ad uso abitativo (contratto soggetto ad IVA)]]></code> |
| | enumeration | L4 | documentation <code><![CDATA[Locazione finanziaria di immobile ad uso abitativo]]></code> |
| | enumeration | S1 | documentation <code><![CDATA[Locazione di immobile ad uso diverso dall'abitativo]]></code> |
| | enumeration | S2 | documentation <code><![CDATA[Locazione di immobile ad uso diverso dall'abitativo con locatore soggetto ad IVA]]></code> |
| | enumeration | S3 | documentation <code><![CDATA[Locazione finanziaria di immobile ad uso diverso dall'abitativo]]></code> |
| | enumeration | T1 | documentation <code><![CDATA[Affitto di fondo rustico]]></code> |
| | enumeration | T2 | documentation <code><![CDATA[Affitto di fondo rustico agevolato]]></code> |
| | enumeration | T3 | documentation <code><![CDATA[Affitto di terreni ed aree non edificabili, cave e torbiere]]></code> |
| | enumeration | T4 | documentation <code><![CDATA[Affitto di terreni edificabili o non edificabili destinati a parcheggio (contratto assoggettato ad IVA)]]></code> |
| annotation | documentation tabella di 11 elementi | | |
| source | <pre> <xs:simpleType name="TipologiaContratto_Type"> <xs:annotation> <xs:documentation>tabella di 11 elementi</xs:documentation> </xs:annotation> <xs:restriction base="cm:DatoAN_Type"> <xs:maxLength value="2"/> <xs:enumeration value="L1"> <xs:annotation> <xs:documentation><![CDATA[Locazione di immobile ad uso abitativo]]></xs:documentation> </xs:annotation> </xs:enumeration> <xs:enumeration value="L2"> </pre> | | |

| | |
|--|---|
| | <pre> <xs:documentation><![CDATA[Locazione agevolata di immobile ad uso abitativo]]></xs:documentation> </xs:annotation> </xs:enumeration> <xs:enumeration value="L3"> <xs:annotation> <xs:documentation><![CDATA[Locazione di immobile ad uso abitativo (contratto soggetto ad IVA)]]></xs:documentation> </xs:annotation> </xs:enumeration> <xs:enumeration value="L4"> <xs:annotation> <xs:documentation><![CDATA[Locazione finanziaria di immobile ad uso abitativo]]></xs:documentation> </xs:annotation> </xs:enumeration> <xs:enumeration value="S1"> <xs:annotation> <xs:documentation><![CDATA[Locazione di immobile ad uso diverso dall'abitativo]]></xs:documentation> </xs:annotation> </xs:enumeration> <xs:enumeration value="S2"> <xs:annotation> <xs:documentation><![CDATA[Locazione di immobile ad uso diverso dall'abitativo con locatore soggetto ad IVA]]></xs:documentation> </xs:annotation> </xs:enumeration> <xs:enumeration value="S3"> <xs:annotation> <xs:documentation><![CDATA[Locazione finanziaria di immobile ad uso diverso dall'abitativo]]></xs:documentation> </xs:annotation> </xs:enumeration> <xs:enumeration value="T1"> <xs:annotation> <xs:documentation><![CDATA[Affitto di fondo rustico]]]></xs:documentation> </xs:annotation> </xs:enumeration> <xs:enumeration value="T2"> <xs:annotation> <xs:documentation><![CDATA[Affitto di fondo rustico agevolato]]></xs:documentation> </xs:annotation> </xs:enumeration> <xs:enumeration value="T3"> <xs:annotation> <xs:documentation><![CDATA[Affitto di terreni ed aree non edificabili, cave e torbiere]]></xs:documentation> </xs:annotation> </xs:enumeration> <xs:enumeration value="T4"> <xs:annotation> <xs:documentation><![CDATA[Affitto di terreni edificabili o non edificabili destinati a parcheggio (contratto assoggettato ad IVA)]]></xs:documentation> </xs:annotation> </xs:enumeration> </xs:restriction> </xs:simpleType> </pre> |
|--|---|

simpleType TipologiaImmobile_Type

| | | | |
|------------|---|-------|--|
| namespace | urn:www.agenziaentrate.gov.it:specificheTecniche:sco:reg:v1 | | |
| type | restriction of DatoN1_Type | | |
| properties | base cm:DatoN1_Type | | |
| used by | elements Documento_RLI_Type/Immobili/PrimoModulo/Immobile/TipologiaImmobile Documento_RLI_Type/Immobili/Modulo/Immobile/TipologiaImmobile | | |
| facets | Kind | Value | annotation |
| | length | 1 | |
| | maxLength | 1 | |
| | pattern | [1-9] | |
| | enumeration | 1 | documentation <![CDATA[Immobile]]> |
| | enumeration | 2 | documentation <![CDATA[Pertinenza di immobile locato contestualmente]]> |
| | enumeration | 3 | documentation <![CDATA[Pertinenza di immobile già locato]]> |
| annotation | documentation Immobile / Pertinenza | | |
| source | <pre> <xs:simpleType name="TipologiaImmobile_Type"> <xs:annotation> <xs:documentation>Immobile / Pertinenza</xs:documentation> </xs:annotation> <xs:restriction base="cm:DatoN1_Type"> <xs:length value="1"/> <xs:enumeration value="1"> <xs:annotation> <xs:documentation><![CDATA[Immobile]]></xs:documentation> </xs:annotation> </xs:enumeration> <xs:enumeration value="2"> <xs:annotation> <xs:documentation><![CDATA[Pertinenza di immobile locato contestualmente]]></xs:documentation> </xs:annotation> </xs:enumeration> <xs:enumeration value="3"> <xs:annotation> <xs:documentation><![CDATA[Pertinenza di immobile già locato]]></xs:documentation> </xs:annotation> </xs:enumeration> </xs:restriction> </xs:simpleType> </pre> | | |

simpleType TipologiaIndirizzo_Type

| | | | |
|------------|---|-------|------------|
| namespace | urn:www.agenziaentrate.gov.it:specificheTecniche:sco:reg:v1 | | |
| type | restriction of DatoAN_Type | | |
| properties | base cm:DatoAN_Type | | |
| used by | elements Documento_RLI_Type/Immobili/PrimoModulo/Immobile/TipologiaIndirizzo Documento_RLI_Type/Immobili/Modulo/Immobile/TipologiaIndirizzo_ItaliaType/Indirizzo | | |
| facets | Kind | Value | annotation |
| | maxLength | 30 | |

Specifiche tecniche richieste di registrazione e adempimenti successivi per i contratti di locazione e affitto di immobili (Modello RLI) Allegato A

| | | |
|------------|---|--|
| | pattern | ([0-9A-Z\-\]]"){1}([0-9A-Z&#92;]\-\.\., s /^\^\(\ \) \A \E \I \O \U \" \ \ \ +)* |
| annotation | documentation | Via o localita' |
| source | <pre> <xs:simpleType name="TipologiaIndirizzo_Type"> <xs:annotation> <xs:documentation>Via o localita'</xs:documentation> </xs:annotation> <xs:restriction base="cm:DatoAN_Type" value="30"/> </xs:simpleType> </pre> | |

simpleType **UfficiDiRegistrazione**

| | | | |
|------------|---|-------|------------|
| namespace | urn:www.agenziaentrate.gov.it:specificheTecniche:sco:reg:v1 | | |
| type | restriction of xs:string | | |
| properties | base xs:string | | |
| used by | simpleType UfficioDiRegistrazione_Type | | |
| facets | Kind | Value | annotation |
| | enumeration | 795 | |
| | enumeration | 796 | |
| | enumeration | 797 | |
| | enumeration | 798 | |
| | enumeration | 799 | |
| | enumeration | 800 | |
| | enumeration | 801 | |
| | enumeration | 804 | |
| | enumeration | 805 | |
| | enumeration | 806 | |
| | enumeration | 807 | |
| | enumeration | 808 | |
| | enumeration | 809 | |
| | enumeration | 810 | |
| | enumeration | 811 | |
| | enumeration | 812 | |
| | enumeration | 812 | |
| | enumeration | 813 | |
| | enumeration | 814 | |
| | enumeration | 815 | |
| | enumeration | 816 | |
| | enumeration | 817 | |
| | enumeration | 818 | |
| | enumeration | 819 | |
| | enumeration | 820 | |
| | enumeration | 821 | |

Specifiche tecniche richieste di registrazione e adempimenti successivi per i contratti di locazione e affitto di immobili (Modello RLI) Allegato A

| | |
|-------------|-----|
| enumeration | 822 |
| enumeration | 823 |
| enumeration | 824 |
| enumeration | 825 |
| enumeration | 826 |
| enumeration | 827 |
| enumeration | 828 |
| enumeration | 829 |
| enumeration | 830 |
| enumeration | 831 |
| enumeration | 832 |
| enumeration | 833 |
| enumeration | 834 |
| enumeration | 835 |
| enumeration | 836 |
| enumeration | 837 |
| enumeration | 838 |
| enumeration | 839 |
| enumeration | 841 |
| enumeration | 842 |
| enumeration | 843 |
| enumeration | 844 |
| enumeration | 846 |
| enumeration | 847 |
| enumeration | 848 |
| enumeration | 849 |
| enumeration | 850 |
| enumeration | 852 |
| enumeration | 853 |
| enumeration | 854 |
| enumeration | 855 |
| enumeration | 856 |
| enumeration | 857 |
| enumeration | 858 |
| enumeration | 859 |
| enumeration | 860 |
| enumeration | 861 |
| enumeration | 862 |
| enumeration | 863 |
| enumeration | 864 |
| enumeration | 865 |
| enumeration | 866 |

Specifiche tecniche richieste di registrazione e adempimenti successivi per i contratti di locazione e affitto di immobili (Modello RLI) Allegato A

| | |
|-------------|-----|
| enumeration | 867 |
| enumeration | 868 |
| enumeration | 869 |
| enumeration | 871 |
| enumeration | 872 |
| enumeration | 873 |
| enumeration | 875 |
| enumeration | 876 |
| enumeration | 877 |
| enumeration | 878 |
| enumeration | 879 |
| enumeration | 880 |
| enumeration | 881 |
| enumeration | 882 |
| enumeration | 883 |
| enumeration | 884 |
| enumeration | 885 |
| enumeration | 887 |
| enumeration | 888 |
| enumeration | 889 |
| enumeration | 890 |
| enumeration | 891 |
| enumeration | 892 |
| enumeration | 893 |
| enumeration | 894 |
| enumeration | 895 |
| enumeration | 896 |
| enumeration | 897 |
| enumeration | 898 |
| enumeration | 899 |
| enumeration | A01 |
| enumeration | A02 |
| enumeration | A03 |
| enumeration | A04 |
| enumeration | A06 |
| enumeration | A07 |
| enumeration | A08 |
| enumeration | A10 |
| enumeration | A10 |
| enumeration | A11 |
| enumeration | A12 |
| enumeration | A13 |

Specifiche tecniche richieste di registrazione e adempimenti successivi per i contratti di locazione e affitto di immobili (Modello RLI) Allegato A

| | |
|-------------|-----|
| enumeration | A15 |
| enumeration | A16 |
| enumeration | A17 |
| enumeration | A21 |
| enumeration | A22 |
| enumeration | A26 |
| enumeration | A27 |
| enumeration | A28 |
| enumeration | A29 |
| enumeration | A31 |
| enumeration | A32 |
| enumeration | A33 |
| enumeration | A34 |
| enumeration | A36 |
| enumeration | A37 |
| enumeration | A39 |
| enumeration | A40 |
| enumeration | A41 |
| enumeration | A45 |
| enumeration | A49 |
| enumeration | A50 |
| enumeration | A51 |
| enumeration | A54 |
| enumeration | A55 |
| enumeration | A57 |
| enumeration | A58 |
| enumeration | A59 |
| enumeration | A60 |
| enumeration | A61 |
| enumeration | A63 |
| enumeration | A64 |
| enumeration | A65 |
| enumeration | A66 |
| enumeration | A68 |
| enumeration | A72 |
| enumeration | A76 |
| enumeration | A78 |
| enumeration | A79 |
| enumeration | A80 |
| enumeration | A81 |
| enumeration | A83 |
| enumeration | A84 |

Specifiche tecniche richieste di registrazione e adempimenti successivi per i contratti di locazione e affitto di immobili (Modello RLI) Allegato A

| | |
|-------------|-----|
| enumeration | A85 |
| enumeration | A87 |
| enumeration | A88 |
| enumeration | A89 |
| enumeration | A90 |
| enumeration | A91 |
| enumeration | A93 |
| enumeration | A94 |
| enumeration | A96 |
| enumeration | A97 |
| enumeration | A98 |
| enumeration | B01 |
| enumeration | B02 |
| enumeration | B03 |
| enumeration | B05 |
| enumeration | B06 |
| enumeration | B10 |
| enumeration | B11 |
| enumeration | B12 |
| enumeration | B13 |
| enumeration | B17 |
| enumeration | B20 |
| enumeration | B21 |
| enumeration | B23 |
| enumeration | B24 |
| enumeration | B25 |
| enumeration | B26 |
| enumeration | B28 |
| enumeration | B30 |
| enumeration | B31 |
| enumeration | B32 |
| enumeration | B33 |
| enumeration | B36 |
| enumeration | B37 |
| enumeration | B38 |
| enumeration | B40 |
| enumeration | B44 |
| enumeration | B45 |
| enumeration | B46 |
| enumeration | B47 |
| enumeration | B48 |
| enumeration | B49 |

Specifiche tecniche richieste di registrazione e adempimenti successivi per i contratti di locazione e affitto di immobili (Modello RLI) Allegato A

| | |
|-------------|-----|
| enumeration | B50 |
| enumeration | B51 |
| enumeration | B54 |
| enumeration | B55 |
| enumeration | B56 |
| enumeration | B57 |
| enumeration | B58 |
| enumeration | B59 |
| enumeration | B60 |
| enumeration | B61 |
| enumeration | B62 |
| enumeration | B63 |
| enumeration | B66 |
| enumeration | B67 |
| enumeration | B68 |
| enumeration | B73 |
| enumeration | B76 |
| enumeration | B77 |
| enumeration | B78 |
| enumeration | B81 |
| enumeration | B82 |
| enumeration | B83 |
| enumeration | B85 |
| enumeration | B86 |
| enumeration | B87 |
| enumeration | B89 |
| enumeration | B90 |
| enumeration | B91 |
| enumeration | B92 |
| enumeration | B93 |
| enumeration | B95 |
| enumeration | B96 |
| enumeration | B97 |
| enumeration | B98 |
| enumeration | B99 |
| enumeration | C02 |
| enumeration | C03 |
| enumeration | C04 |
| enumeration | C05 |
| enumeration | C07 |
| enumeration | C08 |
| enumeration | C10 |

Specifiche tecniche richieste di registrazione e adempimenti successivi per i contratti di locazione e affitto di immobili (Modello RLI) Allegato A

| | |
|-------------|-----|
| enumeration | C11 |
| enumeration | C12 |
| enumeration | C16 |
| enumeration | C22 |
| enumeration | C23 |
| enumeration | C26 |
| enumeration | C28 |
| enumeration | C30 |
| enumeration | C32 |
| enumeration | C34 |
| enumeration | C36 |
| enumeration | C37 |
| enumeration | C41 |
| enumeration | C42 |
| enumeration | C48 |
| enumeration | C49 |
| enumeration | C50 |
| enumeration | C51 |
| enumeration | C52 |
| enumeration | C53 |
| enumeration | C54 |
| enumeration | C55 |
| enumeration | C56 |
| enumeration | C60 |
| enumeration | C61 |
| enumeration | C62 |
| enumeration | C63 |
| enumeration | C64 |
| enumeration | C65 |
| enumeration | C68 |
| enumeration | C69 |
| enumeration | C70 |
| enumeration | C71 |
| enumeration | C72 |
| enumeration | C73 |
| enumeration | C74 |
| enumeration | C75 |
| enumeration | C76 |
| enumeration | C79 |
| enumeration | C80 |
| enumeration | C81 |
| enumeration | C82 |

Specifiche tecniche richieste di registrazione e adempimenti successivi per i contratti di locazione e affitto di immobili (Modello RLI) Allegato A

| | |
|-------------|-----|
| enumeration | C83 |
| enumeration | C84 |
| enumeration | C87 |
| enumeration | C88 |
| enumeration | C89 |
| enumeration | C90 |
| enumeration | C92 |
| enumeration | C93 |
| enumeration | C94 |
| enumeration | C95 |
| enumeration | C97 |
| enumeration | C98 |
| enumeration | C99 |
| enumeration | D01 |
| enumeration | D02 |
| enumeration | D03 |
| enumeration | D04 |
| enumeration | D05 |
| enumeration | D07 |
| enumeration | D08 |
| enumeration | D09 |
| enumeration | D10 |
| enumeration | D12 |
| enumeration | D13 |
| enumeration | D14 |
| enumeration | D15 |
| enumeration | D16 |
| enumeration | D17 |
| enumeration | D23 |
| enumeration | D28 |
| enumeration | D29 |
| enumeration | D30 |
| enumeration | D33 |
| enumeration | D34 |
| enumeration | D35 |
| enumeration | D37 |
| enumeration | D38 |
| enumeration | D39 |
| enumeration | D40 |
| enumeration | D41 |
| enumeration | D42 |
| enumeration | D43 |

Specifiche tecniche richieste di registrazione e adempimenti successivi per i contratti di locazione e affitto di immobili (Modello RLI) Allegato A

| | |
|-------------|-----|
| enumeration | D44 |
| enumeration | D45 |
| enumeration | D46 |
| enumeration | D48 |
| enumeration | D49 |
| enumeration | D50 |
| enumeration | D51 |
| enumeration | D52 |
| enumeration | D55 |
| enumeration | D56 |
| enumeration | D61 |
| enumeration | D62 |
| enumeration | D63 |
| enumeration | D64 |
| enumeration | D65 |
| enumeration | D66 |
| enumeration | D67 |
| enumeration | D70 |
| enumeration | D71 |
| enumeration | D72 |
| enumeration | D73 |
| enumeration | D75 |
| enumeration | D76 |
| enumeration | D77 |
| enumeration | D79 |
| enumeration | D84 |
| enumeration | D85 |
| enumeration | D86 |
| enumeration | D89 |
| enumeration | D90 |
| enumeration | D92 |
| enumeration | D96 |
| enumeration | D97 |
| enumeration | D98 |
| enumeration | D99 |
| enumeration | E01 |
| enumeration | E02 |
| enumeration | E03 |
| enumeration | E07 |
| enumeration | E08 |
| enumeration | E09 |
| enumeration | E11 |

Specifiche tecniche richieste di registrazione e adempimenti successivi per i contratti di locazione e affitto di immobili (Modello RLI) Allegato A

| | |
|-------------|-----|
| enumeration | E12 |
| enumeration | E13 |
| enumeration | E14 |
| enumeration | E16 |
| enumeration | E17 |
| enumeration | E18 |
| enumeration | E19 |
| enumeration | E23 |
| enumeration | E24 |
| enumeration | E25 |
| enumeration | E26 |
| enumeration | E27 |
| enumeration | E29 |
| enumeration | E30 |
| enumeration | E34 |
| enumeration | E35 |
| enumeration | E36 |
| enumeration | E37 |
| enumeration | E38 |
| enumeration | E39 |
| enumeration | E40 |
| enumeration | E43 |
| enumeration | E44 |
| enumeration | E45 |
| enumeration | E46 |
| enumeration | E52 |
| enumeration | E59 |
| enumeration | E60 |
| enumeration | E61 |
| enumeration | E62 |
| enumeration | E63 |
| enumeration | E64 |
| enumeration | E65 |
| enumeration | E69 |
| enumeration | E70 |
| enumeration | E71 |
| enumeration | E73 |
| enumeration | E74 |
| enumeration | E76 |
| enumeration | E78 |
| enumeration | E82 |
| enumeration | E83 |

Specifiche tecniche richieste di registrazione e adempimenti successivi per i contratti di locazione e affitto di immobili (Modello RLI) Allegato A

| | |
|-------------|-----|
| enumeration | E84 |
| enumeration | E85 |
| enumeration | E86 |
| enumeration | E87 |
| enumeration | E88 |
| enumeration | E94 |
| enumeration | E99 |
| enumeration | F01 |
| enumeration | F02 |
| enumeration | F03 |
| enumeration | F04 |
| enumeration | F05 |
| enumeration | F06 |
| enumeration | F07 |
| enumeration | F08 |
| enumeration | F09 |
| enumeration | F13 |
| enumeration | F14 |
| enumeration | F15 |
| enumeration | F16 |
| enumeration | F17 |
| enumeration | F18 |
| enumeration | F19 |
| enumeration | F22 |
| enumeration | F23 |
| enumeration | F24 |
| enumeration | F26 |
| enumeration | F27 |
| enumeration | F28 |
| enumeration | F29 |
| enumeration | F30 |
| enumeration | F31 |
| enumeration | F32 |
| enumeration | F35 |
| enumeration | F36 |
| enumeration | F37 |
| enumeration | F38 |
| enumeration | F39 |
| enumeration | F41 |
| enumeration | F42 |
| enumeration | F43 |
| enumeration | F44 |

Specifiche tecniche richieste di registrazione e adempimenti successivi per i contratti di locazione e affitto di immobili (Modello RLI) Allegato A

| | |
|-------------|-----|
| enumeration | F45 |
| enumeration | F49 |
| enumeration | F53 |
| enumeration | F54 |
| enumeration | F56 |
| enumeration | F57 |
| enumeration | F59 |
| enumeration | F60 |
| enumeration | F61 |
| enumeration | F62 |
| enumeration | F63 |
| enumeration | F67 |
| enumeration | F69 |
| enumeration | F70 |
| enumeration | F71 |
| enumeration | F72 |
| enumeration | F75 |
| enumeration | F76 |
| enumeration | F77 |
| enumeration | F78 |
| enumeration | F80 |
| enumeration | F81 |
| enumeration | F82 |
| enumeration | F84 |
| enumeration | F85 |
| enumeration | F86 |
| enumeration | F87 |
| enumeration | F89 |
| enumeration | F90 |
| enumeration | F91 |
| enumeration | F92 |
| enumeration | F93 |
| enumeration | F95 |
| enumeration | F96 |
| enumeration | F97 |
| enumeration | F98 |
| enumeration | F99 |
| enumeration | G01 |
| enumeration | G04 |
| enumeration | G05 |
| enumeration | G06 |
| enumeration | G07 |

Specifiche tecniche richieste di registrazione e adempimenti successivi per i contratti di locazione e affitto di immobili (Modello RLI) Allegato A

| | |
|-------------|-----|
| enumeration | R00 |
| enumeration | R02 |
| enumeration | R03 |
| enumeration | R04 |
| enumeration | R05 |
| enumeration | R06 |
| enumeration | R07 |
| enumeration | R0A |
| enumeration | R0C |
| enumeration | R0D |
| enumeration | R0E |
| enumeration | R0F |
| enumeration | R0G |
| enumeration | R0H |
| enumeration | R0J |
| enumeration | R0K |
| enumeration | R0L |
| enumeration | R0N |
| enumeration | R0P |
| enumeration | R0Q |
| enumeration | R0R |
| enumeration | R0S |
| enumeration | R0T |
| enumeration | R0U |
| enumeration | R0V |
| enumeration | R0X |
| enumeration | R0Y |
| enumeration | R0Z |
| enumeration | R10 |
| enumeration | R11 |
| enumeration | R12 |
| enumeration | R13 |
| enumeration | R14 |
| enumeration | R17 |
| enumeration | R18 |
| enumeration | R19 |
| enumeration | R1A |
| enumeration | R1C |
| enumeration | R1J |
| enumeration | R1K |
| enumeration | R1L |
| enumeration | R1M |

Specifiche tecniche richieste di registrazione e adempimenti successivi per i contratti di locazione e affitto di immobili (Modello RLI) Allegato A

| | |
|-------------|-----|
| enumeration | R1N |
| enumeration | R1P |
| enumeration | R1Q |
| enumeration | R1R |
| enumeration | R1S |
| enumeration | R1T |
| enumeration | R1U |
| enumeration | R1V |
| enumeration | R1W |
| enumeration | R1X |
| enumeration | R1Y |
| enumeration | R1Z |
| enumeration | R20 |
| enumeration | R21 |
| enumeration | R22 |
| enumeration | R24 |
| enumeration | R25 |
| enumeration | R26 |
| enumeration | R28 |
| enumeration | R2C |
| enumeration | R2D |
| enumeration | R2E |
| enumeration | R2F |
| enumeration | R2G |
| enumeration | R2H |
| enumeration | R2J |
| enumeration | R2K |
| enumeration | R2L |
| enumeration | R2M |
| enumeration | R2N |
| enumeration | R2P |
| enumeration | R2Q |
| enumeration | R2R |
| enumeration | R2T |
| enumeration | R2V |
| enumeration | R2W |
| enumeration | R2X |
| enumeration | R2Y |
| enumeration | R2Z |
| enumeration | R30 |
| enumeration | R31 |
| enumeration | R32 |

Specifiche tecniche richieste di registrazione e adempimenti successivi per i contratti di locazione e affitto di immobili (Modello RLI) Allegato A

| | |
|-------------|-----|
| enumeration | R33 |
| enumeration | R34 |
| enumeration | R3A |
| enumeration | R3C |
| enumeration | R3D |
| enumeration | R3E |
| enumeration | R3F |
| enumeration | R40 |
| enumeration | R42 |
| enumeration | R43 |
| enumeration | R44 |
| enumeration | R45 |
| enumeration | R46 |
| enumeration | R47 |
| enumeration | R48 |
| enumeration | R49 |
| enumeration | R4C |
| enumeration | R4D |
| enumeration | R4E |
| enumeration | R4G |
| enumeration | R4H |
| enumeration | R4J |
| enumeration | R4K |
| enumeration | R4M |
| enumeration | R4P |
| enumeration | R50 |
| enumeration | R52 |
| enumeration | R53 |
| enumeration | R54 |
| enumeration | R55 |
| enumeration | R56 |
| enumeration | R5A |
| enumeration | R5C |
| enumeration | R5D |
| enumeration | R5E |
| enumeration | R5F |
| enumeration | R5G |
| enumeration | R5H |
| enumeration | R5J |
| enumeration | R5L |
| enumeration | R5M |
| enumeration | R5N |

Specifiche tecniche richieste di registrazione e adempimenti successivi per i contratti di locazione e affitto di immobili (Modello RLI) Allegato A

| | |
|-------------|-----|
| enumeration | R5P |
| enumeration | R5Q |
| enumeration | R5R |
| enumeration | R5S |
| enumeration | R5T |
| enumeration | R5U |
| enumeration | R5V |
| enumeration | R5W |
| enumeration | R5X |
| enumeration | R5Y |
| enumeration | R5Z |
| enumeration | R64 |
| enumeration | R65 |
| enumeration | R66 |
| enumeration | R67 |
| enumeration | R6A |
| enumeration | R6C |
| enumeration | R6F |
| enumeration | R6G |
| enumeration | R6H |
| enumeration | R6J |
| enumeration | R6K |
| enumeration | R73 |
| enumeration | R74 |
| enumeration | R75 |
| enumeration | R76 |
| enumeration | R79 |
| enumeration | R7G |
| enumeration | R7H |
| enumeration | R7J |
| enumeration | R7K |
| enumeration | R7L |
| enumeration | R7M |
| enumeration | R7Q |
| enumeration | R7U |
| enumeration | R7Y |
| enumeration | R7Z |
| enumeration | R80 |
| enumeration | R84 |
| enumeration | R85 |
| enumeration | R87 |
| enumeration | R8A |

Specifiche tecniche richieste di registrazione e adempimenti successivi per i contratti di locazione e affitto di immobili (Modello RLI) Allegato A

| | |
|-------------|-----|
| enumeration | R8C |
| enumeration | R8H |
| enumeration | R8M |
| enumeration | R8N |
| enumeration | R9A |
| enumeration | R9D |
| enumeration | R9E |
| enumeration | R9F |
| enumeration | R9G |
| enumeration | R9H |
| enumeration | R9J |
| enumeration | R9K |
| enumeration | R9L |
| enumeration | R9M |
| enumeration | R9N |
| enumeration | R9P |
| enumeration | R9Q |
| enumeration | RA4 |
| enumeration | RA5 |
| enumeration | RA6 |
| enumeration | RA7 |
| enumeration | RA8 |
| enumeration | RA9 |
| enumeration | RAA |
| enumeration | RAC |
| enumeration | RAD |
| enumeration | RAE |
| enumeration | RC0 |
| enumeration | RC1 |
| enumeration | RC2 |
| enumeration | RC3 |
| enumeration | RC4 |
| enumeration | RC7 |
| enumeration | RC8 |
| enumeration | RCA |
| enumeration | RCB |
| enumeration | RCC |
| enumeration | RCD |
| enumeration | RCE |
| enumeration | RCG |
| enumeration | RCH |
| enumeration | RCJ |

Specifiche tecniche richieste di registrazione e adempimenti successivi per i contratti di locazione e affitto di immobili (Modello RLI) Allegato A

| | |
|-------------|-----|
| enumeration | RCK |
| enumeration | RCT |
| enumeration | RD0 |
| enumeration | RD1 |
| enumeration | RD1 |
| enumeration | RD2 |
| enumeration | RE0 |
| enumeration | RE1 |
| enumeration | RE2 |
| enumeration | RE3 |
| enumeration | RE5 |
| enumeration | RE6 |
| enumeration | RE7 |
| enumeration | RE8 |
| enumeration | RE9 |
| enumeration | REA |
| enumeration | REC |
| enumeration | RED |
| enumeration | REE |
| enumeration | REF |
| enumeration | REG |
| enumeration | REK |
| enumeration | REL |
| enumeration | REM |
| enumeration | REN |
| enumeration | REP |
| enumeration | REQ |
| enumeration | RES |
| enumeration | RET |
| enumeration | RF2 |
| enumeration | RF3 |
| enumeration | RF4 |
| enumeration | RF6 |
| enumeration | RF7 |
| enumeration | RF8 |
| enumeration | RF9 |
| enumeration | RFA |
| enumeration | RFC |
| enumeration | RFD |
| enumeration | RFE |
| enumeration | RFF |
| enumeration | RFG |

Specifiche tecniche richieste di registrazione e adempimenti successivi per i contratti di locazione e affitto di immobili (Modello RLI) Allegato A

| | |
|-------------|-----|
| enumeration | RFH |
| enumeration | RFJ |
| enumeration | RFK |
| enumeration | RG2 |
| enumeration | RG3 |
| enumeration | RH1 |
| enumeration | RH2 |
| enumeration | RJ0 |
| enumeration | RJ1 |
| enumeration | RJ2 |
| enumeration | RJ3 |
| enumeration | RJ6 |
| enumeration | RJ7 |
| enumeration | RJ8 |
| enumeration | RJA |
| enumeration | RJC |
| enumeration | RJD |
| enumeration | RJE |
| enumeration | RJF |
| enumeration | RJG |
| enumeration | RJH |
| enumeration | RJJ |
| enumeration | RJK |
| enumeration | RJL |
| enumeration | RJM |
| enumeration | RJN |
| enumeration | RJP |
| enumeration | RJR |
| enumeration | RJS |
| enumeration | RJT |
| enumeration | RJU |
| enumeration | RJV |
| enumeration | RJW |
| enumeration | RJX |
| enumeration | RJY |
| enumeration | RL2 |
| enumeration | RL3 |
| enumeration | RL4 |
| enumeration | RL5 |
| enumeration | RL7 |
| enumeration | RL8 |
| enumeration | RL9 |

Specifiche tecniche richieste di registrazione e adempimenti successivi per i contratti di locazione e affitto di immobili (Modello RLI) Allegato A

| | |
|-------------|-----|
| enumeration | T2D |
| enumeration | T2E |
| enumeration | T2F |
| enumeration | T2G |
| enumeration | T2H |
| enumeration | T2J |
| enumeration | T2K |
| enumeration | T3D |
| enumeration | T3E |
| enumeration | T3F |
| enumeration | T3G |
| enumeration | T3H |
| enumeration | T3J |
| enumeration | T3K |
| enumeration | T4D |
| enumeration | T4E |
| enumeration | T5D |
| enumeration | T5E |
| enumeration | T5F |
| enumeration | T5G |
| enumeration | T5H |
| enumeration | T5J |
| enumeration | T5K |
| enumeration | T5L |
| enumeration | T5M |
| enumeration | T5N |
| enumeration | T5P |
| enumeration | T5Q |
| enumeration | T5R |
| enumeration | T5S |
| enumeration | T5T |
| enumeration | T5U |
| enumeration | T5V |
| enumeration | T5X |
| enumeration | T5Y |
| enumeration | T5Z |
| enumeration | T6A |
| enumeration | T6B |
| enumeration | T6C |
| enumeration | T6D |
| enumeration | T6E |
| enumeration | T6F |

Specifiche tecniche richieste di registrazione e adempimenti successivi per i contratti di locazione e affitto di immobili (Modello RLI) Allegato A

| | |
|-------------|-----|
| enumeration | T6G |
| enumeration | T6H |
| enumeration | T6J |
| enumeration | T6K |
| enumeration | T6L |
| enumeration | T6M |
| enumeration | TA4 |
| enumeration | TAD |
| enumeration | TAE |
| enumeration | TAF |
| enumeration | TAH |
| enumeration | TAI |
| enumeration | TAJ |
| enumeration | TAK |
| enumeration | TAM |
| enumeration | TAS |
| enumeration | TAU |
| enumeration | TAX |
| enumeration | TBD |
| enumeration | TBE |
| enumeration | TBF |
| enumeration | TCD |
| enumeration | TCF |
| enumeration | TCG |
| enumeration | TCJ |
| enumeration | TCK |
| enumeration | TDD |
| enumeration | TDE |
| enumeration | TDF |
| enumeration | TDG |
| enumeration | TDH |
| enumeration | TDJ |
| enumeration | TDK |
| enumeration | TDL |
| enumeration | TDM |
| enumeration | TDN |
| enumeration | TDP |
| enumeration | TE2 |
| enumeration | TE3 |
| enumeration | TE4 |
| enumeration | TE5 |
| enumeration | TE6 |

Specifiche tecniche richieste di registrazione e adempimenti successivi per i contratti di locazione e affitto di immobili (Modello RLI) Allegato A

| | |
|-------------|-----|
| enumeration | TE7 |
| enumeration | TED |
| enumeration | TEE |
| enumeration | TEF |
| enumeration | TEG |
| enumeration | TEH |
| enumeration | TEJ |
| enumeration | TEK |
| enumeration | TEL |
| enumeration | TEM |
| enumeration | TEP |
| enumeration | TEQ |
| enumeration | TER |
| enumeration | TES |
| enumeration | TET |
| enumeration | TEV |
| enumeration | TEX |
| enumeration | TEY |
| enumeration | TEZ |
| enumeration | TG2 |
| enumeration | TG3 |
| enumeration | TG4 |
| enumeration | TG5 |
| enumeration | TG6 |
| enumeration | TGD |
| enumeration | TGE |
| enumeration | TGF |
| enumeration | TGG |
| enumeration | TGH |
| enumeration | TGJ |
| enumeration | TGK |
| enumeration | TGL |
| enumeration | TGM |
| enumeration | TGN |
| enumeration | TGP |
| enumeration | TGQ |
| enumeration | TGR |
| enumeration | TGS |
| enumeration | TGT |
| enumeration | TGU |
| enumeration | TGV |
| enumeration | TGX |

Specifiche tecniche richieste di registrazione e adempimenti successivi per i contratti di locazione e affitto di immobili (Modello RLI) Allegato A

| | |
|-------------|-----|
| enumeration | TGY |
| enumeration | TGZ |
| enumeration | TID |
| enumeration | TIE |
| enumeration | TIF |
| enumeration | TIG |
| enumeration | TIH |
| enumeration | TIJ |
| enumeration | TIK |
| enumeration | TIL |
| enumeration | TIP |
| enumeration | TIQ |
| enumeration | TJ2 |
| enumeration | TJD |
| enumeration | TJE |
| enumeration | TJF |
| enumeration | TJG |
| enumeration | TJH |
| enumeration | TJJ |
| enumeration | TJK |
| enumeration | TJL |
| enumeration | TJM |
| enumeration | TJN |
| enumeration | TJP |
| enumeration | TJQ |
| enumeration | TJR |
| enumeration | TJS |
| enumeration | TJT |
| enumeration | TJU |
| enumeration | TJV |
| enumeration | TJX |
| enumeration | TJY |
| enumeration | TJZ |
| enumeration | TLD |
| enumeration | TLF |
| enumeration | TLG |
| enumeration | TLH |
| enumeration | TLK |
| enumeration | TLL |
| enumeration | TLM |
| enumeration | TLN |
| enumeration | TLP |

Specifiche tecniche richieste di registrazione e adempimenti successivi per i contratti di locazione e affitto di immobili (Modello RLI) Allegato A

| | |
|-------------|-----|
| enumeration | TLQ |
| enumeration | TM2 |
| enumeration | TM3 |
| enumeration | TM5 |
| enumeration | TM6 |
| enumeration | TM7 |
| enumeration | TM8 |
| enumeration | TM9 |
| enumeration | TMD |
| enumeration | TMF |
| enumeration | TMG |
| enumeration | TMH |
| enumeration | TMJ |
| enumeration | TMK |
| enumeration | TML |
| enumeration | TMM |
| enumeration | TMP |
| enumeration | TMQ |
| enumeration | TMR |
| enumeration | TMU |
| enumeration | TMV |
| enumeration | TMX |
| enumeration | TMY |
| enumeration | TMZ |
| enumeration | TN2 |
| enumeration | TN3 |
| enumeration | TN4 |
| enumeration | TN5 |
| enumeration | TN6 |
| enumeration | TN7 |
| enumeration | TN8 |
| enumeration | TN9 |
| enumeration | TNB |
| enumeration | TNC |
| enumeration | TND |
| enumeration | TNE |
| enumeration | TNF |
| enumeration | TNG |
| enumeration | TNH |
| enumeration | TNJ |
| enumeration | TNK |
| enumeration | TNL |

Specifiche tecniche richieste di registrazione e adempimenti successivi per i contratti di locazione e affitto di immobili (Modello RLI) Allegato A

| | |
|-------------|-----|
| enumeration | TNM |
| enumeration | TNN |
| enumeration | TNP |
| enumeration | TNQ |
| enumeration | TNR |
| enumeration | TNS |
| enumeration | TNT |
| enumeration | TNX |
| enumeration | TNY |
| enumeration | TNZ |
| enumeration | TPB |
| enumeration | TPF |
| enumeration | TPH |
| enumeration | TPJ |
| enumeration | TPK |
| enumeration | TPL |
| enumeration | TPM |
| enumeration | TPQ |
| enumeration | TPU |
| enumeration | TPX |
| enumeration | TPY |
| enumeration | TQD |
| enumeration | TQE |
| enumeration | TQF |
| enumeration | TQG |
| enumeration | TQH |
| enumeration | TQJ |
| enumeration | TQK |
| enumeration | TQL |
| enumeration | TQM |
| enumeration | TQN |
| enumeration | TQP |
| enumeration | TQQ |
| enumeration | TQR |
| enumeration | TQS |
| enumeration | TRD |
| enumeration | TRF |
| enumeration | TRH |
| enumeration | TRJ |
| enumeration | TS2 |
| enumeration | TS3 |
| enumeration | TS4 |

Specifiche tecniche richieste di registrazione e adempimenti successivi per i contratti di locazione e affitto di immobili (Modello RLI) Allegato A

| | |
|-------------|-----|
| enumeration | TS5 |
| enumeration | TS6 |
| enumeration | TS7 |
| enumeration | TS8 |
| enumeration | TS9 |
| enumeration | TSD |
| enumeration | TSE |
| enumeration | TSF |
| enumeration | TSG |
| enumeration | TSH |
| enumeration | TSJ |
| enumeration | TSK |
| enumeration | TSL |
| enumeration | TSM |
| enumeration | TSN |
| enumeration | TSQ |
| enumeration | TST |
| enumeration | TSU |
| enumeration | TSX |
| enumeration | TSY |
| enumeration | TSZ |
| enumeration | TTB |
| enumeration | TTC |
| enumeration | TTD |
| enumeration | TTF |
| enumeration | TTG |
| enumeration | TTH |
| enumeration | TTJ |
| enumeration | TTK |
| enumeration | TTL |
| enumeration | TTM |
| enumeration | TTQ |
| enumeration | TTV |
| enumeration | TTX |
| enumeration | TTY |
| enumeration | TTZ |
| enumeration | TUE |
| enumeration | TUG |
| enumeration | TUH |
| enumeration | TUJ |
| enumeration | TUK |
| enumeration | TUL |

Specifiche tecniche richieste di registrazione e adempimenti successivi per i contratti di locazione e affitto di immobili (Modello RLI) Allegato A

| | |
|-------------|-----|
| enumeration | TUM |
| enumeration | TUN |
| enumeration | TUP |
| enumeration | TUR |
| enumeration | TUS |
| enumeration | TUT |
| enumeration | TUV |
| enumeration | TUX |
| enumeration | TUY |
| enumeration | TUZ |
| enumeration | TWD |
| enumeration | TWE |
| enumeration | TWF |
| enumeration | TWG |
| enumeration | TWH |
| enumeration | TWJ |
| enumeration | TWK |
| enumeration | TWL |
| enumeration | TWM |
| enumeration | TWN |
| enumeration | TWP |
| enumeration | TX2 |
| enumeration | TX3 |
| enumeration | TX4 |
| enumeration | TX5 |
| enumeration | TX6 |
| enumeration | TX7 |
| enumeration | TX9 |
| enumeration | TXD |
| enumeration | TXE |
| enumeration | TXF |
| enumeration | TXG |
| enumeration | TXH |
| enumeration | TXJ |
| enumeration | TXK |
| enumeration | TXL |
| enumeration | TXM |
| enumeration | TXN |
| enumeration | TXP |
| enumeration | TXQ |
| enumeration | TXR |
| enumeration | TXS |

Specifiche tecniche richieste di registrazione e adempimenti successivi per i contratti di locazione e affitto di immobili (Modello RLI) Allegato A

| | | | | | |
|------------|---------------|-----|---------|---|--------------------------------|
| | enumeration | TXT | | | |
| | enumeration | TXU | | | |
| | enumeration | TXV | | | |
| | enumeration | TXX | | | |
| | enumeration | TXY | | | |
| | enumeration | TYE | | | |
| | enumeration | TYF | | | |
| | enumeration | TYG | | | |
| | enumeration | TYH | | | |
| | enumeration | TYK | | | |
| | enumeration | TYL | | | |
| | enumeration | TYM | | | |
| | enumeration | TYN | | | |
| | enumeration | TZ2 | | | |
| | enumeration | TZ3 | | | |
| | enumeration | TZ4 | | | |
| | enumeration | TZ5 | | | |
| | enumeration | TZ6 | | | |
| | enumeration | TZ7 | | | |
| | enumeration | TZ8 | | | |
| | enumeration | TZ9 | | | |
| | enumeration | TZD | | | |
| | enumeration | TZE | | | |
| | enumeration | TZF | | | |
| | enumeration | TZG | | | |
| | enumeration | TZH | | | |
| | enumeration | TZJ | | | |
| | enumeration | TZK | | | |
| | enumeration | TZL | | | |
| | enumeration | TZN | | | |
| | enumeration | TZP | | | |
| | enumeration | TZQ | | | |
| | enumeration | TZR | | | |
| | enumeration | TZS | | | |
| | enumeration | TZT | | | |
| | enumeration | TZU | | | |
| | enumeration | TZV | | | |
| | enumeration | TZX | | | |
| | enumeration | TZY | | | |
| | enumeration | TZZ | | | |
| annotation | documentation | | | | |
| | | 795 | Bologna | 1 | (dal 01/07/1997 al 01/02/2009) |
| | | 796 | Bologna | 2 | (dal 01/07/1997 al 01/02/2009) |

Specifiche tecniche richieste di registrazione e adempimenti successivi per i contratti di locazione e affitto di immobili (Modello RLI) Allegato A

| | | | | | | |
|-----|-----------------------|---|------|------------|----|-------------|
| 797 | Bologna | 3 | (dal | 01/07/1997 | al | 01/02/2009) |
| 798 | Bologna | 4 | (dal | 01/07/1997 | al | 01/02/2009) |
| 799 | Imola | | (dal | 01/07/1997 | al | 01/02/2009) |
| 800 | Alessandria | | (dal | 01/07/1997 | al | 07/02/2010) |
| 801 | Trapani | | (dal | 01/07/1997 | al | 23/05/2010) |
| 804 | Cagliari | 1 | (dal | 01/10/1997 | al | 07/03/2010) |
| 805 | Cagliari | 2 | (dal | 01/10/1997 | al | 07/03/2010) |
| 806 | Reggio Calabria | | (dal | 10/12/1998 | al | 21/02/2010) |
| 807 | Palmi | | (dal | 26/11/1998 | al | 21/02/2010) |
| 808 | Rossano | | (dal | 18/11/1998 | al | 14/03/2010) |
| 809 | Lamezia Terme | | (dal | 06/10/1998 | al | 07/06/2009) |
| 810 | Vibo Valentia | | (dal | 07/10/1998 | al | 17/05/2009) |
| 811 | Rimini | 1 | (dal | 01/07/1997 | al | 31/12/2003) |
| 812 | Rimini | 2 | (dal | 01/07/1997 | al | 31/12/2003) |
| 812 | Rimini | | (dal | 02/01/2004 | al | 05/04/2009) |
| 813 | Biella | | (dal | 05/08/1998 | al | 17/05/2009) |
| 814 | Castrovillari | | (dal | 19/11/1998 | al | 14/03/2010) |
| 815 | Catanzaro | | (dal | 09/10/1998 | al | 07/06/2009) |
| 816 | Crotone | | (dal | 01/10/1998 | al | 10/05/2009) |
| 817 | Locri | | (dal | 29/12/1999 | al | 21/02/2010) |
| 818 | Cossato | | (dal | 07/08/1998 | al | 17/05/2009) |
| 819 | Cuorgne' | | (dal | 06/08/1998 | al | 18/07/2010) |
| 820 | Domodossola | | (dal | 04/08/1998 | al | 21/06/2009) |
| 821 | Mondovì | | (dal | 10/11/1998 | al | 14/02/2010) |
| 822 | Rivarolo Canavese | | (dal | 03/08/1998 | al | 18/07/2010) |
| 823 | Savigliano | | (dal | 20/11/1998 | al | 14/02/2010) |
| 824 | Santhia' | | (dal | 25/06/1999 | al | 01/11/2009) |
| 825 | Verbania | | (dal | 22/12/1998 | al | 21/06/2009) |
| 826 | Trento | | (dal | 16/02/1999 | al | 28/06/2009) |
| 827 | Cervignano del Friuli | | (dal | 25/03/1999 | al | 07/02/2010) |
| 828 | Gemona Del Friuli | | (dal | 24/03/1999 | al | 07/02/2010) |
| 829 | Latisana | | (dal | 25/03/1999 | al | 07/02/2010) |
| 830 | Tolmezzo | | (dal | 23/03/1999 | al | 07/02/2010) |
| 831 | Udine | | (dal | 26/03/1999 | al | 07/02/2010) |
| 832 | Frascati | | (dal | 04/12/1998 | al | 07/03/2010) |
| 833 | Adria | | (dal | 23/10/1998 | al | 22/11/2009) |
| 834 | Badia Polesine | | (dal | 30/10/1998 | al | 22/11/2009) |
| 835 | Belluno | | (dal | 27/10/1998 | al | 20/09/2009) |
| 836 | Caprino Veronese | | (dal | 03/11/1998 | al | 21/02/2010) |
| 837 | Legnago | | (dal | 21/10/1998 | al | 21/02/2010) |
| 838 | Padova | 1 | (dal | 28/05/1999 | al | 27/05/1999) |
| 839 | Padova | 2 | (dal | 28/05/1999 | al | 13/12/2009) |
| 841 | San Dona' di Piave | | (dal | 28/10/1998 | al | 12/09/2010) |
| 842 | Schio | | (dal | 29/11/2001 | al | 01/11/2010) |
| 843 | Soave | | (dal | 20/10/1998 | al | 21/02/2010) |
| 844 | Treviso | | (dal | 18/12/1998 | al | 06/06/2010) |
| 846 | Valdagno | | (dal | 22/10/1998 | al | 01/11/2010) |
| 847 | Venezia 1 (Venezia) | | (dal | 11/12/1998 | al | 12/09/2010) |
| 848 | Venezia 2 (Mestre) | | (dal | 11/12/1998 | al | 12/09/2010) |
| 849 | Verona | 1 | (dal | 13/11/1998 | al | 21/02/2010) |
| 850 | Verona | 2 | (dal | 13/11/1998 | al | 21/02/2010) |
| 852 | Vicenza | 1 | (dal | 15/12/1998 | al | 01/11/2010) |
| 853 | Vicenza | 2 | (dal | 15/12/1998 | al | 01/11/2010) |
| 854 | Vittorio Veneto | | (dal | 29/10/1998 | al | 06/06/2010) |
| 855 | Codogno | | (dal | 23/06/1999 | al | 21/06/2009) |
| 856 | Lecco | | (dal | 08/07/1999 | al | 07/06/2009) |
| 857 | Lodi | | (dal | 02/07/1999 | al | 21/06/2009) |
| 858 | Merate | | (dal | 17/12/1998 | al | 07/06/2009) |
| 859 | Chiavari | | (dal | 14/07/1998 | al | 06/06/2010) |
| 860 | Sarzana | | (dal | 20/05/1999 | al | 07/06/2009) |
| 861 | Prato | 1 | (dal | 30/03/2000 | al | 05/07/2009) |
| 862 | Prato | 2 | (dal | 30/03/2000 | al | 16/01/2004) |
| 863 | Carpì | | (dal | 22/07/1998 | al | 07/02/2010) |
| 864 | Fidenza | | (dal | 30/07/1998 | al | 07/06/2009) |
| 865 | Guastalla | | (dal | 23/07/1998 | al | 17/05/2009) |
| 866 | Mirandola | | (dal | 29/07/1998 | al | 07/02/2010) |
| 867 | Pavullo Nel Frignano | | (dal | 31/07/1998 | al | 08/01/2003) |
| 868 | Piacenza | | (dal | 27/07/1998 | al | 21/06/2009) |
| 869 | Reggio Emilia | | (dal | 31/07/1998 | al | 17/05/2009) |
| 871 | Sassuolo | | (dal | 24/07/1998 | al | 07/02/2010) |
| 872 | Orvieto | | (dal | 10/09/1999 | al | 13/12/2009) |
| 873 | Perugia | | (dal | 18/12/1998 | al | 31/01/2010) |
| 875 | Spoletto | | (dal | 22/12/1998 | al | 31/01/2010) |
| 876 | Terni | | (dal | 16/12/1998 | al | 13/12/2009) |

Specifiche tecniche richieste di registrazione e adempimenti successivi per i contratti di locazione e affitto di immobili (Modello RLI) Allegato A

| | | | | | |
|-----|-------------------------------|-------|------------|----|-------------|
| 877 | Avezzano | (dal | 06/08/1998 | al | 31/01/2010) |
| 878 | L'Aquila | (dal | 07/08/1998 | al | 31/01/2010) |
| 879 | Sulmona | (dal | 05/08/1998 | al | 31/01/2010) |
| 880 | Rieti | (dal | 07/07/1998 | al | 21/06/2009) |
| 881 | Tivoli | (dal | 09/07/1998 | al | 07/03/2010) |
| 882 | Velletri | (dal | 02/07/1998 | al | 07/03/2010) |
| 883 | Aversa | (dal | 16/07/1998 | al | 02/05/2010) |
| 884 | Bari 1 | (dal | 01/10/1998 | al | 21/02/2010) |
| 885 | Bari 2 | (dal | 01/10/1998 | al | 21/02/2010) |
| 887 | Brindisi | (dal | 16/06/1999 | al | 15/11/2009) |
| 888 | Matera | (dal | 10/11/1998 | al | 05/07/2009) |
| 889 | Pisticci | (dal | 24/09/1998 | al | 05/07/2009) |
| 890 | Potenza | (dal | 08/10/1998 | al | 14/02/2010) |
| 891 | Caltanissetta | (dal | 15/10/1998 | al | 21/06/2009) |
| 892 | Castelvetrano | (dal | 13/10/1998 | al | 23/05/2010) |
| 893 | Gela | (dal | 24/07/2001 | al | 21/06/2009) |
| 894 | Marsala | (dal | 14/10/1998 | al | 23/05/2010) |
| 895 | Oristano | (dal | 17/07/1998 | al | 07/03/2010) |
| 896 | Tempio Pausania | (dal | 15/07/1998 | al | 07/03/2010) |
| 897 | Soresina | (dal | 25/11/1998 | al | 12/07/2009) |
| 898 | Morbegno | (dal | 04/12/1998 | al | 02/08/2009) |
| 899 | Tirano | (dal | 16/12/1998 | al | 02/08/2009) |
| A01 | Ancona | (fino | | al | 19/12/2000) |
| A02 | Jesi | (fino | | al | 13/12/2000) |
| A03 | Fabriano | (fino | | al | 04/12/2000) |
| A04 | Senigallia | (fino | | al | 11/12/2000) |
| A06 | Ascoli Piceno | (fino | | al | 29/11/2001) |
| A07 | S. Benedetto del Tronto | (fino | | al | 29/11/1999) |
| A08 | Fermo | (fino | | al | 10/11/1999) |
| A10 | Civitanova Marche | (fino | | al | 11/12/2002) |
| A10 | Macerata | (fino | | al | 11/12/2002) |
| A11 | Tolentino | (fino | | al | 15/11/1999) |
| A12 | Recanati | (fino | | al | 11/11/1999) |
| A13 | Camerino | (fino | | al | 15/11/1999) |
| A15 | Pesaro | (fino | | al | 19/09/2001) |
| A16 | Fano | (fino | | al | 22/07/1999) |
| A17 | Urbino | (fino | | al | 12/03/2001) |
| A21 | Aosta | (fino | | al | 28/02/2001) |
| A22 | Chatillon | (fino | | al | 10/07/2000) |
| A26 | L'Aquila | (fino | | al | 06/08/1998) |
| A27 | Avezzano | (fino | | al | 05/08/1998) |
| A28 | Sulmona | (fino | | al | 04/08/1998) |
| A29 | Castel di Sangro | (fino | | al | 04/08/1998) |
| A31 | Chieti | (fino | | al | 13/06/2002) |
| A32 | Lanciano | (fino | | al | 25/10/2001) |
| A33 | Vasto | (fino | | al | 24/02/2000) |
| A34 | Ortona | (fino | | al | 22/02/2001) |
| A36 | Pescara | (fino | | al | 03/12/2001) |
| A37 | Popoli | (fino | | al | 03/12/2001) |
| A39 | Teramo | (fino | | al | 03/07/2000) |
| A40 | Giulianova | (fino | | al | 26/03/2001) |
| A41 | Atri | (fino | | al | 27/03/2000) |
| A45 | Bari - Privati Bollo Demanio | (fino | | al | 30/09/1998) |
| A49 | Gioia del colle | (fino | | al | 29/05/2000) |
| A50 | Barletta | (fino | | al | 18/12/2000) |
| A51 | Trani | (fino | | al | 14/11/2001) |
| A54 | Brindisi | (fino | | al | 15/06/1999) |
| A55 | Ostuni | (fino | | al | 21/12/2000) |
| A57 | Foggia - Civili Bollo Demanio | (fino | | al | 23/05/2002) |
| A58 | San Severo | (fino | | al | 18/12/2002) |
| A59 | Cerignola | (fino | | al | 26/11/2001) |
| A60 | Manfredonia | (fino | | al | 17/04/2000) |
| A61 | Lucera | (fino | | al | 28/02/2000) |
| A63 | Lecce | (fino | | al | 04/11/2002) |
| A64 | Casarano | (fino | | al | 19/11/2001) |
| A65 | Maglie | (fino | | al | 12/10/2000) |
| A66 | Gallipoli | (fino | | al | 11/12/2000) |
| A68 | Taranto | (fino | | al | 10/12/2002) |
| A72 | Bologna - Privati | (fino | | al | 30/06/1997) |
| A76 | Imola | (fino | | al | 30/06/1997) |
| A78 | Ferrara | (fino | | al | 09/10/2002) |
| A79 | Comacchio | (fino | | al | 28/03/2001) |
| A80 | Cento | (fino | | al | 12/11/2001) |
| A81 | Portomaggiore | (fino | | al | 30/03/2000) |

Specifiche tecniche richieste di registrazione e adempimenti successivi per i contratti di locazione e affitto di immobili (Modello RLI) Allegato A

| | | | | |
|-----|---------------------------------|-------|----|-------------|
| A83 | Forlì | (fino | al | 29/05/2002) |
| A84 | Rimini | (fino | al | 30/06/1997) |
| A85 | Cesena | (fino | al | 03/10/2000) |
| A87 | Modena | (fino | al | 13/01/2000) |
| A88 | Carpi | (fino | al | 21/07/1998) |
| A89 | Mirandola | (fino | al | 28/07/1998) |
| A90 | Sassuolo | (fino | al | 23/07/1998) |
| A91 | Pavullo Nel Frignano | (fino | al | 30/07/1998) |
| A93 | Piacenza | (fino | al | 26/07/1998) |
| A94 | Fiorenzuola D'Arda | (fino | al | 22/06/1999) |
| A96 | Parma | (fino | al | 20/11/2000) |
| A97 | Fidenza | (fino | al | 29/07/1998) |
| A98 | Borgo Val Di Taro | (fino | al | 20/11/2000) |
| B01 | Ravenna | (fino | al | 30/10/2001) |
| B02 | Lugo | (fino | al | 17/05/2001) |
| B03 | Faenza | (fino | al | 07/02/2001) |
| B05 | Reggio Emilia | (fino | al | 30/07/1998) |
| B06 | Guastalla | (fino | al | 22/07/1998) |
| B10 | Bolzano | (fino | al | 06/06/2002) |
| B11 | Brunico | (fino | al | 26/04/2001) |
| B12 | Merano | (fino | al | 19/12/2001) |
| B13 | Bressanone | (fino | al | 17/10/2001) |
| B17 | Cagliari - Civili Successioni | (fino | al | 30/09/1997) |
| B20 | Iglesias | (fino | al | 18/01/2000) |
| B21 | Sanluri | (fino | al | 04/08/1999) |
| B23 | Nuoro | (fino | al | 13/11/2002) |
| B24 | Macomer | (fino | al | 13/11/2002) |
| B25 | Lanusei | (fino | al | 24/01/2000) |
| B26 | Isili | (fino | al | 13/11/2002) |
| B28 | Oristano | (fino | al | 16/07/1998) |
| B30 | Sassari | (fino | al | 16/11/1999) |
| B31 | Tempio Pausania | (fino | al | 14/07/1998) |
| B32 | Ozieri | (fino | al | 17/11/1999) |
| B33 | Olbia | (fino | al | 22/10/2001) |
| B36 | Campobasso | (fino | al | 29/07/1999) |
| B37 | Termoli | (fino | al | 28/02/2002) |
| B38 | Larino | (fino | al | 28/02/2002) |
| B40 | Isernia | (fino | al | 06/12/1999) |
| B44 | Catanzaro | (fino | al | 08/10/1998) |
| B45 | Crotone | (fino | al | 30/09/1998) |
| B46 | Lamezia Terme | (fino | al | 05/10/1998) |
| B47 | Vibo Valentia | (fino | al | 06/10/1998) |
| B48 | Soverato | (fino | al | 08/10/1998) |
| B49 | Serra San Bruno | (fino | al | 06/10/1998) |
| B50 | Tropea | (fino | al | 06/10/1998) |
| B51 | Chiaravalle Centrale | (fino | al | 08/10/1998) |
| B54 | Cosenza | (fino | al | 01/08/2001) |
| B55 | Paola | (fino | al | 11/04/2001) |
| B56 | Rossano | (fino | al | 17/11/1998) |
| B57 | Castrovillari | (fino | al | 18/11/1998) |
| B58 | Corigliano Calabro | (fino | al | 17/11/1998) |
| B59 | Belvedere Marittimo | (fino | al | 11/04/2001) |
| B60 | Cassano Ionio | (fino | al | 18/11/1998) |
| B61 | Amendolara | (fino | al | 18/11/1998) |
| B62 | Amantea | (fino | al | 11/04/2001) |
| B63 | Acri | (fino | al | 01/08/2001) |
| B66 | Reggio Calabria | (fino | al | 09/12/1998) |
| B67 | Locri | (fino | al | 28/12/1999) |
| B68 | Palmi | (fino | al | 25/11/1998) |
| B73 | Firenze - Affitti Bollo Demanio | (fino | al | 20/12/2001) |
| B76 | Prato | (fino | al | 29/03/2000) |
| B77 | Empoli | (fino | al | 08/11/2001) |
| B78 | Borgo San Lorenzo | (fino | al | 14/12/2000) |
| B81 | Arezzo | (fino | al | 09/07/2001) |
| B82 | Montevarchi | (fino | al | 11/07/2000) |
| B83 | Sansepolcro | (fino | al | 19/12/2000) |
| B85 | Grosseto | (fino | al | 29/08/2000) |
| B86 | Orbetello | (fino | al | 10/05/2001) |
| B87 | Massa Marittima | (fino | al | 24/05/2001) |
| B89 | Livorno | (fino | al | 19/02/2001) |
| B90 | Piombino | (fino | al | 27/06/2002) |
| B91 | Portoferraio | (fino | al | 20/06/2002) |
| B92 | Viareggio | (fino | al | 08/02/2001) |
| B93 | Lucca | (fino | al | 13/12/2001) |

Specifiche tecniche richieste di registrazione e adempimenti successivi per i contratti di locazione e affitto di immobili (Modello RLI) Allegato A

| | | | | | |
|-----|----------------------------|-------------|-------|-------------|-------------|
| B95 | Castelnuovo di Garfagnana | (fino | al | 28/03/2000) | |
| B96 | Pietrasanta | (fino | al | 17/05/2001) | |
| B97 | Massa | (fino | al | 06/07/2000) | |
| B98 | Carrara | (fino | al | 28/09/2000) | |
| B99 | Aulla | (fino | al | 27/06/2000) | |
| C02 | Pisa | (fino | al | 19/10/2000) | |
| C03 | Pontedera | (fino | al | 18/06/2001) | |
| C04 | San Miniato | (fino | al | 22/11/2000) | |
| C05 | Volterra | (fino | al | 18/06/2001) | |
| C07 | Pistoia | (fino | al | 18/06/2002) | |
| C08 | Pescia | (fino | al | 30/05/2001) | |
| C10 | Siena | (fino | al | 15/11/2001) | |
| C11 | Montepulciano | (fino | al | 04/10/2001) | |
| C12 | Poggibonsi | (fino | al | 25/10/2000) | |
| C16 | Genova - Privati | Radio | (fino | al | 12/06/2000) |
| C22 | Chiavari | (fino | al | 13/07/1998) | |
| C23 | Rapallo | (fino | al | 05/12/2000) | |
| C26 | Imperia - Civili | Successioni | (fino | al | 29/05/2000) |
| C28 | Sanremo | (fino | al | 20/12/2000) | |
| C30 | La Spezia | (fino | al | 21/11/2000) | |
| C32 | Sarzana | (fino | al | 19/05/1999) | |
| C34 | Savona - Civili | Giudiziari | (fino | al | 14/11/2000) |
| C36 | Albenga | (fino | al | 09/11/1999) | |
| C37 | Finale Ligure | (fino | al | 28/01/2001) | |
| C41 | Milano - Privati | 1 | (fino | al | 27/06/2001) |
| C42 | Milano - Privati | 2 | (fino | al | 27/06/2001) |
| C48 | Monza | (fino | al | 13/12/2001) | |
| C49 | Desio | (fino | al | 21/06/2000) | |
| C50 | Lodi | (fino | al | 01/07/1999) | |
| C51 | Legnano | (fino | al | 10/12/2001) | |
| C52 | Rho | (fino | al | 22/11/1999) | |
| C53 | Vimercate | (fino | al | 27/11/2000) | |
| C54 | Magenta | (fino | al | 24/07/2000) | |
| C55 | Abbiategrosso | (fino | al | 14/12/2000) | |
| C56 | Codogno | (fino | al | 22/06/1999) | |
| C60 | Bergamo | (fino | al | 20/09/2004) | |
| C61 | Clusone | (fino | al | 27/09/2001) | |
| C62 | Treviglio | (fino | al | 01/10/2002) | |
| C63 | Romano di Lombardia | (fino | al | 26/03/2002) | |
| C64 | Ponte San Pietro | (fino | al | 18/11/2002) | |
| C65 | Zogno | (fino | al | 21/03/2000) | |
| C68 | Brescia | (fino | al | 28/05/2001) | |
| C69 | Gardone Val Trompia | (fino | al | 13/12/1999) | |
| C70 | Lonato del Garda | (fino | al | 26/10/2000) | |
| C71 | Chiari | (fino | al | 24/10/2000) | |
| C72 | Breno | (fino | al | 06/07/1999) | |
| C73 | Salo' | (fino | al | 12/12/2001) | |
| C74 | Verolanuova | (fino | al | 17/07/2000) | |
| C75 | Montichiari | (fino | al | 21/12/2000) | |
| C76 | Orzinuovi | (fino | al | 28/05/2001) | |
| C79 | Como | (fino | al | 16/10/2002) | |
| C80 | Lecco | (fino | al | 07/07/1999) | |
| C81 | Merate | (fino | al | 16/12/1998) | |
| C82 | Cantu' | (fino | al | 22/03/2000) | |
| C83 | Erba | (fino | al | 14/12/1999) | |
| C84 | Menaggio | (fino | al | 02/10/2002) | |
| C87 | Cremona | (fino | al | 23/05/2000) | |
| C88 | Crema | (fino | al | 19/06/2000) | |
| C89 | Soresina | (fino | al | 24/11/1998) | |
| C90 | Casalmaggiore | (fino | al | 15/12/1999) | |
| C92 | Mantova | (fino | al | 23/11/1999) | |
| C93 | Castiglione delle Stiviere | (fino | al | 05/07/1999) | |
| C94 | Suzzara | (fino | al | 05/07/2000) | |
| C95 | Viadana | (fino | al | 05/07/2000) | |
| C97 | Pavia | (fino | al | 24/07/2001) | |
| C98 | Voghera | (fino | al | 10/04/2001) | |
| C99 | Vigevano | (fino | al | 17/12/2002) | |
| D01 | Stradella | (fino | al | 06/07/1999) | |
| D02 | Mortara | (fino | al | 19/10/2000) | |
| D03 | Mede Lomellina | (fino | al | 17/12/2002) | |
| D04 | Corteolona | (fino | al | 19/11/2001) | |
| D05 | Gorgonzola | (fino | al | 17/01/2000) | |
| D07 | Sondrio | (fino | al | 20/12/2000) | |
| D08 | Morbegno | (fino | al | 03/12/1998) | |

Specifiche tecniche richieste di registrazione e adempimenti successivi per i contratti di locazione e affitto di immobili (Modello RLI) Allegato A

| | | | | |
|-----|---------------------------|-------|----|-------------|
| D09 | Tirano | (fino | al | 15/12/1998) |
| D10 | Chiavenna | (fino | al | 03/12/1998) |
| D12 | Varese | (fino | al | 30/10/2000) |
| D13 | Gallarate | (fino | al | 26/02/2002) |
| D14 | Busto Arsizio | (fino | al | 29/10/2001) |
| D15 | Gavirate | (fino | al | 22/01/2001) |
| D16 | Luino | (fino | al | 22/05/2000) |
| D17 | Saronno | (fino | al | 08/10/2002) |
| D23 | Napoli - Privati | (fino | al | 29/12/2002) |
| D28 | Castellammare di Stabia | (fino | al | 21/11/2002) |
| D29 | Nola | (fino | al | 27/09/2001) |
| D30 | Ischia | (fino | al | 15/07/1999) |
| D33 | Avellino | (fino | al | 26/07/1999) |
| D34 | Ariano Irpino | (fino | al | 30/05/2000) |
| D35 | Sant'Angelo dei Lombardi | (fino | al | 28/07/1999) |
| D37 | Benevento | (fino | al | 29/11/2000) |
| D38 | San Bartolomeo in Galdo | (fino | al | 29/11/2000) |
| D39 | Cerreto Sannita | (fino | al | 29/11/2000) |
| D40 | Pozzuoli | (fino | al | 13/12/2001) |
| D41 | Caserta | (fino | al | 31/05/1999) |
| D42 | Aversa | (fino | al | 15/07/1998) |
| D43 | Piedimonte Matese | (fino | al | 17/11/1999) |
| D44 | Sessa Aurunca | (fino | al | 02/08/2000) |
| D45 | Santa Maria Capua Vetere | (fino | al | 27/11/2000) |
| D46 | Salerno | (fino | al | 18/07/2001) |
| D48 | Eboli | (fino | al | 12/04/2000) |
| D49 | Vallo della Lucania | (fino | al | 27/10/1999) |
| D50 | Sala Consilina | (fino | al | 28/11/2000) |
| D51 | Agropoli | (fino | al | 13/07/1999) |
| D52 | Pagani | (fino | al | 31/07/2000) |
| D55 | Casoria | (fino | al | 25/06/2002) |
| D56 | Palermo - Privati | (fino | al | 22/01/2001) |
| D61 | Bagheria | (fino | al | 25/09/2000) |
| D62 | Corleone | (fino | al | 22/01/2001) |
| D63 | Cefalu' | (fino | al | 07/08/2002) |
| D64 | Misilmeri | (fino | al | 22/01/2001) |
| D65 | Petralia Sottana | (fino | al | 12/12/2001) |
| D66 | Lercara Friddi | (fino | al | 22/01/2001) |
| D67 | Termini Imerese | (fino | al | 12/12/2001) |
| D70 | Agrigento | (fino | al | 21/12/1999) |
| D71 | Sciacca | (fino | al | 26/04/2001) |
| D72 | Canicatt' | (fino | al | 28/11/2001) |
| D73 | Licata | (fino | al | 02/10/2001) |
| D75 | Caltanissetta | (fino | al | 14/10/1998) |
| D76 | Gela | (fino | al | 23/07/2001) |
| D77 | Mussomeli | (fino | al | 14/10/1998) |
| D79 | Catania | (fino | al | 29/12/2002) |
| D84 | Acireale | (fino | al | 14/10/2002) |
| D85 | Caltagirone | (fino | al | 16/12/2002) |
| D86 | Giarre | (fino | al | 25/01/2001) |
| D89 | Enna | (fino | al | 30/09/2002) |
| D90 | Nicosia | (fino | al | 30/09/2002) |
| D92 | Messina - Civili | (fino | al | 17/12/2001) |
| D96 | Milazzo | (fino | al | 25/09/2002) |
| D97 | Barcellona Pozzo Di Gotto | (fino | al | 18/12/2000) |
| D98 | Sant'Agata di Militello | (fino | al | 06/11/2001) |
| D99 | Patti | (fino | al | 23/09/2002) |
| E01 | Taormina | (fino | al | 19/12/2002) |
| E02 | Mistretta | (fino | al | 06/11/2001) |
| E03 | Lipari | (fino | al | 25/09/2002) |
| E07 | Ragusa | (fino | al | 24/09/2001) |
| E08 | Modica | (fino | al | 08/11/2001) |
| E09 | Vittoria | (fino | al | 20/12/1999) |
| E11 | Siracusa | (fino | al | 29/12/2002) |
| E12 | Noto | (fino | al | 18/12/2001) |
| E13 | Lentini | (fino | al | 28/10/2002) |
| E14 | Augusta | (fino | al | 24/09/2002) |
| E16 | Trapani | (fino | al | 30/06/1997) |
| E17 | Marsala | (fino | al | 13/10/1998) |
| E18 | Castelvetrano | (fino | al | 12/10/1998) |
| E19 | Pantelleria | (fino | al | 30/06/1997) |
| E23 | Perugia | (fino | al | 17/12/1998) |
| E24 | Foligno | (fino | al | 30/06/1999) |
| E25 | Spoletto | (fino | al | 21/12/1998) |

Specifiche tecniche richieste di registrazione e adempimenti successivi per i contratti di locazione e affitto di immobili (Modello RLI) Allegato A

| | | | | |
|-----|-------------------|-------|----|-------------|
| E26 | Città di Castello | (fino | al | 09/12/1999) |
| E27 | Gualdo Tadino | (fino | al | 09/12/1999) |
| E29 | Terni | (fino | al | 15/12/1998) |
| E30 | Orvieto | (fino | al | 09/09/1999) |
| E34 | Potenza | (fino | al | 07/10/1998) |
| E35 | Melfi | (fino | al | 12/07/1999) |
| E36 | Lagonegro | (fino | al | 14/07/1999) |
| E37 | Lauria | (fino | al | 14/07/1999) |
| E38 | Venosa | (fino | al | 12/07/1999) |
| E39 | Chiaromonte | (fino | al | 14/07/1999) |
| E40 | Montemurro | (fino | al | 07/10/1998) |
| E43 | Matera | (fino | al | 09/11/1998) |
| E44 | Pisticci | (fino | al | 23/09/1998) |
| E45 | Rotondella | (fino | al | 23/09/1998) |
| E46 | Stigliano | (fino | al | 23/09/1998) |
| E52 | Roma - Privati | (fino | al | 26/01/2000) |
| E59 | Albano Laziale | (fino | al | 17/12/2001) |
| E60 | Tivoli | (fino | al | 08/07/1998) |
| E61 | Velletri | (fino | al | 01/07/1998) |
| E62 | Civitavecchia | (fino | al | 21/10/1999) |
| E63 | Palestrina | (fino | al | 27/12/2000) |
| E64 | Anzio | (fino | al | 26/01/2000) |
| E65 | Frascati | (fino | al | 03/12/1998) |
| E69 | Frosinone | (fino | al | 26/07/2000) |
| E70 | Sora | (fino | al | 06/12/2001) |
| E71 | Cassino | (fino | al | 04/05/2000) |
| E73 | Latina | (fino | al | 01/06/2000) |
| E74 | Formia | (fino | al | 17/07/2002) |
| E76 | Rieti | (fino | al | 06/07/1998) |
| E78 | Viterbo | (fino | al | 28/10/1999) |
| E82 | Trento | (fino | al | 15/02/1999) |
| E83 | Rovereto | (fino | al | 03/08/1999) |
| E84 | Borgo Valsugana | (fino | al | 02/08/1999) |
| E85 | Riva del Garda | (fino | al | 22/06/2000) |
| E86 | Cles | (fino | al | 08/11/1999) |
| E87 | Cavalese | (fino | al | 24/02/2000) |
| E88 | Tione di Trento | (fino | al | 09/12/2002) |
| E94 | Torino - Privati | (fino | al | 25/11/1999) |
| E99 | Rivoli | (fino | al | 28/03/2001) |
| F01 | Moncalieri | (fino | al | 27/07/1999) |
| F02 | Pinerolo | (fino | al | 17/12/2001) |
| F03 | Chivasso | (fino | al | 27/11/2001) |
| F04 | Cirie' | (fino | al | 23/02/2000) |
| F05 | Ivrea | (fino | al | 02/12/1999) |
| F06 | Susa | (fino | al | 10/04/2000) |
| F07 | Cuorgne' | (fino | al | 05/08/1998) |
| F08 | Rivarolo Canavese | (fino | al | 02/08/1998) |
| F09 | Chieri | (fino | al | 19/12/2000) |
| F13 | Alessandria | (fino | al | 30/06/1997) |
| F14 | Casale Monferrato | (fino | al | 05/07/2000) |
| F15 | Tortona | (fino | al | 30/07/2001) |
| F16 | Novi Ligure | (fino | al | 13/12/2000) |
| F17 | Acqui Terme | (fino | al | 08/07/1999) |
| F18 | Ovada | (fino | al | 08/07/1999) |
| F19 | Valenza | (fino | al | 28/12/1999) |
| F22 | Asti | (fino | al | 27/02/2001) |
| F23 | Canelli | (fino | al | 27/12/1999) |
| F24 | Nizza Monferrato | (fino | al | 27/12/1999) |
| F26 | Cuneo | (fino | al | 14/11/2001) |
| F27 | Alba | (fino | al | 29/05/2001) |
| F28 | Mondovi' | (fino | al | 09/11/1998) |
| F29 | Saluzzo | (fino | al | 27/12/1999) |
| F30 | Bra | (fino | al | 19/10/2000) |
| F31 | Savigliano | (fino | al | 19/11/1998) |
| F32 | Fossano | (fino | al | 06/12/1999) |
| F35 | Novara | (fino | al | 18/12/2001) |
| F36 | Verbania | (fino | al | 21/12/1998) |
| F37 | Borgomanero | (fino | al | 21/12/2000) |
| F38 | Domodossola | (fino | al | 03/08/1998) |
| F39 | Arona | (fino | al | 08/07/1999) |
| F41 | Vercelli | (fino | al | 11/07/2001) |
| F42 | Biella | (fino | al | 04/08/1998) |
| F43 | Borgosesia | (fino | al | 12/06/2002) |
| F44 | Cossato | (fino | al | 06/08/1998) |

Specifiche tecniche richieste di registrazione e adempimenti successivi per i contratti di locazione e affitto di immobili (Modello RLI) Allegato A

| | | | | |
|-----|-----------------------|-----------------|----|-------------|
| F45 | Santhia' | (fino | al | 24/06/1999) |
| F49 | Trieste | (fino | al | 18/07/2001) |
| F53 | Gorizia | (fino | al | 18/04/2002) |
| F54 | Monfalcone | (fino | al | 06/12/2000) |
| F56 | Pordenone | (fino | al | 11/07/2001) |
| F57 | Maniago | (fino | al | 07/06/2000) |
| F59 | Udine | (fino | al | 25/03/1999) |
| F60 | Latisana | (fino | al | 24/03/1999) |
| F61 | Cervignano del Friuli | (fino | al | 24/03/1999) |
| F62 | Tolmezzo | (fino | al | 22/03/1999) |
| F63 | Gemona Del Friuli | (fino | al | 23/03/1999) |
| F67 | Venezia | (fino | al | 10/12/1998) |
| F69 | Mestre | (fino | al | 10/12/1998) |
| F70 | Portogruaro | (fino | al | 05/08/1999) |
| F71 | San Dona' di Piave | (fino | al | 27/10/1998) |
| F72 | Chioggia | (fino | al | 20/07/1999) |
| F75 | Belluno | (fino | al | 26/10/1998) |
| F76 | Feltre | (fino | al | 27/01/2000) |
| F77 | Pieve di Cadore | (fino | al | 19/10/1999) |
| F78 | Cortina D'Ampezzo | (fino | al | 19/10/1999) |
| F80 | Padova | (fino | al | 27/05/1999) |
| F81 | Este | (fino | al | 20/01/2000) |
| F82 | Cittadella | (fino | al | 26/09/2001) |
| F84 | Rovigo | (fino | al | 21/10/1999) |
| F85 | Adria | (fino | al | 22/10/1998) |
| F86 | Badia Polesine | (fino | al | 29/10/1998) |
| F87 | Castelmassa | (fino | al | 29/10/1998) |
| F89 | Treviso | (fino | al | 17/12/1998) |
| F90 | Conegliano | (fino | al | 29/06/2000) |
| F91 | Montebelluna | (fino | al | 10/05/2000) |
| F92 | Vittorio Veneto | (fino | al | 28/10/1998) |
| F93 | Castelfranco Veneto | (fino | al | 30/06/1999) |
| F95 | Vicenza | (fino | al | 14/12/1998) |
| F96 | Bassano Del Grappa | (fino | al | 20/12/2000) |
| F97 | Schio | (fino | al | 28/11/2001) |
| F98 | Thiene | (fino | al | 27/01/2000) |
| F99 | Arzignano | (fino | al | 05/12/2001) |
| G01 | Valdagno | (fino | al | 21/10/1998) |
| G04 | Verona | (fino | al | 12/11/1998) |
| G05 | Soave | (fino | al | 19/10/1998) |
| G06 | Legnago | (fino | al | 20/10/1998) |
| G07 | Caprino Veronese | (fino | al | 02/11/1998) |
| R00 | Acqui Terme | (dal 09/07/1999 | al | 07/02/2010) |
| R02 | Casale Monferrato | (dal 06/07/2000 | al | 07/02/2010) |
| R03 | Novi Ligure | (dal 14/12/2000 | al | 07/02/2010) |
| R04 | Tortona | (dal 31/07/2001 | al | 07/02/2010) |
| R05 | Valenza | (dal 29/12/1999 | al | 07/02/2010) |
| R06 | Asti | (dal 28/02/2001 | al | 02/08/2009) |
| R07 | Nizza Monferrato | (dal 28/12/1999 | al | 02/08/2009) |
| R0A | Bergamo 1 | (dal 21/09/2004 | al | 25/07/2010) |
| R0C | Bergamo 2 | (dal 21/09/2004 | al | 25/07/2010) |
| R0D | Clusone | (dal 28/09/2001 | al | 25/07/2010) |
| R0E | Ponte San Pietro | (dal 19/11/2002 | al | 25/07/2010) |
| R0F | Romano di Lombardia | (dal 27/03/2002 | al | 25/07/2010) |
| R0G | Treviglio | (dal 02/10/2002 | al | 25/07/2010) |
| R0H | Zogno | (dal 22/03/2000 | al | 25/07/2010) |
| R0J | Breno | (dal 07/07/1999 | al | 25/07/2010) |
| R0K | Brescia 1 | (dal 29/05/2001 | al | 25/07/2010) |
| R0L | Brescia 2 | (dal 29/05/2001 | al | 25/07/2010) |
| R0N | Chiari | (dal 25/10/2000 | al | 25/07/2010) |
| R0P | Gardone Val Trompia | (dal 14/12/1999 | al | 25/07/2010) |
| R0Q | Lonato del Garda | (dal 27/10/2000 | al | 25/07/2010) |
| R0R | Montichiari | (dal 22/12/2000 | al | 25/07/2010) |
| R0S | Salò | (dal 13/12/2001 | al | 25/07/2010) |
| R0T | Verolanuova | (dal 18/07/2000 | al | 25/07/2010) |
| R0U | Cantu' | (dal 23/03/2000 | al | 22/11/2009) |
| R0V | Como | (dal 17/10/2002 | al | 22/11/2009) |
| R0X | Menaggio | (dal 03/10/2002 | al | 22/11/2009) |
| R0Y | Erba | (dal 15/12/1999 | al | 22/11/2009) |
| R0Z | Casalmaggiore | (dal 16/12/1999 | al | 12/07/2009) |
| R10 | Saluzzo | (dal 28/12/1999 | al | 14/02/2010) |
| R11 | Alba | (dal 30/05/2001 | al | 14/02/2010) |
| R12 | Bra | (dal 20/10/2000 | al | 14/02/2010) |
| R13 | Cuneo | (dal 15/11/2001 | al | 14/02/2010) |

Specifiche tecniche richieste di registrazione e adempimenti successivi per i contratti di locazione e affitto di immobili (Modello RLI) Allegato A

| | | | | | |
|-----|----------------------------|------|------------|----|-------------|
| R14 | Fossano | (dal | 07/12/1999 | al | 14/02/2010) |
| R17 | Arona | (dal | 09/07/1999 | al | 08/11/2009) |
| R18 | Borgomanero | (dal | 22/12/2000 | al | 08/11/2009) |
| R19 | Novara | (dal | 19/12/2001 | al | 08/11/2009) |
| R1A | Crema | (dal | 20/06/2000 | al | 12/07/2009) |
| R1C | Cremona | (dal | 24/05/2000 | al | 12/07/2009) |
| R1J | Desio 1 | (dal | 22/06/2000 | al | 29/11/2009) |
| R1K | Desio 2 | (dal | 22/06/2000 | al | 29/11/2009) |
| R1L | Gorgonzola | (dal | 18/01/2000 | al | 25/07/2010) |
| R1M | Legnano | (dal | 11/12/2001 | al | 25/07/2010) |
| R1N | Magenta | (dal | 25/07/2000 | al | 25/07/2010) |
| R1P | Milano 1 | (dal | 28/06/2001 | al | 25/07/2010) |
| R1Q | Milano 2 | (dal | 28/06/2001 | al | 25/07/2010) |
| R1R | Milano 3 | (dal | 28/06/2001 | al | 25/07/2010) |
| R1S | Milano 4 | (dal | 28/06/2001 | al | 25/07/2010) |
| R1T | Milano 5 | (dal | 28/06/2001 | al | 25/07/2010) |
| R1U | Milano 6 | (dal | 28/06/2001 | al | 25/07/2010) |
| R1V | Camerino | (dal | 16/11/1999 | al | 07/02/2010) |
| R1W | Larino | (dal | 15/10/2003 | al | 07/02/2010) |
| R1X | Nicosia | (dal | 01/10/2002 | al | 21/06/2009) |
| R1Y | Mistretta | (dal | 07/11/2001 | al | 19/12/2010) |
| R1Z | Mercato San Severino | (dal | 28/07/2005 | al | 02/05/2010) |
| R20 | Chieri | (dal | 20/12/2000 | al | 18/07/2010) |
| R21 | Chivasso | (dal | 28/11/2001 | al | 18/07/2010) |
| R22 | Cirie' | (dal | 24/02/2000 | al | 18/07/2010) |
| R24 | Ivrea | (dal | 03/12/1999 | al | 18/07/2010) |
| R25 | Moncalieri | (dal | 28/07/1999 | al | 18/07/2010) |
| R26 | Pinerolo | (dal | 18/12/2001 | al | 18/07/2010) |
| R28 | Rivoli | (dal | 29/03/2001 | al | 18/07/2010) |
| R2C | Abbiategrasso | (dal | 15/12/2000 | al | 25/07/2010) |
| R2D | Monza 1 | (dal | 14/12/2001 | al | 29/11/2009) |
| R2E | Monza 2 | (dal | 14/12/2001 | al | 29/11/2009) |
| R2F | Rho | (dal | 23/11/1999 | al | 25/07/2010) |
| R2G | Vimercate | (dal | 28/11/2000 | al | 29/11/2009) |
| R2H | Castiglione delle Stiviere | (dal | 06/07/1999 | al | 13/09/2009) |
| R2J | Mantova | (dal | 24/11/1999 | al | 13/09/2009) |
| R2K | Suzzara | (dal | 06/07/2000 | al | 13/09/2009) |
| R2L | Corteolona | (dal | 20/11/2001 | al | 21/02/2010) |
| R2M | Mortara | (dal | 20/10/2000 | al | 21/02/2010) |
| R2N | Pavia | (dal | 25/07/2001 | al | 21/02/2010) |
| R2P | Stradella | (dal | 07/07/1999 | al | 21/02/2010) |
| R2Q | Vigevano | (dal | 18/12/2002 | al | 21/02/2010) |
| R2R | Voghera | (dal | 11/04/2001 | al | 21/02/2010) |
| R2T | Sondrio | (dal | 21/12/2000 | al | 02/08/2009) |
| R2V | Busto Arsizio | (dal | 30/10/2001 | al | 22/11/2009) |
| R2W | Gallarate | (dal | 27/02/2002 | al | 22/11/2009) |
| R2X | Luino | (dal | 23/05/2000 | al | 22/11/2009) |
| R2Y | Gavirate | (dal | 23/01/2001 | al | 22/11/2009) |
| R2Z | Saronno | (dal | 09/10/2002 | al | 22/11/2009) |
| R30 | Susa | (dal | 11/04/2000 | al | 18/07/2010) |
| R31 | Torino 1 | (dal | 26/11/1999 | al | 18/07/2010) |
| R32 | Torino 2 | (dal | 26/11/1999 | al | 18/07/2010) |
| R33 | Torino 3 | (dal | 26/11/1999 | al | 18/07/2010) |
| R34 | Torino 4 | (dal | 26/11/1999 | al | 18/07/2010) |
| R3A | Varese | (dal | 31/10/2000 | al | 22/11/2009) |
| R3C | Bolzano | (dal | 07/06/2002 | al | 02/08/2009) |
| R3D | Bressanone | (dal | 18/10/2001 | al | 02/08/2009) |
| R3E | Brunico | (dal | 27/04/2001 | al | 02/08/2009) |
| R3F | Merano | (dal | 20/12/2001 | al | 02/08/2009) |
| R40 | Borgosesia | (dal | 13/06/2002 | al | 01/11/2009) |
| R42 | Vercelli | (dal | 12/07/2001 | al | 01/11/2009) |
| R43 | Aosta | (dal | 01/03/2001 | al | 11/10/2009) |
| R44 | Chatillon | (dal | 11/07/2000 | al | 11/10/2009) |
| R45 | Borgo Valsugana | (dal | 03/08/1999 | al | 28/06/2009) |
| R46 | Cavalese | (dal | 25/02/2000 | al | 28/06/2009) |
| R47 | Cles | (dal | 09/11/1999 | al | 28/06/2009) |
| R48 | Riva del Garda | (dal | 23/06/2000 | al | 28/06/2009) |
| R49 | Rovereto | (dal | 04/08/1999 | al | 28/06/2009) |
| R4C | Genova 1 | (dal | 13/06/2000 | al | 06/06/2010) |
| R4D | Genova 2 | (dal | 13/06/2000 | al | 06/06/2010) |
| R4E | Genova 3 | (dal | 13/06/2000 | al | 06/06/2010) |
| R4G | Rapallo | (dal | 06/12/2000 | al | 06/06/2010) |
| R4H | Imperia | (dal | 30/05/2000 | al | 21/06/2009) |
| R4J | Sanremo | (dal | 21/12/2000 | al | 21/06/2009) |

Specifiche tecniche richieste di registrazione e adempimenti successivi per i contratti di locazione e affitto di immobili (Modello RLI) Allegato A

| | | | | | |
|-----|---------------------------|------|------------|----|-------------|
| R4K | La Spezia | (dal | 22/11/2000 | al | 07/06/2009) |
| R4M | Albenga | (dal | 10/11/1999 | al | 21/06/2009) |
| R4P | Savona | (dal | 15/11/2000 | al | 21/06/2009) |
| R50 | Tione di Trento | (dal | 10/12/2002 | al | 28/06/2009) |
| R52 | Gorizia | (dal | 19/04/2002 | al | 21/06/2009) |
| R53 | Monfalcone | (dal | 07/12/2000 | al | 21/06/2009) |
| R54 | Maniago | (dal | 08/06/2000 | al | 17/05/2009) |
| R55 | Pordenone | (dal | 12/07/2001 | al | 17/05/2009) |
| R56 | Trieste | (dal | 19/07/2001 | al | 05/04/2009) |
| R5A | Arezzo | (dal | 10/07/2001 | al | 07/02/2010) |
| R5C | Montevarchi | (dal | 12/07/2000 | al | 07/02/2010) |
| R5D | Sansepolcro | (dal | 20/12/2000 | al | 07/02/2010) |
| R5E | Borgo San Lorenzo | (dal | 15/12/2000 | al | 07/02/2010) |
| R5F | Empoli | (dal | 09/11/2001 | al | 07/02/2010) |
| R5G | Firenze 1 | (dal | 21/12/2001 | al | 07/02/2010) |
| R5H | Firenze 2 | (dal | 21/12/2001 | al | 07/02/2010) |
| R5J | Firenze 3 | (dal | 21/12/2001 | al | 07/02/2010) |
| R5L | Grosseto | (dal | 30/08/2000 | al | 21/06/2009) |
| R5M | Massa Marittima | (dal | 25/05/2001 | al | 01/10/2007) |
| R5N | Orbetello | (dal | 11/05/2001 | al | 21/06/2009) |
| R5P | Livorno | (dal | 20/02/2001 | al | 24/01/2010) |
| R5Q | Piombino | (dal | 28/06/2002 | al | 24/01/2010) |
| R5R | Portoferraio | (dal | 21/06/2002 | al | 24/01/2010) |
| R5S | Castelnuovo di Garfagnana | (dal | 29/03/2000 | al | 31/01/2010) |
| R5T | Lucca | (dal | 14/12/2001 | al | 31/01/2010) |
| R5U | Pietrasanta | (dal | 18/05/2001 | al | 31/01/2010) |
| R5V | Viareggio | (dal | 09/02/2001 | al | 31/01/2010) |
| R5W | Aulla | (dal | 28/06/2000 | al | 24/01/2010) |
| R5X | Massa | (dal | 07/07/2000 | al | 24/01/2010) |
| R5Y | Carrara | (dal | 29/09/2000 | al | 24/01/2010) |
| R5Z | Pisa | (dal | 20/10/2000 | al | 20/09/2009) |
| R64 | Feltre | (dal | 28/01/2000 | al | 20/09/2009) |
| R65 | Pieve di Cadore | (dal | 20/10/1999 | al | 20/09/2009) |
| R66 | Cittadella | (dal | 27/09/2001 | al | 13/12/2009) |
| R67 | Este | (dal | 21/01/2000 | al | 13/12/2009) |
| R6A | Pontedera | (dal | 19/06/2001 | al | 20/09/2009) |
| R6C | San Miniato | (dal | 23/11/2000 | al | 20/09/2009) |
| R6F | Pescia | (dal | 31/05/2001 | al | 21/06/2009) |
| R6G | Pistoia | (dal | 19/06/2002 | al | 21/06/2009) |
| R6H | Montepulciano | (dal | 05/10/2001 | al | 31/01/2010) |
| R6J | Poggibonsi | (dal | 26/10/2000 | al | 31/01/2010) |
| R6K | Siena | (dal | 16/11/2001 | al | 31/01/2010) |
| R73 | Rovigo | (dal | 22/10/1999 | al | 22/11/2009) |
| R74 | Castelfranco Veneto | (dal | 01/07/1999 | al | 06/06/2010) |
| R75 | Conegliano | (dal | 30/06/2000 | al | 06/06/2010) |
| R76 | Montebelluna | (dal | 11/05/2000 | al | 06/06/2010) |
| R79 | Chioggia | (dal | 21/07/1999 | al | 12/09/2010) |
| R7G | Cento | (dal | 13/11/2001 | al | 31/01/2010) |
| R7H | Comacchio | (dal | 29/03/2001 | al | 31/01/2010) |
| R7J | Ferrara | (dal | 10/10/2002 | al | 31/01/2010) |
| R7K | Portomaggiore | (dal | 31/03/2000 | al | 31/01/2010) |
| R7L | Cesena | (dal | 04/10/2000 | al | 10/05/2009) |
| R7M | Forlì | (dal | 30/05/2002 | al | 10/05/2009) |
| R7Q | Modena | (dal | 14/01/2000 | al | 07/02/2010) |
| R7U | Fiorenzuola D'Arda | (dal | 23/06/1999 | al | 21/06/2009) |
| R7Y | Parma | (dal | 21/11/2000 | al | 07/06/2009) |
| R7Z | Faenza | (dal | 08/02/2001 | al | 21/02/2010) |
| R80 | Portogruaro | (dal | 06/08/1999 | al | 12/09/2010) |
| R84 | Arzignano | (dal | 06/12/2001 | al | 01/11/2010) |
| R85 | Bassano Del Grappa | (dal | 21/12/2000 | al | 01/11/2010) |
| R87 | Thiene | (dal | 28/01/2000 | al | 01/11/2010) |
| R8A | Lugo | (dal | 18/05/2001 | al | 21/02/2010) |
| R8C | Ravenna | (dal | 31/10/2001 | al | 21/02/2010) |
| R8H | Città di Castello | (dal | 10/12/1999 | al | 31/01/2010) |
| R8M | Foligno | (dal | 01/07/1999 | al | 31/01/2010) |
| R8N | Gualdo Tadino | (dal | 10/12/1999 | al | 31/01/2010) |
| R9A | Ancona | (dal | 20/12/2000 | al | 06/12/2009) |
| R9D | Fabriano | (dal | 05/12/2000 | al | 06/12/2009) |
| R9E | Jesi | (dal | 14/12/2000 | al | 06/12/2009) |
| R9F | Senigallia | (dal | 12/12/2000 | al | 06/12/2009) |
| R9G | Ascoli Piceno | (dal | 30/11/2001 | al | 13/12/2009) |
| R9H | Fermo | (dal | 11/11/1999 | al | 13/12/2009) |
| R9J | S. Benedetto del Tronto | (dal | 30/11/1999 | al | 13/12/2009) |
| R9K | Macerata | (dal | 12/12/2002 | al | 07/02/2010) |

Specifiche tecniche richieste di registrazione e adempimenti successivi per i contratti di locazione e affitto di immobili (Modello RLI) Allegato A

| | | | | | |
|-----|--------------------------|------|------------|----|-------------|
| R9L | Recanati | (dal | 12/11/1999 | al | 07/02/2010) |
| R9M | Tolentino | (dal | 16/11/1999 | al | 07/02/2010) |
| R9N | Fano | (dal | 23/07/1999 | al | 31/01/2010) |
| R9P | Pesaro | (dal | 20/09/2001 | al | 31/01/2010) |
| R9Q | Urbino | (dal | 13/03/2001 | al | 31/01/2010) |
| RA4 | Chieti | (dal | 14/06/2002 | al | 19/12/2010) |
| RA5 | Lanciano | (dal | 26/10/2001 | al | 19/12/2010) |
| RA6 | Ortona | (dal | 23/02/2001 | al | 19/12/2010) |
| RA7 | Vasto | (dal | 25/02/2000 | al | 19/12/2010) |
| RA8 | Pescara 1 | (dal | 04/12/2001 | al | 05/04/2009) |
| RA9 | Pescara 2 | (dal | 04/12/2001 | al | 05/04/2009) |
| RAA | Giulianova | (dal | 27/03/2001 | al | 18/07/2010) |
| RAC | Teramo | (dal | 04/07/2000 | al | 18/07/2010) |
| RAD | Atri | (dal | 28/03/2000 | al | 18/07/2010) |
| RAE | Castel di Sangro | (dal | 05/08/1998 | al | 31/01/2010) |
| RC0 | Cassino | (dal | 05/05/2000 | al | 19/12/2010) |
| RC1 | Frosinone | (dal | 27/07/2000 | al | 19/12/2010) |
| RC2 | Sora | (dal | 07/12/2001 | al | 19/12/2010) |
| RC3 | Formia | (dal | 18/07/2002 | al | 19/12/2010) |
| RC4 | Latina | (dal | 02/06/2000 | al | 19/12/2010) |
| RC7 | Albano Laziale | (dal | 18/12/2001 | al | 07/03/2010) |
| RC8 | Civitavecchia | (dal | 22/10/1999 | al | 07/03/2010) |
| RCA | Palestrina | (dal | 28/12/2000 | al | 07/03/2010) |
| RCB | Roma 1 | (dal | 27/01/2000 | al | 07/03/2010) |
| RCC | Roma 2 | (dal | 27/01/2000 | al | 07/03/2010) |
| RCD | Roma 3 | (dal | 27/01/2000 | al | 07/03/2010) |
| RCE | Roma 4 | (dal | 27/01/2000 | al | 07/03/2010) |
| RCG | Roma 5 | (dal | 27/01/2000 | al | 07/03/2010) |
| RCH | Roma 6 | (dal | 27/01/2000 | al | 07/03/2010) |
| RCJ | Roma 7 | (dal | 27/01/2000 | al | 07/03/2010) |
| RCK | Roma 8 | (dal | 27/01/2000 | al | 07/03/2010) |
| RCT | Viterbo | (dal | 29/10/1999 | al | 05/04/2009) |
| RD0 | Campobasso | (dal | 30/07/1999 | al | 07/02/2010) |
| RD1 | Larino (sez. di Termoli) | (dal | 01/03/2002 | al | 14/10/2003) |
| RD1 | Termoli | (dal | 01/03/2002 | al | 07/02/2010) |
| RD2 | Isernia | (dal | 07/12/1999 | al | 05/04/2009) |
| RE0 | Ariano Irpino | (dal | 31/05/2000 | al | 08/11/2009) |
| RE1 | Avellino | (dal | 27/07/1999 | al | 08/11/2009) |
| RE2 | Sant'Angelo dei Lombardi | (dal | 29/07/1999 | al | 08/11/2009) |
| RE3 | Benevento | (dal | 30/11/2000 | al | 05/04/2009) |
| RE5 | Caserta | (dal | 01/06/1999 | al | 02/05/2010) |
| RE6 | Piedimonte Matese | (dal | 18/11/1999 | al | 02/05/2010) |
| RE7 | Santa Maria Capua Vetere | (dal | 28/11/2000 | al | 02/05/2010) |
| RE8 | Teano | (dal | 03/08/2000 | al | 02/05/2010) |
| RE9 | Casoria | (dal | 26/06/2002 | al | 04/07/2010) |
| REA | Castellammare di Stabia | (dal | 22/11/2002 | al | 04/07/2010) |
| REC | Ischia | (dal | 16/07/1999 | al | 04/07/2010) |
| RED | Napoli 1 | (dal | 30/12/2002 | al | 04/07/2010) |
| REE | Napoli 2 | (dal | 30/12/2002 | al | 04/07/2010) |
| REF | Napoli 3 | (dal | 30/12/2002 | al | 04/07/2010) |
| REG | Napoli 4 | (dal | 30/12/2002 | al | 02/04/2008) |
| REK | Nola | (dal | 28/09/2001 | al | 04/07/2010) |
| REL | Pozzuoli | (dal | 14/12/2001 | al | 04/07/2010) |
| REM | Eboli | (dal | 13/04/2000 | al | 02/05/2010) |
| REN | Pagani | (dal | 01/08/2000 | al | 02/05/2010) |
| REP | Sala Consilina | (dal | 29/11/2000 | al | 02/05/2010) |
| REQ | Salerno | (dal | 19/07/2001 | al | 02/05/2010) |
| RES | Vallo della Lucania | (dal | 28/10/1999 | al | 02/05/2010) |
| RET | Agropoli | (dal | 14/07/1999 | al | 02/05/2010) |
| RF2 | Barletta | (dal | 19/12/2000 | al | 21/02/2010) |
| RF3 | Gioia del colle | (dal | 30/05/2000 | al | 21/02/2010) |
| RF4 | Trani | (dal | 15/11/2001 | al | 21/02/2010) |
| RF6 | Ostuni | (dal | 22/12/2000 | al | 15/11/2009) |
| RF7 | Cerignola | (dal | 27/11/2001 | al | 06/12/2009) |
| RF8 | Foggia | (dal | 24/05/2002 | al | 06/12/2009) |
| RF9 | Lucera | (dal | 29/02/2000 | al | 06/12/2009) |
| RFA | Manfredonia | (dal | 18/04/2000 | al | 06/12/2009) |
| RFC | San Severo | (dal | 19/12/2002 | al | 06/12/2009) |
| RFD | Casarano | (dal | 20/11/2001 | al | 05/07/2009) |
| RFE | Gallipoli | (dal | 12/12/2000 | al | 05/07/2009) |
| RFF | Lecce 1 | (dal | 05/11/2002 | al | 05/07/2009) |
| RFG | Lecce 2 | (dal | 05/11/2002 | al | 05/07/2009) |
| RFH | Maglie | (dal | 13/10/2000 | al | 05/07/2009) |
| RFJ | Taranto 1 | (dal | 11/12/2002 | al | 05/07/2009) |

Specifiche tecniche richieste di registrazione e adempimenti successivi per i contratti di locazione e affitto di immobili (Modello RLI) Allegato A

| | | | | | | |
|-----|---------------------------|---|------|------------|----|-------------|
| RFK | Taranto | 2 | (dal | 11/12/2002 | al | 05/07/2009) |
| RG2 | Lagonegro | | (dal | 15/07/1999 | al | 14/02/2010) |
| RG3 | Melfi | | (dal | 13/07/1999 | al | 14/02/2010) |
| RH1 | Cosenza | | (dal | 02/08/2001 | al | 14/03/2010) |
| RH2 | Paola | | (dal | 12/04/2001 | al | 14/03/2010) |
| RJ0 | Agrigento | | (dal | 22/12/1999 | al | 19/12/2010) |
| RJ1 | Canicattì | | (dal | 29/11/2001 | al | 19/12/2010) |
| RJ2 | Licata | | (dal | 03/10/2001 | al | 19/12/2010) |
| RJ3 | Sciacca | | (dal | 27/04/2001 | al | 19/12/2010) |
| RJ6 | Acireale | | (dal | 15/10/2002 | al | 31/01/2010) |
| RJ7 | Caltagirone | | (dal | 17/12/2002 | al | 31/01/2010) |
| RJ8 | Catania | | (dal | 30/12/2002 | al | 31/01/2010) |
| RJA | Giarre | | (dal | 26/01/2001 | al | 31/01/2010) |
| RJC | Enna | | (dal | 01/10/2002 | al | 21/06/2009) |
| RJD | Barcellona Pozzo Di Gotto | | (dal | 19/12/2000 | al | 19/12/2010) |
| RJE | Messina | | (dal | 18/12/2001 | al | 19/12/2010) |
| RJF | Milazzo | | (dal | 26/09/2002 | al | 19/12/2010) |
| RJG | Patti | | (dal | 24/09/2002 | al | 19/12/2010) |
| RJH | Sant'Agata di Militello | | (dal | 07/11/2001 | al | 19/12/2010) |
| RJJ | Taormina | | (dal | 20/12/2002 | al | 19/12/2010) |
| RJK | Bagheria | | (dal | 26/09/2000 | al | 23/05/2010) |
| RJL | Cefalù | | (dal | 08/08/2002 | al | 23/05/2010) |
| RJM | Palermo | 1 | (dal | 23/01/2001 | al | 23/05/2010) |
| RJN | Palermo | 2 | (dal | 23/01/2001 | al | 23/05/2010) |
| RJP | Palermo | 3 | (dal | 23/01/2001 | al | 23/05/2010) |
| RJR | Termini Imerese | | (dal | 13/12/2001 | al | 23/05/2010) |
| RJS | Modica | | (dal | 09/11/2001 | al | 31/01/2010) |
| RJT | Ragusa | | (dal | 25/09/2001 | al | 31/01/2010) |
| RJU | Vittoria | | (dal | 21/12/1999 | al | 31/01/2010) |
| RJV | Augusta | | (dal | 25/09/2002 | al | 19/12/2010) |
| RJW | Lentini | | (dal | 29/10/2002 | al | 19/12/2010) |
| RJX | Noto | | (dal | 19/12/2001 | al | 19/12/2010) |
| RJY | Siracusa | | (dal | 30/12/2002 | al | 19/12/2010) |
| RL2 | Iglesias | | (dal | 19/01/2000 | al | 07/03/2010) |
| RL3 | Sanluri | | (dal | 05/08/1999 | al | 07/03/2010) |
| RL4 | Lanusei | | (dal | 25/01/2000 | al | 07/03/2010) |
| RL5 | Nuoro | | (dal | 14/11/2002 | al | 07/03/2010) |
| RL7 | Sassari | | (dal | 17/11/1999 | al | 07/03/2010) |
| RL8 | Ozieri | | (dal | 18/11/1999 | al | 07/03/2010) |
| RL9 | Olbia | | (dal | 23/10/2001 | al | 07/03/2010) |
| T2D | Borgo Valsugana | | (dal | | | 29/06/2009) |
| T2E | Cavalese | | (dal | | | 29/06/2009) |
| T2F | Cles | | (dal | | | 29/06/2009) |
| T2G | Riva del Garda | | (dal | | | 29/06/2009) |
| T2H | Rovereto | | (dal | | | 29/06/2009) |
| T2J | Tione di Trento | | (dal | | | 29/06/2009) |
| T2K | Trento | | (dal | | | 29/06/2009) |
| T3D | Città di Castello | | (dal | | | 01/02/2010) |
| T3E | Foligno | | (dal | | | 01/02/2010) |
| T3F | Gualdo Tadino | | (dal | | | 01/02/2010) |
| T3G | Orvieto | | (dal | | | 14/12/2009) |
| T3H | Perugia | | (dal | | | 01/02/2010) |
| T3J | Spoletto | | (dal | | | 01/02/2010) |
| T3K | Terni | | (dal | | | 14/12/2009) |
| T4D | Aosta | | (dal | | | 12/10/2009) |
| T4E | Chatillon | | (dal | | | 12/10/2009) |
| T5D | Adria | | (dal | | | 23/11/2009) |
| T5E | Arzignano | | (dal | 02/11/2010 | al | 15/09/2013) |
| T5F | Badia Polesine | | (dal | 23/11/2009 | al | 08/09/2013) |
| T5G | Bassano Del Grappa | | (dal | | | 02/11/2010) |
| T5H | Belluno | | (dal | | | 21/09/2009) |
| T5J | Caprino Veronese | | (dal | | | 22/02/2010) |
| T5K | Castelfranco Veneto | | (dal | 07/06/2010 | al | 16/06/2013) |
| T5L | Chioggia | | (dal | | | 13/09/2010) |
| T5M | Cittadella | | (dal | | | 14/12/2009) |
| T5N | Conegliano | | (dal | | | 07/06/2010) |
| T5P | Este | | (dal | | | 14/12/2009) |
| T5Q | Feltre | | (dal | | | 21/09/2009) |
| T5R | Legnago | | (dal | | | 22/02/2010) |
| T5S | Montebelluna | | (dal | | | 07/06/2010) |
| T5T | Padova | 1 | (dal | | | 14/12/2009) |
| T5U | Padova | 2 | (dal | | | 14/12/2009) |
| T5V | Pieve di Cadore | | (dal | 21/09/2009 | al | 16/06/2013) |
| T5X | Portogruaro | | (dal | | | 13/09/2010) |

Specifiche tecniche richieste di registrazione e adempimenti successivi per i contratti di locazione e affitto di immobili (Modello RLI) Allegato A

| | | | | | |
|-----|----------------------|---------------|---------|---------------|-------------|
| T5Y | | Rovigo | | (dal | 23/11/2009) |
| T5Z | San | Dona' | di | Piave (dal | 13/09/2010) |
| T6A | | Schio | | (dal | 02/11/2010) |
| T6B | | Soave | | (dal | 22/02/2010) |
| T6C | Thiene | | (dal | 02/11/2010 al | 29/09/2013) |
| T6D | | Treviso | | (dal | 07/06/2010) |
| T6E | | Valdagno | | (dal | 02/11/2010) |
| T6F | | Venezia | 1 | (dal | 13/09/2010) |
| T6G | | Venezia | 2 | (dal | 13/09/2010) |
| T6H | | Verona | 1 | (dal | 22/02/2010) |
| T6J | | Verona | 2 | (dal | 22/02/2010) |
| T6K | | Vicenza | 1 | (dal | 02/11/2010) |
| T6L | | Vicenza | 2 | (dal | 02/11/2010) |
| T6M | Vittorio | Veneto | (dal | 07/06/2010 al | 24/11/2013) |
| TA4 | | Vasto | | (dal | 20/12/2010) |
| TAD | | Atri | | (dal | 19/07/2010) |
| TAE | | Avezzano | | (dal | 01/02/2010) |
| TAF | Castel | di | Sangro | (dal | 01/02/2010) |
| TAH | | Chieti | | (dal | 20/12/2010) |
| TAI | | Giulianova | | (dal | 19/07/2010) |
| TAJ | | L'Aquila | | (dal | 01/02/2010) |
| TAK | | Lanciano | | (dal | 20/12/2010) |
| TAM | | Ortona | | (dal | 20/12/2010) |
| TAS | | Teramo | | (dal | 19/07/2010) |
| TAU | | Pescara | | (dal | 06/04/2009) |
| TAX | | Sulmona | | (dal | 01/02/2010) |
| TBD | | Bolzano | | (dal | 03/08/2009) |
| TBE | Bressanone | - | Brunico | (dal | 03/08/2009) |
| TBF | | Merano | | (dal | 03/08/2009) |
| TCD | | Lagonegro | | (dal | 15/02/2010) |
| TCF | | Matera | | (dal | 06/07/2009) |
| TCG | | Melfi | | (dal | 15/02/2010) |
| TCJ | | Pisticci | | (dal | 06/07/2009) |
| TCK | | Potenza | | (dal | 15/02/2010) |
| TDD | | Castrovillari | | (dal | 15/03/2010) |
| TDE | | Catanzaro | | (dal | 08/06/2009) |
| TDF | | Cosenza | | (dal | 15/03/2010) |
| TDG | | Crotone | | (dal | 11/05/2009) |
| TDH | Lamezia | Terme | | (dal | 08/06/2009) |
| TDJ | | Locri | | (dal | 22/02/2010) |
| TDK | | Palmi | | (dal | 22/02/2010) |
| TDL | | Paola | | (dal | 15/03/2010) |
| TDM | Reggio | Calabria | | (dal | 22/02/2010) |
| TDN | | Rossano | | (dal | 15/03/2010) |
| TDP | Vibo | Valentia | | (dal | 18/05/2009) |
| TE2 | Sala | Consilina | | (dal | 03/05/2010) |
| TE3 | | Salerno | | (dal | 03/05/2010) |
| TE4 | Sant'Angelo | dei Lombardi | | (dal | 09/11/2009) |
| TE5 | Santa Maria | Capua Vetere | | (dal | 03/05/2010) |
| TE6 | Sessa Aurunca | - Teano | | (dal | 03/08/2000) |
| TE7 | Vallo della | Lucania | | (dal | 03/05/2010) |
| TED | | Agropoli | | (dal | 03/05/2010) |
| TEE | Ariano | irpino | | (dal | 09/11/2009) |
| TEF | | Avellino | | (dal | 09/11/2009) |
| TEG | | Aversa | | (dal | 03/05/2010) |
| TEH | | Benevento | | (dal | 06/04/2009) |
| TEJ | | Caserta | | (dal | 03/05/2010) |
| TEK | | Casoria | | (dal | 05/07/2010) |
| TEL | Castellammare | di Stabia | | (dal | 05/07/2010) |
| TEM | | Eboli | | (dal | 03/05/2010) |
| TEP | | Ischia | | (dal | 05/07/2010) |
| TEQ | Mercato San Severino | | (dal | 03/05/2010 al | 16/09/2012) |
| TER | Napoli | 1 | | (dal | 05/07/2010) |
| TES | Napoli | 2 | | (dal | 05/07/2010) |
| TET | Napoli | 3 | | (dal | 05/07/2010) |
| TEV | | Nola | | (dal | 05/07/2010) |
| TEX | | Pagani | | (dal | 03/05/2010) |
| TEY | Piedimonte | Matese | | (dal | 03/05/2010) |
| TEZ | | Pozzuoli | | (dal | 05/07/2010) |
| TG2 | Reggio | Emilia | | (dal | 18/05/2009) |
| TG3 | | Rimini | | (dal | 06/04/2009) |
| TG4 | | Sassuolo | | (dal | 08/02/2010) |
| TG5 | | Ferrara | | (dal | 01/02/2010) |
| TG6 | Bologna | 2 | | (dal | 28/11/2011) |

Specifiche tecniche richieste di registrazione e adempimenti successivi per i contratti di locazione e affitto di immobili (Modello RLI) Allegato A

| | | | | |
|-----|--|----------------------|---------------|---------------------------|
| TGD | Bologna | 1 | (dal | 02/02/2009) |
| TGE | Bologna 2 - ante 28.11.2011 (dal 02/02/2009 al 27/11/2011) | | | |
| TGF | Bologna | 3 | (dal | 02/02/2009 al 27/11/2011) |
| TGG | Carpi | | (dal | 08/02/2010) |
| TGH | Cento | | (dal | 01/02/2010) |
| TGJ | Cesena | | (dal | 11/05/2009) |
| TGK | Comacchio | | (dal | 01/02/2010) |
| TGL | Faenza | | (dal | 22/02/2010) |
| TGM | Fidenza | | (dal | 08/06/2009) |
| TGN | Fiorenzuola | d'Arda | (dal | 22/06/2009) |
| TGP | Forlì | | (dal | 11/05/2009) |
| TGQ | Guastalla | | (dal | 18/05/2009) |
| TGR | Imola | | (dal | 02/02/2009) |
| TGS | Lugo | | (dal | 22/02/2010) |
| TGT | Mirandola | (dal | 08/02/2010 al | 29/09/2013) |
| TGU | Modena | | (dal | 08/02/2010) |
| TGV | Parma | | (dal | 08/06/2009) |
| TGX | Piacenza | | (dal | 22/06/2009) |
| TGY | Portomaggiore | (dal | 01/02/2010 al | 16/12/2012) |
| TGZ | Ravenna | | (dal | 22/02/2010) |
| TID | Cervignano | del Friuli | (dal | 08/02/2010) |
| TIE | Gemona | del Friuli | (dal | 08/02/2010 al 16/06/2013) |
| TIF | Gorizia | | (dal | 22/06/2009) |
| TIG | Latisana | | (dal | 08/02/2010) |
| TIH | Maniago | | (dal | 18/05/2009) |
| TIJ | Monfalcone | | (dal | 22/06/2009) |
| TIK | Pordenone | | (dal | 18/05/2009) |
| TIL | Tolmezzo | | (dal | 08/02/2010) |
| TIP | Trieste | | (dal | 06/04/2009) |
| TIQ | Udine | | (dal | 08/02/2010) |
| TJ2 | Velletri | | (dal | 08/03/2010) |
| TJD | Albano | Laziale | (dal | 08/03/2010) |
| TJE | Cassino | | (dal | 20/12/2010) |
| TJF | Civitavecchia | | (dal | 08/03/2010) |
| TJG | Formia | | (dal | 20/12/2010) |
| TJH | Frascati | | (dal | 08/03/2010) |
| TJJ | Frosinone | | (dal | 20/12/2010) |
| TJK | Latina | | (dal | 20/12/2010) |
| TJL | Palestrina | | (dal | 08/03/2010) |
| TJM | Rieti | | (dal | 22/06/2009) |
| TJN | Roma | 1 - TRASTEVERE | (dal | 08/03/2010) |
| TJP | Roma | 2 - AURELIO | (dal | 08/03/2010) |
| TJQ | Roma | 3 - SETTEBAGNI | (dal | 08/03/2010) |
| TJR | Roma | 4 - COLLATINO | (dal | 08/03/2010) |
| TJS | Roma | 5 - TUSCOLANO | (dal | 08/03/2010) |
| TJT | Roma | 6 - EUR TORRINO | (dal | 08/03/2010) |
| TJU | Roma | 7 - ACILIA | (dal | 08/03/2010) |
| TJV | Pomezia | (già Roma 8 Entrate) | (dal | 08/03/2010) |
| TJX | Sora | | (dal | 20/12/2010) |
| TJY | Tivoli | | (dal | 08/03/2010) |
| TJZ | Viterbo | | (dal | 06/04/2009) |
| TLD | Albenga | | (dal | 22/06/2009) |
| TLF | Chiavari | | (dal | 07/06/2010) |
| TLG | Genova | 1 | (dal | 07/06/2010) |
| TLH | Genova | 2 | (dal | 07/06/2010) |
| TLK | Imperia | | (dal | 22/06/2009) |
| TLL | La Spezia | | (dal | 08/06/2009) |
| TLM | Rapallo | | (dal | 07/06/2010) |
| TLN | Sanremo | | (dal | 22/06/2009) |
| TLP | Sarzana | | (dal | 08/06/2009) |
| TLQ | Savona | | (dal | 22/06/2009) |
| TM2 | Cremona | | (dal | 13/07/2009) |
| TM3 | Desio | | (dal | 30/11/2009) |
| TM5 | Erba | | (dal | 23/11/2009) |
| TM6 | Gallarate | | (dal | 23/11/2009) |
| TM7 | Gardone Val Trompia | | (dal | 26/07/2010) |
| TM8 | Gavirate | | (dal | 23/11/2009) |
| TM9 | Gorgonzola | | (dal | 26/07/2010) |
| TMD | Abbiategrosso | | (dal | 26/07/2010) |
| TMF | Bergamo | 1 | (dal | 26/07/2010) |
| TMG | Bergamo | 2 | (dal | 26/07/2010) |
| TMH | Breno | | (dal | 26/07/2010) |
| TMJ | Brescia | 1 | (dal | 26/07/2010) |
| TMK | Brescia | 2 | (dal | 26/07/2010) |

Specifiche tecniche richieste di registrazione e adempimenti successivi per i contratti di locazione e affitto di immobili (Modello RLI) Allegato A

| | | | |
|-----|----------------------------|--------------------|-------------|
| TML | Busto Arsizio | (dal | 23/11/2009) |
| TMM | Cantu' | (dal | 23/11/2009) |
| TMP | Casalmaggiore | (dal | 13/07/2009) |
| TMQ | Castiglione delle Stiviere | (dal | 14/09/2009) |
| TMR | Chiari | (dal | 26/07/2010) |
| TMU | Clusone | (dal | 26/07/2010) |
| TMV | Codogno | (dal | 22/06/2009) |
| TMX | Como | (dal | 23/11/2009) |
| TMY | Corteolona | (dal | 22/02/2010) |
| TMZ | Crema | (dal | 13/07/2009) |
| TN2 | Ponte San Pietro | (dal | 26/07/2010) |
| TN3 | Rho | (dal | 26/07/2010) |
| TN4 | Romano di Lombardia | (dal | 26/07/2010) |
| TN5 | Salo' | (dal | 26/07/2010) |
| TN6 | Saronno | (dal | 23/11/2009) |
| TN7 | Sondrio | (dal | 03/08/2009) |
| TN8 | Soresina | (dal 13/07/2009 al | 14/07/2013) |
| TN9 | Stradella | (dal | 22/02/2010) |
| TNB | Lecco | (dal | 08/06/2009) |
| TNC | Legnano | (dal | 26/07/2010) |
| TND | Lodi | (dal | 22/06/2009) |
| TNE | Lonato del Garda | (dal 26/07/2010 al | 02/12/2012) |
| TNF | Luino | (dal 23/11/2009 al | 07/07/2013) |
| TNG | Magenta | (dal | 26/07/2010) |
| TNH | Mantova | (dal | 14/09/2009) |
| TNJ | Menaggio | (dal | 23/11/2009) |
| TNK | Merate | (dal | 08/06/2009) |
| TNL | Milano | 1 (dal | 26/07/2010) |
| TNM | Milano | 2 (dal | 26/07/2010) |
| TNN | Milano | 3 (dal | 26/07/2010) |
| TNP | Milano | 4 (dal | 26/07/2010) |
| TNQ | Milano | 5 (dal | 26/07/2010) |
| TNR | Milano | 6 (dal | 26/07/2010) |
| TNS | Montichiari | (dal | 26/07/2010) |
| TNT | Monza | (dal | 30/11/2009) |
| TNX | Morbegno | (dal | 03/08/2009) |
| TNY | Mortara | (dal | 22/02/2010) |
| TNZ | Pavia | (dal | 22/02/2010) |
| TPB | Suzzara | (dal | 14/09/2009) |
| TPF | Tirano | (dal 03/08/2009 al | 02/12/2012) |
| TPH | Treviglio | (dal | 26/07/2010) |
| TPJ | Varese | (dal | 23/11/2009) |
| TPK | Verolanuova | (dal | 26/07/2010) |
| TPL | Vigevano | (dal | 22/02/2010) |
| TPM | Vimercate | (dal | 30/11/2009) |
| TPQ | Voghera | (dal | 22/02/2010) |
| TPU | Zogno | (dal 26/07/2010 al | 02/09/2012) |
| TPX | Sesto San Giovanni | (dal | 28/03/2011) |
| TPY | Cinisello Balsamo | (dal | 26/03/2012) |
| TQD | Ancona | (dal | 07/12/2009) |
| TQE | Ascoli Piceno | (dal | 14/12/2009) |
| TQF | Camerino | (dal 08/02/2010 al | 29/09/2013) |
| TQG | Fabriano | (dal 07/12/2009 al | 20/10/2013) |
| TQH | Fano | (dal | 01/02/2010) |
| TQJ | Fermo | (dal | 14/12/2009) |
| TQK | Jesi | (dal | 07/12/2009) |
| TQL | Macerata | (dal | 08/02/2010) |
| TQM | Pesaro | (dal | 01/02/2010) |
| TQN | Recanati | (dal 08/02/2010 al | 20/10/2013) |
| TQP | S. Benedetto del Tronto | (dal | 14/12/2009) |
| TQQ | Senigallia | (dal | 07/12/2009) |
| TQR | Tolentino | (dal | 08/02/2010) |
| TQS | Urbino | (dal | 01/02/2010) |
| TRD | Campobasso | (dal | 08/02/2010) |
| TRF | Isernia | (dal | 06/04/2009) |
| TRH | Larino | (dal 08/02/2010 al | 30/06/2013) |
| TRJ | Termoli | (dal | 08/02/2010) |
| TS2 | Domodossola | (dal 22/06/2009 al | 06/10/2013) |
| TS3 | Fossano | (dal | 15/02/2010) |
| TS4 | Ivrea | (dal | 19/07/2010) |
| TS5 | Moncalieri | (dal | 19/07/2010) |
| TS6 | Mondovi' | (dal | 15/02/2010) |
| TS7 | Nizza Monferrato | (dal | 03/08/2009) |
| TS8 | Novara | (dal | 09/11/2009) |

Specifiche tecniche richieste di registrazione e adempimenti successivi per i contratti di locazione e affitto di immobili (Modello RLI) Allegato A

| | | | | | | |
|-----|---------------|------------|------------|-------------|-------------|-------------|
| TS9 | Novi | Ligure | (dal | 08/02/2010) | | |
| TSD | Acqui | Terme | (dal | 08/02/2010) | | |
| TSE | Alba | | (dal | 15/02/2010) | | |
| TSF | Alessandria | | (dal | 08/02/2010) | | |
| TSG | Arona | | (dal | 09/11/2009) | | |
| TSH | Asti | | (dal | 03/08/2009) | | |
| TSJ | Biella | | (dal | 18/05/2009) | | |
| TSK | Borgomanero | | (dal | 09/11/2009) | | |
| TSL | Borgosesia | | (dal | 02/11/2009) | | |
| TSM | Bra | | (dal | 15/02/2010) | | |
| TSN | Casale | Monferrato | (dal | 08/02/2010) | | |
| TSQ | Chieri | (dal | 19/07/2010 | al | 14/07/2013) | |
| TST | Chivasso | | (dal | 19/07/2010) | | |
| TSU | Cirie' | | (dal | 19/07/2010) | | |
| TSX | Cossato | | (dal | 18/05/2009) | | |
| TSY | Cuneo | | (dal | 15/02/2010) | | |
| TSZ | Cuorgne' | | (dal | 19/07/2010) | | |
| TTB | Pinerolo | | (dal | 19/07/2010) | | |
| TTC | Rivarolo | Canavese | (dal | 19/07/2010 | al | 02/09/2012) |
| TTD | Rivoli | | (dal | 19/07/2010) | | |
| TTF | Saluzzo | | (dal | 15/02/2010) | | |
| TTG | Santhia' | (dal | 02/11/2009 | al | 30/06/2013) | |
| TTH | Savigliano | | (dal | 15/02/2010) | | |
| TTJ | Susa | | (dal | 19/07/2010) | | |
| TTK | Torino | 1 | (dal | 19/07/2010) | | |
| TTL | Torino | 2 | (dal | 19/07/2010) | | |
| TTM | Torino | 3 | (dal | 19/07/2010) | | |
| TTQ | Torino | 4 | (dal | 19/07/2010) | | |
| TTV | Tortona | | (dal | 08/02/2010) | | |
| TTX | Valenza | (dal | 08/02/2010 | al | 02/12/2012) | |
| TTY | Verbania | | (dal | 22/06/2009) | | |
| TTZ | Vercelli | | (dal | 02/11/2009) | | |
| TUE | Bari | | (dal | 22/02/2010) | | |
| TUG | Barletta | | (dal | 22/02/2010) | | |
| TUH | Brindisi | | (dal | 16/11/2009) | | |
| TUJ | Casarano | | (dal | 06/07/2009) | | |
| TUK | Cerignola | | (dal | 07/12/2009) | | |
| TUL | Foggia | | (dal | 07/12/2009) | | |
| TUM | Gallipoli | | (dal | 06/07/2009) | | |
| TUN | Gioia | del | colle | (dal | 22/02/2010) | |
| TUP | Lecce | | (dal | 06/07/2009) | | |
| TUR | Lucera | | (dal | 07/12/2009) | | |
| TUS | Maglie | | (dal | 06/07/2009) | | |
| TUT | Manfredonia | | (dal | 07/12/2009) | | |
| TUV | Ostuni | | (dal | 16/11/2009) | | |
| TUX | San | Severo | (dal | 07/12/2009) | | |
| TUY | Taranto | | (dal | 06/07/2009) | | |
| TUZ | Trani | | (dal | 22/02/2010) | | |
| TWD | Cagliari | 1 | (dal | 08/03/2010) | | |
| TWE | Cagliari | 2 | (dal | 08/03/2010) | | |
| TWF | Iglesias | | (dal | 08/03/2010) | | |
| TWG | Lanusei | | (dal | 08/03/2010) | | |
| TWH | Nuoro | | (dal | 08/03/2010) | | |
| TWJ | Olbia | | (dal | 08/03/2010) | | |
| TWK | Oristano | | (dal | 08/03/2010) | | |
| TWL | Ozieri | | (dal | 08/03/2010) | | |
| TWM | Sanluri | | (dal | 08/03/2010) | | |
| TWN | Sassari | | (dal | 08/03/2010) | | |
| TWP | Tempio | Pausania | (dal | 08/03/2010) | | |
| TX2 | Mistretta | (dal | 20/12/2010 | al | 21/07/2013) | |
| TX3 | Modica | | (dal | 01/02/2010) | | |
| TX4 | Nicosia | | (dal | 22/06/2009) | | |
| TX5 | Noto | | (dal | 20/12/2010) | | |
| TX6 | Palermo | 1 | (dal | 24/05/2010) | | |
| TX7 | Palermo | 2 | (dal | 24/05/2010) | | |
| TX9 | Patti | | (dal | 20/12/2010) | | |
| TXD | Acireale | (dal | 01/02/2010 |) | | |
| TXE | Agrigento | | (dal | 20/12/2010) | | |
| TXF | Augusta | (dal | 20/12/2010 | al | 21/07/2013) | |
| TXG | Bagheria | | (dal | 24/05/2010) | | |
| TXH | Barcellona | Pozzo | Di | Gotto | (dal | 20/12/2010) |
| TXJ | Caltagirone | | (dal | 01/02/2010) | | |
| TXK | Caltanissetta | | (dal | 22/06/2009) | | |
| TXL | Canicatt' | | (dal | 20/12/2010) | | |

Specifiche tecniche richieste di registrazione e adempimenti successivi per i contratti di locazione e affitto di immobili (Modello RLI) Allegato A

| | | | | | | |
|--------|---|---------------------------|------|-------------|--|--|
| | TXM | Castelvetrano | (dal | 24/05/2010) | | |
| | TXN | Catania | (dal | 01/02/2010) | | |
| | TXP | Cefalu' | (dal | 24/05/2010) | | |
| | TXQ | Enna | (dal | 22/06/2009) | | |
| | TXR | Gela | (dal | 22/06/2009) | | |
| | TXS | Giarre | (dal | 01/02/2010) | | |
| | TXT | Lentini | (dal | 20/12/2010) | | |
| | TXU | Licata | (dal | 20/12/2010) | | |
| | TXV | Marsala | (dal | 24/05/2010) | | |
| | TXX | Messina | (dal | 20/12/2010) | | |
| | TXY | Milazzo | (dal | 20/12/2010) | | |
| | TYE | Taormina | (dal | 20/12/2010) | | |
| | TYF | Termini Imerese | (dal | 24/05/2010) | | |
| | TYG | Trapani | (dal | 24/05/2010) | | |
| | TYH | Vittoria | (dal | 01/02/2010) | | |
| | TYK | Ragusa | (dal | 01/02/2010) | | |
| | TYL | Sant'Agata di Militello | (dal | 20/12/2010) | | |
| | TYM | Sciacca | (dal | 20/12/2010) | | |
| | TYN | Siracusa | (dal | 20/12/2010) | | |
| | TZ2 | Pistoia | (dal | 22/06/2009) | | |
| | TZ3 | Poggibonsi | (dal | 01/02/2010) | | |
| | TZ4 | Pontedera | (dal | 21/09/2009) | | |
| | TZ5 | Portoferraio | (dal | 25/01/2010) | | |
| | TZ6 | Prato | (dal | 06/07/2009) | | |
| | TZ7 | San Miniato | (dal | 21/09/2009) | | |
| | TZ8 | Sansepolcro | (dal | 08/02/2010) | | |
| | TZ9 | Siena | (dal | 01/02/2010) | | |
| | TZD | Arezzo | (dal | 08/02/2010) | | |
| | TZE | Aulla | (dal | 25/01/2010) | | |
| | TZF | Borgo San Lorenzo | (dal | 08/02/2010) | | |
| | TZG | Viareggio | (dal | 01/02/2010) | | |
| | TZH | Castelnuovo di Garfagnana | (dal | 01/02/2010) | | |
| | TZJ | Empoli | (dal | 08/02/2010) | | |
| | TZK | Firenze 1 | (dal | 08/02/2010) | | |
| | TZL | Firenze 2 | (dal | 08/02/2010) | | |
| | TZN | Grosseto | (dal | 22/06/2009) | | |
| | TZP | Livorno | (dal | 25/01/2010) | | |
| | TZQ | Lucca | (dal | 01/02/2010) | | |
| | TZR | Carrara | (dal | 25/01/2010) | | |
| | TZS | Montepulciano | (dal | 01/02/2010) | | |
| | TZT | Montevarchi | (dal | 08/02/2010) | | |
| | TZU | Orbetello | (dal | 22/06/2009) | | |
| | TZV | Pescia | (dal | 22/06/2009) | | |
| | TZX | Pietrasanta | (dal | 01/02/2010) | | |
| | TZY | Piombino | (dal | 25/01/2010) | | |
| | TZZ | Pisa | (dal | 21/09/2009) | | |
| source | <xs:simpleType name="UfficiDiRegistrazione"> <xs:annotation> <xs:documentation> 795 Bologna 1 (dal 01/07/1997 al 01/02/2009) 796 Bologna 2 (dal 01/07/1997 al 01/02/2009) 797 Bologna 3 (dal 01/07/1997 al 01/02/2009) 798 Bologna 4 (dal 01/07/1997 al 01/02/2009) 799 Imola (dal 01/07/1997 al 01/02/2009) 800 Alessandria (dal 01/07/1997 al 07/02/2010) 801 Trapani (dal 01/07/1997 al 23/05/2010) 804 Cagliari 1 (dal 01/10/1997 al 07/03/2010) 805 Cagliari 2 (dal 01/10/1997 al 07/03/2010) 806 Reggio Calabria (dal 10/12/1998 al 21/02/2010) 807 Palmi (dal 26/11/1998 al 21/02/2010) 808 Rossano (dal 18/11/1998 al 14/03/2010) 809 Lamezia Terme (dal 06/10/1998 al 07/06/2009) 810 Vibo Valentia (dal 07/10/1998 al 17/05/2009) 811 Rimini 1 (dal 01/07/1997 al 31/12/2003) 812 Rimini 2 (dal 01/07/1997 al 31/12/2003) 812 Rimini (dal 02/01/2004 al 05/04/2009) 813 Biella (dal 05/08/1998 al 17/05/2009) </xs:documentation> </xs:annotation> </xs:simpleType> | | | | | |

Specifiche tecniche richieste di registrazione e adempimenti successivi per i contratti di locazione e affitto di immobili (Modello RLI) Allegato A

| | | | | | | | |
|-----|---------------|----------|-----------|------------|------------|-------------|-------------|
| 814 | Castrovillari | | (dal | 19/11/1998 | al | 14/03/2010) | |
| 815 | Catanzaro | | (dal | 09/10/1998 | al | 07/06/2009) | |
| 816 | Crotone | | (dal | 01/10/1998 | al | 10/05/2009) | |
| 817 | Locri | | (dal | 29/12/1999 | al | 21/02/2010) | |
| 818 | Cossato | | (dal | 07/08/1998 | al | 17/05/2009) | |
| 819 | Cuorgne' | | (dal | 06/08/1998 | al | 18/07/2010) | |
| 820 | Domodossola | | (dal | 04/08/1998 | al | 21/06/2009) | |
| 821 | Mondovi' | | (dal | 10/11/1998 | al | 14/02/2010) | |
| 822 | Rivarolo | Canavese | (dal | 03/08/1998 | al | 18/07/2010) | |
| 823 | Savigliano | | (dal | 20/11/1998 | al | 14/02/2010) | |
| 824 | Santhia' | | (dal | 25/06/1999 | al | 01/11/2009) | |
| 825 | Verbania | | (dal | 22/12/1998 | al | 21/06/2009) | |
| 826 | Trento | | (dal | 16/02/1999 | al | 28/06/2009) | |
| 827 | Cervignano | del | Friuli | (dal | 25/03/1999 | al | 07/02/2010) |
| 828 | Gemona | Del | Friuli | (dal | 24/03/1999 | al | 07/02/2010) |
| 829 | Latisana | | (dal | 25/03/1999 | al | 07/02/2010) | |
| 830 | Tolmezzo | | (dal | 23/03/1999 | al | 07/02/2010) | |
| 831 | Udine | | (dal | 26/03/1999 | al | 07/02/2010) | |
| 832 | Frascati | | (dal | 04/12/1998 | al | 07/03/2010) | |
| 833 | Adria | | (dal | 23/10/1998 | al | 22/11/2009) | |
| 834 | Badia | Polesine | (dal | 30/10/1998 | al | 22/11/2009) | |
| 835 | Belluno | | (dal | 27/10/1998 | al | 20/09/2009) | |
| 836 | Caprino | Veronese | (dal | 03/11/1998 | al | 21/02/2010) | |
| 837 | Legnago | | (dal | 21/10/1998 | al | 21/02/2010) | |
| 838 | Padova | 1 | (dal | 28/05/1999 | al | 27/05/1999) | |
| 839 | Padova | 2 | (dal | 28/05/1999 | al | 13/12/2009) | |
| 841 | San Dona' | di | Piave | (dal | 28/10/1998 | al | 12/09/2010) |
| 842 | Schio | | (dal | 29/11/2001 | al | 01/11/2010) | |
| 843 | Soave | | (dal | 20/10/1998 | al | 21/02/2010) | |
| 844 | Treviso | | (dal | 18/12/1998 | al | 06/06/2010) | |
| 846 | Valdagno | | (dal | 22/10/1998 | al | 01/11/2010) | |
| 847 | Venezia | 1 | (Venezia) | (dal | 11/12/1998 | al | 12/09/2010) |
| 848 | Venezia | 2 | (Mestre) | (dal | 11/12/1998 | al | 12/09/2010) |
| 849 | Verona | 1 | (dal | 13/11/1998 | al | 21/02/2010) | |
| 850 | Verona | 2 | (dal | 13/11/1998 | al | 21/02/2010) | |
| 852 | Vicenza | 1 | (dal | 15/12/1998 | al | 01/11/2010) | |
| 853 | Vicenza | 2 | (dal | 15/12/1998 | al | 01/11/2010) | |
| 854 | Vittorio | Veneto | (dal | 29/10/1998 | al | 06/06/2010) | |
| 855 | Codogno | | (dal | 23/06/1999 | al | 21/06/2009) | |
| 856 | Lecco | | (dal | 08/07/1999 | al | 07/06/2009) | |
| 857 | Lodi | | (dal | 02/07/1999 | al | 21/06/2009) | |
| 858 | Merate | | (dal | 17/12/1998 | al | 07/06/2009) | |
| 859 | Chiavari | | (dal | 14/07/1998 | al | 06/06/2010) | |
| 860 | Sarzana | | (dal | 20/05/1999 | al | 07/06/2009) | |
| 861 | Prato | 1 | (dal | 30/03/2000 | al | 05/07/2009) | |
| 862 | Prato | 2 | (dal | 30/03/2000 | al | 16/01/2004) | |
| 863 | Carpi | | (dal | 22/07/1998 | al | 07/02/2010) | |
| 864 | Fidenza | | (dal | 30/07/1998 | al | 07/06/2009) | |
| 865 | Guastalla | | (dal | 23/07/1998 | al | 17/05/2009) | |
| 866 | Mirandola | | (dal | 29/07/1998 | al | 07/02/2010) | |
| 867 | Pavullo | Nel | Friignano | (dal | 31/07/1998 | al | 08/01/2003) |
| 868 | Piacenza | | (dal | 27/07/1998 | al | 21/06/2009) | |
| 869 | Reggio | Emilia | (dal | 31/07/1998 | al | 17/05/2009) | |
| 871 | Sassuolo | | (dal | 24/07/1998 | al | 07/02/2010) | |
| 872 | Orvieto | | (dal | 10/09/1999 | al | 13/12/2009) | |
| 873 | Perugia | | (dal | 18/12/1998 | al | 31/01/2010) | |
| 875 | Spoletto | | (dal | 22/12/1998 | al | 31/01/2010) | |
| 876 | Terni | | (dal | 16/12/1998 | al | 13/12/2009) | |
| 877 | Avezzano | | (dal | 06/08/1998 | al | 31/01/2010) | |

Specifiche tecniche richieste di registrazione e adempimenti successivi per i contratti di locazione e affitto di immobili (Modello RLI) Allegato A

| | | | | | | | |
|-----|---------------|-----------|--------|------------|-------|----|-------------|
| 878 | L'Aquila | | (dal | 07/08/1998 | | al | 31/01/2010) |
| 879 | Sulmona | | (dal | 05/08/1998 | | al | 31/01/2010) |
| 880 | Rieti | | (dal | 07/07/1998 | | al | 21/06/2009) |
| 881 | Tivoli | | (dal | 09/07/1998 | | al | 07/03/2010) |
| 882 | Velletri | | (dal | 02/07/1998 | | al | 07/03/2010) |
| 883 | Aversa | | (dal | 16/07/1998 | | al | 02/05/2010) |
| 884 | Bari | 1 | (dal | 01/10/1998 | | al | 21/02/2010) |
| 885 | Bari | 2 | (dal | 01/10/1998 | | al | 21/02/2010) |
| 887 | Brindisi | | (dal | 16/06/1999 | | al | 15/11/2009) |
| 888 | Matera | | (dal | 10/11/1998 | | al | 05/07/2009) |
| 889 | Pisticci | | (dal | 24/09/1998 | | al | 05/07/2009) |
| 890 | Potenza | | (dal | 08/10/1998 | | al | 14/02/2010) |
| 891 | Caltanissetta | | (dal | 15/10/1998 | | al | 21/06/2009) |
| 892 | Castelvetrano | | (dal | 13/10/1998 | | al | 23/05/2010) |
| 893 | Gela | | (dal | 24/07/2001 | | al | 21/06/2009) |
| 894 | Marsala | | (dal | 14/10/1998 | | al | 23/05/2010) |
| 895 | Oristano | | (dal | 17/07/1998 | | al | 07/03/2010) |
| 896 | Tempio | Pausania | (dal | 15/07/1998 | | al | 07/03/2010) |
| 897 | Soresina | | (dal | 25/11/1998 | | al | 12/07/2009) |
| 898 | Morbegno | | (dal | 04/12/1998 | | al | 02/08/2009) |
| 899 | Tirano | | (dal | 16/12/1998 | | al | 02/08/2009) |
| A01 | Ancona | | (fino | | | al | 19/12/2000) |
| A02 | Jesi | | (fino | | | al | 13/12/2000) |
| A03 | Fabriano | | (fino | | | al | 04/12/2000) |
| A04 | Senigallia | | (fino | | | al | 11/12/2000) |
| A06 | Ascoli | Piceno | (fino | | | al | 29/11/2001) |
| A07 | S. Benedetto | del | Tronto | (fino | | al | 29/11/1999) |
| A08 | Fermo | | (fino | | | al | 10/11/1999) |
| A10 | Civitanova | Marche | (fino | | | al | 11/12/2002) |
| A10 | Macerata | | (fino | | | al | 11/12/2002) |
| A11 | Tolentino | | (fino | | | al | 15/11/1999) |
| A12 | Recanati | | (fino | | | al | 11/11/1999) |
| A13 | Camerino | | (fino | | | al | 15/11/1999) |
| A15 | Pesaro | | (fino | | | al | 19/09/2001) |
| A16 | Fano | | (fino | | | al | 22/07/1999) |
| A17 | Urbino | | (fino | | | al | 12/03/2001) |
| A21 | Aosta | | (fino | | | al | 28/02/2001) |
| A22 | Chatillon | | (fino | | | al | 10/07/2000) |
| A26 | L'Aquila | | (fino | | | al | 06/08/1998) |
| A27 | Avezzano | | (fino | | | al | 05/08/1998) |
| A28 | Sulmona | | (fino | | | al | 04/08/1998) |
| A29 | Castel di | Sangro | (fino | | | al | 04/08/1998) |
| A31 | Chieti | | (fino | | | al | 13/06/2002) |
| A32 | Lanciano | | (fino | | | al | 25/10/2001) |
| A33 | Vasto | | (fino | | | al | 24/02/2000) |
| A34 | Ortona | | (fino | | | al | 22/02/2001) |
| A36 | Pescara | | (fino | | | al | 03/12/2001) |
| A37 | Popoli | | (fino | | | al | 03/12/2001) |
| A39 | Teramo | | (fino | | | al | 03/07/2000) |
| A40 | Giulianova | | (fino | | | al | 26/03/2001) |
| A41 | Atri | | (fino | | | al | 27/03/2000) |
| A45 | Bari | - Privati | Bollo | Demanio | (fino | al | 30/09/1998) |
| A49 | Gioia | del | colle | (fino | | al | 29/05/2000) |
| A50 | Barletta | | (fino | | | al | 18/12/2000) |
| A51 | Trani | | (fino | | | al | 14/11/2001) |
| A54 | Brindisi | | (fino | | | al | 15/06/1999) |
| A55 | Ostuni | | (fino | | | al | 21/12/2000) |
| A57 | Foggia | - Civili | Bollo | Demanio | (fino | al | 23/05/2002) |
| A58 | San | Severo | (fino | | | al | 18/12/2002) |

Specifiche tecniche richieste di registrazione e adempimenti successivi per i contratti di locazione e affitto di immobili (Modello RLI) Allegato A

| | | | | | | | |
|-----|-------------|---------------|----------|-------------|-------|----|-------------|
| A59 | | Cerignola | | (fino | | al | 26/11/2001) |
| A60 | | Manfredonia | | (fino | | al | 17/04/2000) |
| A61 | | Lucera | | (fino | | al | 28/02/2000) |
| A63 | | Lecce | | (fino | | al | 04/11/2002) |
| A64 | | Casarano | | (fino | | al | 19/11/2001) |
| A65 | | Maglie | | (fino | | al | 12/10/2000) |
| A66 | | Gallipoli | | (fino | | al | 11/12/2000) |
| A68 | | Taranto | | (fino | | al | 10/12/2002) |
| A72 | Bologna | - | Privati | (fino | | al | 30/06/1997) |
| A76 | | Imola | | (fino | | al | 30/06/1997) |
| A78 | | Ferrara | | (fino | | al | 09/10/2002) |
| A79 | | Comacchio | | (fino | | al | 28/03/2001) |
| A80 | | Cento | | (fino | | al | 12/11/2001) |
| A81 | | Portomaggiore | | (fino | | al | 30/03/2000) |
| A83 | | Forlì | | (fino | | al | 29/05/2002) |
| A84 | | Rimini | | (fino | | al | 30/06/1997) |
| A85 | | Cesena | | (fino | | al | 03/10/2000) |
| A87 | | Modena | | (fino | | al | 13/01/2000) |
| A88 | | Carpi | | (fino | | al | 21/07/1998) |
| A89 | | Mirandola | | (fino | | al | 28/07/1998) |
| A90 | | Sassuolo | | (fino | | al | 23/07/1998) |
| A91 | Pavullo | Nel | Frignano | (fino | | al | 30/07/1998) |
| A93 | | Piacenza | | (fino | | al | 26/07/1998) |
| A94 | Fiorenzuola | | D'Arda | (fino | | al | 22/06/1999) |
| A96 | | Parma | | (fino | | al | 20/11/2000) |
| A97 | | Fidenza | | (fino | | al | 29/07/1998) |
| A98 | Borgo | Val | Di Taro | (fino | | al | 20/11/2000) |
| B01 | | Ravenna | | (fino | | al | 30/10/2001) |
| B02 | | Lugo | | (fino | | al | 17/05/2001) |
| B03 | | Faenza | | (fino | | al | 07/02/2001) |
| B05 | Reggio | | Emilia | (fino | | al | 30/07/1998) |
| B06 | | Guastalla | | (fino | | al | 22/07/1998) |
| B10 | | Bolzano | | (fino | | al | 06/06/2002) |
| B11 | | Brunico | | (fino | | al | 26/04/2001) |
| B12 | | Merano | | (fino | | al | 19/12/2001) |
| B13 | | Bressanone | | (fino | | al | 17/10/2001) |
| B17 | Cagliari | - | Civili | Successioni | (fino | al | 30/09/1997) |
| B20 | | Iglesias | | (fino | | al | 18/01/2000) |
| B21 | | Sanluri | | (fino | | al | 04/08/1999) |
| B23 | | Nuoro | | (fino | | al | 13/11/2002) |
| B24 | | Macomer | | (fino | | al | 13/11/2002) |
| B25 | | Lanusei | | (fino | | al | 24/01/2000) |
| B26 | | Isili | | (fino | | al | 13/11/2002) |
| B28 | | Oristano | | (fino | | al | 16/07/1998) |
| B30 | | Sassari | | (fino | | al | 16/11/1999) |
| B31 | Tempio | | Pausania | (fino | | al | 14/07/1998) |
| B32 | | Ozieri | | (fino | | al | 17/11/1999) |
| B33 | | Olbia | | (fino | | al | 22/10/2001) |
| B36 | | Campobasso | | (fino | | al | 29/07/1999) |
| B37 | | Termoli | | (fino | | al | 28/02/2002) |
| B38 | | Larino | | (fino | | al | 28/02/2002) |
| B40 | | Isernia | | (fino | | al | 06/12/1999) |
| B44 | | Catanzaro | | (fino | | al | 08/10/1998) |
| B45 | | Crotone | | (fino | | al | 30/09/1998) |
| B46 | Lamezia | | Terme | (fino | | al | 05/10/1998) |
| B47 | Vibo | | Valentia | (fino | | al | 06/10/1998) |
| B48 | | Soverato | | (fino | | al | 08/10/1998) |
| B49 | Serra | San | Bruno | (fino | | al | 06/10/1998) |
| B50 | | Tropea | | (fino | | al | 06/10/1998) |

Specifiche tecniche richieste di registrazione e adempimenti successivi per i contratti di locazione e affitto di immobili (Modello RLI) Allegato A

| | | | | | |
|-----|---------------|-----------|-------------|---------|----------------------|
| B51 | Chiaravalle | Centrale | (fino | al | 08/10/1998) |
| B54 | Cosenza | | (fino | al | 01/08/2001) |
| B55 | Paola | | (fino | al | 11/04/2001) |
| B56 | Rossano | | (fino | al | 17/11/1998) |
| B57 | Castrovillari | | (fino | al | 18/11/1998) |
| B58 | Corigliano | Calabro | (fino | al | 17/11/1998) |
| B59 | Belvedere | Marittimo | (fino | al | 11/04/2001) |
| B60 | Cassano | Ionio | (fino | al | 18/11/1998) |
| B61 | Amendolara | | (fino | al | 18/11/1998) |
| B62 | Amantea | | (fino | al | 11/04/2001) |
| B63 | Acri | | (fino | al | 01/08/2001) |
| B66 | Reggio | Calabria | (fino | al | 09/12/1998) |
| B67 | Locri | | (fino | al | 28/12/1999) |
| B68 | Palmi | | (fino | al | 25/11/1998) |
| B73 | Firenze | - Affitti | Bollo | Demanio | (fino al 20/12/2001) |
| B76 | Prato | | (fino | al | 29/03/2000) |
| B77 | Empoli | | (fino | al | 08/11/2001) |
| B78 | Borgo | San | Lorenzo | (fino | al 14/12/2000) |
| B81 | Arezzo | | (fino | al | 09/07/2001) |
| B82 | Montevarchi | | (fino | al | 11/07/2000) |
| B83 | Sansepolcro | | (fino | al | 19/12/2000) |
| B85 | Grosseto | | (fino | al | 29/08/2000) |
| B86 | Orbetello | | (fino | al | 10/05/2001) |
| B87 | Massa | Marittima | (fino | al | 24/05/2001) |
| B89 | Livorno | | (fino | al | 19/02/2001) |
| B90 | Piombino | | (fino | al | 27/06/2002) |
| B91 | Portoferraio | | (fino | al | 20/06/2002) |
| B92 | Viareggio | | (fino | al | 08/02/2001) |
| B93 | Lucca | | (fino | al | 13/12/2001) |
| B95 | Castelnuovo | di | Garfagnana | (fino | al 28/03/2000) |
| B96 | Pietrasanta | | (fino | al | 17/05/2001) |
| B97 | Massa | | (fino | al | 06/07/2000) |
| B98 | Carrara | | (fino | al | 28/09/2000) |
| B99 | Aulla | | (fino | al | 27/06/2000) |
| C02 | Pisa | | (fino | al | 19/10/2000) |
| C03 | Pontedera | | (fino | al | 18/06/2001) |
| C04 | San | Miniato | (fino | al | 22/11/2000) |
| C05 | Volterra | | (fino | al | 18/06/2001) |
| C07 | Pistoia | | (fino | al | 18/06/2002) |
| C08 | Pescia | | (fino | al | 30/05/2001) |
| C10 | Siena | | (fino | al | 15/11/2001) |
| C11 | Montepulciano | | (fino | al | 04/10/2001) |
| C12 | Poggibonsi | | (fino | al | 25/10/2000) |
| C16 | Genova | - Privati | Radio | (fino | al 12/06/2000) |
| C22 | Chiavari | | (fino | al | 13/07/1998) |
| C23 | Rapallo | | (fino | al | 05/12/2000) |
| C26 | Imperia | - Civili | Successioni | (fino | al 29/05/2000) |
| C28 | Sanremo | | (fino | al | 20/12/2000) |
| C30 | La | Spezia | (fino | al | 21/11/2000) |
| C32 | Sarzana | | (fino | al | 19/05/1999) |
| C34 | Savona | - Civili | Giudiziari | (fino | al 14/11/2000) |
| C36 | Albenga | | (fino | al | 09/11/1999) |
| C37 | Finale | Ligure | (fino | al | 28/01/2001) |
| C41 | Milano | - Privati | 1 | (fino | al 27/06/2001) |
| C42 | Milano | - Privati | 2 | (fino | al 27/06/2001) |
| C48 | Monza | | (fino | al | 13/12/2001) |
| C49 | Desio | | (fino | al | 21/06/2000) |
| C50 | Lodi | | (fino | al | 01/07/1999) |
| C51 | Legnano | | (fino | al | 10/12/2001) |

Specifiche tecniche richieste di registrazione e adempimenti successivi per i contratti di locazione e affitto di immobili (Modello RLI) Allegato A

| | | | | | | |
|-----|---------------|-----------|-----------|-------|-------------|-------------|
| C52 | Rho | | (fino | al | 22/11/1999) | |
| C53 | Vimercate | | (fino | al | 27/11/2000) | |
| C54 | Magenta | | (fino | al | 24/07/2000) | |
| C55 | Abbiategrasso | | (fino | al | 14/12/2000) | |
| C56 | Codogno | | (fino | al | 22/06/1999) | |
| C60 | Bergamo | | (fino | al | 20/09/2004) | |
| C61 | Clusone | | (fino | al | 27/09/2001) | |
| C62 | Treviglio | | (fino | al | 01/10/2002) | |
| C63 | Romano | di | Lombardia | (fino | al | 26/03/2002) |
| C64 | Ponte | San | Pietro | (fino | al | 18/11/2002) |
| C65 | Zogno | | (fino | al | 21/03/2000) | |
| C68 | Brescia | | (fino | al | 28/05/2001) | |
| C69 | Gardone | Val | Trompia | (fino | al | 13/12/1999) |
| C70 | Lonato | del | Garda | (fino | al | 26/10/2000) |
| C71 | Chiari | | (fino | al | 24/10/2000) | |
| C72 | Breno | | (fino | al | 06/07/1999) | |
| C73 | Salo' | | (fino | al | 12/12/2001) | |
| C74 | Verolanuova | | (fino | al | 17/07/2000) | |
| C75 | Montichiari | | (fino | al | 21/12/2000) | |
| C76 | Orzinuovi | | (fino | al | 28/05/2001) | |
| C79 | Como | | (fino | al | 16/10/2002) | |
| C80 | Lecco | | (fino | al | 07/07/1999) | |
| C81 | Merate | | (fino | al | 16/12/1998) | |
| C82 | Cantu' | | (fino | al | 22/03/2000) | |
| C83 | Erba | | (fino | al | 14/12/1999) | |
| C84 | Menaggio | | (fino | al | 02/10/2002) | |
| C87 | Cremona | | (fino | al | 23/05/2000) | |
| C88 | Crema | | (fino | al | 19/06/2000) | |
| C89 | Soresina | | (fino | al | 24/11/1998) | |
| C90 | Casalmaggiore | | (fino | al | 15/12/1999) | |
| C92 | Mantova | | (fino | al | 23/11/1999) | |
| C93 | Castiglione | delle | Stiviere | (fino | al | 05/07/1999) |
| C94 | Suzzara | | (fino | al | 05/07/2000) | |
| C95 | Viadana | | (fino | al | 05/07/2000) | |
| C97 | Pavia | | (fino | al | 24/07/2001) | |
| C98 | Voghera | | (fino | al | 10/04/2001) | |
| C99 | Vigevano | | (fino | al | 17/12/2002) | |
| D01 | Stradella | | (fino | al | 06/07/1999) | |
| D02 | Mortara | | (fino | al | 19/10/2000) | |
| D03 | Mede | Lomellina | (fino | al | 17/12/2002) | |
| D04 | Corteolona | | (fino | al | 19/11/2001) | |
| D05 | Gorgonzola | | (fino | al | 17/01/2000) | |
| D07 | Sondrio | | (fino | al | 20/12/2000) | |
| D08 | Morbegno | | (fino | al | 03/12/1998) | |
| D09 | Tirano | | (fino | al | 15/12/1998) | |
| D10 | Chiavenna | | (fino | al | 03/12/1998) | |
| D12 | Varese | | (fino | al | 30/10/2000) | |
| D13 | Gallarate | | (fino | al | 26/02/2002) | |
| D14 | Busto | Arsizio | (fino | al | 29/10/2001) | |
| D15 | Gavirate | | (fino | al | 22/01/2001) | |
| D16 | Luino | | (fino | al | 22/05/2000) | |
| D17 | Saronno | | (fino | al | 08/10/2002) | |
| D23 | Napoli | - | Privati | (fino | al | 29/12/2002) |
| D28 | Castellammare | di | Stabia | (fino | al | 21/11/2002) |
| D29 | Nola | | (fino | al | 27/09/2001) | |
| D30 | Ischia | | (fino | al | 15/07/1999) | |
| D33 | Avellino | | (fino | al | 26/07/1999) | |
| D34 | Ariano | Irpino | (fino | al | 30/05/2000) | |
| D35 | Sant'Angelo | dei | Lombardi | (fino | al | 28/07/1999) |

Specifiche tecniche richieste di registrazione e adempimenti successivi per i contratti di locazione e affitto di immobili (Modello RLI) Allegato A

| | | | | | | | | |
|-----|------------|---------------|-----------|--------|-------|----|----|-------------|
| D37 | | Benevento | | (fino | | al | | 29/11/2000) |
| D38 | San | Bartolomeo | in | Galdo | (fino | | al | 29/11/2000) |
| D39 | | Cerreto | Sannita | | (fino | | al | 29/11/2000) |
| D40 | | Pozzuoli | | | (fino | | al | 13/12/2001) |
| D41 | | Caserta | | | (fino | | al | 31/05/1999) |
| D42 | | Aversa | | | (fino | | al | 15/07/1998) |
| D43 | | Piedimonte | Matese | | (fino | | al | 17/11/1999) |
| D44 | | Sessa | Aurunca | | (fino | | al | 02/08/2000) |
| D45 | Santa | Maria | Capua | Vetere | (fino | | al | 27/11/2000) |
| D46 | | Salerno | | | (fino | | al | 18/07/2001) |
| D48 | | Eboli | | | (fino | | al | 12/04/2000) |
| D49 | Vallo | della | Lucania | | (fino | | al | 27/10/1999) |
| D50 | Sala | | Consilina | | (fino | | al | 28/11/2000) |
| D51 | | Agropoli | | | (fino | | al | 13/07/1999) |
| D52 | | Pagani | | | (fino | | al | 31/07/2000) |
| D55 | | Casoria | | | (fino | | al | 25/06/2002) |
| D56 | Palermo | - | Privati | | (fino | | al | 22/01/2001) |
| D61 | | Bagheria | | | (fino | | al | 25/09/2000) |
| D62 | | Corleone | | | (fino | | al | 22/01/2001) |
| D63 | | Cefalu' | | | (fino | | al | 07/08/2002) |
| D64 | | Misilmeri | | | (fino | | al | 22/01/2001) |
| D65 | | Petralia | Sottana | | (fino | | al | 12/12/2001) |
| D66 | | Lercara | Friddi | | (fino | | al | 22/01/2001) |
| D67 | | Termini | Imerese | | (fino | | al | 12/12/2001) |
| D70 | | Agrigento | | | (fino | | al | 21/12/1999) |
| D71 | | Sciacca | | | (fino | | al | 26/04/2001) |
| D72 | | Canicatti' | | | (fino | | al | 28/11/2001) |
| D73 | | Licata | | | (fino | | al | 02/10/2001) |
| D75 | | Caltanissetta | | | (fino | | al | 14/10/1998) |
| D76 | | Gela | | | (fino | | al | 23/07/2001) |
| D77 | | Mussomeli | | | (fino | | al | 14/10/1998) |
| D79 | | Catania | | | (fino | | al | 29/12/2002) |
| D84 | | Acireale | | | (fino | | al | 14/10/2002) |
| D85 | | Caltagirone | | | (fino | | al | 16/12/2002) |
| D86 | | Giarre | | | (fino | | al | 25/01/2001) |
| D89 | | Enna | | | (fino | | al | 30/09/2002) |
| D90 | | Nicosia | | | (fino | | al | 30/09/2002) |
| D92 | Messina | - | Civili | | (fino | | al | 17/12/2001) |
| D96 | | Milazzo | | | (fino | | al | 25/09/2002) |
| D97 | Barcellona | Pozzo | Di | Gotto | (fino | | al | 18/12/2000) |
| D98 | Sant'Agata | di | Militello | | (fino | | al | 06/11/2001) |
| D99 | | Patti | | | (fino | | al | 23/09/2002) |
| E01 | | Taormina | | | (fino | | al | 19/12/2002) |
| E02 | | Mistretta | | | (fino | | al | 06/11/2001) |
| E03 | | Lipari | | | (fino | | al | 25/09/2002) |
| E07 | | Ragusa | | | (fino | | al | 24/09/2001) |
| E08 | | Modica | | | (fino | | al | 08/11/2001) |
| E09 | | Vittoria | | | (fino | | al | 20/12/1999) |
| E11 | | Siracusa | | | (fino | | al | 29/12/2002) |
| E12 | | Noto | | | (fino | | al | 18/12/2001) |
| E13 | | Lentini | | | (fino | | al | 28/10/2002) |
| E14 | | Augusta | | | (fino | | al | 24/09/2002) |
| E16 | | Trapani | | | (fino | | al | 30/06/1997) |
| E17 | | Marsala | | | (fino | | al | 13/10/1998) |
| E18 | | Castelvetrano | | | (fino | | al | 12/10/1998) |
| E19 | | Pantelleria | | | (fino | | al | 30/06/1997) |
| E23 | | Perugia | | | (fino | | al | 17/12/1998) |
| E24 | | Foligno | | | (fino | | al | 30/06/1999) |
| E25 | | Spoletto | | | (fino | | al | 21/12/1998) |

Specifiche tecniche richieste di registrazione e adempimenti successivi per i contratti di locazione e affitto di immobili (Modello RLI) Allegato A

| | | | | | | |
|-----|---------------|-----|------------|-------|----|-------------|
| E26 | Città | di | Castello | (fino | al | 09/12/1999) |
| E27 | Gualdo | | Tadino | (fino | al | 09/12/1999) |
| E29 | Terni | | | (fino | al | 15/12/1998) |
| E30 | Orvieto | | | (fino | al | 09/09/1999) |
| E34 | Potenza | | | (fino | al | 07/10/1998) |
| E35 | Melfi | | | (fino | al | 12/07/1999) |
| E36 | Lagonegro | | | (fino | al | 14/07/1999) |
| E37 | Lauria | | | (fino | al | 14/07/1999) |
| E38 | Venosa | | | (fino | al | 12/07/1999) |
| E39 | Chiaromonte | | | (fino | al | 14/07/1999) |
| E40 | Montemurro | | | (fino | al | 07/10/1998) |
| E43 | Matera | | | (fino | al | 09/11/1998) |
| E44 | Pisticci | | | (fino | al | 23/09/1998) |
| E45 | Rotondella | | | (fino | al | 23/09/1998) |
| E46 | Stigliano | | | (fino | al | 23/09/1998) |
| E52 | Roma | - | Privati | (fino | al | 26/01/2000) |
| E59 | Albano | | Laziale | (fino | al | 17/12/2001) |
| E60 | Tivoli | | | (fino | al | 08/07/1998) |
| E61 | Velletri | | | (fino | al | 01/07/1998) |
| E62 | Civitavecchia | | | (fino | al | 21/10/1999) |
| E63 | Palestrina | | | (fino | al | 27/12/2000) |
| E64 | Anzio | | | (fino | al | 26/01/2000) |
| E65 | Frascati | | | (fino | al | 03/12/1998) |
| E69 | Frosinone | | | (fino | al | 26/07/2000) |
| E70 | Sora | | | (fino | al | 06/12/2001) |
| E71 | Cassino | | | (fino | al | 04/05/2000) |
| E73 | Latina | | | (fino | al | 01/06/2000) |
| E74 | Formia | | | (fino | al | 17/07/2002) |
| E76 | Rieti | | | (fino | al | 06/07/1998) |
| E78 | Viterbo | | | (fino | al | 28/10/1999) |
| E82 | Trento | | | (fino | al | 15/02/1999) |
| E83 | Rovereto | | | (fino | al | 03/08/1999) |
| E84 | Borgo | | Valsugana | (fino | al | 02/08/1999) |
| E85 | Riva | del | Garda | (fino | al | 22/06/2000) |
| E86 | Cles | | | (fino | al | 08/11/1999) |
| E87 | Cavalese | | | (fino | al | 24/02/2000) |
| E88 | Tione | di | Trento | (fino | al | 09/12/2002) |
| E94 | Torino | - | Privati | (fino | al | 25/11/1999) |
| E99 | Rivoli | | | (fino | al | 28/03/2001) |
| F01 | Moncalieri | | | (fino | al | 27/07/1999) |
| F02 | Pinerolo | | | (fino | al | 17/12/2001) |
| F03 | Chivasso | | | (fino | al | 27/11/2001) |
| F04 | Cirie' | | | (fino | al | 23/02/2000) |
| F05 | Ivrea | | | (fino | al | 02/12/1999) |
| F06 | Susa | | | (fino | al | 10/04/2000) |
| F07 | Cuorgne' | | | (fino | al | 05/08/1998) |
| F08 | Rivarolo | | Canavese | (fino | al | 02/08/1998) |
| F09 | Chieri | | | (fino | al | 19/12/2000) |
| F13 | Alessandria | | | (fino | al | 30/06/1997) |
| F14 | Casale | | Monferrato | (fino | al | 05/07/2000) |
| F15 | Tortona | | | (fino | al | 30/07/2001) |
| F16 | Novi | | Ligure | (fino | al | 13/12/2000) |
| F17 | Acqui | | Terme | (fino | al | 08/07/1999) |
| F18 | Ovada | | | (fino | al | 08/07/1999) |
| F19 | Valenza | | | (fino | al | 28/12/1999) |
| F22 | Asti | | | (fino | al | 27/02/2001) |
| F23 | Canelli | | | (fino | al | 27/12/1999) |
| F24 | Nizza | | Monferrato | (fino | al | 27/12/1999) |
| F26 | Cuneo | | | (fino | al | 14/11/2001) |

Specifiche tecniche richieste di registrazione e adempimenti successivi per i contratti di locazione e affitto di immobili (Modello RLI) Allegato A

| | | | | | | |
|-----|--------------|------------|--------|------------|----|-------------|
| F27 | Alba | | (fino | al | | 29/05/2001) |
| F28 | Mondovi' | | (fino | al | | 09/11/1998) |
| F29 | Saluzzo | | (fino | al | | 27/12/1999) |
| F30 | Bra | | (fino | al | | 19/10/2000) |
| F31 | Savigliano | | (fino | al | | 19/11/1998) |
| F32 | Fossano | | (fino | al | | 06/12/1999) |
| F35 | Novara | | (fino | al | | 18/12/2001) |
| F36 | Verbania | | (fino | al | | 21/12/1998) |
| F37 | Borgomanero | | (fino | al | | 21/12/2000) |
| F38 | Domodossola | | (fino | al | | 03/08/1998) |
| F39 | Arona | | (fino | al | | 08/07/1999) |
| F41 | Vercelli | | (fino | al | | 11/07/2001) |
| F42 | Biella | | (fino | al | | 04/08/1998) |
| F43 | Borgosesia | | (fino | al | | 12/06/2002) |
| F44 | Cossato | | (fino | al | | 06/08/1998) |
| F45 | Santhia' | | (fino | al | | 24/06/1999) |
| F49 | Trieste | | (fino | al | | 18/07/2001) |
| F53 | Gorizia | | (fino | al | | 18/04/2002) |
| F54 | Monfalcone | | (fino | al | | 06/12/2000) |
| F56 | Pordenone | | (fino | al | | 11/07/2001) |
| F57 | Maniago | | (fino | al | | 07/06/2000) |
| F59 | Udine | | (fino | al | | 25/03/1999) |
| F60 | Latisana | | (fino | al | | 24/03/1999) |
| F61 | Cervignano | del | Friuli | (fino | al | 24/03/1999) |
| F62 | Tolmezzo | | (fino | al | | 22/03/1999) |
| F63 | Gemona | Del | Friuli | (fino | al | 23/03/1999) |
| F67 | Venezia | | (fino | al | | 10/12/1998) |
| F69 | Mestre | | (fino | al | | 10/12/1998) |
| F70 | Portogruaro | | (fino | al | | 05/08/1999) |
| F71 | San Dona' | di | Piave | (fino | al | 27/10/1998) |
| F72 | Chioggia | | (fino | al | | 20/07/1999) |
| F75 | Belluno | | (fino | al | | 26/10/1998) |
| F76 | Feltre | | (fino | al | | 27/01/2000) |
| F77 | Pieve | di | Cadore | (fino | al | 19/10/1999) |
| F78 | Cortina | D'Ampezzo | (fino | al | | 19/10/1999) |
| F80 | Padova | | (fino | al | | 27/05/1999) |
| F81 | Este | | (fino | al | | 20/01/2000) |
| F82 | Cittadella | | (fino | al | | 26/09/2001) |
| F84 | Rovigo | | (fino | al | | 21/10/1999) |
| F85 | Adria | | (fino | al | | 22/10/1998) |
| F86 | Badia | Polesine | (fino | al | | 29/10/1998) |
| F87 | Castelmassa | | (fino | al | | 29/10/1998) |
| F89 | Treviso | | (fino | al | | 17/12/1998) |
| F90 | Conegliano | | (fino | al | | 29/06/2000) |
| F91 | Montebelluna | | (fino | al | | 10/05/2000) |
| F92 | Vittorio | Veneto | (fino | al | | 28/10/1998) |
| F93 | Castelfranco | Veneto | (fino | al | | 30/06/1999) |
| F95 | Vicenza | | (fino | al | | 14/12/1998) |
| F96 | Bassano | Del | Grappa | (fino | al | 20/12/2000) |
| F97 | Schio | | (fino | al | | 28/11/2001) |
| F98 | Thiene | | (fino | al | | 27/01/2000) |
| F99 | Arzignano | | (fino | al | | 05/12/2001) |
| G01 | Valdagno | | (fino | al | | 21/10/1998) |
| G04 | Verona | | (fino | al | | 12/11/1998) |
| G05 | Soave | | (fino | al | | 19/10/1998) |
| G06 | Legnago | | (fino | al | | 20/10/1998) |
| G07 | Caprino | Veronese | (fino | al | | 02/11/1998) |
| R00 | Acqui | Terme | (dal | 09/07/1999 | al | 07/02/2010) |
| R02 | Casale | Monferrato | (dal | 06/07/2000 | al | 07/02/2010) |

Specifiche tecniche richieste di registrazione e adempimenti successivi per i contratti di locazione e affitto di immobili (Modello RLI) Allegato A

| | | | | | | | |
|-----|---------------|------------|-----------|------------|------------|-------------|-------------|
| R03 | Novi | Ligure | (dal | 14/12/2000 | al | 07/02/2010) | |
| R04 | Tortona | | (dal | 31/07/2001 | al | 07/02/2010) | |
| R05 | Valenza | | (dal | 29/12/1999 | al | 07/02/2010) | |
| R06 | Asti | | (dal | 28/02/2001 | al | 02/08/2009) | |
| R07 | Nizza | Monferrato | (dal | 28/12/1999 | al | 02/08/2009) | |
| ROA | Bergamo | 1 | (dal | 21/09/2004 | al | 25/07/2010) | |
| ROC | Bergamo | 2 | (dal | 21/09/2004 | al | 25/07/2010) | |
| R0D | Clusone | | (dal | 28/09/2001 | al | 25/07/2010) | |
| R0E | Ponte | San | Pietro | (dal | 19/11/2002 | al | 25/07/2010) |
| R0F | Romano | di | Lombardia | (dal | 27/03/2002 | al | 25/07/2010) |
| R0G | Treviglio | | (dal | 02/10/2002 | al | 25/07/2010) | |
| R0H | Zogno | | (dal | 22/03/2000 | al | 25/07/2010) | |
| R0J | Breno | | (dal | 07/07/1999 | al | 25/07/2010) | |
| R0K | Brescia | 1 | (dal | 29/05/2001 | al | 25/07/2010) | |
| R0L | Brescia | 2 | (dal | 29/05/2001 | al | 25/07/2010) | |
| R0N | Chiari | | (dal | 25/10/2000 | al | 25/07/2010) | |
| R0P | Gardone | Val | Trompia | (dal | 14/12/1999 | al | 25/07/2010) |
| R0Q | Lonato | del | Garda | (dal | 27/10/2000 | al | 25/07/2010) |
| R0R | Montichiari | | (dal | 22/12/2000 | al | 25/07/2010) | |
| R0S | Salò | | (dal | 13/12/2001 | al | 25/07/2010) | |
| R0T | Verolanuova | | (dal | 18/07/2000 | al | 25/07/2010) | |
| R0U | Cantu' | | (dal | 23/03/2000 | al | 22/11/2009) | |
| R0V | Como | | (dal | 17/10/2002 | al | 22/11/2009) | |
| R0X | Menaggio | | (dal | 03/10/2002 | al | 22/11/2009) | |
| R0Y | Erba | | (dal | 15/12/1999 | al | 22/11/2009) | |
| R0Z | Casalmaggiore | | (dal | 16/12/1999 | al | 12/07/2009) | |
| R10 | Saluzzo | | (dal | 28/12/1999 | al | 14/02/2010) | |
| R11 | Alba | | (dal | 30/05/2001 | al | 14/02/2010) | |
| R12 | Bra | | (dal | 20/10/2000 | al | 14/02/2010) | |
| R13 | Cuneo | | (dal | 15/11/2001 | al | 14/02/2010) | |
| R14 | Fossano | | (dal | 07/12/1999 | al | 14/02/2010) | |
| R17 | Arona | | (dal | 09/07/1999 | al | 08/11/2009) | |
| R18 | Borgomanero | | (dal | 22/12/2000 | al | 08/11/2009) | |
| R19 | Novara | | (dal | 19/12/2001 | al | 08/11/2009) | |
| R1A | Crema | | (dal | 20/06/2000 | al | 12/07/2009) | |
| R1C | Cremona | | (dal | 24/05/2000 | al | 12/07/2009) | |
| R1J | Desio | 1 | (dal | 22/06/2000 | al | 29/11/2009) | |
| R1K | Desio | 2 | (dal | 22/06/2000 | al | 29/11/2009) | |
| R1L | Gorgonzola | | (dal | 18/01/2000 | al | 25/07/2010) | |
| R1M | Legnano | | (dal | 11/12/2001 | al | 25/07/2010) | |
| R1N | Magenta | | (dal | 25/07/2000 | al | 25/07/2010) | |
| R1P | Milano | 1 | (dal | 28/06/2001 | al | 25/07/2010) | |
| R1Q | Milano | 2 | (dal | 28/06/2001 | al | 25/07/2010) | |
| R1R | Milano | 3 | (dal | 28/06/2001 | al | 25/07/2010) | |
| R1S | Milano | 4 | (dal | 28/06/2001 | al | 25/07/2010) | |
| R1T | Milano | 5 | (dal | 28/06/2001 | al | 25/07/2010) | |
| R1U | Milano | 6 | (dal | 28/06/2001 | al | 25/07/2010) | |
| R1V | Camerino | | (dal | 16/11/1999 | al | 07/02/2010) | |
| R1W | Larino | | (dal | 15/10/2003 | al | 07/02/2010) | |
| R1X | Nicosia | | (dal | 01/10/2002 | al | 21/06/2009) | |
| R1Y | Mistretta | | (dal | 07/11/2001 | al | 19/12/2010) | |
| R1Z | Mercato | San | Severino | (dal | 28/07/2005 | al | 02/05/2010) |
| R20 | Chieri | | (dal | 20/12/2000 | al | 18/07/2010) | |
| R21 | Chivasso | | (dal | 28/11/2001 | al | 18/07/2010) | |
| R22 | Cirie' | | (dal | 24/02/2000 | al | 18/07/2010) | |
| R24 | Ivrea | | (dal | 03/12/1999 | al | 18/07/2010) | |
| R25 | Moncalieri | | (dal | 28/07/1999 | al | 18/07/2010) | |
| R26 | Pinerolo | | (dal | 18/12/2001 | al | 18/07/2010) | |
| R28 | Rivoli | | (dal | 29/03/2001 | al | 18/07/2010) | |

Specifiche tecniche richieste di registrazione e adempimenti successivi per i contratti di locazione e affitto di immobili (Modello RLI) Allegato A

| | | | | | | | |
|-----|---------------|-----------|----------|------------|------------|-------------|-------------|
| R2C | Abbiategrasso | | (dal | 15/12/2000 | al | 25/07/2010) | |
| R2D | Monza | 1 | (dal | 14/12/2001 | al | 29/11/2009) | |
| R2E | Monza | 2 | (dal | 14/12/2001 | al | 29/11/2009) | |
| R2F | Rho | | (dal | 23/11/1999 | al | 25/07/2010) | |
| R2G | Vimercate | | (dal | 28/11/2000 | al | 29/11/2009) | |
| R2H | Castiglione | delle | Stiviere | (dal | 06/07/1999 | al | 13/09/2009) |
| R2J | Mantova | | (dal | 24/11/1999 | al | 13/09/2009) | |
| R2K | Suzzara | | (dal | 06/07/2000 | al | 13/09/2009) | |
| R2L | Corteolona | | (dal | 20/11/2001 | al | 21/02/2010) | |
| R2M | Mortara | | (dal | 20/10/2000 | al | 21/02/2010) | |
| R2N | Pavia | | (dal | 25/07/2001 | al | 21/02/2010) | |
| R2P | Stradella | | (dal | 07/07/1999 | al | 21/02/2010) | |
| R2Q | Vigevano | | (dal | 18/12/2002 | al | 21/02/2010) | |
| R2R | Voghera | | (dal | 11/04/2001 | al | 21/02/2010) | |
| R2T | Sondrio | | (dal | 21/12/2000 | al | 02/08/2009) | |
| R2V | Busto | Arsizio | (dal | 30/10/2001 | al | 22/11/2009) | |
| R2W | Gallarate | | (dal | 27/02/2002 | al | 22/11/2009) | |
| R2X | Luino | | (dal | 23/05/2000 | al | 22/11/2009) | |
| R2Y | Gavirate | | (dal | 23/01/2001 | al | 22/11/2009) | |
| R2Z | Saronno | | (dal | 09/10/2002 | al | 22/11/2009) | |
| R30 | Susa | | (dal | 11/04/2000 | al | 18/07/2010) | |
| R31 | Torino | 1 | (dal | 26/11/1999 | al | 18/07/2010) | |
| R32 | Torino | 2 | (dal | 26/11/1999 | al | 18/07/2010) | |
| R33 | Torino | 3 | (dal | 26/11/1999 | al | 18/07/2010) | |
| R34 | Torino | 4 | (dal | 26/11/1999 | al | 18/07/2010) | |
| R3A | Varese | | (dal | 31/10/2000 | al | 22/11/2009) | |
| R3C | Bolzano | | (dal | 07/06/2002 | al | 02/08/2009) | |
| R3D | Bressanone | | (dal | 18/10/2001 | al | 02/08/2009) | |
| R3E | Brunico | | (dal | 27/04/2001 | al | 02/08/2009) | |
| R3F | Merano | | (dal | 20/12/2001 | al | 02/08/2009) | |
| R40 | Borgosesia | | (dal | 13/06/2002 | al | 01/11/2009) | |
| R42 | Vercelli | | (dal | 12/07/2001 | al | 01/11/2009) | |
| R43 | Aosta | | (dal | 01/03/2001 | al | 11/10/2009) | |
| R44 | Chatillon | | (dal | 11/07/2000 | al | 11/10/2009) | |
| R45 | Borgo | Valsugana | (dal | 03/08/1999 | al | 28/06/2009) | |
| R46 | Cavalese | | (dal | 25/02/2000 | al | 28/06/2009) | |
| R47 | Cles | | (dal | 09/11/1999 | al | 28/06/2009) | |
| R48 | Riva | del | Garda | (dal | 23/06/2000 | al | 28/06/2009) |
| R49 | Rovereto | | (dal | 04/08/1999 | al | 28/06/2009) | |
| R4C | Genova | 1 | (dal | 13/06/2000 | al | 06/06/2010) | |
| R4D | Genova | 2 | (dal | 13/06/2000 | al | 06/06/2010) | |
| R4E | Genova | 3 | (dal | 13/06/2000 | al | 06/06/2010) | |
| R4G | Rapallo | | (dal | 06/12/2000 | al | 06/06/2010) | |
| R4H | Imperia | | (dal | 30/05/2000 | al | 21/06/2009) | |
| R4J | Sanremo | | (dal | 21/12/2000 | al | 21/06/2009) | |
| R4K | La | Spezia | (dal | 22/11/2000 | al | 07/06/2009) | |
| R4M | Albenga | | (dal | 10/11/1999 | al | 21/06/2009) | |
| R4P | Savona | | (dal | 15/11/2000 | al | 21/06/2009) | |
| R50 | Tione | di | Trento | (dal | 10/12/2002 | al | 28/06/2009) |
| R52 | Gorizia | | (dal | 19/04/2002 | al | 21/06/2009) | |
| R53 | Monfalcone | | (dal | 07/12/2000 | al | 21/06/2009) | |
| R54 | Maniago | | (dal | 08/06/2000 | al | 17/05/2009) | |
| R55 | Pordenone | | (dal | 12/07/2001 | al | 17/05/2009) | |
| R56 | Trieste | | (dal | 19/07/2001 | al | 05/04/2009) | |
| R5A | Arezzo | | (dal | 10/07/2001 | al | 07/02/2010) | |
| R5C | Montevarchi | | (dal | 12/07/2000 | al | 07/02/2010) | |
| R5D | Sansepolcro | | (dal | 20/12/2000 | al | 07/02/2010) | |
| R5E | Borgo | San | Lorenzo | (dal | 15/12/2000 | al | 07/02/2010) |
| R5F | Empoli | | (dal | 09/11/2001 | al | 07/02/2010) | |

Specifiche tecniche richieste di registrazione e adempimenti successivi per i contratti di locazione e affitto di immobili (Modello RLI) Allegato A

| | | | | | | | |
|-----|---------------|-----------|------------|------------|------------|-------------|-------------|
| R5G | Firenze | 1 | (dal | 21/12/2001 | al | 07/02/2010) | |
| R5H | Firenze | 2 | (dal | 21/12/2001 | al | 07/02/2010) | |
| R5J | Firenze | 3 | (dal | 21/12/2001 | al | 07/02/2010) | |
| R5L | Grosseto | | (dal | 30/08/2000 | al | 21/06/2009) | |
| R5M | Massa | Marittima | (dal | 25/05/2001 | al | 01/10/2007) | |
| R5N | Orbetello | | (dal | 11/05/2001 | al | 21/06/2009) | |
| R5P | Livorno | | (dal | 20/02/2001 | al | 24/01/2010) | |
| R5Q | Piombino | | (dal | 28/06/2002 | al | 24/01/2010) | |
| R5R | Portoferraio | | (dal | 21/06/2002 | al | 24/01/2010) | |
| R5S | Castelnuovo | di | Garfagnana | (dal | 29/03/2000 | al | 31/01/2010) |
| R5T | Lucca | | (dal | 14/12/2001 | al | 31/01/2010) | |
| R5U | Pietrasanta | | (dal | 18/05/2001 | al | 31/01/2010) | |
| R5V | Viareggio | | (dal | 09/02/2001 | al | 31/01/2010) | |
| R5W | Aulla | | (dal | 28/06/2000 | al | 24/01/2010) | |
| R5X | Massa | | (dal | 07/07/2000 | al | 24/01/2010) | |
| R5Y | Carrara | | (dal | 29/09/2000 | al | 24/01/2010) | |
| R5Z | Pisa | | (dal | 20/10/2000 | al | 20/09/2009) | |
| R64 | Feltre | | (dal | 28/01/2000 | al | 20/09/2009) | |
| R65 | Pieve | di | Cadore | (dal | 20/10/1999 | al | 20/09/2009) |
| R66 | Cittadella | | (dal | 27/09/2001 | al | 13/12/2009) | |
| R67 | Este | | (dal | 21/01/2000 | al | 13/12/2009) | |
| R6A | Pontedera | | (dal | 19/06/2001 | al | 20/09/2009) | |
| R6C | San | Miniato | (dal | 23/11/2000 | al | 20/09/2009) | |
| R6F | Pescia | | (dal | 31/05/2001 | al | 21/06/2009) | |
| R6G | Pistoia | | (dal | 19/06/2002 | al | 21/06/2009) | |
| R6H | Montepulciano | | (dal | 05/10/2001 | al | 31/01/2010) | |
| R6J | Poggibonsi | | (dal | 26/10/2000 | al | 31/01/2010) | |
| R6K | Siena | | (dal | 16/11/2001 | al | 31/01/2010) | |
| R73 | Rovigo | | (dal | 22/10/1999 | al | 22/11/2009) | |
| R74 | Castelfranco | Veneto | (dal | 01/07/1999 | al | 06/06/2010) | |
| R75 | Conegliano | | (dal | 30/06/2000 | al | 06/06/2010) | |
| R76 | Montebelluna | | (dal | 11/05/2000 | al | 06/06/2010) | |
| R79 | Chioggia | | (dal | 21/07/1999 | al | 12/09/2010) | |
| R7G | Cento | | (dal | 13/11/2001 | al | 31/01/2010) | |
| R7H | Comacchio | | (dal | 29/03/2001 | al | 31/01/2010) | |
| R7J | Ferrara | | (dal | 10/10/2002 | al | 31/01/2010) | |
| R7K | Portomaggiore | | (dal | 31/03/2000 | al | 31/01/2010) | |
| R7L | Cesena | | (dal | 04/10/2000 | al | 10/05/2009) | |
| R7M | Forlì | | (dal | 30/05/2002 | al | 10/05/2009) | |
| R7Q | Modena | | (dal | 14/01/2000 | al | 07/02/2010) | |
| R7U | Fiorenzuola | D'Arda | (dal | 23/06/1999 | al | 21/06/2009) | |
| R7Y | Parma | | (dal | 21/11/2000 | al | 07/06/2009) | |
| R7Z | Faenza | | (dal | 08/02/2001 | al | 21/02/2010) | |
| R80 | Portogruaro | | (dal | 06/08/1999 | al | 12/09/2010) | |
| R84 | Arzignano | | (dal | 06/12/2001 | al | 01/11/2010) | |
| R85 | Bassano | Del | Grappa | (dal | 21/12/2000 | al | 01/11/2010) |
| R87 | Thiene | | (dal | 28/01/2000 | al | 01/11/2010) | |
| R8A | Lugo | | (dal | 18/05/2001 | al | 21/02/2010) | |
| R8C | Ravenna | | (dal | 31/10/2001 | al | 21/02/2010) | |
| R8H | Città | di | Castello | (dal | 10/12/1999 | al | 31/01/2010) |
| R8M | Foligno | | (dal | 01/07/1999 | al | 31/01/2010) | |
| R8N | Gualdo | Tadino | (dal | 10/12/1999 | al | 31/01/2010) | |
| R9A | Ancona | | (dal | 20/12/2000 | al | 06/12/2009) | |
| R9D | Fabriano | | (dal | 05/12/2000 | al | 06/12/2009) | |
| R9E | Jesi | | (dal | 14/12/2000 | al | 06/12/2009) | |
| R9F | Senigallia | | (dal | 12/12/2000 | al | 06/12/2009) | |
| R9G | Ascoli | Piceno | (dal | 30/11/2001 | al | 13/12/2009) | |
| R9H | Fermo | | (dal | 11/11/1999 | al | 13/12/2009) | |
| R9J | S. Benedetto | del | Tronto | (dal | 30/11/1999 | al | 13/12/2009) |

Specifiche tecniche richieste di registrazione e adempimenti successivi per i contratti di locazione e affitto di immobili (Modello RLI) Allegato A

| | | | | | | |
|-----|--------------------------|---|------|------------|----|-------------|
| R9K | Macerata | | (dal | 12/12/2002 | al | 07/02/2010) |
| R9L | Recanati | | (dal | 12/11/1999 | al | 07/02/2010) |
| R9M | Tolentino | | (dal | 16/11/1999 | al | 07/02/2010) |
| R9N | Fano | | (dal | 23/07/1999 | al | 31/01/2010) |
| R9P | Pesaro | | (dal | 20/09/2001 | al | 31/01/2010) |
| R9Q | Urbino | | (dal | 13/03/2001 | al | 31/01/2010) |
| RA4 | Chieti | | (dal | 14/06/2002 | al | 19/12/2010) |
| RA5 | Lanciano | | (dal | 26/10/2001 | al | 19/12/2010) |
| RA6 | Ortona | | (dal | 23/02/2001 | al | 19/12/2010) |
| RA7 | Vasto | | (dal | 25/02/2000 | al | 19/12/2010) |
| RA8 | Pescara | 1 | (dal | 04/12/2001 | al | 05/04/2009) |
| RA9 | Pescara | 2 | (dal | 04/12/2001 | al | 05/04/2009) |
| RAA | Giulianova | | (dal | 27/03/2001 | al | 18/07/2010) |
| RAC | Teramo | | (dal | 04/07/2000 | al | 18/07/2010) |
| RAD | Atri | | (dal | 28/03/2000 | al | 18/07/2010) |
| RAE | Castel di Sangro | | (dal | 05/08/1998 | al | 31/01/2010) |
| RC0 | Cassino | | (dal | 05/05/2000 | al | 19/12/2010) |
| RC1 | Frosinone | | (dal | 27/07/2000 | al | 19/12/2010) |
| RC2 | Sora | | (dal | 07/12/2001 | al | 19/12/2010) |
| RC3 | Formia | | (dal | 18/07/2002 | al | 19/12/2010) |
| RC4 | Latina | | (dal | 02/06/2000 | al | 19/12/2010) |
| RC7 | Albano Laziale | | (dal | 18/12/2001 | al | 07/03/2010) |
| RC8 | Civitavecchia | | (dal | 22/10/1999 | al | 07/03/2010) |
| RCA | Palestrina | | (dal | 28/12/2000 | al | 07/03/2010) |
| RCB | Roma | 1 | (dal | 27/01/2000 | al | 07/03/2010) |
| RCC | Roma | 2 | (dal | 27/01/2000 | al | 07/03/2010) |
| RCD | Roma | 3 | (dal | 27/01/2000 | al | 07/03/2010) |
| RCE | Roma | 4 | (dal | 27/01/2000 | al | 07/03/2010) |
| RCG | Roma | 5 | (dal | 27/01/2000 | al | 07/03/2010) |
| RCH | Roma | 6 | (dal | 27/01/2000 | al | 07/03/2010) |
| RCJ | Roma | 7 | (dal | 27/01/2000 | al | 07/03/2010) |
| RCK | Roma | 8 | (dal | 27/01/2000 | al | 07/03/2010) |
| RCT | Viterbo | | (dal | 29/10/1999 | al | 05/04/2009) |
| RD0 | Campobasso | | (dal | 30/07/1999 | al | 07/02/2010) |
| RD1 | Larino (sez. di Termoli) | | (dal | 01/03/2002 | al | 14/10/2003) |
| RD1 | Termoli | | (dal | 01/03/2002 | al | 07/02/2010) |
| RD2 | Isernia | | (dal | 07/12/1999 | al | 05/04/2009) |
| RE0 | Ariano Irpino | | (dal | 31/05/2000 | al | 08/11/2009) |
| RE1 | Avellino | | (dal | 27/07/1999 | al | 08/11/2009) |
| RE2 | Sant'Angelo dei Lombardi | | (dal | 29/07/1999 | al | 08/11/2009) |
| RE3 | Benevento | | (dal | 30/11/2000 | al | 05/04/2009) |
| RE5 | Caserta | | (dal | 01/06/1999 | al | 02/05/2010) |
| RE6 | Piedimonte Matese | | (dal | 18/11/1999 | al | 02/05/2010) |
| RE7 | Santa Maria Capua Vetere | | (dal | 28/11/2000 | al | 02/05/2010) |
| RE8 | Teano | | (dal | 03/08/2000 | al | 02/05/2010) |
| RE9 | Casoria | | (dal | 26/06/2002 | al | 04/07/2010) |
| REA | Castellammare di Stabia | | (dal | 22/11/2002 | al | 04/07/2010) |
| REC | Ischia | | (dal | 16/07/1999 | al | 04/07/2010) |
| RED | Napoli | 1 | (dal | 30/12/2002 | al | 04/07/2010) |
| REE | Napoli | 2 | (dal | 30/12/2002 | al | 04/07/2010) |
| REF | Napoli | 3 | (dal | 30/12/2002 | al | 04/07/2010) |
| REG | Napoli | 4 | (dal | 30/12/2002 | al | 02/04/2008) |
| REK | Nola | | (dal | 28/09/2001 | al | 04/07/2010) |
| REL | Pozzuoli | | (dal | 14/12/2001 | al | 04/07/2010) |
| REM | Eboli | | (dal | 13/04/2000 | al | 02/05/2010) |
| REN | Pagani | | (dal | 01/08/2000 | al | 02/05/2010) |
| REP | Sala Consilina | | (dal | 29/11/2000 | al | 02/05/2010) |
| REQ | Salerno | | (dal | 19/07/2001 | al | 02/05/2010) |
| RES | Vallo della Lucania | | (dal | 28/10/1999 | al | 02/05/2010) |

Specifiche tecniche richieste di registrazione e adempimenti successivi per i contratti di locazione e affitto di immobili (Modello RLI) Allegato A

| | | | | | | |
|-----|---------------------------|---|------|------------|----|-------------|
| RET | Agropoli | | (dal | 14/07/1999 | al | 02/05/2010) |
| RF2 | Barletta | | (dal | 19/12/2000 | al | 21/02/2010) |
| RF3 | Gioia del colle | | (dal | 30/05/2000 | al | 21/02/2010) |
| RF4 | Trani | | (dal | 15/11/2001 | al | 21/02/2010) |
| RF6 | Ostuni | | (dal | 22/12/2000 | al | 15/11/2009) |
| RF7 | Cerignola | | (dal | 27/11/2001 | al | 06/12/2009) |
| RF8 | Foggia | | (dal | 24/05/2002 | al | 06/12/2009) |
| RF9 | Lucera | | (dal | 29/02/2000 | al | 06/12/2009) |
| RFA | Manfredonia | | (dal | 18/04/2000 | al | 06/12/2009) |
| RFC | San Severo | | (dal | 19/12/2002 | al | 06/12/2009) |
| RFD | Casarano | | (dal | 20/11/2001 | al | 05/07/2009) |
| RFE | Gallipoli | | (dal | 12/12/2000 | al | 05/07/2009) |
| RFF | Lecce | 1 | (dal | 05/11/2002 | al | 05/07/2009) |
| RFG | Lecce | 2 | (dal | 05/11/2002 | al | 05/07/2009) |
| RFH | Maglie | | (dal | 13/10/2000 | al | 05/07/2009) |
| RFJ | Taranto | 1 | (dal | 11/12/2002 | al | 05/07/2009) |
| RFK | Taranto | 2 | (dal | 11/12/2002 | al | 05/07/2009) |
| RG2 | Lagonegro | | (dal | 15/07/1999 | al | 14/02/2010) |
| RG3 | Melfi | | (dal | 13/07/1999 | al | 14/02/2010) |
| RH1 | Cosenza | | (dal | 02/08/2001 | al | 14/03/2010) |
| RH2 | Paola | | (dal | 12/04/2001 | al | 14/03/2010) |
| RJ0 | Agrigento | | (dal | 22/12/1999 | al | 19/12/2010) |
| RJ1 | Canicattì | | (dal | 29/11/2001 | al | 19/12/2010) |
| RJ2 | Licata | | (dal | 03/10/2001 | al | 19/12/2010) |
| RJ3 | Sciacca | | (dal | 27/04/2001 | al | 19/12/2010) |
| RJ6 | Acireale | | (dal | 15/10/2002 | al | 31/01/2010) |
| RJ7 | Caltagirone | | (dal | 17/12/2002 | al | 31/01/2010) |
| RJ8 | Catania | | (dal | 30/12/2002 | al | 31/01/2010) |
| RJA | Giarre | | (dal | 26/01/2001 | al | 31/01/2010) |
| RJC | Enna | | (dal | 01/10/2002 | al | 21/06/2009) |
| RJD | Barcellona Pozzo Di Gotto | | (dal | 19/12/2000 | al | 19/12/2010) |
| RJE | Messina | | (dal | 18/12/2001 | al | 19/12/2010) |
| RJF | Milazzo | | (dal | 26/09/2002 | al | 19/12/2010) |
| RJG | Patti | | (dal | 24/09/2002 | al | 19/12/2010) |
| RJH | Sant'Agata di Militello | | (dal | 07/11/2001 | al | 19/12/2010) |
| RJJ | Taormina | | (dal | 20/12/2002 | al | 19/12/2010) |
| RJK | Bagheria | | (dal | 26/09/2000 | al | 23/05/2010) |
| RJL | Cefalù | | (dal | 08/08/2002 | al | 23/05/2010) |
| RJM | Palermo | 1 | (dal | 23/01/2001 | al | 23/05/2010) |
| RJN | Palermo | 2 | (dal | 23/01/2001 | al | 23/05/2010) |
| RJP | Palermo | 3 | (dal | 23/01/2001 | al | 23/05/2010) |
| RJR | Termini Imerese | | (dal | 13/12/2001 | al | 23/05/2010) |
| RJS | Modica | | (dal | 09/11/2001 | al | 31/01/2010) |
| RJT | Ragusa | | (dal | 25/09/2001 | al | 31/01/2010) |
| RJU | Vittoria | | (dal | 21/12/1999 | al | 31/01/2010) |
| RJV | Augusta | | (dal | 25/09/2002 | al | 19/12/2010) |
| RJW | Lentini | | (dal | 29/10/2002 | al | 19/12/2010) |
| RJX | Noto | | (dal | 19/12/2001 | al | 19/12/2010) |
| RJY | Siracusa | | (dal | 30/12/2002 | al | 19/12/2010) |
| RL2 | Iglesias | | (dal | 19/01/2000 | al | 07/03/2010) |
| RL3 | Sanluri | | (dal | 05/08/1999 | al | 07/03/2010) |
| RL4 | Lanusei | | (dal | 25/01/2000 | al | 07/03/2010) |
| RL5 | Nuoro | | (dal | 14/11/2002 | al | 07/03/2010) |
| RL7 | Sassari | | (dal | 17/11/1999 | al | 07/03/2010) |
| RL8 | Ozieri | | (dal | 18/11/1999 | al | 07/03/2010) |
| RL9 | Olbia | | (dal | 23/10/2001 | al | 07/03/2010) |
| T2D | Borgo Valsugana | | (dal | | | 29/06/2009) |
| T2E | Cavalese | | (dal | | | 29/06/2009) |
| T2F | Cles | | (dal | | | 29/06/2009) |

Specifiche tecniche richieste di registrazione e adempimenti successivi per i contratti di locazione e affitto di immobili (Modello RLI) Allegato A

| | | | | | |
|-----|---------------------|------|------------|------|-------------|
| T2G | Riva | del | Garda | (dal | 29/06/2009) |
| T2H | Rovereto | | | (dal | 29/06/2009) |
| T2J | Tione | di | Trento | (dal | 29/06/2009) |
| T2K | Trento | | | (dal | 29/06/2009) |
| T3D | Città | di | Castello | (dal | 01/02/2010) |
| T3E | Foligno | | | (dal | 01/02/2010) |
| T3F | Gualdo | | Tadino | (dal | 01/02/2010) |
| T3G | Orvieto | | | (dal | 14/12/2009) |
| T3H | Perugia | | | (dal | 01/02/2010) |
| T3J | Spoletto | | | (dal | 01/02/2010) |
| T3K | Terni | | | (dal | 14/12/2009) |
| T4D | Aosta | | | (dal | 12/10/2009) |
| T4E | Chatillon | | | (dal | 12/10/2009) |
| T5D | Adria | | | (dal | 23/11/2009) |
| T5E | Arzignano | (dal | 02/11/2010 | al | 15/09/2013) |
| T5F | Badia Polesine | (dal | 23/11/2009 | al | 08/09/2013) |
| T5G | Bassano Del | | Grappa | (dal | 02/11/2010) |
| T5H | Belluno | | | (dal | 21/09/2009) |
| T5J | Caprino | | Veronese | (dal | 22/02/2010) |
| T5K | Castelfranco Veneto | (dal | 07/06/2010 | al | 16/06/2013) |
| T5L | Chioggia | | | (dal | 13/09/2010) |
| T5M | Cittadella | | | (dal | 14/12/2009) |
| T5N | Conegliano | | | (dal | 07/06/2010) |
| T5P | Este | | | (dal | 14/12/2009) |
| T5Q | Feltre | | | (dal | 21/09/2009) |
| T5R | Legnago | | | (dal | 22/02/2010) |
| T5S | Montebelluna | | | (dal | 07/06/2010) |
| T5T | Padova | | 1 | (dal | 14/12/2009) |
| T5U | Padova | | 2 | (dal | 14/12/2009) |
| T5V | Pieve di Cadore | (dal | 21/09/2009 | al | 16/06/2013) |
| T5X | Portogruaro | | | (dal | 13/09/2010) |
| T5Y | Rovigo | | | (dal | 23/11/2009) |
| T5Z | San Dona' di Piave | (dal | | (dal | 13/09/2010) |
| T6A | Schio | | | (dal | 02/11/2010) |
| T6B | Soave | | | (dal | 22/02/2010) |
| T6C | Thiene | (dal | 02/11/2010 | al | 29/09/2013) |
| T6D | Treviso | | | (dal | 07/06/2010) |
| T6E | Valdagno | | | (dal | 02/11/2010) |
| T6F | Venezia | | 1 | (dal | 13/09/2010) |
| T6G | Venezia | | 2 | (dal | 13/09/2010) |
| T6H | Verona | | 1 | (dal | 22/02/2010) |
| T6J | Verona | | 2 | (dal | 22/02/2010) |
| T6K | Vicenza | | 1 | (dal | 02/11/2010) |
| T6L | Vicenza | | 2 | (dal | 02/11/2010) |
| T6M | Vittorio Veneto | (dal | 07/06/2010 | al | 24/11/2013) |
| TA4 | Vasto | | | (dal | 20/12/2010) |
| TAD | Atri | | | (dal | 19/07/2010) |
| TAE | Avezzano | | | (dal | 01/02/2010) |
| TAF | Castel di Sangro | (dal | | (dal | 01/02/2010) |
| TAH | Chieti | | | (dal | 20/12/2010) |
| TAI | Giulianova | | | (dal | 19/07/2010) |
| TAJ | L'Aquila | | | (dal | 01/02/2010) |
| TAK | Lanciano | | | (dal | 20/12/2010) |
| TAM | Ortona | | | (dal | 20/12/2010) |
| TAS | Teramo | | | (dal | 19/07/2010) |
| TAU | Pescara | | | (dal | 06/04/2009) |
| TAX | Sulmona | | | (dal | 01/02/2010) |
| TBD | Bolzano | | | (dal | 03/08/2009) |
| TBE | Bressanone | - | Brunico | (dal | 03/08/2009) |

Specifiche tecniche richieste di registrazione e adempimenti successivi per i contratti di locazione e affitto di immobili (Modello RLI) Allegato A

| | | | | | | | | |
|-----|--|----------------------|--------------|------------|------------|------------|----|-------------|
| TBF | | Merano | | (dal | | | | 03/08/2009) |
| TCD | | Lagonegro | | (dal | | | | 15/02/2010) |
| TCF | | Matera | | (dal | | | | 06/07/2009) |
| TCG | | Melfi | | (dal | | | | 15/02/2010) |
| TCJ | | Pisticci | | (dal | | | | 06/07/2009) |
| TCK | | Potenza | | (dal | | | | 15/02/2010) |
| TDD | | Castrovillari | | (dal | | | | 15/03/2010) |
| TDE | | Catanzaro | | (dal | | | | 08/06/2009) |
| TDF | | Cosenza | | (dal | | | | 15/03/2010) |
| TDG | | Crotone | | (dal | | | | 11/05/2009) |
| TDH | | Lamezia | Terme | (dal | | | | 08/06/2009) |
| TDJ | | Locri | | (dal | | | | 22/02/2010) |
| TDK | | Palmi | | (dal | | | | 22/02/2010) |
| TDL | | Paola | | (dal | | | | 15/03/2010) |
| TDM | | Reggio | Calabria | (dal | | | | 22/02/2010) |
| TDN | | Rossano | | (dal | | | | 15/03/2010) |
| TDP | | Vibo | Valentia | (dal | | | | 18/05/2009) |
| TE2 | | Sala | Consilina | (dal | | | | 03/05/2010) |
| TE3 | | Salerno | | (dal | | | | 03/05/2010) |
| TE4 | | Sant'Angelo | dei Lombardi | (dal | | | | 09/11/2009) |
| TE5 | | Santa Maria | Capua Vetere | (dal | | | | 03/05/2010) |
| TE6 | | Sessa Aurunca | - Teano | (dal | | | | 03/08/2000) |
| TE7 | | Vallo della | Lucania | (dal | | | | 03/05/2010) |
| TED | | Agropoli | | (dal | | | | 03/05/2010) |
| TEE | | Ariano | irpino | (dal | | | | 09/11/2009) |
| TEF | | Avellino | | (dal | | | | 09/11/2009) |
| TEG | | Aversa | | (dal | | | | 03/05/2010) |
| TEH | | Benevento | | (dal | | | | 06/04/2009) |
| TEJ | | Caserta | | (dal | | | | 03/05/2010) |
| TEK | | Casoria | | (dal | | | | 05/07/2010) |
| TEL | | Castellammare | di Stabia | (dal | | | | 05/07/2010) |
| TEM | | Eboli | | (dal | | | | 03/05/2010) |
| TEP | | Ischia | | (dal | | | | 05/07/2010) |
| TEQ | | Mercato San Severino | | (dal | 03/05/2010 | al | | 16/09/2012) |
| TER | | Napoli | 1 | (dal | | | | 05/07/2010) |
| TES | | Napoli | 2 | (dal | | | | 05/07/2010) |
| TET | | Napoli | 3 | (dal | | | | 05/07/2010) |
| TEV | | Nola | | (dal | | | | 05/07/2010) |
| TEX | | Pagani | | (dal | | | | 03/05/2010) |
| TEY | | Piedimonte | Matese | (dal | | | | 03/05/2010) |
| TEZ | | Pozzuoli | | (dal | | | | 05/07/2010) |
| TG2 | | Reggio | Emilia | (dal | | | | 18/05/2009) |
| TG3 | | Rimini | | (dal | | | | 06/04/2009) |
| TG4 | | Sassuolo | | (dal | | | | 08/02/2010) |
| TG5 | | Ferrara | | (dal | | | | 01/02/2010) |
| TG6 | | Bologna | 2 | (dal | | | | 28/11/2011) |
| TGD | | Bologna | 1 | (dal | | | | 02/02/2009) |
| TGE | | Bologna | 2 - ante | 28.11.2011 | (dal | 02/02/2009 | al | 27/11/2011) |
| TGF | | Bologna | 3 | (dal | 02/02/2009 | al | | 27/11/2011) |
| TGG | | Carpi | | (dal | | | | 08/02/2010) |
| TGH | | Cento | | (dal | | | | 01/02/2010) |
| TGJ | | Cesena | | (dal | | | | 11/05/2009) |
| TGK | | Comacchio | | (dal | | | | 01/02/2010) |
| TGL | | Faenza | | (dal | | | | 22/02/2010) |
| TGM | | Fidenza | | (dal | | | | 08/06/2009) |
| TGN | | Fiorenzuola | d'Arda | (dal | | | | 22/06/2009) |
| TGP | | Forlì | | (dal | | | | 11/05/2009) |
| TGQ | | Guastalla | | (dal | | | | 18/05/2009) |
| TGR | | Imola | | (dal | | | | 02/02/2009) |

Specifiche tecniche richieste di registrazione e adempimenti successivi per i contratti di locazione e affitto di immobili (Modello RLI) Allegato A

| | | | | | | | |
|-----|---------------|---------------|---------|------------|------------|------|-------------|
| TGS | | Lugo | | (dal | | | 22/02/2010) |
| TGT | Mirandola | | (dal | 08/02/2010 | | al | 29/09/2013) |
| TGU | | Modena | | (dal | | | 08/02/2010) |
| TGV | | Parma | | (dal | | | 08/06/2009) |
| TGX | | Piacenza | | (dal | | | 22/06/2009) |
| TGY | Portomaggiore | | (dal | 01/02/2010 | | al | 16/12/2012) |
| TGZ | | Ravenna | | (dal | | | 22/02/2010) |
| TID | Cervignano | del | Friuli | (dal | | | 08/02/2010) |
| TIE | Gemona | del | Friuli | (dal | 08/02/2010 | al | 16/06/2013) |
| TIF | | Gorizia | | (dal | | | 22/06/2009) |
| TIG | | Latisana | | (dal | | | 08/02/2010) |
| TIH | | Maniago | | (dal | | | 18/05/2009) |
| TIJ | | Monfalcone | | (dal | | | 22/06/2009) |
| TIK | | Pordenone | | (dal | | | 18/05/2009) |
| TIL | | Tolmezzo | | (dal | | | 08/02/2010) |
| TIP | | Trieste | | (dal | | | 06/04/2009) |
| TIQ | | Udine | | (dal | | | 08/02/2010) |
| TJ2 | | Velletri | | (dal | | | 08/03/2010) |
| TJD | Albano | | Laziale | (dal | | | 08/03/2010) |
| TJE | | Cassino | | (dal | | | 20/12/2010) |
| TJF | | Civitavecchia | | (dal | | | 08/03/2010) |
| TJG | | Formia | | (dal | | | 20/12/2010) |
| TJH | | Frascati | | (dal | | | 08/03/2010) |
| TJJ | | Frosinone | | (dal | | | 20/12/2010) |
| TJK | | Latina | | (dal | | | 20/12/2010) |
| TJL | | Palestrina | | (dal | | | 08/03/2010) |
| TJM | | Rieti | | (dal | | | 22/06/2009) |
| TJN | Roma | 1 | - | TRASTEVERE | | (dal | 08/03/2010) |
| TJP | Roma | 2 | - | AURELIO | | (dal | 08/03/2010) |
| TJQ | Roma | 3 | - | SETTEBAGNI | | (dal | 08/03/2010) |
| TJR | Roma | 4 | - | COLLATINO | | (dal | 08/03/2010) |
| TJS | Roma | 5 | - | TUSCOLANO | | (dal | 08/03/2010) |
| TJT | Roma | 6 | - | EUR | TORRINO | (dal | 08/03/2010) |
| TJU | Roma | 7 | - | ACILIA | | (dal | 08/03/2010) |
| TJV | Pomezia | (già | Roma | 8 | Entrate) | (dal | 08/03/2010) |
| TJX | | Sora | | (dal | | | 20/12/2010) |
| TJY | | Tivoli | | (dal | | | 08/03/2010) |
| TJZ | | Viterbo | | (dal | | | 06/04/2009) |
| TLD | | Albenga | | (dal | | | 22/06/2009) |
| TLF | | Chiavari | | (dal | | | 07/06/2010) |
| TLG | Genova | | 1 | | (dal | | 07/06/2010) |
| TLH | Genova | | 2 | | (dal | | 07/06/2010) |
| TLK | | Imperia | | (dal | | | 22/06/2009) |
| TLL | La | | Spezia | (dal | | (dal | 08/06/2009) |
| TLM | | Rapallo | | (dal | | | 07/06/2010) |
| TLN | | Sanremo | | (dal | | | 22/06/2009) |
| TLP | | Sarzana | | (dal | | | 08/06/2009) |
| TLQ | | Savona | | (dal | | | 22/06/2009) |
| TM2 | | Cremona | | (dal | | | 13/07/2009) |
| TM3 | | Desio | | (dal | | | 30/11/2009) |
| TM5 | | Erba | | (dal | | | 23/11/2009) |
| TM6 | | Gallarate | | (dal | | | 23/11/2009) |
| TM7 | Gardone | Val | Trompia | (dal | | (dal | 26/07/2010) |
| TM8 | | Gavirate | | (dal | | | 23/11/2009) |
| TM9 | | Gorgonzola | | (dal | | | 26/07/2010) |
| TMD | | Abbiategrasso | | (dal | | | 26/07/2010) |
| TMF | Bergamo | | 1 | | (dal | | 26/07/2010) |
| TMG | Bergamo | | 2 | | (dal | | 26/07/2010) |
| TMH | | Breno | | (dal | | | 26/07/2010) |

Specifiche tecniche richieste di registrazione e adempimenti successivi per i contratti di locazione e affitto di immobili (Modello RLI) Allegato A

| | | | | |
|-----|----------------------------|-----------------|------|-------------|
| TMJ | Brescia | 1 | (dal | 26/07/2010) |
| TMK | Brescia | 2 | (dal | 26/07/2010) |
| TML | Busto Arsizio | | (dal | 23/11/2009) |
| TMM | Cantu' | | (dal | 23/11/2009) |
| TMP | Casalmaggiore | | (dal | 13/07/2009) |
| TMQ | Castiglione delle Stiviere | | (dal | 14/09/2009) |
| TMR | Chiari | | (dal | 26/07/2010) |
| TMU | Clusone | | (dal | 26/07/2010) |
| TMV | Codogno | | (dal | 22/06/2009) |
| TMX | Como | | (dal | 23/11/2009) |
| TMY | Corteolona | | (dal | 22/02/2010) |
| TMZ | Crema | | (dal | 13/07/2009) |
| TN2 | Ponte San Pietro | | (dal | 26/07/2010) |
| TN3 | Rho | | (dal | 26/07/2010) |
| TN4 | Romano di Lombardia | | (dal | 26/07/2010) |
| TN5 | Salo' | | (dal | 26/07/2010) |
| TN6 | Saronno | | (dal | 23/11/2009) |
| TN7 | Sondrio | | (dal | 03/08/2009) |
| TN8 | Soresina | (dal 13/07/2009 | al | 14/07/2013) |
| TN9 | Stradella | | (dal | 22/02/2010) |
| TNB | Lecco | | (dal | 08/06/2009) |
| TNC | Legnano | | (dal | 26/07/2010) |
| TND | Lodi | | (dal | 22/06/2009) |
| TNE | Lonato del Garda | (dal 26/07/2010 | al | 02/12/2012) |
| TNF | Luino | (dal 23/11/2009 | al | 07/07/2013) |
| TNG | Magenta | | (dal | 26/07/2010) |
| TNH | Mantova | | (dal | 14/09/2009) |
| TNJ | Menaggio | | (dal | 23/11/2009) |
| TNK | Merate | | (dal | 08/06/2009) |
| TNL | Milano | 1 | (dal | 26/07/2010) |
| TNM | Milano | 2 | (dal | 26/07/2010) |
| TNN | Milano | 3 | (dal | 26/07/2010) |
| TNP | Milano | 4 | (dal | 26/07/2010) |
| TNQ | Milano | 5 | (dal | 26/07/2010) |
| TNR | Milano | 6 | (dal | 26/07/2010) |
| TNS | Montichiari | | (dal | 26/07/2010) |
| TNT | Monza | | (dal | 30/11/2009) |
| TNX | Morbegno | | (dal | 03/08/2009) |
| TNY | Mortara | | (dal | 22/02/2010) |
| TNZ | Pavia | | (dal | 22/02/2010) |
| TPB | Suzzara | | (dal | 14/09/2009) |
| TPF | Tirano | (dal 03/08/2009 | al | 02/12/2012) |
| TPH | Treviglio | | (dal | 26/07/2010) |
| TPJ | Varese | | (dal | 23/11/2009) |
| TPK | Verolanuova | | (dal | 26/07/2010) |
| TPL | Vigevano | | (dal | 22/02/2010) |
| TPM | Vimercate | | (dal | 30/11/2009) |
| TPQ | Voghera | | (dal | 22/02/2010) |
| TPU | Zogno | (dal 26/07/2010 | al | 02/09/2012) |
| TPX | Sesto San Giovanni | (dal | | 28/03/2011) |
| TPY | Cinisello Balsamo | (dal | | 26/03/2012) |
| TQD | Ancona | | (dal | 07/12/2009) |
| TQE | Ascoli Piceno | (dal | | 14/12/2009) |
| TQF | Camerino | (dal 08/02/2010 | al | 29/09/2013) |
| TQG | Fabriano | (dal 07/12/2009 | al | 20/10/2013) |
| TQH | Fano | | (dal | 01/02/2010) |
| TQJ | Fermo | | (dal | 14/12/2009) |
| TQK | Jesi | | (dal | 07/12/2009) |
| TQL | Macerata | | (dal | 08/02/2010) |

Specifiche tecniche richieste di registrazione e adempimenti successivi per i contratti di locazione e affitto di immobili (Modello RLI) Allegato A

| | | | | | | |
|-----|-------------|-------------|------------|------------|------|-------------|
| TQM | | Pesaro | | (dal | | 01/02/2010) |
| TQN | Recanati | | (dal | 08/02/2010 | al | 20/10/2013) |
| TQP | S. | Benedetto | del | Tronto | (dal | 14/12/2009) |
| TQQ | | Senigallia | | (dal | | 07/12/2009) |
| TQR | | Tolentino | | (dal | | 08/02/2010) |
| TQS | | Urbino | | (dal | | 01/02/2010) |
| TRD | | Campobasso | | (dal | | 08/02/2010) |
| TRF | | Isernia | | (dal | | 06/04/2009) |
| TRH | Larino | | (dal | 08/02/2010 | al | 30/06/2013) |
| TRJ | | Termoli | | (dal | | 08/02/2010) |
| TS2 | Domodossola | | (dal | 22/06/2009 | al | 06/10/2013) |
| TS3 | | Fossano | | (dal | | 15/02/2010) |
| TS4 | | Ivrea | | (dal | | 19/07/2010) |
| TS5 | | Moncalieri | | (dal | | 19/07/2010) |
| TS6 | | Mondovi' | | (dal | | 15/02/2010) |
| TS7 | Nizza | | Monferrato | | (dal | 03/08/2009) |
| TS8 | | Novara | | (dal | | 09/11/2009) |
| TS9 | Novi | | Ligure | | (dal | 08/02/2010) |
| TSD | Acqui | | Terme | | (dal | 08/02/2010) |
| TSE | | Alba | | (dal | | 15/02/2010) |
| TSF | | Alessandria | | (dal | | 08/02/2010) |
| TSG | | Arona | | (dal | | 09/11/2009) |
| TSH | | Asti | | (dal | | 03/08/2009) |
| TSJ | | Biella | | (dal | | 18/05/2009) |
| TSK | | Borgomanero | | (dal | | 09/11/2009) |
| TSL | | Borgosesia | | (dal | | 02/11/2009) |
| TSM | | Bra | | (dal | | 15/02/2010) |
| TSN | Casale | | Monferrato | | (dal | 08/02/2010) |
| TSQ | Chieri | | (dal | 19/07/2010 | al | 14/07/2013) |
| TST | | Chivasso | | (dal | | 19/07/2010) |
| TSU | | Cirie' | | (dal | | 19/07/2010) |
| TSX | | Cossato | | (dal | | 18/05/2009) |
| TSY | | Cuneo | | (dal | | 15/02/2010) |
| TSZ | | Cuorgne' | | (dal | | 19/07/2010) |
| TTB | | Pinerolo | | (dal | | 19/07/2010) |
| TTC | Rivarolo | Canavese | (dal | 19/07/2010 | al | 02/09/2012) |
| TTD | | Rivoli | | (dal | | 19/07/2010) |
| TTF | | Saluzzo | | (dal | | 15/02/2010) |
| TTG | Santhia' | | (dal | 02/11/2009 | al | 30/06/2013) |
| TTH | | Savigliano | | (dal | | 15/02/2010) |
| TTJ | | Susa | | (dal | | 19/07/2010) |
| TTK | Torino | | 1 | | (dal | 19/07/2010) |
| TTL | Torino | | 2 | | (dal | 19/07/2010) |
| TTM | Torino | | 3 | | (dal | 19/07/2010) |
| TTQ | Torino | | 4 | | (dal | 19/07/2010) |
| TTV | | Tortona | | (dal | | 08/02/2010) |
| TTX | Valenza | | (dal | 08/02/2010 | al | 02/12/2012) |
| TTY | | Verbania | | (dal | | 22/06/2009) |
| TTZ | | Vercelli | | (dal | | 02/11/2009) |
| TUE | | Bari | | (dal | | 22/02/2010) |
| TUG | | Barletta | | (dal | | 22/02/2010) |
| TUH | | Brindisi | | (dal | | 16/11/2009) |
| TUJ | | Casarano | | (dal | | 06/07/2009) |
| TUK | | Cerignola | | (dal | | 07/12/2009) |
| TUL | | Foggia | | (dal | | 07/12/2009) |
| TUM | | Gallipoli | | (dal | | 06/07/2009) |
| TUN | Gioia | | del | colle | (dal | 22/02/2010) |
| TUP | | Lecce | | (dal | | 06/07/2009) |
| TUR | | Lucera | | (dal | | 07/12/2009) |

Specifiche tecniche richieste di registrazione e adempimenti successivi per i contratti di locazione e affitto di immobili (Modello RLI) Allegato A

| | | | | | | |
|-----|------------|---------------|----------|------------|------------|-------------|
| TUS | | Maglie | | (dal | | 06/07/2009) |
| TUT | | Manfredonia | | (dal | | 07/12/2009) |
| TUV | | Ostuni | | (dal | | 16/11/2009) |
| TUX | San | | Severo | (dal | | 07/12/2009) |
| TUY | | Taranto | | (dal | | 06/07/2009) |
| TUZ | | Trani | | (dal | | 22/02/2010) |
| TWD | Cagliari | | 1 | | (dal | 08/03/2010) |
| TWE | Cagliari | | 2 | | (dal | 08/03/2010) |
| TWF | | Iglesias | | (dal | | 08/03/2010) |
| TWG | | Lanusei | | (dal | | 08/03/2010) |
| TWH | | Nuoro | | (dal | | 08/03/2010) |
| TWJ | | Olbia | | (dal | | 08/03/2010) |
| TWK | | Oristano | | (dal | | 08/03/2010) |
| TWL | | Ozieri | | (dal | | 08/03/2010) |
| TWM | | Sanluri | | (dal | | 08/03/2010) |
| TWN | | Sassari | | (dal | | 08/03/2010) |
| TWP | Tempio | | Pausania | | (dal | 08/03/2010) |
| TX2 | Mistretta | | (dal | 20/12/2010 | al | 21/07/2013) |
| TX3 | | Modica | | (dal | | 01/02/2010) |
| TX4 | | Nicosia | | (dal | | 22/06/2009) |
| TX5 | | Noto | | (dal | | 20/12/2010) |
| TX6 | Palermo | | 1 | | (dal | 24/05/2010) |
| TX7 | Palermo | | 2 | | (dal | 24/05/2010) |
| TX9 | | Patti | | (dal | | 20/12/2010) |
| TXD | Acireale | | (dal | | 01/02/2010 |) |
| TXE | | Agrigento | | (dal | | 20/12/2010) |
| TXF | Augusta | | (dal | 20/12/2010 | al | 21/07/2013) |
| TXG | | Bagheria | | (dal | | 24/05/2010) |
| TXH | Barcellona | Pozzo | Di | Gotto | (dal | 20/12/2010) |
| TXJ | | Caltagirone | | (dal | | 01/02/2010) |
| TXK | | Caltanissetta | | (dal | | 22/06/2009) |
| TXL | | Canicattì | | (dal | | 20/12/2010) |
| TXM | | Castelvetrano | | (dal | | 24/05/2010) |
| TXN | | Catania | | (dal | | 01/02/2010) |
| TXP | | Cefalù | | (dal | | 24/05/2010) |
| TXQ | | Enna | | (dal | | 22/06/2009) |
| TXR | | Gela | | (dal | | 22/06/2009) |
| TXS | | Giarre | | (dal | | 01/02/2010) |
| TXT | | Lentini | | (dal | | 20/12/2010) |
| TXU | | Licata | | (dal | | 20/12/2010) |
| TXV | | Marsala | | (dal | | 24/05/2010) |
| TXX | | Messina | | (dal | | 20/12/2010) |
| TXY | | Milazzo | | (dal | | 20/12/2010) |
| TYE | | Taormina | | (dal | | 20/12/2010) |
| TYF | Termini | | Imerese | | (dal | 24/05/2010) |
| TYG | | Trapani | | (dal | | 24/05/2010) |
| TYH | | Vittoria | | (dal | | 01/02/2010) |
| TYK | | Ragusa | | (dal | | 01/02/2010) |
| TYL | Sant'Agata | | di | Militello | (dal | 20/12/2010) |
| TYM | | Sciacca | | (dal | | 20/12/2010) |
| TYN | | Siracusa | | (dal | | 20/12/2010) |
| TZ2 | | Pistoia | | (dal | | 22/06/2009) |
| TZ3 | | Poggibonsi | | (dal | | 01/02/2010) |
| TZ4 | | Pontedera | | (dal | | 21/09/2009) |
| TZ5 | | Portoferraio | | (dal | | 25/01/2010) |
| TZ6 | | Prato | | (dal | | 06/07/2009) |
| TZ7 | San | | Miniato | | (dal | 21/09/2009) |
| TZ8 | | Sansepolcro | | (dal | | 08/02/2010) |
| TZ9 | | Siena | | (dal | | 01/02/2010) |

Specifiche tecniche richieste di registrazione e adempimenti successivi per i contratti di locazione e affitto di immobili (Modello RLI) Allegato A

| | | | |
|-----|---------------------------|--------|-------------|
| TZD | Arezzo | (dal | 08/02/2010) |
| TZE | Aulla | (dal | 25/01/2010) |
| TZF | Borgo San Lorenzo | (dal | 08/02/2010) |
| TZG | Viareggio | (dal | 01/02/2010) |
| TZH | Castelnuovo di Garfagnana | (dal | 01/02/2010) |
| TZJ | Empoli | (dal | 08/02/2010) |
| TZK | Firenze | 1 (dal | 08/02/2010) |
| TZL | Firenze | 2 (dal | 08/02/2010) |
| TZN | Grosseto | (dal | 22/06/2009) |
| TZP | Livorno | (dal | 25/01/2010) |
| TZQ | Lucca | (dal | 01/02/2010) |
| TZR | Carrara | (dal | 25/01/2010) |
| TZS | Montepulciano | (dal | 01/02/2010) |
| TZT | Montevarchi | (dal | 08/02/2010) |
| TZU | Orbetello | (dal | 22/06/2009) |
| TZV | Pescia | (dal | 22/06/2009) |
| TZX | Pietrasanta | (dal | 01/02/2010) |
| TZY | Piombino | (dal | 25/01/2010) |
| TZZ | Pisa | (dal | 21/09/2009) |

</xs:documentation>
 </xs:annotation>
 <xs:restriction base="xs:string">
 <xs:enumeration value="795"/>
 <xs:enumeration value="796"/>
 <xs:enumeration value="797"/>
 <xs:enumeration value="798"/>
 <xs:enumeration value="799"/>
 <xs:enumeration value="800"/>
 <xs:enumeration value="801"/>
 <xs:enumeration value="804"/>
 <xs:enumeration value="805"/>
 <xs:enumeration value="806"/>
 <xs:enumeration value="807"/>
 <xs:enumeration value="808"/>
 <xs:enumeration value="809"/>
 <xs:enumeration value="810"/>
 <xs:enumeration value="811"/>
 <xs:enumeration value="812"/>
 <xs:enumeration value="812"/>
 <xs:enumeration value="813"/>
 <xs:enumeration value="814"/>
 <xs:enumeration value="815"/>
 <xs:enumeration value="816"/>
 <xs:enumeration value="817"/>
 <xs:enumeration value="818"/>
 <xs:enumeration value="819"/>
 <xs:enumeration value="820"/>
 <xs:enumeration value="821"/>
 <xs:enumeration value="822"/>
 <xs:enumeration value="823"/>
 <xs:enumeration value="824"/>
 <xs:enumeration value="825"/>
 <xs:enumeration value="826"/>
 <xs:enumeration value="827"/>
 <xs:enumeration value="828"/>
 <xs:enumeration value="829"/>
 <xs:enumeration value="830"/>
 <xs:enumeration value="831"/>
 <xs:enumeration value="832"/>

Specifiche tecniche richieste di registrazione e adempimenti successivi per i contratti di locazione e affitto di immobili (Modello RLI) Allegato A

| | |
|-----------------|---------------|
| <xs:enumeration | value="833"/> |
| <xs:enumeration | value="834"/> |
| <xs:enumeration | value="835"/> |
| <xs:enumeration | value="836"/> |
| <xs:enumeration | value="837"/> |
| <xs:enumeration | value="838"/> |
| <xs:enumeration | value="839"/> |
| <xs:enumeration | value="841"/> |
| <xs:enumeration | value="842"/> |
| <xs:enumeration | value="843"/> |
| <xs:enumeration | value="844"/> |
| <xs:enumeration | value="846"/> |
| <xs:enumeration | value="847"/> |
| <xs:enumeration | value="848"/> |
| <xs:enumeration | value="849"/> |
| <xs:enumeration | value="850"/> |
| <xs:enumeration | value="852"/> |
| <xs:enumeration | value="853"/> |
| <xs:enumeration | value="854"/> |
| <xs:enumeration | value="855"/> |
| <xs:enumeration | value="856"/> |
| <xs:enumeration | value="857"/> |
| <xs:enumeration | value="858"/> |
| <xs:enumeration | value="859"/> |
| <xs:enumeration | value="860"/> |
| <xs:enumeration | value="861"/> |
| <xs:enumeration | value="862"/> |
| <xs:enumeration | value="863"/> |
| <xs:enumeration | value="864"/> |
| <xs:enumeration | value="865"/> |
| <xs:enumeration | value="866"/> |
| <xs:enumeration | value="867"/> |
| <xs:enumeration | value="868"/> |
| <xs:enumeration | value="869"/> |
| <xs:enumeration | value="871"/> |
| <xs:enumeration | value="872"/> |
| <xs:enumeration | value="873"/> |
| <xs:enumeration | value="875"/> |
| <xs:enumeration | value="876"/> |
| <xs:enumeration | value="877"/> |
| <xs:enumeration | value="878"/> |
| <xs:enumeration | value="879"/> |
| <xs:enumeration | value="880"/> |
| <xs:enumeration | value="881"/> |
| <xs:enumeration | value="882"/> |
| <xs:enumeration | value="883"/> |
| <xs:enumeration | value="884"/> |
| <xs:enumeration | value="885"/> |
| <xs:enumeration | value="887"/> |
| <xs:enumeration | value="888"/> |
| <xs:enumeration | value="889"/> |
| <xs:enumeration | value="890"/> |
| <xs:enumeration | value="891"/> |
| <xs:enumeration | value="892"/> |
| <xs:enumeration | value="893"/> |
| <xs:enumeration | value="894"/> |
| <xs:enumeration | value="895"/> |
| <xs:enumeration | value="896"/> |
| <xs:enumeration | value="897"/> |

Specifiche tecniche richieste di registrazione e adempimenti successivi per i contratti di locazione e affitto di immobili (Modello RLI) Allegato A

| | |
|-----------------|---------------|
| <xs:enumeration | value="898"/> |
| <xs:enumeration | value="899"/> |
| <xs:enumeration | value="A01"/> |
| <xs:enumeration | value="A02"/> |
| <xs:enumeration | value="A03"/> |
| <xs:enumeration | value="A04"/> |
| <xs:enumeration | value="A06"/> |
| <xs:enumeration | value="A07"/> |
| <xs:enumeration | value="A08"/> |
| <xs:enumeration | value="A10"/> |
| <xs:enumeration | value="A10"/> |
| <xs:enumeration | value="A11"/> |
| <xs:enumeration | value="A12"/> |
| <xs:enumeration | value="A13"/> |
| <xs:enumeration | value="A15"/> |
| <xs:enumeration | value="A16"/> |
| <xs:enumeration | value="A17"/> |
| <xs:enumeration | value="A21"/> |
| <xs:enumeration | value="A22"/> |
| <xs:enumeration | value="A26"/> |
| <xs:enumeration | value="A27"/> |
| <xs:enumeration | value="A28"/> |
| <xs:enumeration | value="A29"/> |
| <xs:enumeration | value="A31"/> |
| <xs:enumeration | value="A32"/> |
| <xs:enumeration | value="A33"/> |
| <xs:enumeration | value="A34"/> |
| <xs:enumeration | value="A36"/> |
| <xs:enumeration | value="A37"/> |
| <xs:enumeration | value="A39"/> |
| <xs:enumeration | value="A40"/> |
| <xs:enumeration | value="A41"/> |
| <xs:enumeration | value="A45"/> |
| <xs:enumeration | value="A49"/> |
| <xs:enumeration | value="A50"/> |
| <xs:enumeration | value="A51"/> |
| <xs:enumeration | value="A54"/> |
| <xs:enumeration | value="A55"/> |
| <xs:enumeration | value="A57"/> |
| <xs:enumeration | value="A58"/> |
| <xs:enumeration | value="A59"/> |
| <xs:enumeration | value="A60"/> |
| <xs:enumeration | value="A61"/> |
| <xs:enumeration | value="A63"/> |
| <xs:enumeration | value="A64"/> |
| <xs:enumeration | value="A65"/> |
| <xs:enumeration | value="A66"/> |
| <xs:enumeration | value="A68"/> |
| <xs:enumeration | value="A72"/> |
| <xs:enumeration | value="A76"/> |
| <xs:enumeration | value="A78"/> |
| <xs:enumeration | value="A79"/> |
| <xs:enumeration | value="A80"/> |
| <xs:enumeration | value="A81"/> |
| <xs:enumeration | value="A83"/> |
| <xs:enumeration | value="A84"/> |
| <xs:enumeration | value="A85"/> |
| <xs:enumeration | value="A87"/> |
| <xs:enumeration | value="A88"/> |

Specifiche tecniche richieste di registrazione e adempimenti successivi per i contratti di locazione e affitto di immobili (Modello RLI) Allegato A

| | |
|-----------------|---------------|
| <xs:enumeration | value="A89"/> |
| <xs:enumeration | value="A90"/> |
| <xs:enumeration | value="A91"/> |
| <xs:enumeration | value="A93"/> |
| <xs:enumeration | value="A94"/> |
| <xs:enumeration | value="A96"/> |
| <xs:enumeration | value="A97"/> |
| <xs:enumeration | value="A98"/> |
| <xs:enumeration | value="B01"/> |
| <xs:enumeration | value="B02"/> |
| <xs:enumeration | value="B03"/> |
| <xs:enumeration | value="B05"/> |
| <xs:enumeration | value="B06"/> |
| <xs:enumeration | value="B10"/> |
| <xs:enumeration | value="B11"/> |
| <xs:enumeration | value="B12"/> |
| <xs:enumeration | value="B13"/> |
| <xs:enumeration | value="B17"/> |
| <xs:enumeration | value="B20"/> |
| <xs:enumeration | value="B21"/> |
| <xs:enumeration | value="B23"/> |
| <xs:enumeration | value="B24"/> |
| <xs:enumeration | value="B25"/> |
| <xs:enumeration | value="B26"/> |
| <xs:enumeration | value="B28"/> |
| <xs:enumeration | value="B30"/> |
| <xs:enumeration | value="B31"/> |
| <xs:enumeration | value="B32"/> |
| <xs:enumeration | value="B33"/> |
| <xs:enumeration | value="B36"/> |
| <xs:enumeration | value="B37"/> |
| <xs:enumeration | value="B38"/> |
| <xs:enumeration | value="B40"/> |
| <xs:enumeration | value="B44"/> |
| <xs:enumeration | value="B45"/> |
| <xs:enumeration | value="B46"/> |
| <xs:enumeration | value="B47"/> |
| <xs:enumeration | value="B48"/> |
| <xs:enumeration | value="B49"/> |
| <xs:enumeration | value="B50"/> |
| <xs:enumeration | value="B51"/> |
| <xs:enumeration | value="B54"/> |
| <xs:enumeration | value="B55"/> |
| <xs:enumeration | value="B56"/> |
| <xs:enumeration | value="B57"/> |
| <xs:enumeration | value="B58"/> |
| <xs:enumeration | value="B59"/> |
| <xs:enumeration | value="B60"/> |
| <xs:enumeration | value="B61"/> |
| <xs:enumeration | value="B62"/> |
| <xs:enumeration | value="B63"/> |
| <xs:enumeration | value="B66"/> |
| <xs:enumeration | value="B67"/> |
| <xs:enumeration | value="B68"/> |
| <xs:enumeration | value="B73"/> |
| <xs:enumeration | value="B76"/> |
| <xs:enumeration | value="B77"/> |
| <xs:enumeration | value="B78"/> |
| <xs:enumeration | value="B81"/> |

Specifiche tecniche richieste di registrazione e adempimenti successivi per i contratti di locazione e affitto di immobili (Modello RLI) Allegato A

| | |
|-----------------|---------------|
| <xs:enumeration | value="B82"/> |
| <xs:enumeration | value="B83"/> |
| <xs:enumeration | value="B85"/> |
| <xs:enumeration | value="B86"/> |
| <xs:enumeration | value="B87"/> |
| <xs:enumeration | value="B89"/> |
| <xs:enumeration | value="B90"/> |
| <xs:enumeration | value="B91"/> |
| <xs:enumeration | value="B92"/> |
| <xs:enumeration | value="B93"/> |
| <xs:enumeration | value="B95"/> |
| <xs:enumeration | value="B96"/> |
| <xs:enumeration | value="B97"/> |
| <xs:enumeration | value="B98"/> |
| <xs:enumeration | value="B99"/> |
| <xs:enumeration | value="C02"/> |
| <xs:enumeration | value="C03"/> |
| <xs:enumeration | value="C04"/> |
| <xs:enumeration | value="C05"/> |
| <xs:enumeration | value="C07"/> |
| <xs:enumeration | value="C08"/> |
| <xs:enumeration | value="C10"/> |
| <xs:enumeration | value="C11"/> |
| <xs:enumeration | value="C12"/> |
| <xs:enumeration | value="C16"/> |
| <xs:enumeration | value="C22"/> |
| <xs:enumeration | value="C23"/> |
| <xs:enumeration | value="C26"/> |
| <xs:enumeration | value="C28"/> |
| <xs:enumeration | value="C30"/> |
| <xs:enumeration | value="C32"/> |
| <xs:enumeration | value="C34"/> |
| <xs:enumeration | value="C36"/> |
| <xs:enumeration | value="C37"/> |
| <xs:enumeration | value="C41"/> |
| <xs:enumeration | value="C42"/> |
| <xs:enumeration | value="C48"/> |
| <xs:enumeration | value="C49"/> |
| <xs:enumeration | value="C50"/> |
| <xs:enumeration | value="C51"/> |
| <xs:enumeration | value="C52"/> |
| <xs:enumeration | value="C53"/> |
| <xs:enumeration | value="C54"/> |
| <xs:enumeration | value="C55"/> |
| <xs:enumeration | value="C56"/> |
| <xs:enumeration | value="C60"/> |
| <xs:enumeration | value="C61"/> |
| <xs:enumeration | value="C62"/> |
| <xs:enumeration | value="C63"/> |
| <xs:enumeration | value="C64"/> |
| <xs:enumeration | value="C65"/> |
| <xs:enumeration | value="C68"/> |
| <xs:enumeration | value="C69"/> |
| <xs:enumeration | value="C70"/> |
| <xs:enumeration | value="C71"/> |
| <xs:enumeration | value="C72"/> |
| <xs:enumeration | value="C73"/> |
| <xs:enumeration | value="C74"/> |
| <xs:enumeration | value="C75"/> |

Specifiche tecniche richieste di registrazione e adempimenti successivi per i contratti di locazione e affitto di immobili (Modello RLI) Allegato A

| | |
|-----------------|---------------|
| <xs:enumeration | value="C76"/> |
| <xs:enumeration | value="C79"/> |
| <xs:enumeration | value="C80"/> |
| <xs:enumeration | value="C81"/> |
| <xs:enumeration | value="C82"/> |
| <xs:enumeration | value="C83"/> |
| <xs:enumeration | value="C84"/> |
| <xs:enumeration | value="C87"/> |
| <xs:enumeration | value="C88"/> |
| <xs:enumeration | value="C89"/> |
| <xs:enumeration | value="C90"/> |
| <xs:enumeration | value="C92"/> |
| <xs:enumeration | value="C93"/> |
| <xs:enumeration | value="C94"/> |
| <xs:enumeration | value="C95"/> |
| <xs:enumeration | value="C97"/> |
| <xs:enumeration | value="C98"/> |
| <xs:enumeration | value="C99"/> |
| <xs:enumeration | value="D01"/> |
| <xs:enumeration | value="D02"/> |
| <xs:enumeration | value="D03"/> |
| <xs:enumeration | value="D04"/> |
| <xs:enumeration | value="D05"/> |
| <xs:enumeration | value="D07"/> |
| <xs:enumeration | value="D08"/> |
| <xs:enumeration | value="D09"/> |
| <xs:enumeration | value="D10"/> |
| <xs:enumeration | value="D12"/> |
| <xs:enumeration | value="D13"/> |
| <xs:enumeration | value="D14"/> |
| <xs:enumeration | value="D15"/> |
| <xs:enumeration | value="D16"/> |
| <xs:enumeration | value="D17"/> |
| <xs:enumeration | value="D23"/> |
| <xs:enumeration | value="D28"/> |
| <xs:enumeration | value="D29"/> |
| <xs:enumeration | value="D30"/> |
| <xs:enumeration | value="D33"/> |
| <xs:enumeration | value="D34"/> |
| <xs:enumeration | value="D35"/> |
| <xs:enumeration | value="D37"/> |
| <xs:enumeration | value="D38"/> |
| <xs:enumeration | value="D39"/> |
| <xs:enumeration | value="D40"/> |
| <xs:enumeration | value="D41"/> |
| <xs:enumeration | value="D42"/> |
| <xs:enumeration | value="D43"/> |
| <xs:enumeration | value="D44"/> |
| <xs:enumeration | value="D45"/> |
| <xs:enumeration | value="D46"/> |
| <xs:enumeration | value="D48"/> |
| <xs:enumeration | value="D49"/> |
| <xs:enumeration | value="D50"/> |
| <xs:enumeration | value="D51"/> |
| <xs:enumeration | value="D52"/> |
| <xs:enumeration | value="D55"/> |
| <xs:enumeration | value="D56"/> |
| <xs:enumeration | value="D61"/> |
| <xs:enumeration | value="D62"/> |

Specifiche tecniche richieste di registrazione e adempimenti successivi per i contratti di locazione e affitto di immobili (Modello RLI) Allegato A

| | |
|-----------------|---------------|
| <xs:enumeration | value="D63"/> |
| <xs:enumeration | value="D64"/> |
| <xs:enumeration | value="D65"/> |
| <xs:enumeration | value="D66"/> |
| <xs:enumeration | value="D67"/> |
| <xs:enumeration | value="D70"/> |
| <xs:enumeration | value="D71"/> |
| <xs:enumeration | value="D72"/> |
| <xs:enumeration | value="D73"/> |
| <xs:enumeration | value="D75"/> |
| <xs:enumeration | value="D76"/> |
| <xs:enumeration | value="D77"/> |
| <xs:enumeration | value="D79"/> |
| <xs:enumeration | value="D84"/> |
| <xs:enumeration | value="D85"/> |
| <xs:enumeration | value="D86"/> |
| <xs:enumeration | value="D89"/> |
| <xs:enumeration | value="D90"/> |
| <xs:enumeration | value="D92"/> |
| <xs:enumeration | value="D96"/> |
| <xs:enumeration | value="D97"/> |
| <xs:enumeration | value="D98"/> |
| <xs:enumeration | value="D99"/> |
| <xs:enumeration | value="E01"/> |
| <xs:enumeration | value="E02"/> |
| <xs:enumeration | value="E03"/> |
| <xs:enumeration | value="E07"/> |
| <xs:enumeration | value="E08"/> |
| <xs:enumeration | value="E09"/> |
| <xs:enumeration | value="E11"/> |
| <xs:enumeration | value="E12"/> |
| <xs:enumeration | value="E13"/> |
| <xs:enumeration | value="E14"/> |
| <xs:enumeration | value="E16"/> |
| <xs:enumeration | value="E17"/> |
| <xs:enumeration | value="E18"/> |
| <xs:enumeration | value="E19"/> |
| <xs:enumeration | value="E23"/> |
| <xs:enumeration | value="E24"/> |
| <xs:enumeration | value="E25"/> |
| <xs:enumeration | value="E26"/> |
| <xs:enumeration | value="E27"/> |
| <xs:enumeration | value="E29"/> |
| <xs:enumeration | value="E30"/> |
| <xs:enumeration | value="E34"/> |
| <xs:enumeration | value="E35"/> |
| <xs:enumeration | value="E36"/> |
| <xs:enumeration | value="E37"/> |
| <xs:enumeration | value="E38"/> |
| <xs:enumeration | value="E39"/> |
| <xs:enumeration | value="E40"/> |
| <xs:enumeration | value="E43"/> |
| <xs:enumeration | value="E44"/> |
| <xs:enumeration | value="E45"/> |
| <xs:enumeration | value="E46"/> |
| <xs:enumeration | value="E52"/> |
| <xs:enumeration | value="E59"/> |
| <xs:enumeration | value="E60"/> |
| <xs:enumeration | value="E61"/> |

Specifiche tecniche richieste di registrazione e adempimenti successivi per i contratti di locazione e affitto di immobili (Modello RLI) Allegato A

| | |
|-----------------|---------------|
| <xs:enumeration | value="E62"/> |
| <xs:enumeration | value="E63"/> |
| <xs:enumeration | value="E64"/> |
| <xs:enumeration | value="E65"/> |
| <xs:enumeration | value="E69"/> |
| <xs:enumeration | value="E70"/> |
| <xs:enumeration | value="E71"/> |
| <xs:enumeration | value="E73"/> |
| <xs:enumeration | value="E74"/> |
| <xs:enumeration | value="E76"/> |
| <xs:enumeration | value="E78"/> |
| <xs:enumeration | value="E82"/> |
| <xs:enumeration | value="E83"/> |
| <xs:enumeration | value="E84"/> |
| <xs:enumeration | value="E85"/> |
| <xs:enumeration | value="E86"/> |
| <xs:enumeration | value="E87"/> |
| <xs:enumeration | value="E88"/> |
| <xs:enumeration | value="E94"/> |
| <xs:enumeration | value="E99"/> |
| <xs:enumeration | value="F01"/> |
| <xs:enumeration | value="F02"/> |
| <xs:enumeration | value="F03"/> |
| <xs:enumeration | value="F04"/> |
| <xs:enumeration | value="F05"/> |
| <xs:enumeration | value="F06"/> |
| <xs:enumeration | value="F07"/> |
| <xs:enumeration | value="F08"/> |
| <xs:enumeration | value="F09"/> |
| <xs:enumeration | value="F13"/> |
| <xs:enumeration | value="F14"/> |
| <xs:enumeration | value="F15"/> |
| <xs:enumeration | value="F16"/> |
| <xs:enumeration | value="F17"/> |
| <xs:enumeration | value="F18"/> |
| <xs:enumeration | value="F19"/> |
| <xs:enumeration | value="F22"/> |
| <xs:enumeration | value="F23"/> |
| <xs:enumeration | value="F24"/> |
| <xs:enumeration | value="F26"/> |
| <xs:enumeration | value="F27"/> |
| <xs:enumeration | value="F28"/> |
| <xs:enumeration | value="F29"/> |
| <xs:enumeration | value="F30"/> |
| <xs:enumeration | value="F31"/> |
| <xs:enumeration | value="F32"/> |
| <xs:enumeration | value="F35"/> |
| <xs:enumeration | value="F36"/> |
| <xs:enumeration | value="F37"/> |
| <xs:enumeration | value="F38"/> |
| <xs:enumeration | value="F39"/> |
| <xs:enumeration | value="F41"/> |
| <xs:enumeration | value="F42"/> |
| <xs:enumeration | value="F43"/> |
| <xs:enumeration | value="F44"/> |
| <xs:enumeration | value="F45"/> |
| <xs:enumeration | value="F49"/> |
| <xs:enumeration | value="F53"/> |
| <xs:enumeration | value="F54"/> |

Specifiche tecniche richieste di registrazione e adempimenti successivi per i contratti di locazione e affitto di immobili (Modello RLI) Allegato A

| | |
|-----------------|---------------|
| <xs:enumeration | value="F56"/> |
| <xs:enumeration | value="F57"/> |
| <xs:enumeration | value="F59"/> |
| <xs:enumeration | value="F60"/> |
| <xs:enumeration | value="F61"/> |
| <xs:enumeration | value="F62"/> |
| <xs:enumeration | value="F63"/> |
| <xs:enumeration | value="F67"/> |
| <xs:enumeration | value="F69"/> |
| <xs:enumeration | value="F70"/> |
| <xs:enumeration | value="F71"/> |
| <xs:enumeration | value="F72"/> |
| <xs:enumeration | value="F75"/> |
| <xs:enumeration | value="F76"/> |
| <xs:enumeration | value="F77"/> |
| <xs:enumeration | value="F78"/> |
| <xs:enumeration | value="F80"/> |
| <xs:enumeration | value="F81"/> |
| <xs:enumeration | value="F82"/> |
| <xs:enumeration | value="F84"/> |
| <xs:enumeration | value="F85"/> |
| <xs:enumeration | value="F86"/> |
| <xs:enumeration | value="F87"/> |
| <xs:enumeration | value="F89"/> |
| <xs:enumeration | value="F90"/> |
| <xs:enumeration | value="F91"/> |
| <xs:enumeration | value="F92"/> |
| <xs:enumeration | value="F93"/> |
| <xs:enumeration | value="F95"/> |
| <xs:enumeration | value="F96"/> |
| <xs:enumeration | value="F97"/> |
| <xs:enumeration | value="F98"/> |
| <xs:enumeration | value="F99"/> |
| <xs:enumeration | value="G01"/> |
| <xs:enumeration | value="G04"/> |
| <xs:enumeration | value="G05"/> |
| <xs:enumeration | value="G06"/> |
| <xs:enumeration | value="G07"/> |
| <xs:enumeration | value="R00"/> |
| <xs:enumeration | value="R02"/> |
| <xs:enumeration | value="R03"/> |
| <xs:enumeration | value="R04"/> |
| <xs:enumeration | value="R05"/> |
| <xs:enumeration | value="R06"/> |
| <xs:enumeration | value="R07"/> |
| <xs:enumeration | value="R0A"/> |
| <xs:enumeration | value="R0C"/> |
| <xs:enumeration | value="R0D"/> |
| <xs:enumeration | value="R0E"/> |
| <xs:enumeration | value="R0F"/> |
| <xs:enumeration | value="R0G"/> |
| <xs:enumeration | value="R0H"/> |
| <xs:enumeration | value="R0J"/> |
| <xs:enumeration | value="R0K"/> |
| <xs:enumeration | value="R0L"/> |
| <xs:enumeration | value="R0N"/> |
| <xs:enumeration | value="R0P"/> |
| <xs:enumeration | value="R0Q"/> |
| <xs:enumeration | value="R0R"/> |

Specifiche tecniche richieste di registrazione e adempimenti successivi per i contratti di locazione e affitto di immobili (Modello RLI) Allegato A

| | |
|-----------------|---------------|
| <xs:enumeration | value="R0S"/> |
| <xs:enumeration | value="R0T"/> |
| <xs:enumeration | value="R0U"/> |
| <xs:enumeration | value="R0V"/> |
| <xs:enumeration | value="R0X"/> |
| <xs:enumeration | value="R0Y"/> |
| <xs:enumeration | value="R0Z"/> |
| <xs:enumeration | value="R10"/> |
| <xs:enumeration | value="R11"/> |
| <xs:enumeration | value="R12"/> |
| <xs:enumeration | value="R13"/> |
| <xs:enumeration | value="R14"/> |
| <xs:enumeration | value="R17"/> |
| <xs:enumeration | value="R18"/> |
| <xs:enumeration | value="R19"/> |
| <xs:enumeration | value="R1A"/> |
| <xs:enumeration | value="R1C"/> |
| <xs:enumeration | value="R1J"/> |
| <xs:enumeration | value="R1K"/> |
| <xs:enumeration | value="R1L"/> |
| <xs:enumeration | value="R1M"/> |
| <xs:enumeration | value="R1N"/> |
| <xs:enumeration | value="R1P"/> |
| <xs:enumeration | value="R1Q"/> |
| <xs:enumeration | value="R1R"/> |
| <xs:enumeration | value="R1S"/> |
| <xs:enumeration | value="R1T"/> |
| <xs:enumeration | value="R1U"/> |
| <xs:enumeration | value="R1V"/> |
| <xs:enumeration | value="R1W"/> |
| <xs:enumeration | value="R1X"/> |
| <xs:enumeration | value="R1Y"/> |
| <xs:enumeration | value="R1Z"/> |
| <xs:enumeration | value="R20"/> |
| <xs:enumeration | value="R21"/> |
| <xs:enumeration | value="R22"/> |
| <xs:enumeration | value="R24"/> |
| <xs:enumeration | value="R25"/> |
| <xs:enumeration | value="R26"/> |
| <xs:enumeration | value="R28"/> |
| <xs:enumeration | value="R2C"/> |
| <xs:enumeration | value="R2D"/> |
| <xs:enumeration | value="R2E"/> |
| <xs:enumeration | value="R2F"/> |
| <xs:enumeration | value="R2G"/> |
| <xs:enumeration | value="R2H"/> |
| <xs:enumeration | value="R2J"/> |
| <xs:enumeration | value="R2K"/> |
| <xs:enumeration | value="R2L"/> |
| <xs:enumeration | value="R2M"/> |
| <xs:enumeration | value="R2N"/> |
| <xs:enumeration | value="R2P"/> |
| <xs:enumeration | value="R2Q"/> |
| <xs:enumeration | value="R2R"/> |
| <xs:enumeration | value="R2T"/> |
| <xs:enumeration | value="R2V"/> |
| <xs:enumeration | value="R2W"/> |
| <xs:enumeration | value="R2X"/> |
| <xs:enumeration | value="R2Y"/> |

Specifiche tecniche richieste di registrazione e adempimenti successivi per i contratti di locazione e affitto di immobili (Modello RLI) Allegato A

| | |
|-----------------|---------------|
| <xs:enumeration | value="R2Z"/> |
| <xs:enumeration | value="R30"/> |
| <xs:enumeration | value="R31"/> |
| <xs:enumeration | value="R32"/> |
| <xs:enumeration | value="R33"/> |
| <xs:enumeration | value="R34"/> |
| <xs:enumeration | value="R3A"/> |
| <xs:enumeration | value="R3C"/> |
| <xs:enumeration | value="R3D"/> |
| <xs:enumeration | value="R3E"/> |
| <xs:enumeration | value="R3F"/> |
| <xs:enumeration | value="R40"/> |
| <xs:enumeration | value="R42"/> |
| <xs:enumeration | value="R43"/> |
| <xs:enumeration | value="R44"/> |
| <xs:enumeration | value="R45"/> |
| <xs:enumeration | value="R46"/> |
| <xs:enumeration | value="R47"/> |
| <xs:enumeration | value="R48"/> |
| <xs:enumeration | value="R49"/> |
| <xs:enumeration | value="R4C"/> |
| <xs:enumeration | value="R4D"/> |
| <xs:enumeration | value="R4E"/> |
| <xs:enumeration | value="R4G"/> |
| <xs:enumeration | value="R4H"/> |
| <xs:enumeration | value="R4J"/> |
| <xs:enumeration | value="R4K"/> |
| <xs:enumeration | value="R4M"/> |
| <xs:enumeration | value="R4P"/> |
| <xs:enumeration | value="R50"/> |
| <xs:enumeration | value="R52"/> |
| <xs:enumeration | value="R53"/> |
| <xs:enumeration | value="R54"/> |
| <xs:enumeration | value="R55"/> |
| <xs:enumeration | value="R56"/> |
| <xs:enumeration | value="R5A"/> |
| <xs:enumeration | value="R5C"/> |
| <xs:enumeration | value="R5D"/> |
| <xs:enumeration | value="R5E"/> |
| <xs:enumeration | value="R5F"/> |
| <xs:enumeration | value="R5G"/> |
| <xs:enumeration | value="R5H"/> |
| <xs:enumeration | value="R5J"/> |
| <xs:enumeration | value="R5L"/> |
| <xs:enumeration | value="R5M"/> |
| <xs:enumeration | value="R5N"/> |
| <xs:enumeration | value="R5P"/> |
| <xs:enumeration | value="R5Q"/> |
| <xs:enumeration | value="R5R"/> |
| <xs:enumeration | value="R5S"/> |
| <xs:enumeration | value="R5T"/> |
| <xs:enumeration | value="R5U"/> |
| <xs:enumeration | value="R5V"/> |
| <xs:enumeration | value="R5W"/> |
| <xs:enumeration | value="R5X"/> |
| <xs:enumeration | value="R5Y"/> |
| <xs:enumeration | value="R5Z"/> |
| <xs:enumeration | value="R64"/> |
| <xs:enumeration | value="R65"/> |

Specifiche tecniche richieste di registrazione e adempimenti successivi per i contratti di locazione e affitto di immobili (Modello RLI) Allegato A

| | |
|-----------------|---------------|
| <xs:enumeration | value="R66"/> |
| <xs:enumeration | value="R67"/> |
| <xs:enumeration | value="R6A"/> |
| <xs:enumeration | value="R6C"/> |
| <xs:enumeration | value="R6F"/> |
| <xs:enumeration | value="R6G"/> |
| <xs:enumeration | value="R6H"/> |
| <xs:enumeration | value="R6J"/> |
| <xs:enumeration | value="R6K"/> |
| <xs:enumeration | value="R73"/> |
| <xs:enumeration | value="R74"/> |
| <xs:enumeration | value="R75"/> |
| <xs:enumeration | value="R76"/> |
| <xs:enumeration | value="R79"/> |
| <xs:enumeration | value="R7G"/> |
| <xs:enumeration | value="R7H"/> |
| <xs:enumeration | value="R7J"/> |
| <xs:enumeration | value="R7K"/> |
| <xs:enumeration | value="R7L"/> |
| <xs:enumeration | value="R7M"/> |
| <xs:enumeration | value="R7Q"/> |
| <xs:enumeration | value="R7U"/> |
| <xs:enumeration | value="R7Y"/> |
| <xs:enumeration | value="R7Z"/> |
| <xs:enumeration | value="R80"/> |
| <xs:enumeration | value="R84"/> |
| <xs:enumeration | value="R85"/> |
| <xs:enumeration | value="R87"/> |
| <xs:enumeration | value="R8A"/> |
| <xs:enumeration | value="R8C"/> |
| <xs:enumeration | value="R8H"/> |
| <xs:enumeration | value="R8M"/> |
| <xs:enumeration | value="R8N"/> |
| <xs:enumeration | value="R9A"/> |
| <xs:enumeration | value="R9D"/> |
| <xs:enumeration | value="R9E"/> |
| <xs:enumeration | value="R9F"/> |
| <xs:enumeration | value="R9G"/> |
| <xs:enumeration | value="R9H"/> |
| <xs:enumeration | value="R9J"/> |
| <xs:enumeration | value="R9K"/> |
| <xs:enumeration | value="R9L"/> |
| <xs:enumeration | value="R9M"/> |
| <xs:enumeration | value="R9N"/> |
| <xs:enumeration | value="R9P"/> |
| <xs:enumeration | value="R9Q"/> |
| <xs:enumeration | value="RA4"/> |
| <xs:enumeration | value="RA5"/> |
| <xs:enumeration | value="RA6"/> |
| <xs:enumeration | value="RA7"/> |
| <xs:enumeration | value="RA8"/> |
| <xs:enumeration | value="RA9"/> |
| <xs:enumeration | value="RAA"/> |
| <xs:enumeration | value="RAC"/> |
| <xs:enumeration | value="RAD"/> |
| <xs:enumeration | value="RAE"/> |
| <xs:enumeration | value="RC0"/> |
| <xs:enumeration | value="RC1"/> |
| <xs:enumeration | value="RC2"/> |

Specifiche tecniche richieste di registrazione e adempimenti successivi per i contratti di locazione e affitto di immobili (Modello RLI) Allegato A

| | |
|-----------------|---------------|
| <xs:enumeration | value="RC3"/> |
| <xs:enumeration | value="RC4"/> |
| <xs:enumeration | value="RC7"/> |
| <xs:enumeration | value="RC8"/> |
| <xs:enumeration | value="RCA"/> |
| <xs:enumeration | value="RCB"/> |
| <xs:enumeration | value="RCC"/> |
| <xs:enumeration | value="RCD"/> |
| <xs:enumeration | value="RCE"/> |
| <xs:enumeration | value="RCG"/> |
| <xs:enumeration | value="RCH"/> |
| <xs:enumeration | value="RCJ"/> |
| <xs:enumeration | value="RCK"/> |
| <xs:enumeration | value="RCT"/> |
| <xs:enumeration | value="RD0"/> |
| <xs:enumeration | value="RD1"/> |
| <xs:enumeration | value="RD1"/> |
| <xs:enumeration | value="RD2"/> |
| <xs:enumeration | value="RE0"/> |
| <xs:enumeration | value="RE1"/> |
| <xs:enumeration | value="RE2"/> |
| <xs:enumeration | value="RE3"/> |
| <xs:enumeration | value="RE5"/> |
| <xs:enumeration | value="RE6"/> |
| <xs:enumeration | value="RE7"/> |
| <xs:enumeration | value="RE8"/> |
| <xs:enumeration | value="RE9"/> |
| <xs:enumeration | value="REA"/> |
| <xs:enumeration | value="REC"/> |
| <xs:enumeration | value="RED"/> |
| <xs:enumeration | value="REE"/> |
| <xs:enumeration | value="REF"/> |
| <xs:enumeration | value="REG"/> |
| <xs:enumeration | value="REK"/> |
| <xs:enumeration | value="REL"/> |
| <xs:enumeration | value="REM"/> |
| <xs:enumeration | value="REN"/> |
| <xs:enumeration | value="REP"/> |
| <xs:enumeration | value="REQ"/> |
| <xs:enumeration | value="RES"/> |
| <xs:enumeration | value="RET"/> |
| <xs:enumeration | value="RF2"/> |
| <xs:enumeration | value="RF3"/> |
| <xs:enumeration | value="RF4"/> |
| <xs:enumeration | value="RF6"/> |
| <xs:enumeration | value="RF7"/> |
| <xs:enumeration | value="RF8"/> |
| <xs:enumeration | value="RF9"/> |
| <xs:enumeration | value="RFA"/> |
| <xs:enumeration | value="RFC"/> |
| <xs:enumeration | value="RFD"/> |
| <xs:enumeration | value="RFE"/> |
| <xs:enumeration | value="RFF"/> |
| <xs:enumeration | value="RFG"/> |
| <xs:enumeration | value="RFH"/> |
| <xs:enumeration | value="RFJ"/> |
| <xs:enumeration | value="RFK"/> |
| <xs:enumeration | value="RG2"/> |
| <xs:enumeration | value="RG3"/> |

Specifiche tecniche richieste di registrazione e adempimenti successivi per i contratti di locazione e affitto di immobili (Modello RLI) Allegato A

| | |
|-----------------|---------------|
| <xs:enumeration | value="RH1"/> |
| <xs:enumeration | value="RH2"/> |
| <xs:enumeration | value="RJ0"/> |
| <xs:enumeration | value="RJ1"/> |
| <xs:enumeration | value="RJ2"/> |
| <xs:enumeration | value="RJ3"/> |
| <xs:enumeration | value="RJ6"/> |
| <xs:enumeration | value="RJ7"/> |
| <xs:enumeration | value="RJ8"/> |
| <xs:enumeration | value="RJA"/> |
| <xs:enumeration | value="RJC"/> |
| <xs:enumeration | value="RJD"/> |
| <xs:enumeration | value="RJE"/> |
| <xs:enumeration | value="RJF"/> |
| <xs:enumeration | value="RJG"/> |
| <xs:enumeration | value="RJH"/> |
| <xs:enumeration | value="RJJ"/> |
| <xs:enumeration | value="RJK"/> |
| <xs:enumeration | value="RJL"/> |
| <xs:enumeration | value="RJM"/> |
| <xs:enumeration | value="RJN"/> |
| <xs:enumeration | value="RJP"/> |
| <xs:enumeration | value="RJR"/> |
| <xs:enumeration | value="RJS"/> |
| <xs:enumeration | value="RJT"/> |
| <xs:enumeration | value="RJU"/> |
| <xs:enumeration | value="RJV"/> |
| <xs:enumeration | value="RJW"/> |
| <xs:enumeration | value="RJX"/> |
| <xs:enumeration | value="RJY"/> |
| <xs:enumeration | value="RL2"/> |
| <xs:enumeration | value="RL3"/> |
| <xs:enumeration | value="RL4"/> |
| <xs:enumeration | value="RL5"/> |
| <xs:enumeration | value="RL7"/> |
| <xs:enumeration | value="RL8"/> |
| <xs:enumeration | value="RL9"/> |
| <xs:enumeration | value="T2D"/> |
| <xs:enumeration | value="T2E"/> |
| <xs:enumeration | value="T2F"/> |
| <xs:enumeration | value="T2G"/> |
| <xs:enumeration | value="T2H"/> |
| <xs:enumeration | value="T2J"/> |
| <xs:enumeration | value="T2K"/> |
| <xs:enumeration | value="T3D"/> |
| <xs:enumeration | value="T3E"/> |
| <xs:enumeration | value="T3F"/> |
| <xs:enumeration | value="T3G"/> |
| <xs:enumeration | value="T3H"/> |
| <xs:enumeration | value="T3J"/> |
| <xs:enumeration | value="T3K"/> |
| <xs:enumeration | value="T4D"/> |
| <xs:enumeration | value="T4E"/> |
| <xs:enumeration | value="T5D"/> |
| <xs:enumeration | value="T5E"/> |
| <xs:enumeration | value="T5F"/> |
| <xs:enumeration | value="T5G"/> |
| <xs:enumeration | value="T5H"/> |
| <xs:enumeration | value="T5J"/> |

Specifiche tecniche richieste di registrazione e adempimenti successivi per i contratti di locazione e affitto di immobili (Modello RLI) Allegato A

| | |
|-----------------|---------------|
| <xs:enumeration | value="T5K"/> |
| <xs:enumeration | value="T5L"/> |
| <xs:enumeration | value="T5M"/> |
| <xs:enumeration | value="T5N"/> |
| <xs:enumeration | value="T5P"/> |
| <xs:enumeration | value="T5Q"/> |
| <xs:enumeration | value="T5R"/> |
| <xs:enumeration | value="T5S"/> |
| <xs:enumeration | value="T5T"/> |
| <xs:enumeration | value="T5U"/> |
| <xs:enumeration | value="T5V"/> |
| <xs:enumeration | value="T5X"/> |
| <xs:enumeration | value="T5Y"/> |
| <xs:enumeration | value="T5Z"/> |
| <xs:enumeration | value="T6A"/> |
| <xs:enumeration | value="T6B"/> |
| <xs:enumeration | value="T6C"/> |
| <xs:enumeration | value="T6D"/> |
| <xs:enumeration | value="T6E"/> |
| <xs:enumeration | value="T6F"/> |
| <xs:enumeration | value="T6G"/> |
| <xs:enumeration | value="T6H"/> |
| <xs:enumeration | value="T6J"/> |
| <xs:enumeration | value="T6K"/> |
| <xs:enumeration | value="T6L"/> |
| <xs:enumeration | value="T6M"/> |
| <xs:enumeration | value="TA4"/> |
| <xs:enumeration | value="TAD"/> |
| <xs:enumeration | value="TAE"/> |
| <xs:enumeration | value="TAF"/> |
| <xs:enumeration | value="TAH"/> |
| <xs:enumeration | value="TAI"/> |
| <xs:enumeration | value="TAJ"/> |
| <xs:enumeration | value="TAK"/> |
| <xs:enumeration | value="TAM"/> |
| <xs:enumeration | value="TAS"/> |
| <xs:enumeration | value="TAU"/> |
| <xs:enumeration | value="TAX"/> |
| <xs:enumeration | value="TBD"/> |
| <xs:enumeration | value="TBE"/> |
| <xs:enumeration | value="TBF"/> |
| <xs:enumeration | value="TCD"/> |
| <xs:enumeration | value="TCF"/> |
| <xs:enumeration | value="TCG"/> |
| <xs:enumeration | value="TCJ"/> |
| <xs:enumeration | value="TCK"/> |
| <xs:enumeration | value="TDD"/> |
| <xs:enumeration | value="TDE"/> |
| <xs:enumeration | value="TDF"/> |
| <xs:enumeration | value="TDG"/> |
| <xs:enumeration | value="TDH"/> |
| <xs:enumeration | value="TDJ"/> |
| <xs:enumeration | value="TDK"/> |
| <xs:enumeration | value="TDL"/> |
| <xs:enumeration | value="TDM"/> |
| <xs:enumeration | value="TDN"/> |
| <xs:enumeration | value="TDP"/> |
| <xs:enumeration | value="TE2"/> |
| <xs:enumeration | value="TE3"/> |

Specifiche tecniche richieste di registrazione e adempimenti successivi per i contratti di locazione e affitto di immobili (Modello RLI) Allegato A

| | |
|-----------------|---------------|
| <xs:enumeration | value="TE4"/> |
| <xs:enumeration | value="TE5"/> |
| <xs:enumeration | value="TE6"/> |
| <xs:enumeration | value="TE7"/> |
| <xs:enumeration | value="TED"/> |
| <xs:enumeration | value="TEE"/> |
| <xs:enumeration | value="TEF"/> |
| <xs:enumeration | value="TEG"/> |
| <xs:enumeration | value="TEH"/> |
| <xs:enumeration | value="TEJ"/> |
| <xs:enumeration | value="TEK"/> |
| <xs:enumeration | value="TEL"/> |
| <xs:enumeration | value="TEM"/> |
| <xs:enumeration | value="TEP"/> |
| <xs:enumeration | value="TEQ"/> |
| <xs:enumeration | value="TER"/> |
| <xs:enumeration | value="TES"/> |
| <xs:enumeration | value="TET"/> |
| <xs:enumeration | value="TEV"/> |
| <xs:enumeration | value="TEX"/> |
| <xs:enumeration | value="TEY"/> |
| <xs:enumeration | value="TEZ"/> |
| <xs:enumeration | value="TG2"/> |
| <xs:enumeration | value="TG3"/> |
| <xs:enumeration | value="TG4"/> |
| <xs:enumeration | value="TG5"/> |
| <xs:enumeration | value="TG6"/> |
| <xs:enumeration | value="TGD"/> |
| <xs:enumeration | value="TGE"/> |
| <xs:enumeration | value="TGF"/> |
| <xs:enumeration | value="TGG"/> |
| <xs:enumeration | value="TGH"/> |
| <xs:enumeration | value="TGJ"/> |
| <xs:enumeration | value="TGK"/> |
| <xs:enumeration | value="TGL"/> |
| <xs:enumeration | value="TGM"/> |
| <xs:enumeration | value="TGN"/> |
| <xs:enumeration | value="TGP"/> |
| <xs:enumeration | value="TQQ"/> |
| <xs:enumeration | value="TGR"/> |
| <xs:enumeration | value="TGS"/> |
| <xs:enumeration | value="TGT"/> |
| <xs:enumeration | value="TGU"/> |
| <xs:enumeration | value="TGV"/> |
| <xs:enumeration | value="TGX"/> |
| <xs:enumeration | value="TGY"/> |
| <xs:enumeration | value="TGZ"/> |
| <xs:enumeration | value="TID"/> |
| <xs:enumeration | value="TIE"/> |
| <xs:enumeration | value="TIF"/> |
| <xs:enumeration | value="TIG"/> |
| <xs:enumeration | value="TIH"/> |
| <xs:enumeration | value="TIJ"/> |
| <xs:enumeration | value="TIK"/> |
| <xs:enumeration | value="TIL"/> |
| <xs:enumeration | value="TIP"/> |
| <xs:enumeration | value="TIQ"/> |
| <xs:enumeration | value="TJ2"/> |
| <xs:enumeration | value="TJD"/> |

Specifiche tecniche richieste di registrazione e adempimenti successivi per i contratti di locazione e affitto di immobili (Modello RLI) Allegato A

| | |
|-----------------|---------------|
| <xs:enumeration | value="TJE"/> |
| <xs:enumeration | value="TJF"/> |
| <xs:enumeration | value="TJG"/> |
| <xs:enumeration | value="TJH"/> |
| <xs:enumeration | value="TJJ"/> |
| <xs:enumeration | value="TJK"/> |
| <xs:enumeration | value="TJL"/> |
| <xs:enumeration | value="TJM"/> |
| <xs:enumeration | value="TJN"/> |
| <xs:enumeration | value="TJP"/> |
| <xs:enumeration | value="TJQ"/> |
| <xs:enumeration | value="TJR"/> |
| <xs:enumeration | value="TJS"/> |
| <xs:enumeration | value="TJT"/> |
| <xs:enumeration | value="TJU"/> |
| <xs:enumeration | value="TJV"/> |
| <xs:enumeration | value="TJX"/> |
| <xs:enumeration | value="TJY"/> |
| <xs:enumeration | value="TJZ"/> |
| <xs:enumeration | value="TLD"/> |
| <xs:enumeration | value="TLF"/> |
| <xs:enumeration | value="TLG"/> |
| <xs:enumeration | value="TLH"/> |
| <xs:enumeration | value="TLK"/> |
| <xs:enumeration | value="TLL"/> |
| <xs:enumeration | value="TLM"/> |
| <xs:enumeration | value="TLN"/> |
| <xs:enumeration | value="TLP"/> |
| <xs:enumeration | value="TLQ"/> |
| <xs:enumeration | value="TM2"/> |
| <xs:enumeration | value="TM3"/> |
| <xs:enumeration | value="TM5"/> |
| <xs:enumeration | value="TM6"/> |
| <xs:enumeration | value="TM7"/> |
| <xs:enumeration | value="TM8"/> |
| <xs:enumeration | value="TM9"/> |
| <xs:enumeration | value="TMD"/> |
| <xs:enumeration | value="TMF"/> |
| <xs:enumeration | value="TMG"/> |
| <xs:enumeration | value="TMH"/> |
| <xs:enumeration | value="TMJ"/> |
| <xs:enumeration | value="TMK"/> |
| <xs:enumeration | value="TML"/> |
| <xs:enumeration | value="TMM"/> |
| <xs:enumeration | value="TMP"/> |
| <xs:enumeration | value="TMQ"/> |
| <xs:enumeration | value="TMR"/> |
| <xs:enumeration | value="TMU"/> |
| <xs:enumeration | value="TMV"/> |
| <xs:enumeration | value="TMX"/> |
| <xs:enumeration | value="TMY"/> |
| <xs:enumeration | value="TMZ"/> |
| <xs:enumeration | value="TN2"/> |
| <xs:enumeration | value="TN3"/> |
| <xs:enumeration | value="TN4"/> |
| <xs:enumeration | value="TN5"/> |
| <xs:enumeration | value="TN6"/> |
| <xs:enumeration | value="TN7"/> |
| <xs:enumeration | value="TN8"/> |

Specifiche tecniche richieste di registrazione e adempimenti successivi per i contratti di locazione e affitto di immobili (Modello RLI) Allegato A

| | |
|-----------------|---------------|
| <xs:enumeration | value="TN9"/> |
| <xs:enumeration | value="TNB"/> |
| <xs:enumeration | value="TNC"/> |
| <xs:enumeration | value="TND"/> |
| <xs:enumeration | value="TNE"/> |
| <xs:enumeration | value="TNF"/> |
| <xs:enumeration | value="TNG"/> |
| <xs:enumeration | value="TNH"/> |
| <xs:enumeration | value="TNJ"/> |
| <xs:enumeration | value="TNK"/> |
| <xs:enumeration | value="TNL"/> |
| <xs:enumeration | value="TNM"/> |
| <xs:enumeration | value="TNN"/> |
| <xs:enumeration | value="TNP"/> |
| <xs:enumeration | value="TNQ"/> |
| <xs:enumeration | value="TNR"/> |
| <xs:enumeration | value="TNS"/> |
| <xs:enumeration | value="TNT"/> |
| <xs:enumeration | value="TNX"/> |
| <xs:enumeration | value="TNY"/> |
| <xs:enumeration | value="TNZ"/> |
| <xs:enumeration | value="TPB"/> |
| <xs:enumeration | value="TPF"/> |
| <xs:enumeration | value="TPH"/> |
| <xs:enumeration | value="TPJ"/> |
| <xs:enumeration | value="TPK"/> |
| <xs:enumeration | value="TPL"/> |
| <xs:enumeration | value="TPM"/> |
| <xs:enumeration | value="TPQ"/> |
| <xs:enumeration | value="TPU"/> |
| <xs:enumeration | value="TPX"/> |
| <xs:enumeration | value="TPY"/> |
| <xs:enumeration | value="TQD"/> |
| <xs:enumeration | value="TQE"/> |
| <xs:enumeration | value="TQF"/> |
| <xs:enumeration | value="TQG"/> |
| <xs:enumeration | value="TQH"/> |
| <xs:enumeration | value="TQJ"/> |
| <xs:enumeration | value="TQK"/> |
| <xs:enumeration | value="TQL"/> |
| <xs:enumeration | value="TQM"/> |
| <xs:enumeration | value="TQN"/> |
| <xs:enumeration | value="TQP"/> |
| <xs:enumeration | value="TQQ"/> |
| <xs:enumeration | value="TQR"/> |
| <xs:enumeration | value="TQS"/> |
| <xs:enumeration | value="TRD"/> |
| <xs:enumeration | value="TRF"/> |
| <xs:enumeration | value="TRH"/> |
| <xs:enumeration | value="TRJ"/> |
| <xs:enumeration | value="TS2"/> |
| <xs:enumeration | value="TS3"/> |
| <xs:enumeration | value="TS4"/> |
| <xs:enumeration | value="TS5"/> |
| <xs:enumeration | value="TS6"/> |
| <xs:enumeration | value="TS7"/> |
| <xs:enumeration | value="TS8"/> |
| <xs:enumeration | value="TS9"/> |
| <xs:enumeration | value="TSD"/> |

| | |
|-----------------|---------------|
| <xs:enumeration | value="TSE"/> |
| <xs:enumeration | value="TSF"/> |
| <xs:enumeration | value="TSG"/> |
| <xs:enumeration | value="TSH"/> |
| <xs:enumeration | value="TSJ"/> |
| <xs:enumeration | value="TSK"/> |
| <xs:enumeration | value="TSL"/> |
| <xs:enumeration | value="TSM"/> |
| <xs:enumeration | value="TSN"/> |
| <xs:enumeration | value="TSQ"/> |
| <xs:enumeration | value="TST"/> |
| <xs:enumeration | value="TSU"/> |
| <xs:enumeration | value="TSX"/> |
| <xs:enumeration | value="TSY"/> |
| <xs:enumeration | value="TSZ"/> |
| <xs:enumeration | value="TTB"/> |
| <xs:enumeration | value="TTC"/> |
| <xs:enumeration | value="TTD"/> |
| <xs:enumeration | value="TTF"/> |
| <xs:enumeration | value="TTG"/> |
| <xs:enumeration | value="TTH"/> |
| <xs:enumeration | value="TTJ"/> |
| <xs:enumeration | value="TTK"/> |
| <xs:enumeration | value="TTL"/> |
| <xs:enumeration | value="TTM"/> |
| <xs:enumeration | value="TTQ"/> |
| <xs:enumeration | value="TTV"/> |
| <xs:enumeration | value="TTX"/> |
| <xs:enumeration | value="TTY"/> |
| <xs:enumeration | value="TTZ"/> |
| <xs:enumeration | value="TUE"/> |
| <xs:enumeration | value="TUG"/> |
| <xs:enumeration | value="TUH"/> |
| <xs:enumeration | value="TUJ"/> |
| <xs:enumeration | value="TUK"/> |
| <xs:enumeration | value="TUL"/> |
| <xs:enumeration | value="TUM"/> |
| <xs:enumeration | value="TUN"/> |
| <xs:enumeration | value="TUP"/> |
| <xs:enumeration | value="TUR"/> |
| <xs:enumeration | value="TUS"/> |
| <xs:enumeration | value="TUT"/> |
| <xs:enumeration | value="TUV"/> |
| <xs:enumeration | value="TUX"/> |
| <xs:enumeration | value="TUY"/> |
| <xs:enumeration | value="TUZ"/> |
| <xs:enumeration | value="TWD"/> |
| <xs:enumeration | value="TWE"/> |
| <xs:enumeration | value="TWF"/> |
| <xs:enumeration | value="TWG"/> |
| <xs:enumeration | value="TWH"/> |
| <xs:enumeration | value="TWJ"/> |
| <xs:enumeration | value="TWK"/> |
| <xs:enumeration | value="TWL"/> |
| <xs:enumeration | value="TWM"/> |
| <xs:enumeration | value="TWN"/> |
| <xs:enumeration | value="TWP"/> |
| <xs:enumeration | value="TX2"/> |
| <xs:enumeration | value="TX3"/> |

Specifiche tecniche richieste di registrazione e adempimenti successivi per i contratti di locazione e affitto di immobili (Modello RLI) Allegato A

| | |
|-----------------|---------------|
| <xs:enumeration | value="TX4"/> |
| <xs:enumeration | value="TX5"/> |
| <xs:enumeration | value="TX6"/> |
| <xs:enumeration | value="TX7"/> |
| <xs:enumeration | value="TX9"/> |
| <xs:enumeration | value="TXD"/> |
| <xs:enumeration | value="TXE"/> |
| <xs:enumeration | value="TXF"/> |
| <xs:enumeration | value="TXG"/> |
| <xs:enumeration | value="TXH"/> |
| <xs:enumeration | value="TXJ"/> |
| <xs:enumeration | value="TXK"/> |
| <xs:enumeration | value="TXL"/> |
| <xs:enumeration | value="TXM"/> |
| <xs:enumeration | value="TXN"/> |
| <xs:enumeration | value="TXP"/> |
| <xs:enumeration | value="TXQ"/> |
| <xs:enumeration | value="TXR"/> |
| <xs:enumeration | value="TXS"/> |
| <xs:enumeration | value="TXT"/> |
| <xs:enumeration | value="TXU"/> |
| <xs:enumeration | value="TXV"/> |
| <xs:enumeration | value="TXX"/> |
| <xs:enumeration | value="TXY"/> |
| <xs:enumeration | value="TYE"/> |
| <xs:enumeration | value="TYF"/> |
| <xs:enumeration | value="TYG"/> |
| <xs:enumeration | value="TYH"/> |
| <xs:enumeration | value="TYK"/> |
| <xs:enumeration | value="TYL"/> |
| <xs:enumeration | value="TYM"/> |
| <xs:enumeration | value="TYN"/> |
| <xs:enumeration | value="TZ2"/> |
| <xs:enumeration | value="TZ3"/> |
| <xs:enumeration | value="TZ4"/> |
| <xs:enumeration | value="TZ5"/> |
| <xs:enumeration | value="TZ6"/> |
| <xs:enumeration | value="TZ7"/> |
| <xs:enumeration | value="TZ8"/> |
| <xs:enumeration | value="TZ9"/> |
| <xs:enumeration | value="TZD"/> |
| <xs:enumeration | value="TZE"/> |
| <xs:enumeration | value="TZF"/> |
| <xs:enumeration | value="TZG"/> |
| <xs:enumeration | value="TZH"/> |
| <xs:enumeration | value="TZJ"/> |
| <xs:enumeration | value="TZK"/> |
| <xs:enumeration | value="TZL"/> |
| <xs:enumeration | value="TZN"/> |
| <xs:enumeration | value="TZP"/> |
| <xs:enumeration | value="TZQ"/> |
| <xs:enumeration | value="TZR"/> |
| <xs:enumeration | value="TZS"/> |
| <xs:enumeration | value="TZT"/> |
| <xs:enumeration | value="TZU"/> |
| <xs:enumeration | value="TZV"/> |
| <xs:enumeration | value="TZX"/> |
| <xs:enumeration | value="TZY"/> |
| <xs:enumeration | value="TZZ"/> |

| | |
|--|---|
| | <pre></xs:restriction> </xs:simpleType></pre> |
|--|---|

simpleType UfficioDiRegistrazione_Type

| | |
|------------|---|
| namespace | urn:www.agenziaentrate.gov.it:specificheTecniche:sco:reg:v1 |
| type | union of (reg:UfficiDiRegistrazione) |
| used by | elements Documento_RLI_Type/Frontespizio/AdempSucc/Registrazione/UfficioDiRegistrazione EstremiRegistrazione_Type/UfficioDiRegistrazione |
| annotation | documentation Tipo semplice costituito dalle sigle degli uffici di registrazione |
| source | <pre><xs:simpleType name="UfficioDiRegistrazione_Type"> <xs:annotation> <xs:documentation>Tipo semplice costituito dalle sigle degli uffici di registrazione</xs:documentation> </xs:annotation> <xs:union memberTypes="reg:UfficiDiRegistrazione"/> </xs:simpleType></pre> |

simpleType UfficioTerritoriale_Type

| | |
|------------|---|
| namespace | urn:www.agenziaentrate.gov.it:specificheTecniche:sco:reg:v1 |
| type | union of (reg:UfficiTerritoriali) |
| used by | elements Fornitura/DatiGenerali/UfficioCompetente/UfficioTerritoriale UfficioCompetente_Type/UfficioTerritoriale UfficioCompetente_Type/UfficioTerritoriale |
| annotation | documentation Tipo semplice costituito dalle sigle degli uffici territoriali |
| source | <pre><xs:simpleType name="UfficioTerritoriale_Type"> <xs:annotation> <xs:documentation>Tipo semplice costituito dalle sigle degli uffici territoriali</xs:documentation> </xs:annotation> <xs:union memberTypes="reg:UfficiTerritoriali"/> </xs:simpleType></pre> |

simpleType UfficiTerritoriali

| namespace | urn:www.agenziaentrate.gov.it:specificheTecniche:sco:reg:v1 | | | | | | | | | | | | | | | | | | | | | | | | |
|-------------|--|------------|-------|------------|-------------|-----|--|-------------|-----|--|-------------|-----|--|-------------|-----|--|-------------|-----|--|-------------|-----|--|-------------|-----|--|
| type | restriction of xs:string | | | | | | | | | | | | | | | | | | | | | | | | |
| properties | base xs:string | | | | | | | | | | | | | | | | | | | | | | | | |
| used by | simpleType UfficioTerritoriale_Type | | | | | | | | | | | | | | | | | | | | | | | | |
| facets | <table border="1"> <thead> <tr> <th>Kind</th> <th>Value</th> <th>annotation</th> </tr> </thead> <tbody> <tr> <td>enumeration</td> <td>TMD</td> <td></td> </tr> <tr> <td>enumeration</td> <td>TXD</td> <td></td> </tr> <tr> <td>enumeration</td> <td>TSD</td> <td></td> </tr> <tr> <td>enumeration</td> <td>T5D</td> <td></td> </tr> <tr> <td>enumeration</td> <td>TXE</td> <td></td> </tr> <tr> <td>enumeration</td> <td>TED</td> <td></td> </tr> <tr> <td>enumeration</td> <td>TSE</td> <td></td> </tr> </tbody> </table> | Kind | Value | annotation | enumeration | TMD | | enumeration | TXD | | enumeration | TSD | | enumeration | T5D | | enumeration | TXE | | enumeration | TED | | enumeration | TSE | |
| Kind | Value | annotation | | | | | | | | | | | | | | | | | | | | | | | |
| enumeration | TMD | | | | | | | | | | | | | | | | | | | | | | | | |
| enumeration | TXD | | | | | | | | | | | | | | | | | | | | | | | | |
| enumeration | TSD | | | | | | | | | | | | | | | | | | | | | | | | |
| enumeration | T5D | | | | | | | | | | | | | | | | | | | | | | | | |
| enumeration | TXE | | | | | | | | | | | | | | | | | | | | | | | | |
| enumeration | TED | | | | | | | | | | | | | | | | | | | | | | | | |
| enumeration | TSE | | | | | | | | | | | | | | | | | | | | | | | | |

Specifiche tecniche richieste di registrazione e adempimenti successivi per i contratti di locazione e affitto di immobili (Modello RLI) Allegato A

| | |
|-------------|-----|
| enumeration | TJD |
| enumeration | TLD |
| enumeration | TSF |
| enumeration | TQD |
| enumeration | T4D |
| enumeration | TZD |
| enumeration | TEE |
| enumeration | TSG |
| enumeration | T5E |
| enumeration | TQE |
| enumeration | TSH |
| enumeration | TAD |
| enumeration | TXF |
| enumeration | TZE |
| enumeration | TEF |
| enumeration | TEG |
| enumeration | TAE |
| enumeration | T5F |
| enumeration | TXG |
| enumeration | TXH |
| enumeration | TUE |
| enumeration | TUG |
| enumeration | T5G |
| enumeration | T5H |
| enumeration | TEH |
| enumeration | TMF |
| enumeration | TMG |
| enumeration | TSJ |
| enumeration | TGD |
| enumeration | TG6 |
| enumeration | TBD |
| enumeration | TZF |
| enumeration | T2D |
| enumeration | TSK |
| enumeration | TSL |
| enumeration | TSM |
| enumeration | TMH |
| enumeration | TMJ |
| enumeration | TMK |
| enumeration | TBE |
| enumeration | TUH |
| enumeration | TML |

Specifiche tecniche richieste di registrazione e adempimenti successivi per i contratti di locazione e affitto di immobili (Modello RLI) Allegato A

| | |
|-------------|-----|
| enumeration | TWD |
| enumeration | TWE |
| enumeration | TXJ |
| enumeration | TXK |
| enumeration | TQF |
| enumeration | TRD |
| enumeration | TXL |
| enumeration | TMM |
| enumeration | T5J |
| enumeration | TGG |
| enumeration | TSN |
| enumeration | TMP |
| enumeration | TUJ |
| enumeration | TEJ |
| enumeration | TEK |
| enumeration | TJE |
| enumeration | TAF |
| enumeration | T5K |
| enumeration | TEL |
| enumeration | TZH |
| enumeration | TXM |
| enumeration | TMQ |
| enumeration | TDD |
| enumeration | TXN |
| enumeration | TDE |
| enumeration | T2E |
| enumeration | TXP |
| enumeration | TGH |
| enumeration | TUK |
| enumeration | TID |
| enumeration | TGJ |
| enumeration | T4E |
| enumeration | TMR |
| enumeration | TLF |
| enumeration | TSQ |
| enumeration | TAH |
| enumeration | T5L |
| enumeration | TST |
| enumeration | TSU |
| enumeration | T3D |
| enumeration | T5M |
| enumeration | TJF |

Specifiche tecniche richieste di registrazione e adempimenti successivi per i contratti di locazione e affitto di immobili (Modello RLI) Allegato A

| | |
|-------------|-----|
| enumeration | T2F |
| enumeration | TMU |
| enumeration | TMV |
| enumeration | TGK |
| enumeration | TMX |
| enumeration | T5N |
| enumeration | TMY |
| enumeration | TDF |
| enumeration | TSX |
| enumeration | TMZ |
| enumeration | TM2 |
| enumeration | TDG |
| enumeration | TSY |
| enumeration | TSZ |
| enumeration | TM3 |
| enumeration | TS2 |
| enumeration | TEM |
| enumeration | TZJ |
| enumeration | TXQ |
| enumeration | TM5 |
| enumeration | T5P |
| enumeration | TQG |
| enumeration | TGL |
| enumeration | TQH |
| enumeration | T5Q |
| enumeration | TQJ |
| enumeration | TG5 |
| enumeration | TGM |
| enumeration | TGN |
| enumeration | TZK |
| enumeration | TZL |
| enumeration | TUL |
| enumeration | T3E |
| enumeration | TGP |
| enumeration | TJG |
| enumeration | TS3 |
| enumeration | TJH |
| enumeration | TJJ |
| enumeration | TM6 |
| enumeration | TUM |
| enumeration | TM7 |
| enumeration | TM8 |

Specifiche tecniche richieste di registrazione e adempimenti successivi per i contratti di locazione e affitto di immobili (Modello RLI) Allegato A

| | |
|-------------|-----|
| enumeration | TXR |
| enumeration | TIE |
| enumeration | TLG |
| enumeration | TLH |
| enumeration | TXS |
| enumeration | TUN |
| enumeration | TAI |
| enumeration | TM9 |
| enumeration | TIF |
| enumeration | TZN |
| enumeration | T3F |
| enumeration | TGQ |
| enumeration | TWF |
| enumeration | TGR |
| enumeration | TLK |
| enumeration | TEP |
| enumeration | TRF |
| enumeration | TS4 |
| enumeration | TQK |
| enumeration | TAJ |
| enumeration | TLL |
| enumeration | TCD |
| enumeration | TDH |
| enumeration | TAK |
| enumeration | TWG |
| enumeration | TRH |
| enumeration | TJK |
| enumeration | TIG |
| enumeration | TUP |
| enumeration | TNB |
| enumeration | T5R |
| enumeration | TNC |
| enumeration | TXT |
| enumeration | TXU |
| enumeration | TZP |
| enumeration | TDJ |
| enumeration | TND |
| enumeration | TZQ |
| enumeration | TUR |
| enumeration | TGS |
| enumeration | TNF |
| enumeration | TQL |

Specifiche tecniche richieste di registrazione e adempimenti successivi per i contratti di locazione e affitto di immobili (Modello RLI) Allegato A

| | |
|-------------|-----|
| enumeration | TNG |
| enumeration | TUS |
| enumeration | TUT |
| enumeration | TIH |
| enumeration | TNH |
| enumeration | TXV |
| enumeration | TZR |
| enumeration | TCF |
| enumeration | TCG |
| enumeration | TNJ |
| enumeration | TBF |
| enumeration | TNK |
| enumeration | TXX |
| enumeration | TNL |
| enumeration | TNM |
| enumeration | TNN |
| enumeration | TNP |
| enumeration | TNQ |
| enumeration | TNR |
| enumeration | TXY |
| enumeration | TGT |
| enumeration | TX2 |
| enumeration | TGU |
| enumeration | TX3 |
| enumeration | TS5 |
| enumeration | TS6 |
| enumeration | TIJ |
| enumeration | T5S |
| enumeration | TZS |
| enumeration | TZT |
| enumeration | TNS |
| enumeration | TNT |
| enumeration | TXX |
| enumeration | TNY |
| enumeration | TER |
| enumeration | TES |
| enumeration | TET |
| enumeration | TX4 |
| enumeration | TS7 |
| enumeration | TEV |
| enumeration | TX5 |
| enumeration | TS8 |

Specifiche tecniche richieste di registrazione e adempimenti successivi per i contratti di locazione e affitto di immobili (Modello RLI) Allegato A

| | |
|-------------|-----|
| enumeration | TS9 |
| enumeration | TWH |
| enumeration | TWJ |
| enumeration | TZU |
| enumeration | TWK |
| enumeration | TAM |
| enumeration | T3G |
| enumeration | TUV |
| enumeration | TWL |
| enumeration | T5T |
| enumeration | T5U |
| enumeration | TEX |
| enumeration | TX6 |
| enumeration | TX7 |
| enumeration | TJL |
| enumeration | TDK |
| enumeration | TDL |
| enumeration | TGV |
| enumeration | TX9 |
| enumeration | TNZ |
| enumeration | T3H |
| enumeration | TQM |
| enumeration | TAU |
| enumeration | TZV |
| enumeration | TGX |
| enumeration | TEY |
| enumeration | TZX |
| enumeration | T5V |
| enumeration | TTB |
| enumeration | TZY |
| enumeration | TZZ |
| enumeration | TCJ |
| enumeration | TZ2 |
| enumeration | TZ3 |
| enumeration | TJV |
| enumeration | TN2 |
| enumeration | TZ4 |
| enumeration | TIK |
| enumeration | TZ5 |
| enumeration | T5X |
| enumeration | TCK |
| enumeration | TEZ |

Specifiche tecniche richieste di registrazione e adempimenti successivi per i contratti di locazione e affitto di immobili (Modello RLI) Allegato A

| | |
|-------------|-----|
| enumeration | TZ6 |
| enumeration | TYK |
| enumeration | TLM |
| enumeration | TGZ |
| enumeration | TQN |
| enumeration | TDM |
| enumeration | TG2 |
| enumeration | TN3 |
| enumeration | TJM |
| enumeration | TG3 |
| enumeration | T2G |
| enumeration | TTD |
| enumeration | TJN |
| enumeration | TJP |
| enumeration | TJQ |
| enumeration | TJR |
| enumeration | TJS |
| enumeration | TJT |
| enumeration | TJU |
| enumeration | TN4 |
| enumeration | TDN |
| enumeration | T2H |
| enumeration | T5Y |
| enumeration | TE4 |
| enumeration | TQP |
| enumeration | TE2 |
| enumeration | TE3 |
| enumeration | TN5 |
| enumeration | TTF |
| enumeration | T5Z |
| enumeration | TZ7 |
| enumeration | TUX |
| enumeration | TWM |
| enumeration | TLN |
| enumeration | TZ8 |
| enumeration | TYL |
| enumeration | TE5 |
| enumeration | TTG |
| enumeration | TN6 |
| enumeration | TLP |
| enumeration | TWN |
| enumeration | TG4 |

Specifiche tecniche richieste di registrazione e adempimenti successivi per i contratti di locazione e affitto di immobili (Modello RLI) Allegato A

| | |
|-------------|-----|
| enumeration | TTH |
| enumeration | TLQ |
| enumeration | T6A |
| enumeration | TYM |
| enumeration | TQQ |
| enumeration | TPX |
| enumeration | TZ9 |
| enumeration | TYN |
| enumeration | T6B |
| enumeration | TN7 |
| enumeration | TJX |
| enumeration | TN8 |
| enumeration | T3J |
| enumeration | TN9 |
| enumeration | TAX |
| enumeration | TTJ |
| enumeration | TPB |
| enumeration | TYE |
| enumeration | TUY |
| enumeration | TE6 |
| enumeration | TWP |
| enumeration | TAS |
| enumeration | TYF |
| enumeration | TRJ |
| enumeration | T3K |
| enumeration | T6C |
| enumeration | T2J |
| enumeration | TJY |
| enumeration | TQR |
| enumeration | TIL |
| enumeration | TTK |
| enumeration | TTL |
| enumeration | TTM |
| enumeration | TTQ |
| enumeration | TTV |
| enumeration | TUZ |
| enumeration | TYG |
| enumeration | T2K |
| enumeration | TPH |
| enumeration | T6D |
| enumeration | TIP |
| enumeration | TIQ |

Specifiche tecniche richieste di registrazione e adempimenti successivi per i contratti di locazione e affitto di immobili (Modello RLI) Allegato A

| | |
|------------|---|
| | enumeration TQS |
| | enumeration T6E |
| | enumeration TE7 |
| | enumeration TPJ |
| | enumeration TA4 |
| | enumeration TJ2 |
| | enumeration T6F |
| | enumeration T6G |
| | enumeration TTY |
| | enumeration TTZ |
| | enumeration TPK |
| | enumeration T6H |
| | enumeration T6J |
| | enumeration TZG |
| | enumeration TDP |
| | enumeration T6K |
| | enumeration T6L |
| | enumeration TPL |
| | enumeration TPM |
| | enumeration TJZ |
| | enumeration TYH |
| | enumeration T6M |
| | enumeration TPQ |
| | enumeration TPY |
| annotation | documentation |
| | <p> ABBIEGRASSO TMD MILANO 1 MI1 ACIREALE TXD CATANIA CT ACQUI TERME TSD ALESSANDRIA AL ADRIA T5D ROVIGO RO AGRIGENTO TXE AGRIGENTO AG AGROPOLI TED SALERNO SA ALBA TSE CUNEO CN ALBANO LAZIALE TJD ROMA 3 RM3 ALBENGA TLD SAVONA SV ALESSANDRIA TSF ALESSANDRIA AL ANCONA TQD ANCONA AN AOSTA T4D AOSTA AO AREZZO TZD AREZZO AR ARIANO IRPINO TEE AVELLINO AV ARONA TSG NOVARA NO ARZIGNANO T5E VICENZA VI ASCOLI PICENO TQE ASCOLI PICENO AP ASTI TSH ASTI AT ATRI TAD TERAMO TE AUGUSTA TXF SIRACUSA SR AULLA TZE MASSA CARRARA MS AVELLINO TEF AVELLINO AV AVERSA TEG CASERTA CE AVEZZANO TAE L'AQUILA AQ BADIA POLESINE T5F ROVIGO RO BAGHERIA TXG PALERMO PA BARCELLONA POZZO GOTTO TXH MESSINA ME BARI TUE BARI BA BARLETTA TUG BARLETTA-ANDRIA-TRANI BT BASSANO DEL GRAPPA T5G VICENZA VI </p> |

Specifiche tecniche richieste di registrazione e adempimenti successivi per i contratti di locazione e affitto di immobili (Modello RLI) Allegato A

| | | | |
|----------------------------|-------|---------------|-----|
| BELLUNO | T5H | BELLUNO | BL |
| BENEVENTO | TEH | BENEVENTO | BN |
| BERGAMO | 1 TMF | BERGAMO | BG |
| BERGAMO | 2 TMG | BERGAMO | BG |
| BIELLA | TSJ | BIELLA | BI |
| BOLOGNA | 1 TGD | BOLOGNA | BO |
| BOLOGNA | 2 TG6 | BOLOGNA | BO |
| BOLZANO | TBD | BOLZANO | BZ |
| BORGO SAN LORENZO | | TZF FIRENZE | FI |
| BORGO VALSUGANA | | T2D TRENTO | TN |
| BORGOMANERO | TSK | NOVARA | NO |
| BORGOSIESA | TSL | VERCELLI | VC |
| BRA | TSM | CUNEO | CN |
| BRENO | TMH | BRESCIA | BS |
| BRESCIA | 1 TMJ | BRESCIA | BS |
| BRESCIA | 2 TMK | BRESCIA | BS |
| BRESSANONE-BRUNICO | TBE | BOLZANO | BZ |
| BRINDISI | TUH | BRINDISI | BR |
| BUSTO ARSIZIO | TML | VARESE | VA |
| CAGLIARI | 1 TWD | CAGLIARI | CA |
| CAGLIARI | 2 TWE | CAGLIARI | CA |
| CALTAGIRONE | TXJ | CATANIA | CT |
| CALTANISSETTA | TXK | CALTANISSETTA | CL |
| CAMERINO | TQF | MACERATA | MC |
| CAMPOBASSO | TRD | CAMPOBASSO | CB |
| CANICATTI' | TXL | AGRIGENTO | AG |
| CANTU' | TMM | COMO | CO |
| CAPRINO VERONESE | T5J | VERONA | VR |
| CARPI | TGG | MODENA | MO |
| CASALE MONFERRATO | TSN | ALESSANDRIA | AL |
| CASALMAGGIORE | TMP | CREMONA | CR |
| CASARANO | TUJ | LECCE | LE |
| CASERTA | TEJ | CASERTA | CE |
| CASORIA | TEK | NAPOLI 1 | NA1 |
| CASSINO | TJE | FROSINONE | FR |
| CASTEL DI SANGRO | TAF | L'AQUILA | AQ |
| CASTELFRANCO VENETO | T5K | TREVISO | TV |
| CASTELLAMMARE DI STABIA | TEL | NAPOLI 2 | NA2 |
| CASTELNUOVO GARFAGNANA | TZH | LUCCA | LU |
| CASTELVETRANO | TXM | TRAPANI | TP |
| CASTIGLIONE DELLE STIVIERE | TMQ | MANTOVA | MN |
| CASTROVILLARI | TDD | COSENZA | CS |
| CATANIA | TXN | CATANIA | CT |
| CATANZARO | TDE | CATANZARO | CZ |
| CAVALESE | T2E | TRENTO | TN |
| CEFALU' | TXP | PALERMO | PA |
| CENTO | TGH | FERRARA | FE |
| CERIGNOLA | TUK | FOGGIA | FG |
| CERVIGNANO DEL FRIULI | TID | UDINE | UD |
| CESENA | TGJ | FORLI' | FO |
| CHATILLON | T4E | AOSTA | AO |
| CHIARI | TMR | BRESCIA | BS |
| CHIAVARI | TLF | GENOVA | GE |
| CHIERI | TSQ | TORINO 1 | TO1 |
| CHIETI | TAH | CHIETI | CH |
| CHIOGGIA | T5L | VENEZIA | VE |
| CHIVASSO | TST | TORINO 2 | TO2 |
| CINISELLO BALSAMO | TPY | MILANO 2 | MI2 |
| CIRIE' | TSU | TORINO 2 | TO2 |
| CITTA' DI CASTELLO | T3D | PERUGIA | PG |
| CITTADELLA | T5M | PADOVA | PD |
| CIVITAVECCHIA | TJF | ROMA 1 | RM1 |
| CLES | T2F | TRENTO | TN |
| CLUSONE | TMU | BERGAMO | BG |
| CODOGNO | TMV | LODI | LO |
| COMACCHIO | TGK | FERRARA | FE |
| COMO | TMX | COMO | CO |
| CONEGLIANO | T5N | TREVISO | TV |
| CORTEOLONA | TMY | PAVIA | PV |
| COSENZA | TDF | COSENZA | CS |
| COSSATO | TSX | BIELLA | BI |
| CREMA | TMZ | CREMONA | CR |
| CREMONA | TM2 | CREMONA | CR |
| CROTONE | TDG | CROTONE | KR |

Specifiche tecniche richieste di registrazione e adempimenti successivi per i contratti di locazione e affitto di immobili (Modello RLI) Allegato A

| | | | |
|-------------|--------|----------------------|-----|
| CUNEO | TSY | CUNEO | CN |
| CUORGNE' | TSZ | TORINO 2 | TO2 |
| DESIO | TM3 | MONZA-BRIANZA | MB |
| DOMODOSSOLA | TS2 | VERBANO CUSIO OSSOLA | VB |
| EBOLI | TEM | SALERNO | SA |
| EMPOLI | TZJ | FIRENZE | FI |
| ENNA | TXQ | ENNA | EN |
| ERBA | TM5 | COMO | CO |
| ESTE | T5P | PADOVA | PD |
| FABRIANO | TQG | ANCONA | AN |
| FAENZA | TGL | RAVENNA | RA |
| FANO | TQH | PESARO URBINO | PU |
| FELTRE | T5Q | BELLUNO | BL |
| FERMO | TQJ | FERMO | FM |
| FERRARA | TG5 | FERRARA | FE |
| FIDENZA | TGM | PARMA | PR |
| FIORENZUOLA | D'ARDA | TGN PIACENZA | PC |
| FIRENZE | 1 | TZK FIRENZE | FI |
| FIRENZE | 2 | TZL FIRENZE | FI |
| FOGGIA | TUL | FOGGIA | FG |
| FOLIGNO | T3E | PERUGIA | PG |
| FORLI' | TGP | FORLI' | FO |
| FORMIA | TJG | LATINA | LT |
| FOSSANO | TS3 | CUNEO | CN |
| FRASCATI | TJH | ROMA 3 | RM3 |
| FROSINONE | TJJ | FROSINONE | FR |
| GALLARATE | TM6 | VARESE | VA |
| GALLIPOLI | TUM | LECCE | LE |
| GARDONE | VAL | TROMPIA TM7 BRESCIA | BS |
| GAVIRATE | TM8 | VARESE | VA |
| GELA | TXR | CALTANISSETTA | CL |
| GEMONA | DEL | FRIULI TIE UDINE | UD |
| GENOVA | 1 | TLG GENOVA | GE |
| GENOVA | 2 | TLH GENOVA | GE |
| GIARRE | TXS | CATANIA | CT |
| GIOIA | DEL | COLLE TUN BARI | BA |
| GIULIANOVA | TAI | TERAMO | TE |
| GORGONZOLA | TM9 | MILANO 2 | MI2 |
| GORIZIA | TIF | GORIZIA | GO |
| GROSSETO | TZN | GROSSETO | GR |
| GUALDO | TADINO | T3F PERUGIA | PG |
| GUASTALLA | TGQ | REGGIO EMILIA | RE |
| IGLESIAS | TWF | CAGLIARI | CA |
| IMOLA | TGR | BOLOGNA | BO |
| IMPERIA | TLK | IMPERIA | IM |
| ISCHIA | TEP | NAPOLI 1 | NA1 |
| ISERNIA | TRF | ISERNIA | IS |
| IVREA | TS4 | TORINO 2 | TO2 |
| JESI | TQK | ANCONA | AN |
| L'AQUILA | TAJ | L'AQUILA | AQ |
| LA | SPEZIA | TLL LA SPEZIA | SP |
| LAGONEGRO | TCD | POTENZA | PZ |
| LAMEZIA | TERME | TDH CATANZARO | CZ |
| LANCIANO | TAK | CHIETI | CH |
| LANUSEI | TWG | NUORO | NU |
| LARINO | TRH | CAMPOBASSO | CB |
| LATINA | TJK | LATINA | LT |
| LATISANA | TIG | UDINE | UD |
| LECCE | TUP | LECCE | LE |
| LECCO | TNB | LECCO | LC |
| LEGNAGO | T5R | VERONA | VR |
| LEGNANO | TNC | MILANO 2 | MI2 |
| LENTINI | TXT | SIRACUSA | SR |
| LICATA | TXU | AGRIGENTO | AG |
| LIVORNO | TZP | LIVORNO | LI |
| LOCRI | TDJ | REGGIO CALABRIA | RC |
| LODI | TND | LODI | LO |
| LUCCA | TZQ | LUCCA | LU |
| LUCERA | TUR | FOGGIA | FG |
| LUGO | TGS | RAVENNA | RA |
| LUINO | TNF | VARESE | VA |
| MACERATA | TQL | MACERATA | MC |
| MAGENTA | TNG | MILANO 1 | MI1 |
| MAGLIE | TUS | LECCE | LE |

Specifiche tecniche richieste di registrazione e adempimenti successivi per i contratti di locazione e affitto di immobili (Modello RLI) Allegato A

| | | | |
|---------------|------------|---------------|-------------|
| MANFREDONIA | TUT | FOGGIA | FG |
| MANIAGO | TIH | PORDENONE | PN |
| MANTOVA | TNH | MANTOVA | MN |
| MARSALA | TXV | TRAPANI | TP |
| MASSA-CARRARA | TZR | MASSA CARRARA | MS |
| MATERA | TCF | MATERA | MT |
| MELFI | TCG | POTENZA | PZ |
| MENAGGIO | TNJ | COMO | CO |
| MERANO | TBF | BOLZANO | BZ |
| MERATE | TNK | LECCO | LC |
| MESSINA | TXX | MESSINA | ME |
| MILANO | 1 TNL | MILANO | 1 MI1 |
| MILANO | 2 TNM | MILANO | 2 MI2 |
| MILANO | 3 TNN | MILANO | 2 MI2 |
| MILANO | 4 TNP | MILANO | 1 MI1 |
| MILANO | 5 TNQ | MILANO | 1 MI1 |
| MILANO | 6 TNR | MILANO | 2 MI2 |
| MILAZZO | TXY | MESSINA | ME |
| MIRANDOLA | TGT | MODENA | MO |
| MISTRETTA | TX2 | MESSINA | ME |
| MODENA | TGU | MODENA | MO |
| MODICA | TX3 | RAGUSA | RG |
| MONCALIERI | TS5 | TORINO | 1 TO1 |
| MONDOVI' | TS6 | CUNEO | CN |
| MONFALCONE | TIJ | GORIZIA | GO |
| MONTEBELLUNA | T5S | TREVISO | TV |
| MONTEPULCIANO | TZS | SIENA | SI |
| MONTEVARCHI | TZT | AREZZO | AR |
| MONTICHIARI | TNS | BRESCIA | BS |
| MONZA | TNT | MONZA-BRIANZA | MB |
| MORBEGNO | TNX | SONDRIO | SO |
| MORTARA | TNY | PAVIA | PV |
| NAPOLI | 1 TER | NAPOLI | 1 NA1 |
| NAPOLI | 2 TES | NAPOLI | 1 NA1 |
| NAPOLI | 3 TET | NAPOLI | 2 NA2 |
| NICOSIA | TX4 | ENNA | EN |
| NIZZA | MONFERRATO | TS7 | ASTI |
| NOLA | TEV | NAPOLI | 2 NA2 |
| NOTO | TX5 | SIRACUSA | SR |
| NOVARA | TS8 | NOVARA | NO |
| NOVI | LIGURE | TS9 | ALESSANDRIA |
| NUORO | TWH | NUORO | NU |
| OLBIA | TWJ | SASSARI | SS |
| ORBETELLO | TZU | GROSSETO | GR |
| ORISTANO | TWK | ORISTANO | OR |
| ORTONA | TAM | CHIETI | CH |
| ORVIETO | T3G | TERNI | TR |
| OSTUNI | TUV | BRINDISI | BR |
| OZIERI | TWL | SASSARI | SS |
| PADOVA | 1 T5T | PADOVA | PD |
| PADOVA | 2 T5U | PADOVA | PD |
| PAGANI | TEX | SALERNO | SA |
| PALERMO | 1 TX6 | PALERMO | PA |
| PALERMO | 2 TX7 | PALERMO | PA |
| PALESTRINA | TJL | ROMA | 3 RM3 |
| PALMI | TDK | REGGIO | CALABRIA |
| PAOLA | TDL | COSENZA | CS |
| PARMA | TGV | PARMA | PR |
| PATTI | TX9 | MESSINA | ME |
| PAVIA | TNZ | PAVIA | PV |
| PERUGIA | T3H | PERUGIA | PG |
| PESARO | TQM | PESARO | E URBINO |
| PESCARA | TAU | PESCARA | PE |
| PESCIA | TZV | PISTOIA | PT |
| PIACENZA | TGX | PIACENZA | PC |
| PIEDIMONTE | MATESE | TEY | CASERTA |
| PIETRASANTA | TZX | LUCCA | LU |
| PIEVE DI | CADORE | T5V | BELLUNO |
| PINEROLO | TTB | TORINO | 1 TO1 |
| PIOMBINO | TZY | LIVORNO | LI |
| PISA | TZZ | PISA | PI |
| PISTICCI | TCJ | MATERA | MT |
| PISTOIA | TZ2 | PISTOIA | PT |
| POGGIBONSI | TZ3 | SIENA | SI |

Specifiche tecniche richieste di registrazione e adempimenti successivi per i contratti di locazione e affitto di immobili (Modello RLI) Allegato A

| | | | | | |
|-------------------------|-----|-----------------|------|-----|-----|
| POMEZIA | TJV | ROMA | 2 | RM2 | |
| PONTE SAN PIETRO | TN2 | BERGAMO | | BG | |
| PONTEREDERA | TZ4 | PISA | | PI | |
| PORDENONE | TIK | PORDENONE | | PN | |
| PORTOFERRAIO | TZ5 | LIVORNO | | LI | |
| PORTOGRUARO | T5X | VENEZIA | | VE | |
| POTENZA | TCK | POTENZA | | PZ | |
| POZZUOLI | TEZ | NAPOLI | 1 | NA1 | |
| PRATO | TZ6 | PRATO | | PO | |
| RAGUSA | TYK | REGGIO EMILIA | | RG | |
| RAPALLO | TLM | GENOVA | | GE | |
| RAVENNA | TGZ | RAVENNA | | RA | |
| RECANATI | TQN | MACERATA | | MC | |
| REGGIO CALABRIA | TDM | REGGIO CALABRIA | | RC | |
| REGGIO EMILIA | TG2 | REGGIO EMILIA | | RE | |
| RHO | TN3 | MILANO | 2 | MI2 | |
| RIETI | TJM | RIETI | | RI | |
| RIMINI | TG3 | RIMINI | | RN | |
| RIVA DEL GARDA | T2G | TRENTO | | TN | |
| RIVOLI | TTD | TORINO | 2 | TO2 | |
| ROMA | 1 | TJN | ROMA | 1 | RM1 |
| ROMA | 2 | TJP | ROMA | 1 | RM1 |
| ROMA | 3 | TJQ | ROMA | 1 | RM1 |
| ROMA | 4 | TJR | ROMA | 3 | RM3 |
| ROMA | 5 | TJS | ROMA | 2 | RM2 |
| ROMA | 6 | TJT | ROMA | 2 | RM2 |
| ROMA | 7 | TJU | ROMA | 2 | RM2 |
| ROMANO DI LOMBARDIA | TN4 | BERGAMO | | BG | |
| ROSSANO | TDN | COSENZA | | CS | |
| ROVERETO | T2H | TRENTO | | TN | |
| ROVIGO | T5Y | ROVIGO | | RO | |
| S.ANGELO DEI LOMBARDI | TE4 | AVELLINO | | AV | |
| S.BENEDETTO DEL TRONTO | TQP | ASCOLI PICENO | | AP | |
| SALA CONSILINA | TE2 | SALERNO | | SA | |
| SALERNO | TE3 | SALERNO | | SA | |
| SALO' | TN5 | BRESCIA | | BS | |
| SALUZZO | TTF | CUNEO | | CN | |
| SAN DONA' DI PIAVE | T5Z | VENEZIA | | VE | |
| SAN MINIATO | TZ7 | PISA | | PI | |
| SAN SEVERO | TUX | FOGGIA | | FG | |
| SANLURI | TWM | CAGLIARI | | CA | |
| SANREMO | TLN | IMPERIA | | IM | |
| SANSEPOLCRO | TZ8 | AREZZO | | AR | |
| SANT'AGATA DI MILITELLO | TYL | MESSINA | | ME | |
| S.MARIA CAPUA VETERE | TE5 | CASERTA | | CE | |
| SANTHIA' | TTG | VERCELLI | | VC | |
| SARONNO | TN6 | VARESE | | VA | |
| SARZANA | TLP | LE SPEZIA | | SP | |
| SASSARI | TWN | SASSARI | | SS | |
| SASSUOLO | TG4 | MODENA | | MO | |
| SAVIGLIANO | TTH | CUNEO | | CN | |
| SAVONA | TLQ | SAVONA | | SV | |
| SCHIO | T6A | VICENZA | | VI | |
| SCIACCA | TYM | AGRIGENTO | | AG | |
| SENIGALLIA | TQQ | ANCONA | | AN | |
| SESTO SAN GIOVANNI | TPX | MILANO | 2 | MI2 | |
| SIENA | TZ9 | SIENA | | SI | |
| SIRACUSA | TYN | SIRACUSA | | SR | |
| SOAVE | T6B | VERONA | | VR | |
| SONDRIO | TN7 | SONDRIO | | SO | |
| SORA | TJX | FROSINONE | | FR | |
| SORESINA | TN8 | CREMONA | | CR | |
| SPOLETO | T3J | PERUGIA | | PG | |
| STRADELLA | TN9 | PAVIA | | PV | |
| SULMONA | TAX | L'AQUILA | | AQ | |
| SUSA | TTJ | TORINO | 2 | TO2 | |
| SUZZARA | TPB | MANTOVA | | MN | |
| TAORMINA | TYE | MESSINA | | ME | |
| TARANTO | TUY | TARANTO | | TA | |
| TEANO | TE6 | CASERTA | | CE | |
| TEMPIO PAUSANIA | TWP | SASSARI | | SS | |
| TERAMO | TAS | TERAMO | | TE | |
| TERMINI IMERESE | TYF | PALERMO | | PA | |
| TERMOLI | TRJ | CAMPOBASSO | | CB | |

Specifiche tecniche richieste di registrazione e adempimenti successivi per i contratti di locazione e affitto di immobili (Modello RLI) Allegato A

| | |
|--------|---|
| | <p>TERNI T3K TERNI TR THIENE T6C VICENZA VI TIONE DI TRENTO T2J TRENTO TN TIVOLI TJY ROMA 3 RM3 TOLENTINO TQR MACERATA MC TOLMEZZO TIL UDINE UD TORINO 1 TTK TORINO 1 TO1 TORINO 2 TTL TORINO 2 TO2 TORINO 3 TTM TORINO 1 TO1 TORINO 4 TTQ TORINO 2 TO2 TORTONA TTV ALESSANDRIA AL TRANI TUZ BARLETTA-ANDRIA-TRANI BT TRAPANI TYG TRAPANI TP TRENTO T2K TRENTO TN TREVIGLIO TPH BERGAMO BG TREVISO T6D TREVISO TV TRIESTE TIP TRIESTE TS UDINE TIQ UDINE UD URBINO TQS PESARO E URBINO PU VALDAGNO T6E VICENZA VI VALLO DELLA LUCANIA TE7 SALERNO SA VARESE TPJ VARESE VA VASTO TA4 CHIETI CH VELLETRI TJ2 ROMA 3 RM3 VENEZIA 1 T6F VENEZIA VE VENEZIA 2 T6G VENEZIA VE VERBANIA TTY VERBANO CUSIO OSSOLA VB VERCELLI TTZ VERCELLI VC VEROLANUOVA TPK BRESCIA BS VERONA 1 T6H VERONA VR VERONA 2 T6J VERONA VR VIAREGGIO TZG LUCCA LU VIBO VALENTIA TDP VIBO VALENTIA VV VICENZA 1 T6K VICENZA VI VICENZA 2 T6L VICENZA VI VIGEVANO TPL PAVIA PV VIMERCATE TPM MONZA-BRIANZA MB VITERBO TJZ VITERBO VT VITTORIA TYH RAGUSA RG VITTORIO VENETO T6M TREVISO TV VOGHERA TPQ PAVIA PV</p> |
| source | <p><xs:simpleType name="UfficiTerritoriali"> <xs:annotation> <xs:documentation></p> <p> ABBIATEGRASSO TMD MILANO 1 MI1 ACIREALE TXD CATANIA CT ACQUI TERME TSD ALESSANDRIA AL ADRIA T5D ROVIGO RO AGRIGENTO TXE AGRIGENTO AG AGROPOLI TED SALERNO SA ALBA TSE CUNEO CN ALBANO LAZIALE TJD ROMA 3 RM3 ALBENGA TLD SAVONA SV ALESSANDRIA TSF ALESSANDRIA AL ANCONA TQD ANCONA AN AOSTA T4D AOSTA AO AREZZO TZD AREZZO AR ARIANO IRPINO TEE AVELLINO AV ARONA TSG NOVARA NO ARZIGNANO T5E VICENZA VI ASCOLI PICENO TQE ASCOLI PICENO AP ASTI TSH ASTI AT ATRI TAD TERAMO TE AUGUSTA TXF SIRACUSA SR AULLA TZE MASSA CARRARA MS AVELLINO TEF AVELLINO AV </p> |

Specifiche tecniche richieste di registrazione e adempimenti successivi per i contratti di locazione e affitto di immobili (Modello RLI) Allegato A

| | | | | | | | |
|--------------------|------------|-----|------------|-----------------------|---------------|-----|-----|
| AVERSA | | TEG | | CASERTA | CE | | |
| AVEZZANO | | TAE | | L'AQUILA | AQ | | |
| BADIA | POLESINE | | T5F | ROVIGO | RO | | |
| BAGHERIA | | TXG | | PALERMO | PA | | |
| BARCELLONA | POZZO | | GOTTO | TXH | MESSINA | ME | |
| BARI | | TUE | | BARI | BA | | |
| BARLETTA | | TUG | | BARLETTA-ANDRIA-TRANI | BT | | |
| BASSANO | DEL | | GRAPPA | T5G | VICENZA | VI | |
| BELLUNO | | T5H | | BELLUNO | BL | | |
| BENEVENTO | | TEH | | BENEVENTO | BN | | |
| BERGAMO | 1 | | TMF | BERGAMO | BG | | |
| BERGAMO | 2 | | TMG | BERGAMO | BG | | |
| BIELLA | | TSJ | | BIELLA | BI | | |
| BOLOGNA | 1 | | TGD | BOLOGNA | BO | | |
| BOLOGNA | 2 | | TG6 | BOLOGNA | BO | | |
| BOLZANO | | TBD | | BOLZANO | BZ | | |
| BORGO | SAN | | LORENZO | TZF | FIRENZE | FI | |
| BORGO | VALSUGANA | | | T2D | TRENTO | TN | |
| BORGOMANERO | | | TSK | | NOVARA | NO | |
| BORGOSIESIA | | | TSL | | VERCELLI | VC | |
| BRA | | TSM | | | CUNEO | CN | |
| BRENO | | TMH | | | BRESCIA | BS | |
| BRESCIA | 1 | | TMJ | | BRESCIA | BS | |
| BRESCIA | 2 | | TMK | | BRESCIA | BS | |
| BRESSANONE-BRUNICO | | | TBE | | BOLZANO | BZ | |
| BRINDISI | | TUH | | | BRINDISI | BR | |
| BUSTO | ARSIZIO | | | TML | VARESE | VA | |
| CAGLIARI | 1 | | TWD | | CAGLIARI | CA | |
| CAGLIARI | 2 | | TWE | | CAGLIARI | CA | |
| CALTAGIRONE | | TXJ | | | CATANIA | CT | |
| CALTANISSETTA | | TXK | | | CALTANISSETTA | CL | |
| CAMERINO | | TQF | | | MACERATA | MC | |
| CAMPOBASSO | | TRD | | | CAMPOBASSO | CB | |
| CANICATTI' | | TXL | | | AGRIGENTO | AG | |
| CANTU' | | TMM | | | COMO | CO | |
| CAPRINO | VERONESE | | | T5J | VERONA | VR | |
| CARPI | | TGG | | | MODENA | MO | |
| CASALE | MONFERRATO | | | TSN | ALESSANDRIA | AL | |
| CASALMAGGIORE | | | TMP | | CREMONA | CR | |
| CASARANO | | TUJ | | | LECCE | LE | |
| CASERTA | | TEJ | | | CASERTA | CE | |
| CASORIA | TEK | | | NAPOLI | 1 | NA1 | |
| CASSINO | | TJE | | | FROSINONE | FR | |
| CASTEL | DI | | SANGRO | TAF | L'AQUILA | AQ | |
| CASTELFRANCO | | | VENETO | T5K | TREVISO | TV | |
| CASTELLAMMARE | DI | | STABIA | TEL | NAPOLI | 2 | NA2 |
| CASTELNUOVO | | | GARFAGNANA | TZH | LUCCA | LU | |
| CASTELVETRANO | | | TXM | | TRAPANI | TP | |
| CASTIGLIONE | DELLE | | STIVIERE | TMQ | MANTOVA | MN | |
| CASTROVILLARI | | | TDD | | COSENZA | CS | |
| CATANIA | | TXN | | | CATANIA | CT | |
| CATANZARO | | TDE | | | CATANZARO | CZ | |
| CAVALESE | | T2E | | | TRENTO | TN | |
| CEFALU' | | TXP | | | PALERMO | PA | |
| CENTO | | TGH | | | FERRARA | FE | |
| CERIGNOLA | | TUK | | | FOGGIA | FG | |
| CERVIGNANO | DEL | | FRIULI | TID | UDINE | UD | |
| CESENA | | TGJ | | | FORLI' | FO | |
| CHATILLON | | T4E | | | AOSTA | AO | |

Specifiche tecniche richieste di registrazione e adempimenti successivi per i contratti di locazione e affitto di immobili (Modello RLI) Allegato A

| | | | | | | |
|---------------|---------|----------|---------|---------------|----------|-----|
| CHIARI | | TMR | | BRESCIA | | BS |
| CHIAVARI | | TLF | | GENOVA | | GE |
| CHIERI | TSQ | | TORINO | | 1 | TO1 |
| CHIETI | | TAH | | CHIETI | | CH |
| CHIOGGIA | | T5L | | VENEZIA | | VE |
| CHIVASSO | | TST | TORINO | | 2 | TO2 |
| CINISELLO | BALSAMO | | TPY | MILANO | 2 | MI2 |
| CIRIE' | TSU | | TORINO | | 2 | TO2 |
| CITTA' | DI | CASTELLO | T3D | | PERUGIA | PG |
| CITTADELLA | | T5M | | PADOVA | | PD |
| CIVITAVECCHIA | | TJF | ROMA | | 1 | RM1 |
| CLES | | T2F | | TRENTO | | TN |
| CLUSONE | | TMU | | BERGAMO | | BG |
| CODOGNO | | TMV | | LODI | | LO |
| COMACCHIO | | TGK | | FERRARA | | FE |
| COMO | | TMX | | COMO | | CO |
| CONEGLIANO | | T5N | | TREVISO | | TV |
| CORTEOLONA | | TMY | | PAVIA | | PV |
| COSENZA | | TDF | | COSENZA | | CS |
| COSSATO | | TSX | | BIELLA | | BI |
| CREMA | | TMZ | | CREMONA | | CR |
| CREMONA | | TM2 | | CREMONA | | CR |
| CROTONE | | TDG | | CROTONE | | KR |
| CUNEO | | TSY | | CUNEO | | CN |
| CUORGNE' | | TSZ | TORINO | | 2 | TO2 |
| DESIO | | TM3 | | MONZA-BRIANZA | | MB |
| DOMODOSSOLA | TS2 | | VERBANO | CUSIO | OSSOLA | VB |
| EBOLI | | TEM | | SALERNO | | SA |
| EMPOLI | | TZJ | | FIRENZE | | FI |
| ENNA | | TXQ | | ENNA | | EN |
| ERBA | | TM5 | | COMO | | CO |
| ESTE | | T5P | | PADOVA | | PD |
| FABRIANO | | TQG | | ANCONA | | AN |
| FAENZA | | TGL | | RAVENNA | | RA |
| FANO | TQH | | PESARO | | URBINO | PU |
| FELTRE | | T5Q | | BELLUNO | | BL |
| FERMO | | TQJ | | FERMO | | FM |
| FERRARA | | TG5 | | FERRARA | | FE |
| FIDENZA | | TGM | | PARMA | | PR |
| FIORENZUOLA | | D'ARDA | TGN | | PIACENZA | PC |
| FIRENZE | 1 | | TZK | | FIRENZE | FI |
| FIRENZE | 2 | | TZL | | FIRENZE | FI |
| FOGGIA | | TUL | | FOGGIA | | FG |
| FOLIGNO | | T3E | | PERUGIA | | PG |
| FORLI' | | TGP | | FORLI' | | FO |
| FORMIA | | TJG | | LATINA | | LT |
| FOSSANO | | TS3 | | CUNEO | | CN |
| FRASCATI | | TJH | ROMA | | 3 | RM3 |
| FROSINONE | | TJJ | | FROSINONE | | FR |
| GALLARATE | | TM6 | | VARESE | | VA |
| GALLIPOLI | | TUM | | LECCE | | LE |
| GARDONE | VAL | TROMPIA | | TM7 | BRESCIA | BS |
| GAVIRATE | | TM8 | | VARESE | | VA |
| GELA | | TXR | | CALTANISSETTA | | CL |
| GEMONA | DEL | | FRIULI | TIE | UDINE | UD |
| GENOVA | 1 | | TLG | | GENOVA | GE |
| GENOVA | 2 | | TLH | | GENOVA | GE |
| GIARRE | | TXS | | CATANIA | | CT |
| GIOIA | DEL | COLLE | | TUN | BARI | BA |

Specifiche tecniche richieste di registrazione e adempimenti successivi per i contratti di locazione e affitto di immobili (Modello RLI) Allegato A

| | | | | | | |
|---------------|--------|-----|--------|------------|---|-----|
| GIULIANOVA | | TAI | | TERAMO | | TE |
| GORGONZOLA | | TM9 | | MILANO | 2 | MI2 |
| GORIZIA | | TIF | | GORIZIA | | GO |
| GROSSETO | | TZN | | GROSSETO | | GR |
| GUALDO | TADINO | | T3F | PERUGIA | | PG |
| GUASTALLA | TGQ | | REGGIO | EMILIA | | RE |
| IGLESIAS | TWF | | | CAGLIARI | | CA |
| IMOLA | TGR | | | BOLOGNA | | BO |
| IMPERIA | TLK | | | IMPERIA | | IM |
| ISCHIA | TEP | | NAPOLI | | 1 | NA1 |
| ISERNIA | TRF | | | ISERNIA | | IS |
| IVREA | TS4 | | TORINO | | 2 | TO2 |
| JESI | TQK | | | ANCONA | | AN |
| L'AQUILA | TAJ | | | L'AQUILA | | AQ |
| LA | SPEZIA | TLL | LA | SPEZIA | | SP |
| LAGONEGRO | | TCD | | POTENZA | | PZ |
| LAMEZIA | TERME | | TDH | CATANZARO | | CZ |
| LANCIANO | TAK | | | CHIETI | | CH |
| LANUSEI | TWG | | | NUORO | | NU |
| LARINO | TRH | | | CAMPOBASSO | | CB |
| LATINA | TJK | | | LATINA | | LT |
| LATISANA | TIG | | | UDINE | | UD |
| LECCE | TUP | | | LECCE | | LE |
| LECCO | TNB | | | LECCO | | LC |
| LEGNAGO | T5R | | | VERONA | | VR |
| LEGNANO | TNC | | MILANO | | 2 | MI2 |
| LENTINI | TXT | | | SIRACUSA | | SR |
| LICATA | TXU | | | AGRIGENTO | | AG |
| LIVORNO | TZP | | | LIVORNO | | LI |
| LOCRI | TDJ | | REGGIO | CALABRIA | | RC |
| LODI | TND | | | LODI | | LO |
| LUCCA | TZQ | | | LUCCA | | LU |
| LUCERA | TUR | | | FOGGIA | | FG |
| LUGO | TGS | | | RAVENNA | | RA |
| LUINO | TNF | | | VARESE | | VA |
| MACERATA | TQL | | | MACERATA | | MC |
| MAGENTA | TNG | | MILANO | | 1 | MI1 |
| MAGLIE | TUS | | | LECCE | | LE |
| MANFREDONIA | TUT | | | FOGGIA | | FG |
| MANIAGO | TIH | | | PORDENONE | | PN |
| MANTOVA | TNH | | | MANTOVA | | MN |
| MARSALA | TXV | | | TRAPANI | | TP |
| MASSA-CARRARA | TZR | | MASSA | CARRARA | | MS |
| MATERA | TCF | | | MATERA | | MT |
| MELFI | TCG | | | POTENZA | | PZ |
| MENAGGIO | TNJ | | | COMO | | CO |
| MERANO | TBF | | | BOLZANO | | BZ |
| MERATE | TNK | | | LECCO | | LC |
| MESSINA | TXX | | | MESSINA | | ME |
| MILANO | 1 | TNL | | MILANO | 1 | MI1 |
| MILANO | 2 | TNM | | MILANO | 2 | MI2 |
| MILANO | 3 | TNN | | MILANO | 2 | MI2 |
| MILANO | 4 | TNP | | MILANO | 1 | MI1 |
| MILANO | 5 | TNQ | | MILANO | 1 | MI1 |
| MILANO | 6 | TNR | | MILANO | 2 | MI2 |
| MILAZZO | TXY | | | MESSINA | | ME |
| MIRANDOLA | TGT | | | MODENA | | MO |
| MISTRETTA | TX2 | | | MESSINA | | ME |
| MODENA | TGU | | | MODENA | | MO |

Specifiche tecniche richieste di registrazione e adempimenti successivi per i contratti di locazione e affitto di immobili (Modello RLI) Allegato A

| | | | | | | |
|---------------|------------|--------|---------------|-------------|--------|-----|
| MODICA | | TX3 | | RAGUSA | | RG |
| MONCALIERI | | TS5 | TORINO | | 1 | TO1 |
| MONDOVI' | | TS6 | | CUNEO | | CN |
| MONFALCONE | | TIJ | | GORIZIA | | GO |
| MONTEBELLUNA | | T5S | | TREVISO | | TV |
| MONTEPULCIANO | | TZS | | SIENA | | SI |
| MONTEVARCHI | | TZT | | AREZZO | | AR |
| MONTICHIARI | | TNS | | BRESCIA | | BS |
| MONZA | | TNT | MONZA-BRIANZA | | | MB |
| MORBEGNO | | TNX | | SONDRIO | | SO |
| MORTARA | | TNY | | PAVIA | | PV |
| NAPOLI | 1 | TER | NAPOLI | | 1 | NA1 |
| NAPOLI | 2 | TES | NAPOLI | | 1 | NA1 |
| NAPOLI | 3 | TET | NAPOLI | | 2 | NA2 |
| NICOSIA | | TX4 | | ENNA | | EN |
| NIZZA | MONFERRATO | | TS7 | | ASTI | AT |
| NOLA | TEV | | NAPOLI | | 2 | NA2 |
| NOTO | | TX5 | | SIRACUSA | | SR |
| NOVARA | | TS8 | | NOVARA | | NO |
| NOVI | LIGURE | | TS9 | ALESSANDRIA | | AL |
| NUORO | | TWH | | NUORO | | NU |
| OLBIA | | TWJ | | SASSARI | | SS |
| ORBETELLO | | TZU | | GROSSETO | | GR |
| ORISTANO | | TWK | | ORISTANO | | OR |
| ORTONA | | TAM | | CHIETI | | CH |
| ORVIETO | | T3G | | TERNI | | TR |
| OSTUNI | | TUV | | BRINDISI | | BR |
| OZIERI | | TWL | | SASSARI | | SS |
| PADOVA | 1 | | T5T | PADOVA | | PD |
| PADOVA | 2 | | T5U | PADOVA | | PD |
| PAGANI | | TEX | | SALERNO | | SA |
| PALERMO | 1 | | TX6 | PALERMO | | PA |
| PALERMO | 2 | | TX7 | PALERMO | | PA |
| PALESTRINA | | TJL | ROMA | | 3 | RM3 |
| PALMI | TDK | | REGGIO | CALABRIA | | RC |
| PAOLA | | TDL | | COSENZA | | CS |
| PARMA | | TGV | | PARMA | | PR |
| PATTI | | TX9 | | MESSINA | | ME |
| PAVIA | | TNZ | | PAVIA | | PV |
| PERUGIA | | T3H | | PERUGIA | | PG |
| PESARO | TQM | | PESARO | E | URBINO | PU |
| PESCARA | | TAU | | PESCARA | | PE |
| PESCIA | | TZV | | PISTOIA | | PT |
| PIACENZA | | TGX | | PIACENZA | | PC |
| PIEDIMONTE | | MATESE | TEY | CASERTA | | CE |
| PIETRASANTA | | TZX | | LUCCA | | LU |
| PIEVE | DI | CADORE | T5V | BELLUNO | | BL |
| PINEROLO | | TTB | TORINO | | 1 | TO1 |
| PIOMBINO | | TZY | | LIVORNO | | LI |
| PISA | | TZZ | | PISA | | PI |
| PISTICCI | | TCJ | | MATERA | | MT |
| PISTOIA | | TZ2 | | PISTOIA | | PT |
| POGGIBONSI | | TZ3 | | SIENA | | SI |
| POMEZIA | | TJV | ROMA | | 2 | RM2 |
| PONTE | SAN | PIETRO | TN2 | BERGAMO | | BG |
| PONTEDERA | | TZ4 | | PISA | | PI |
| PORDENONE | | TIK | | PORDENONE | | PN |
| PORTOFERRAIO | | TZ5 | | LIVORNO | | LI |
| PORTOGRUARO | | T5X | | VENEZIA | | VE |

Specifiche tecniche richieste di registrazione e adempimenti successivi per i contratti di locazione e affitto di immobili (Modello RLI) Allegato A

| | | | | | | |
|-------------|-----------|-----------|--------|-----------|---------|-----|
| POTENZA | | TCK | | POTENZA | | PZ |
| POZZUOLI | | TEZ | NAPOLI | | 1 | NA1 |
| PRATO | | TZ6 | | PRATO | | PO |
| RAGUSA | TYK | | REGGIO | EMILIA | | RG |
| RAPALLO | | TLM | | GENOVA | | GE |
| RAVENNA | | TGZ | | RAVENNA | | RA |
| RECANATI | | TQN | | MACERATA | | MC |
| REGGIO | CALABRIA | TDM | REGGIO | CALABRIA | | RC |
| REGGIO | EMILIA | TG2 | REGGIO | EMILIA | | RE |
| RHO | TN3 | | MILANO | | 2 | MI2 |
| RIETI | | TJM | | RIETI | | RI |
| RIMINI | | TG3 | | RIMINI | | RN |
| RIVA | DEL | GARDA | TORINO | T2G | TRENTO | TN |
| RIVOLI | TTD | | | | 2 | TO2 |
| ROMA | 1 | TJN | ROMA | | 1 | RM1 |
| ROMA | 2 | TJP | ROMA | | 1 | RM1 |
| ROMA | 3 | TJQ | ROMA | | 1 | RM1 |
| ROMA | 4 | TJR | ROMA | | 3 | RM3 |
| ROMA | 5 | TJS | ROMA | | 2 | RM2 |
| ROMA | 6 | TJT | ROMA | | 2 | RM2 |
| ROMA | 7 | TJU | ROMA | | 2 | RM2 |
| ROMANO | DI | LOMBARDIA | TN4 | BERGAMO | | BG |
| ROSSANO | | TDN | | COSENZA | | CS |
| ROVERETO | | T2H | | TRENTO | | TN |
| ROVIGO | | T5Y | | ROVIGO | | RO |
| S.ANGELO | DEI | LOMBARDI | TE4 | AVELLINO | | AV |
| S.BENEDETTO | DEL | TRONTO | TQP | ASCOLI | PICENO | AP |
| SALA | CONSILINA | | TE2 | SALERNO | | SA |
| SALERNO | | TE3 | | SALERNO | | SA |
| SALO' | | TN5 | | BRESCIA | | BS |
| SALUZZO | | TTF | | CUNEO | | CN |
| SAN | DONA' | DI | PIAVE | T5Z | VENEZIA | VE |
| SAN | MINIATO | | TZ7 | | PISA | PI |
| SAN | SEVERO | | TUX | | FOGGIA | FG |
| SANLURI | | TWM | | CAGLIARI | | CA |
| SANREMO | | TLN | | IMPERIA | | IM |
| SANSEPOLCRO | | TZ8 | | AREZZO | | AR |
| SANT'AGATA | DI | MILITELLO | TYL | MESSINA | | ME |
| S.MARIA | CAPUA | VETERE | TE5 | CASERTA | | CE |
| SANTHIA' | | TTG | | VERCELLI | | VC |
| SARONNO | | TN6 | | VARESE | | VA |
| SARZANA | TLP | | LE | SPEZIA | | SP |
| SASSARI | | TWN | | SASSARI | | SS |
| SASSUOLO | | TG4 | | MODENA | | MO |
| SAVIGLIANO | | TTH | | CUNEO | | CN |
| SAVONA | | TLQ | | SAVONA | | SV |
| SCHIO | | T6A | | VICENZA | | VI |
| SCIACCA | | TYM | | AGRIGENTO | | AG |
| SENIGALLIA | | TQQ | | ANCONA | | AN |
| SESTO | SAN | GIOVANNI | TPX | MILANO | 2 | MI2 |
| SIENA | | TZ9 | | SIENA | | SI |
| SIRACUSA | | TYN | | SIRACUSA | | SR |
| SOAVE | | T6B | | VERONA | | VR |
| SONDRIO | | TN7 | | SONDRIO | | SO |
| SORA | | TJX | | FROSINONE | | FR |
| SORESINA | | TN8 | | CREMONA | | CR |
| SPOLETO | | T3J | | PERUGIA | | PG |
| STRADELLA | | TN9 | | PAVIA | | PV |
| SULMONA | | TAX | | L'AQUILA | | AQ |

Specifiche tecniche richieste di registrazione e adempimenti successivi per i contratti di locazione e affitto di immobili (Modello RLI) Allegato A

| | | | | | |
|---------------|----------|---------|--------|-----------------------|-----|
| SUSA | TTJ | | TORINO | 2 | TO2 |
| SUZZARA | | TPB | | MANTOVA | MN |
| TAORMINA | | TYE | | MESSINA | ME |
| TARANTO | | TUY | | TARANTO | TA |
| TEANO | | TE6 | | CASERTA | CE |
| TEMPIO | PAUSANIA | | TWP | SASSARI | SS |
| TERAMO | | TAS | | TERAMO | TE |
| TERMINI | IMERESE | | TYF | PALERMO | PA |
| TERMOLI | | TRJ | | CAMPOBASSO | CB |
| TERNI | | T3K | | TERNI | TR |
| THIENE | | T6C | | VICENZA | VI |
| TIONE | DI | TRENTO | T2J | TRENTO | TN |
| TIVOLI | TJY | | ROMA | 3 | RM3 |
| TOLENTINO | | TQR | | MACERATA | MC |
| TOLMEZZO | | TIL | | UDINE | UD |
| TORINO | 1 | TTK | TORINO | 1 | TO1 |
| TORINO | 2 | TTL | TORINO | 2 | TO2 |
| TORINO | 3 | TTM | TORINO | 1 | TO1 |
| TORINO | 4 | TTQ | TORINO | 2 | TO2 |
| TORTONA | | TTV | | ALESSANDRIA | AL |
| TRANI | TUZ | | | BARLETTA-ANDRIA-TRANI | BT |
| TRAPANI | | TYG | | TRAPANI | TP |
| TRENTO | | T2K | | TRENTO | TN |
| TREVIGLIO | | TPH | | BERGAMO | BG |
| TREVISO | | T6D | | TREVISO | TV |
| TRIESTE | | TIP | | TRIESTE | TS |
| UDINE | | TIQ | | UDINE | UD |
| URBINO | TQS | PESARO | E | URBINO | PU |
| VALDAGNO | | T6E | | VICENZA | VI |
| VALLO DELLA | | LUCANIA | TE7 | SALERNO | SA |
| VARESE | | TPJ | | VARESE | VA |
| VASTO | | TA4 | | CHIETI | CH |
| VELLETRI | TJ2 | | ROMA | 3 | RM3 |
| VENEZIA | 1 | | T6F | VENEZIA | VE |
| VENEZIA | 2 | | T6G | VENEZIA | VE |
| VERBANIA | TTY | VERBANO | | CUSIO OSSOLA | VB |
| VERCELLI | | TTZ | | VERCELLI | VC |
| VEROLANUOVA | | TPK | | BRESCIA | BS |
| VERONA | 1 | | T6H | VERONA | VR |
| VERONA | 2 | | T6J | VERONA | VR |
| VIAREGGIO | | TZG | | LUCCA | LU |
| VIBO VALENTIA | | TDP | VIBO | VALENTIA | VV |
| VICENZA | 1 | | T6K | VICENZA | VI |
| VICENZA | 2 | | T6L | VICENZA | VI |
| VIGEVANO | | TPL | | PAVIA | PV |
| VIMERCATE | | TPM | | MONZA-BRIANZA | MB |
| VITERBO | | TJZ | | VITERBO | VT |
| VITTORIA | | TYH | | RAGUSA | RG |
| VITTORIO | VENETO | | T6M | TREVISO | TV |
| VOGHERA | | TPQ | | PAVIA | PV |

</xs:documentation>

</xs:annotation>

<xs:restriction base="xs:string">

<xs:enumeration value="TMD"/>

<xs:enumeration value="TXD"/>

<xs:enumeration value="TSD"/>

<xs:enumeration value="T5D"/>

<xs:enumeration value="TXE"/>

<xs:enumeration value="TED"/>

Specifiche tecniche richieste di registrazione e adempimenti successivi per i contratti di locazione e affitto di immobili (Modello RLI) Allegato A

| | |
|-----------------|---------------|
| <xs:enumeration | value="TSE"/> |
| <xs:enumeration | value="TJD"/> |
| <xs:enumeration | value="TLD"/> |
| <xs:enumeration | value="TSF"/> |
| <xs:enumeration | value="TQD"/> |
| <xs:enumeration | value="T4D"/> |
| <xs:enumeration | value="TZD"/> |
| <xs:enumeration | value="TEE"/> |
| <xs:enumeration | value="TSG"/> |
| <xs:enumeration | value="T5E"/> |
| <xs:enumeration | value="TQE"/> |
| <xs:enumeration | value="TSH"/> |
| <xs:enumeration | value="TAD"/> |
| <xs:enumeration | value="TXF"/> |
| <xs:enumeration | value="TZE"/> |
| <xs:enumeration | value="TEF"/> |
| <xs:enumeration | value="TEG"/> |
| <xs:enumeration | value="TAE"/> |
| <xs:enumeration | value="T5F"/> |
| <xs:enumeration | value="TXG"/> |
| <xs:enumeration | value="TXH"/> |
| <xs:enumeration | value="TUE"/> |
| <xs:enumeration | value="TUG"/> |
| <xs:enumeration | value="T5G"/> |
| <xs:enumeration | value="T5H"/> |
| <xs:enumeration | value="TEH"/> |
| <xs:enumeration | value="TMF"/> |
| <xs:enumeration | value="TMG"/> |
| <xs:enumeration | value="TSJ"/> |
| <xs:enumeration | value="TGD"/> |
| <xs:enumeration | value="TG6"/> |
| <xs:enumeration | value="TBD"/> |
| <xs:enumeration | value="TZF"/> |
| <xs:enumeration | value="T2D"/> |
| <xs:enumeration | value="TSK"/> |
| <xs:enumeration | value="TSL"/> |
| <xs:enumeration | value="TSM"/> |
| <xs:enumeration | value="TMH"/> |
| <xs:enumeration | value="TMJ"/> |
| <xs:enumeration | value="TMK"/> |
| <xs:enumeration | value="TBE"/> |
| <xs:enumeration | value="TUH"/> |
| <xs:enumeration | value="TML"/> |
| <xs:enumeration | value="TWD"/> |
| <xs:enumeration | value="TWE"/> |
| <xs:enumeration | value="TXJ"/> |
| <xs:enumeration | value="TXK"/> |
| <xs:enumeration | value="TQF"/> |
| <xs:enumeration | value="TRD"/> |
| <xs:enumeration | value="TXL"/> |
| <xs:enumeration | value="TMM"/> |
| <xs:enumeration | value="T5J"/> |
| <xs:enumeration | value="TGG"/> |
| <xs:enumeration | value="TSN"/> |
| <xs:enumeration | value="TMP"/> |
| <xs:enumeration | value="TUJ"/> |
| <xs:enumeration | value="TEJ"/> |
| <xs:enumeration | value="TEK"/> |
| <xs:enumeration | value="TJE"/> |

Specifiche tecniche richieste di registrazione e adempimenti successivi per i contratti di locazione e affitto di immobili (Modello RLI) Allegato A

| | |
|-----------------|---------------|
| <xs:enumeration | value="TAF"/> |
| <xs:enumeration | value="T5K"/> |
| <xs:enumeration | value="TEL"/> |
| <xs:enumeration | value="TZH"/> |
| <xs:enumeration | value="TXM"/> |
| <xs:enumeration | value="TMQ"/> |
| <xs:enumeration | value="TDD"/> |
| <xs:enumeration | value="TXN"/> |
| <xs:enumeration | value="TDE"/> |
| <xs:enumeration | value="T2E"/> |
| <xs:enumeration | value="TXP"/> |
| <xs:enumeration | value="TGH"/> |
| <xs:enumeration | value="TUK"/> |
| <xs:enumeration | value="TID"/> |
| <xs:enumeration | value="TGJ"/> |
| <xs:enumeration | value="T4E"/> |
| <xs:enumeration | value="TMR"/> |
| <xs:enumeration | value="TLF"/> |
| <xs:enumeration | value="TSQ"/> |
| <xs:enumeration | value="TAH"/> |
| <xs:enumeration | value="T5L"/> |
| <xs:enumeration | value="TST"/> |
| <xs:enumeration | value="TSU"/> |
| <xs:enumeration | value="T3D"/> |
| <xs:enumeration | value="T5M"/> |
| <xs:enumeration | value="TJF"/> |
| <xs:enumeration | value="T2F"/> |
| <xs:enumeration | value="TMU"/> |
| <xs:enumeration | value="TMV"/> |
| <xs:enumeration | value="TGK"/> |
| <xs:enumeration | value="TMX"/> |
| <xs:enumeration | value="T5N"/> |
| <xs:enumeration | value="TMY"/> |
| <xs:enumeration | value="TDF"/> |
| <xs:enumeration | value="TSX"/> |
| <xs:enumeration | value="TMZ"/> |
| <xs:enumeration | value="TM2"/> |
| <xs:enumeration | value="TDG"/> |
| <xs:enumeration | value="TSY"/> |
| <xs:enumeration | value="TSZ"/> |
| <xs:enumeration | value="TM3"/> |
| <xs:enumeration | value="TS2"/> |
| <xs:enumeration | value="TEM"/> |
| <xs:enumeration | value="TZJ"/> |
| <xs:enumeration | value="TXQ"/> |
| <xs:enumeration | value="TM5"/> |
| <xs:enumeration | value="T5P"/> |
| <xs:enumeration | value="TQG"/> |
| <xs:enumeration | value="TGL"/> |
| <xs:enumeration | value="TQH"/> |
| <xs:enumeration | value="T5Q"/> |
| <xs:enumeration | value="TQJ"/> |
| <xs:enumeration | value="TG5"/> |
| <xs:enumeration | value="TGM"/> |
| <xs:enumeration | value="TGN"/> |
| <xs:enumeration | value="TZK"/> |
| <xs:enumeration | value="TZL"/> |
| <xs:enumeration | value="TUL"/> |
| <xs:enumeration | value="T3E"/> |

Specifiche tecniche richieste di registrazione e adempimenti successivi per i contratti di locazione e affitto di immobili (Modello RLI) Allegato A

| | |
|-----------------|---------------|
| <xs:enumeration | value="TGP"/> |
| <xs:enumeration | value="TJG"/> |
| <xs:enumeration | value="TS3"/> |
| <xs:enumeration | value="TJH"/> |
| <xs:enumeration | value="TJJ"/> |
| <xs:enumeration | value="TM6"/> |
| <xs:enumeration | value="TUM"/> |
| <xs:enumeration | value="TM7"/> |
| <xs:enumeration | value="TM8"/> |
| <xs:enumeration | value="TXR"/> |
| <xs:enumeration | value="TIE"/> |
| <xs:enumeration | value="TLG"/> |
| <xs:enumeration | value="TLH"/> |
| <xs:enumeration | value="TXS"/> |
| <xs:enumeration | value="TUN"/> |
| <xs:enumeration | value="TAI"/> |
| <xs:enumeration | value="TM9"/> |
| <xs:enumeration | value="TIF"/> |
| <xs:enumeration | value="TZN"/> |
| <xs:enumeration | value="T3F"/> |
| <xs:enumeration | value="TGQ"/> |
| <xs:enumeration | value="TWF"/> |
| <xs:enumeration | value="TGR"/> |
| <xs:enumeration | value="TLK"/> |
| <xs:enumeration | value="TEP"/> |
| <xs:enumeration | value="TRF"/> |
| <xs:enumeration | value="TS4"/> |
| <xs:enumeration | value="TQK"/> |
| <xs:enumeration | value="TAJ"/> |
| <xs:enumeration | value="TLL"/> |
| <xs:enumeration | value="TCD"/> |
| <xs:enumeration | value="TDH"/> |
| <xs:enumeration | value="TAK"/> |
| <xs:enumeration | value="TWG"/> |
| <xs:enumeration | value="TRH"/> |
| <xs:enumeration | value="TJK"/> |
| <xs:enumeration | value="TIG"/> |
| <xs:enumeration | value="TUP"/> |
| <xs:enumeration | value="TNB"/> |
| <xs:enumeration | value="T5R"/> |
| <xs:enumeration | value="TNC"/> |
| <xs:enumeration | value="TXT"/> |
| <xs:enumeration | value="TXU"/> |
| <xs:enumeration | value="TZP"/> |
| <xs:enumeration | value="TDJ"/> |
| <xs:enumeration | value="TND"/> |
| <xs:enumeration | value="TZQ"/> |
| <xs:enumeration | value="TUR"/> |
| <xs:enumeration | value="TGS"/> |
| <xs:enumeration | value="TNF"/> |
| <xs:enumeration | value="TQL"/> |
| <xs:enumeration | value="TNG"/> |
| <xs:enumeration | value="TUS"/> |
| <xs:enumeration | value="TUT"/> |
| <xs:enumeration | value="TIH"/> |
| <xs:enumeration | value="TNH"/> |
| <xs:enumeration | value="TXV"/> |
| <xs:enumeration | value="TZR"/> |
| <xs:enumeration | value="TCF"/> |

Specifiche tecniche richieste di registrazione e adempimenti successivi per i contratti di locazione e affitto di immobili (Modello RLI) Allegato A

| | |
|-----------------|---------------|
| <xs:enumeration | value="TCG"/> |
| <xs:enumeration | value="TNJ"/> |
| <xs:enumeration | value="TBF"/> |
| <xs:enumeration | value="TNK"/> |
| <xs:enumeration | value="TXX"/> |
| <xs:enumeration | value="TNL"/> |
| <xs:enumeration | value="TNM"/> |
| <xs:enumeration | value="TNN"/> |
| <xs:enumeration | value="TNP"/> |
| <xs:enumeration | value="TNQ"/> |
| <xs:enumeration | value="TNR"/> |
| <xs:enumeration | value="TXY"/> |
| <xs:enumeration | value="TGT"/> |
| <xs:enumeration | value="TX2"/> |
| <xs:enumeration | value="TGU"/> |
| <xs:enumeration | value="TX3"/> |
| <xs:enumeration | value="TS5"/> |
| <xs:enumeration | value="TS6"/> |
| <xs:enumeration | value="TIJ"/> |
| <xs:enumeration | value="T5S"/> |
| <xs:enumeration | value="TZS"/> |
| <xs:enumeration | value="TZT"/> |
| <xs:enumeration | value="TNS"/> |
| <xs:enumeration | value="TNT"/> |
| <xs:enumeration | value="TNX"/> |
| <xs:enumeration | value="TNY"/> |
| <xs:enumeration | value="TER"/> |
| <xs:enumeration | value="TES"/> |
| <xs:enumeration | value="TET"/> |
| <xs:enumeration | value="TX4"/> |
| <xs:enumeration | value="TS7"/> |
| <xs:enumeration | value="TEV"/> |
| <xs:enumeration | value="TX5"/> |
| <xs:enumeration | value="TS8"/> |
| <xs:enumeration | value="TS9"/> |
| <xs:enumeration | value="TWH"/> |
| <xs:enumeration | value="TWJ"/> |
| <xs:enumeration | value="TZU"/> |
| <xs:enumeration | value="TWK"/> |
| <xs:enumeration | value="TAM"/> |
| <xs:enumeration | value="T3G"/> |
| <xs:enumeration | value="TUV"/> |
| <xs:enumeration | value="TWL"/> |
| <xs:enumeration | value="T5T"/> |
| <xs:enumeration | value="T5U"/> |
| <xs:enumeration | value="TEX"/> |
| <xs:enumeration | value="TX6"/> |
| <xs:enumeration | value="TX7"/> |
| <xs:enumeration | value="TJL"/> |
| <xs:enumeration | value="TDK"/> |
| <xs:enumeration | value="TDL"/> |
| <xs:enumeration | value="TGV"/> |
| <xs:enumeration | value="TX9"/> |
| <xs:enumeration | value="TNZ"/> |
| <xs:enumeration | value="T3H"/> |
| <xs:enumeration | value="TQM"/> |
| <xs:enumeration | value="TAU"/> |
| <xs:enumeration | value="TZV"/> |
| <xs:enumeration | value="TGX"/> |

Specifiche tecniche richieste di registrazione e adempimenti successivi per i contratti di locazione e affitto di immobili (Modello RLI) Allegato A

| | |
|-----------------|---------------|
| <xs:enumeration | value="TEY"/> |
| <xs:enumeration | value="TZX"/> |
| <xs:enumeration | value="T5V"/> |
| <xs:enumeration | value="TTB"/> |
| <xs:enumeration | value="TZY"/> |
| <xs:enumeration | value="TZZ"/> |
| <xs:enumeration | value="TCJ"/> |
| <xs:enumeration | value="TZ2"/> |
| <xs:enumeration | value="TZ3"/> |
| <xs:enumeration | value="TJV"/> |
| <xs:enumeration | value="TN2"/> |
| <xs:enumeration | value="TZ4"/> |
| <xs:enumeration | value="TIK"/> |
| <xs:enumeration | value="TZ5"/> |
| <xs:enumeration | value="T5X"/> |
| <xs:enumeration | value="TCK"/> |
| <xs:enumeration | value="TEZ"/> |
| <xs:enumeration | value="TZ6"/> |
| <xs:enumeration | value="TYK"/> |
| <xs:enumeration | value="TLM"/> |
| <xs:enumeration | value="TGZ"/> |
| <xs:enumeration | value="TQN"/> |
| <xs:enumeration | value="TDM"/> |
| <xs:enumeration | value="TG2"/> |
| <xs:enumeration | value="TN3"/> |
| <xs:enumeration | value="TJM"/> |
| <xs:enumeration | value="TG3"/> |
| <xs:enumeration | value="T2G"/> |
| <xs:enumeration | value="TTD"/> |
| <xs:enumeration | value="TJN"/> |
| <xs:enumeration | value="TJP"/> |
| <xs:enumeration | value="TJQ"/> |
| <xs:enumeration | value="TJR"/> |
| <xs:enumeration | value="TJS"/> |
| <xs:enumeration | value="TJT"/> |
| <xs:enumeration | value="TJU"/> |
| <xs:enumeration | value="TN4"/> |
| <xs:enumeration | value="TDN"/> |
| <xs:enumeration | value="T2H"/> |
| <xs:enumeration | value="T5Y"/> |
| <xs:enumeration | value="TE4"/> |
| <xs:enumeration | value="TQP"/> |
| <xs:enumeration | value="TE2"/> |
| <xs:enumeration | value="TE3"/> |
| <xs:enumeration | value="TN5"/> |
| <xs:enumeration | value="TTF"/> |
| <xs:enumeration | value="T5Z"/> |
| <xs:enumeration | value="TZ7"/> |
| <xs:enumeration | value="TUX"/> |
| <xs:enumeration | value="TWM"/> |
| <xs:enumeration | value="TLN"/> |
| <xs:enumeration | value="TZ8"/> |
| <xs:enumeration | value="TYL"/> |
| <xs:enumeration | value="TE5"/> |
| <xs:enumeration | value="TTG"/> |
| <xs:enumeration | value="TN6"/> |
| <xs:enumeration | value="TLP"/> |
| <xs:enumeration | value="TWN"/> |
| <xs:enumeration | value="TG4"/> |

Specifiche tecniche richieste di registrazione e adempimenti successivi per i contratti di locazione e affitto di immobili (Modello RLI) Allegato A

| | |
|-----------------|---------------|
| <xs:enumeration | value="TTH"/> |
| <xs:enumeration | value="TLQ"/> |
| <xs:enumeration | value="T6A"/> |
| <xs:enumeration | value="TYM"/> |
| <xs:enumeration | value="TQQ"/> |
| <xs:enumeration | value="TPX"/> |
| <xs:enumeration | value="TZ9"/> |
| <xs:enumeration | value="TYN"/> |
| <xs:enumeration | value="T6B"/> |
| <xs:enumeration | value="TN7"/> |
| <xs:enumeration | value="TJX"/> |
| <xs:enumeration | value="TN8"/> |
| <xs:enumeration | value="T3J"/> |
| <xs:enumeration | value="TN9"/> |
| <xs:enumeration | value="TAX"/> |
| <xs:enumeration | value="TTJ"/> |
| <xs:enumeration | value="TPB"/> |
| <xs:enumeration | value="TYE"/> |
| <xs:enumeration | value="TUY"/> |
| <xs:enumeration | value="TE6"/> |
| <xs:enumeration | value="TWP"/> |
| <xs:enumeration | value="TAS"/> |
| <xs:enumeration | value="TYF"/> |
| <xs:enumeration | value="TRJ"/> |
| <xs:enumeration | value="T3K"/> |
| <xs:enumeration | value="T6C"/> |
| <xs:enumeration | value="T2J"/> |
| <xs:enumeration | value="TJY"/> |
| <xs:enumeration | value="TQR"/> |
| <xs:enumeration | value="TIL"/> |
| <xs:enumeration | value="TTK"/> |
| <xs:enumeration | value="TTL"/> |
| <xs:enumeration | value="TTM"/> |
| <xs:enumeration | value="TTQ"/> |
| <xs:enumeration | value="TTV"/> |
| <xs:enumeration | value="TUZ"/> |
| <xs:enumeration | value="TYG"/> |
| <xs:enumeration | value="T2K"/> |
| <xs:enumeration | value="TPH"/> |
| <xs:enumeration | value="T6D"/> |
| <xs:enumeration | value="TIP"/> |
| <xs:enumeration | value="TIQ"/> |
| <xs:enumeration | value="TQS"/> |
| <xs:enumeration | value="T6E"/> |
| <xs:enumeration | value="TE7"/> |
| <xs:enumeration | value="TPJ"/> |
| <xs:enumeration | value="TA4"/> |
| <xs:enumeration | value="TJ2"/> |
| <xs:enumeration | value="T6F"/> |
| <xs:enumeration | value="T6G"/> |
| <xs:enumeration | value="TTY"/> |
| <xs:enumeration | value="TTZ"/> |
| <xs:enumeration | value="TPK"/> |
| <xs:enumeration | value="T6H"/> |
| <xs:enumeration | value="T6J"/> |
| <xs:enumeration | value="TZG"/> |
| <xs:enumeration | value="TDP"/> |
| <xs:enumeration | value="T6K"/> |
| <xs:enumeration | value="T6L"/> |

Specifiche tecniche richieste di registrazione e adempimenti successivi per i contratti di locazione e affitto di immobili (Modello RLI) Allegato A

| | |
|--|---|
| | <pre> <xs:enumeration value="TPL"/> <xs:enumeration value="TPM"/> <xs:enumeration value="TJZ"/> <xs:enumeration value="TYH"/> <xs:enumeration value="T6M"/> <xs:enumeration value="TPQ"/> <xs:enumeration value="TPY"/> </xs:restriction> </xs:simpleType> </pre> |
|--|---|

simpleType **DatoAN_Type**

| | |
|------------|--|
| namespace | urn:www.agenziaentrate.gov.it:specificheTecniche:common:v2 |
| type | restriction of xs:string |
| properties | base xs:string |
| used by | <p>elements</p> <p> Domicilio EE Type/CodiceComune Domicilio Ita Type/CodiceComune Soggetti Non Residenti Type/CodicIdentificazioneEstero Soggetti Non Residenti Type/CodiceStatoEstero Residenza Estera Type/CodiceStatoEstero Dati Anagrafici Type/Cognome Domicilio EE Type/Comune Domicilio Ita Type/Comune Dati Anagrafici Type/ComuneNascita Soggetti Diversi Da PF Type/Denominazione Domicilio EE Type/Indirizzo Domicilio Ita Type/Indirizzo Residenza Estera Type/IndirizzoEstero Documento RLI Type/Frontespizio/Richiedente/PersoneFisiche/Cognome Documento RLI Type/Frontespizio/Richiedente/Rappresentante/CognomeRappresentante Documento RLI Type/Immobili/PrimoModulo/Immibile/Comune Documento RLI Type/Immobili/Modulo/Immibile/Comune Soggetto Type/SoggettiDiversiDaPF/Denominazione Documento RLI Type/Frontespizio/Richiedente/SoggettiDiversiDaPF/Denominazione Documento RLI Type/Frontespizio/IdentificativoProdSoftware Documento RLI Type/Frontespizio/AdempSucc/IDTelematico Documento RLI Type/Immobili/Modulo/Immibile/Indirizzo Documento RLI Type/Immobili/PrimoModulo/Immibile/Indirizzo Documento RLI Type/Frontespizio/Richiedente/PersoneFisiche/Nome Documento RLI Type/Frontespizio/Richiedente/Rappresentante/NomeRappresentante Documento RLI Type/Immobili/PrimoModulo/Immibile/NumCivico Documento RLI Type/Immobili/Modulo/Immibile/NumCivico Documento RLI Type/Immobili/PrimoModulo/Immibile/SezioneUrbana Documento RLI Type/Immobili/Modulo/Immibile/SezioneUrbana Intestazione Type/SpazioServizioTelematico Intestazione Type/SpazioUtente Intestazione Type/TipoFornitore Residenza Estera Type/LocalitaEstero Dati Anagrafici Type/Nome Versamento Type/CIN DatiCatastaliFabbricatiTavolare Type/Classe DatiCatastaliFabbricati Type/Classe Domicilio EE Type/CodiceComune Domicilio Ita Type/CodiceComune ItaliaType/CodiceComune Dati Anagrafici Type/Cognome Domicilio EE Type/Comune Domicilio Ita Type/Comune ItaliaType/ComuneAmministrativo LuogoTavolareType/ComuneCatastale Dati Anagrafici Type/ComuneNascita DatiCatastaliTerreniTavolare Type/CorpoTavolare DatiCatastaliFabbricatiTavolare Type/CorpoTavolare FileAttachment Type/FileDescription DatiCatastali Type/Foglio DatiCatastaliTavolare Type/Foglio Residenza Type/Domicilio Ita/Frazione Domicilio EE Type/Indirizzo Domicilio Ita Type/Indirizzo Dati Anagrafici Type/Nome Residenza Type/Domicilio Ita/NumeroCivico Versamento Type/NumeroContoCorrente DatiCatastaliTavolare Type/Particella DatiCatastali Type/Particella DatiCatastaliTavolare Type/Particella Denominatore DatiCatastaliFabbricatiTavolare Type/PartitaTavolare DatiCatastaliTerreniTavolare Type/PartitaTavolare DatiCatastaliFabbricati Type/SezioneUrbana DatiCatastaliFabbricatiTavolare Type/SezioneUrbana Luogo Type/Estero/StatoEstero DatiCatastali Type/Subalterno DatiCatastaliTavolare Type/Subalterno Residenza Type/Domicilio Ita/Tipologia DatiCatastaliFabbricatiTavolare Type/ZonaCensuaria DatiCatastaliFabbricati Type/ZonaCensuaria Dati Intestazione Type/SpazioServizioTelematico Dati Intestazione Type/SpazioUtente Soggetti Non Residenti Type/StatoEsteroResidenza Residenza Estera Type/StatoFederato </p> <p>simpleTypes</p> <p> AdempimentoSuccessivo Type Casella Quadro Type Cedolare Type Codice Regione Type CodiceComuneCatastale Type CodiceFornitura Type PorzioneImmibile Type RuoloControparte Type Sesso Type TipoCanone Type TipoCatasto Type TipoCosto Type TipologiaContratto Type TipologiaIndirizzo Type TipoProroga Type </p> |

Specifiche tecniche richieste di registrazione e adempimenti successivi per i contratti di locazione e affitto di immobili (Modello RLI) Allegato A

| | |
|------------|--|
| facets | Kind Value annotation pattern ([0-9A-Z-] \"){1}([0-9A-Z&#x26;] ' \"- . , s /°\^\(\)\ À È É Ì Ò Ù Û \" \ \\ / +)* |
| annotation | documentation Tipo semplice costituito da caratteri alfanumerici maiuscoli e dai caratteri: punto, virgola, apice, trattino, spazio, barra semplice, °, ^, ampersand, parentesi aperta e chiusa, doppie virgolette, barra rovesciata, la barra dritta, il più, le maiuscole accentate e la Ü. Tali caratteri non sono ammessi come primo carattere tranne: i numeri da 0 a 9, i caratteri maiuscoli da A a Z, il meno e le doppie virgolette. |
| source | <pre> <xs:simpleType name="DatoAN_Type"> <xs:annotation> <xs:documentation>Tipo semplice costituito da caratteri alfanumerici maiuscoli e dai caratteri: punto, virgola, apice, trattino, spazio, barra semplice, °, ^, ampersand, parentesi aperta e chiusa, doppie virgolette, barra rovesciata, la barra dritta, il più, le maiuscole accentate e la Ü. Tali caratteri non sono ammessi come primo carattere tranne: i numeri da 0 a 9, i caratteri maiuscoli da A a Z, il meno e le doppie virgolette.</xs:documentation> </xs:annotation> <xs:restriction base="xs:string"> <xs:pattern value="([0-9A-Z-] \&quot;){1}([0-9A-Z&amp;#x26;] ' \"- . , s /°\^\(\)\ À È É Ì Ò Ù Û \&quot; \ \\ / +)*"/> </xs:restriction> </xs:simpleType> </pre> |

simpleType **DatoCB12_Type**

| | |
|------------|--|
| namespace | urn:www.agenziaentrate.gov.it:specificheTecniche:common:v2 |
| type | restriction of xs:byte |
| properties | base xs:byte |
| facets | Kind Value annotation pattern [10]{12} |
| annotation | documentation Tipo semplice che consente esclusivamente 12 caratteri con i valori 0 e 1. |
| source | <pre> <xs:simpleType name="DatoCB12_Type"> <xs:annotation> <xs:documentation>Tipo semplice che consente esclusivamente 12 caratteri con i valori 0 e 1.</xs:documentation> </xs:annotation> <xs:restriction base="xs:byte"> <xs:pattern value="[10]{12}"/> </xs:restriction> </xs:simpleType> </pre> |

simpleType **DatoCB_Type**

| | |
|------------|---|
| namespace | urn:www.agenziaentrate.gov.it:specificheTecniche:common:v2 |
| type | restriction of xs:byte |
| properties | base xs:byte |
| used by | elements <ul style="list-style-type: none"> Tipo Dichiarazione Type/Correttiva Visto Conformita Type/Firma Firma Type/Firma Firma Revisore Type/FirmaDichiarante Impegno A Trasmettere Type/FirmaIntermediario Tipo Dichiarazione Type/Integrativa Tipo Dichiarazione Type/IntegrativaAFavore Tipo Dichiarazione Type/IntegrativaArt2Co8Ter Documento RLI Type/Frontespizio/AdempSucc/CDC Documento RLI Type/Frontespizio/AdempSucc/CedolareSecca Documento RLI Type/Frontespizio/Registrazione/Contratto/CondizioneSospensiva Documento RLI Type/Frontespizio/Registrazione/Contratto/ContrattoSoggettoIVA Documento RLI Type/Frontespizio/EventiEccezionali Documento RLI Type/Frontespizio/Richiedente/Firma Documento RLI Type/Relazioni/PrimoModulo/Dichiarazioni/Firma |

Specifiche tecniche richieste di registrazione e adempimenti successivi per i contratti di locazione e affitto di immobili (Modello RLI) Allegato A

| | |
|------------|--|
| | Documento RLI Type/Relazioni/Modulo/Dichiarazioni/Firma Documento RLI Type/Immobili/PrimoModulo/Immobilabile/InViaDiAccatastamento Documento RLI Type/Immobili/Modulo/Immobilabile/InViaDiAccatastamento Documento RLI Type/Frontespizio/PagamentoInteraDurataContratto Soggetto Type/SoggettivitàIVA Documento RLI Type/Frontespizio/Richiedente/Subentro Dati Sottoscrittore Type/ProceduraNonTerminata ImpegnoATrasmettere Type/FirmaIntermediario Impegno A Trasmettere Type/RicezioneAvvisoTelem |
| facets | Kind Value annotation pattern [01] |
| annotation | documentation Tipo semplice che consente esclusivamente i valori 0 e 1. |
| source | <pre> <xs:simpleType name="DatoCB_Type"> <xs:annotation> <xs:documentation>Tipo semplice che consente esclusivamente i valori 0 e 1.</xs:documentation> </xs:annotation> <xs:restriction base="xs:byte" value="[01]"/> </xs:simpleType> </pre> |

simpleType **DatoCF_Type**

| | |
|------------|---|
| namespace | urn:www.agenziaentrate.gov.it:specificheTecniche:common:v2 |
| type | restriction of xs:string |
| properties | base xs:string |
| used by | elements Impegno A Trasmettere Type/CFintermediario Visto Conformità Type/CFprofessionista Visto Conformità Type/VistoCAF/CFResp Soggetto Fiscale Type/CodiceFiscale Dati Sottoscrittore Type/CodiceFiscale Firma Revisore Type/CodiceFiscale Dati Intestazione Type/CodiceFiscaleFornitore Documento RLI Type/Frontespizio/Richiedente/CodiceFiscale Documento RLI Type/Relazioni/PrimoModulo/Dichiarazioni/CodiceFiscale Documento RLI Type/Relazioni/Modulo/Dichiarazioni/CodiceFiscale Soggetto Type/CodiceFiscale Intestazione Type/CodiceFiscaleFornitore Documento RLI Type/Frontespizio/Registrazione/Garanzia/CodiceFiscaleGarante Documento RLI Type/Frontespizio/Richiedente/Rappresentante/CodiceFiscaleRappresentante Documento RLI Type/Frontespizio/Registrazione/Garanzia/CodiceFiscaleSecondoGarante ImpegnoATrasmettere Type/CFintermediario Versamento Type/CodiceFiscaleTitolareCC |
| facets | Kind Value annotation pattern [0-9]{11}[[A-Z]{6}[0-9LMNPQRSTU]{2}[A-Z]{1}[0-9LMNPQRSTU]{2}[A-Z]{1}[0-9LMNPQRSTU]{3}[A-Z]{1}] |
| annotation | documentation Tipo semplice che identifica un codice fiscale provvisorio o alfanumerico rispettandone i vincoli di struttura. |
| source | <pre> <xs:simpleType name="DatoCF_Type"> <xs:annotation> <xs:documentation>Tipo semplice che identifica un codice fiscale provvisorio o alfanumerico rispettandone i vincoli di struttura.</xs:documentation> </xs:annotation> <xs:restriction base="xs:string" value="[0-9]{11}[[A-Z]{6}[0-9LMNPQRSTU]{2}[A-Z]{1}[0-9LMNPQRSTU]{2}[A-Z]{1}[0-9LMNPQRSTU]{3}[A-Z]{1}]"> </xs:restriction> </xs:simpleType> </pre> |

simpleType **DatoCN_Type**

| | |
|-----------|--|
| namespace | urn:www.agenziaentrate.gov.it:specificheTecniche:common:v2 |
| type | restriction of xs:string |

| | | | | | | | | | | |
|------------|--|------------|-------|------------|--------|----|--|---------|-----------|--|
| properties | base xs:string | | | | | | | | | |
| used by | elements Visto Conformita Type/VistoCAF/CF CAF Dati Sottoscrittore Type/CodiceFiscaleSocieta | | | | | | | | | |
| facets | <table border="0"> <tr> <td>Kind</td> <td>Value</td> <td>annotation</td> </tr> <tr> <td>length</td> <td>11</td> <td></td> </tr> <tr> <td>pattern</td> <td>[0-9]{11}</td> <td></td> </tr> </table> | Kind | Value | annotation | length | 11 | | pattern | [0-9]{11} | |
| Kind | Value | annotation | | | | | | | | |
| length | 11 | | | | | | | | | |
| pattern | [0-9]{11} | | | | | | | | | |
| annotation | documentation Tipo semplice che identifica un codice fiscale numerico rispettandone i vincoli di struttura. | | | | | | | | | |
| source | <pre><xs:simpleType name="DatoCN_Type"> <xs:annotation> <xs:documentation>Tipo semplice che identifica un codice fiscale numerico rispettandone i vincoli di struttura.</xs:documentation> </xs:annotation> <xs:restriction base="xs:string"> <xs:length value="11"/> <xs:pattern value="[0-9]{11}"/> </xs:restriction> </xs:simpleType></pre> | | | | | | | | | |

simpleType DatoCP_Type

| | | | | | | | |
|------------|--|------------|-------|------------|---------|----------|--|
| namespace | urn:www.agenziaentrate.gov.it:specificheTecniche:common:v2 | | | | | | |
| type | restriction of xs:string | | | | | | |
| properties | base xs:string | | | | | | |
| used by | elements Domicilio Ita Type/Cap Domicilio EE Type/Cap Domicilio EE Type/Cap Domicilio Ita Type/Cap | | | | | | |
| facets | <table border="0"> <tr> <td>Kind</td> <td>Value</td> <td>annotation</td> </tr> <tr> <td>pattern</td> <td>[0-9]{5}</td> <td></td> </tr> </table> | Kind | Value | annotation | pattern | [0-9]{5} | |
| Kind | Value | annotation | | | | | |
| pattern | [0-9]{5} | | | | | | |
| annotation | documentation Tipo semplice che identifica un elemento di tipo cap | | | | | | |
| source | <pre><xs:simpleType name="DatoCP_Type"> <xs:annotation> <xs:documentation>Tipo semplice che identifica un elemento di tipo cap</xs:documentation> </xs:annotation> <xs:restriction base="xs:string"> <xs:pattern value="[0-9]{5}"/> </xs:restriction> </xs:simpleType></pre> | | | | | | |

simpleType DatoD6_Type

| | | | | | | | | | | |
|------------|---|------------|-------|------------|--------|---|--|---------|--|--|
| namespace | urn:www.agenziaentrate.gov.it:specificheTecniche:common:v2 | | | | | | | | | |
| type | restriction of xs:string | | | | | | | | | |
| properties | base xs:string | | | | | | | | | |
| used by | elements Domicilio Fiscale Type/DataVariazione Domicilio EE Type/DataVariazione Domicilio EE Type/DataVariazione | | | | | | | | | |
| facets | <table border="0"> <tr> <td>Kind</td> <td>Value</td> <td>annotation</td> </tr> <tr> <td>length</td> <td>6</td> <td></td> </tr> <tr> <td>pattern</td> <td>((0[0-9]) (1[0-2]))((19 20)[0-9][0-9])</td> <td></td> </tr> </table> | Kind | Value | annotation | length | 6 | | pattern | ((0[0-9]) (1[0-2]))((19 20)[0-9][0-9]) | |
| Kind | Value | annotation | | | | | | | | |
| length | 6 | | | | | | | | | |
| pattern | ((0[0-9]) (1[0-2]))((19 20)[0-9][0-9]) | | | | | | | | | |
| annotation | documentation Tipo semplice che identifica una data nel formato mmaaaa. | | | | | | | | | |
| source | <pre><xs:simpleType name="DatoD6_Type"> <xs:annotation></pre> | | | | | | | | | |

Specifiche tecniche richieste di registrazione e adempimenti successivi per i contratti di locazione e affitto di immobili (Modello RLI) Allegato A

| | |
|--|---|
| | <pre> <xs:documentation>Tipo semplice che identifica una data nel formato mmaaaa.</xs:documentation> </xs:annotation> <xs:restriction base="xs:string"> <xs:length value="6"/> <xs:pattern value="((0[0-9]) (1[0-2]))((19 20)[0-9][0-9])"/> </xs:restriction> </xs:simpleType> </pre> |
|--|---|

simpleType DatoDA_Type

| | | | | | | | | | | |
|------------|--|------------|-------|------------|--------|---|--|---------|--------------------|--|
| namespace | urn:www.agenziaentrate.gov.it:specificheTecniche:common:v2 | | | | | | | | | |
| type | restriction of xs:string | | | | | | | | | |
| properties | base xs:string | | | | | | | | | |
| used by | elements Documento RLI Type/Frontespizio/AdempSucc/Registrazione/Anno Documento RLI Type/Frontespizio/AdempSucc/Annualita | | | | | | | | | |
| facets | <table border="0"> <tr> <td>Kind</td> <td>Value</td> <td>annotation</td> </tr> <tr> <td>length</td> <td>4</td> <td></td> </tr> <tr> <td>pattern</td> <td>(18 19 20)[0-9]{2}</td> <td></td> </tr> </table> | Kind | Value | annotation | length | 4 | | pattern | (18 19 20)[0-9]{2} | |
| Kind | Value | annotation | | | | | | | | |
| length | 4 | | | | | | | | | |
| pattern | (18 19 20)[0-9]{2} | | | | | | | | | |
| annotation | documentation Tipo semplice che identifica un anno nel formato aaaa. Sono ammessi anni dal 1800 al 2099. | | | | | | | | | |
| source | <pre> <xs:simpleType name="DatoDA_Type"> <xs:annotation> <xs:documentation>Tipo semplice che identifica un anno nel formato aaaa. Sono ammessi anni dal 1800 al 2099.</xs:documentation> </xs:annotation> <xs:restriction base="xs:string"> <xs:length value="4"/> <xs:pattern value="(18 19 20)[0-9]{2}"> </xs:restriction> </xs:simpleType> </pre> | | | | | | | | | |

simpleType DatoDN_Type

| | | | | | | | | | | |
|------------|---|------------|-------|------------|--------|---|--|---------|--|--|
| namespace | urn:www.agenziaentrate.gov.it:specificheTecniche:common:v2 | | | | | | | | | |
| type | restriction of xs:string | | | | | | | | | |
| properties | base xs:string | | | | | | | | | |
| used by | elements Documento RLI Type/Frontespizio/Registrazione/Contratto/DataFine Documento RLI Type/Frontespizio/AdempSucc/DataFine Documento RLI Type/Frontespizio/Registrazione/Contratto/DataInizio | | | | | | | | | |
| facets | <table border="0"> <tr> <td>Kind</td> <td>Value</td> <td>annotation</td> </tr> <tr> <td>length</td> <td>8</td> <td></td> </tr> <tr> <td>pattern</td> <td>((([0-1-9][12][0-9][301])([013578]1012)\d{4})) ((([0][1-9][12][0-9][30](0469)11)\d{4})) ((0[1-9]1[0-9]2[0-8](02)\d{4})) ((29)(02)([02468][048]00)) ((29)(02)([13579][26]00)) ((29)(02)([0-9][0-9][0][48])) ((29)(02)([0-9][0-9][2468][048])) ((29)(02)([0-9][0-9][13579][26]))</td> <td></td> </tr> </table> | Kind | Value | annotation | length | 8 | | pattern | ((([0-1-9][12][0-9][301])([013578]1012)\d{4})) ((([0][1-9][12][0-9][30](0469)11)\d{4})) ((0[1-9]1[0-9]2[0-8](02)\d{4})) ((29)(02)([02468][048]00)) ((29)(02)([13579][26]00)) ((29)(02)([0-9][0-9][0][48])) ((29)(02)([0-9][0-9][2468][048])) ((29)(02)([0-9][0-9][13579][26])) | |
| Kind | Value | annotation | | | | | | | | |
| length | 8 | | | | | | | | | |
| pattern | ((([0-1-9][12][0-9][301])([013578]1012)\d{4})) ((([0][1-9][12][0-9][30](0469)11)\d{4})) ((0[1-9]1[0-9]2[0-8](02)\d{4})) ((29)(02)([02468][048]00)) ((29)(02)([13579][26]00)) ((29)(02)([0-9][0-9][0][48])) ((29)(02)([0-9][0-9][2468][048])) ((29)(02)([0-9][0-9][13579][26])) | | | | | | | | | |
| annotation | documentation Tipo semplice che identifica una data nel formato ggmmaaaa. | | | | | | | | | |
| source | <pre> <xs:simpleType name="DatoDN_Type"> <xs:annotation> <xs:documentation>Tipo semplice che identifica una data nel formato ggmmaaaa.</xs:documentation> </xs:annotation> <xs:restriction base="xs:string"> <xs:length value="8"/> </xs:restriction> </xs:simpleType> </pre> | | | | | | | | | |

Specifiche tecniche richieste di registrazione e adempimenti successivi per i contratti di locazione e affitto di immobili (Modello RLI) Allegato A

| | |
|--|--|
| | <pre><xs:pattern value="(((0[1-9][12][0-9] 3[01])(0[13578] 10 12)\d{4}) (((0[1-9][12][0-9] 30)(0[469] 11)\d{4})) ((0[1-9] 1[0-9] 2[0-8])(02)\d{4})) ((29)(02)([02468][048]00)) ((29)(02)([13579][26]00)) ((29)(02)([0-9][0-9][0][48])) ((29)(02)([0-9][0-9][2468][048])) ((29)(02)([0-9][0-9][13579][26]))"/> </xs:restriction> </xs:simpleType></pre> |
|--|--|

simpleType **DatoDT_Type**

| | | |
|------------|---|--|
| namespace | urn:www.agenziaentrate.gov.it:specificheTecniche:common:v2 | |
| type | restriction of xs:string | |
| properties | base xs:string | |
| used by | <p>elements</p> <p>Soggetti Diversi Da PF Type/DataApprovazioneBilancio Dati Sottoscrittore Type/DataCarica Impegno A Trasmettere Type/DataImpegno Dati Anagrafici Type/DataNascita Residenza Anagrafica Type/DataVariazione Soggetti Diversi Da PF Type/FinePeriodoImposta Dati Sottoscrittore Type/FineProcedura Soggetti Diversi Da PF Type/InizioPeriodoImposta Dati Sottoscrittore Type/InizioProcedura Documento RLI Type/Frontespizio/Registrazione/Contratto/DataStipula ImpegnoATrasmettere Type/DataImpegno Dati Anagrafici Type/DataNascita EstremiRegistrazione Type/DataRegistrazione Soggetti Diversi Da PF Type/TermineApprovazioneBilancio</p> | |
| facets | <p>Kind Value annotation</p> <p>length 8</p> <p>pattern (((0[1-9][12][0-9] 3[01])(0[13578] 10 12)\d{4}) (((0[1-9][12][0-9] 30)(0[469] 11)\d{4})) ((0[1-9] 1[0-9] 2[0-8])(02)\d{4})) ((29)(02)([02468][048]00)) ((29)(02)([13579][26]00)) ((29)(02)([0-9][0-9][0][48])) ((29)(02)([0-9][0-9][2468][048])) ((29)(02)([0-9][0-9][13579][26]))))</p> | |
| annotation | <p>documentation</p> <p>Tipo semplice che identifica una data nel formato ggmmaaaa. La data indicata non deve essere successiva alla data corrente.</p> | |
| source | <pre><xs:simpleType name="DatoDT_Type"> <xs:annotation> <xs:documentation>Tipo semplice che identifica una data nel formato ggmmaaaa. La data indicata non deve essere successiva alla data corrente.</xs:documentation> </xs:annotation> <xs:restriction base="xs:string"> <xs:length value="8"/> <xs:pattern value="(((0[1-9][12][0-9] 3[01])(0[13578] 10 12)\d{4}) (((0[1-9][12][0-9] 30)(0[469] 11)\d{4})) ((0[1-9] 1[0-9] 2[0-8])(02)\d{4})) ((29)(02)([02468][048]00)) ((29)(02)([13579][26]00)) ((29)(02)([0-9][0-9][0][48])) ((29)(02)([0-9][0-9][2468][048])) ((29)(02)([0-9][0-9][13579][26]))"/> </xs:restriction> </xs:simpleType></pre> | |

simpleType **DatoEM_Type**

| | | |
|------------|---|--|
| namespace | urn:www.agenziaentrate.gov.it:specificheTecniche:common:v2 | |
| type | restriction of xs:string | |
| properties | base xs:string | |
| used by | element Soggetto Fiscale Type/Email | |
| facets | <p>Kind Value annotation</p> <p>pattern [a-zA-Z0-9._%\-'&quot;?^~=]+@[a-zA-Z0-9.\-]+\.[a-zA-Z]{2,4}</p> | |
| annotation | <p>documentation</p> <p>Tipo semplice che identifica un elemento di tipo email</p> | |
| source | <pre><xs:simpleType name="DatoEM_Type"> <xs:annotation></pre> | |

Specifiche tecniche richieste di registrazione e adempimenti successivi per i contratti di locazione e affitto di immobili (Modello RLI) Allegato A

| | |
|--|--|
| | <pre> <xs:documentation>Tipo semplice che identifica un elemento di tipo email</xs:documentation> </xs:annotation> <xs:restriction base="xs:string"> <xs:pattern value="[a-zA-Z0-9._%\-'\&quot;?^~=]+\@[a-zA-Z0-9.\-]+\.[a-zA-Z]{2,4}"/> </xs:restriction> </xs:simpleType> </pre> |
|--|--|

simpleType DatoGA_Type

| | | | | | | | | | | | | | |
|------------|--|------------|-------|------------|-----------|---|--|-----------|---|--|---------|---|--|
| namespace | urn:www.agenziaentrate.gov.it:specificheTecniche:common:v2 | | | | | | | | | | | | |
| type | restriction of xs:string | | | | | | | | | | | | |
| properties | base xs:string | | | | | | | | | | | | |
| facets | <table border="0"> <tr> <td>Kind</td> <td>Value</td> <td>annotation</td> </tr> <tr> <td>minLength</td> <td>1</td> <td></td> </tr> <tr> <td>maxLength</td> <td>3</td> <td></td> </tr> <tr> <td>pattern</td> <td>[1-9]([1-9][0-9])?([12][0-9][0-9])?(3[0-5][0-9])?(36[0-5])?</td> <td></td> </tr> </table> | Kind | Value | annotation | minLength | 1 | | maxLength | 3 | | pattern | [1-9]([1-9][0-9])?([12][0-9][0-9])?(3[0-5][0-9])?(36[0-5])? | |
| Kind | Value | annotation | | | | | | | | | | | |
| minLength | 1 | | | | | | | | | | | | |
| maxLength | 3 | | | | | | | | | | | | |
| pattern | [1-9]([1-9][0-9])?([12][0-9][0-9])?(3[0-5][0-9])?(36[0-5])? | | | | | | | | | | | | |
| annotation | documentation Tipo semplice che identifica il numero di giorni in un anno e va da 1 a 365 | | | | | | | | | | | | |
| source | <pre> <xs:simpleType name="DatoGA_Type"> <xs:annotation> <xs:documentation>Tipo semplice che identifica il numero di giorni in un anno e va da 1 a 365</xs:documentation> </xs:annotation> <xs:restriction base="xs:string"> <xs:minLength value="1"/> <xs:maxLength value="3"/> <xs:pattern value="[1-9]([1-9][0-9])?([12][0-9][0-9])?(3[0-5][0-9])?(36[0-5])?"/> </xs:restriction> </xs:simpleType> </pre> | | | | | | | | | | | | |

simpleType DatoN1_Type

| | | | | | | | | | | |
|-------------|--|------------|---|-------------|-----------|---|--|---------|-------|--|
| namespace | urn:www.agenziaentrate.gov.it:specificheTecniche:common:v2 | | | | | | | | | |
| type | restriction of xs:string | | | | | | | | | |
| properties | base xs:string | | | | | | | | | |
| used by | <table border="0"> <tr> <td>elements</td> <td> Documento_RLI_Type/Frontespizio/CasiParticolari Documento_RLI_Type/Frontespizio/Registrazione/Contratto/ContrattoEsente Documento_RLI_Type/Frontespizio/AdempSucc/TipologiaAdempimento Documento_RLI_Type/Frontespizio/Registrazione/Garanzia/TipologiaGaranzia Documento_RLI_Type/Frontespizio/Richiedente/TipologiaRichiedente Cedente-Cessionario_Type DeterminazioneRendita_Type RegimePatrimoniale_Type TipoContrattoLocazione_Type TipologiaImmobile_Type </td> </tr> <tr> <td>simpleTypes</td> <td></td> </tr> </table> | elements | Documento_RLI_Type/Frontespizio/CasiParticolari Documento_RLI_Type/Frontespizio/Registrazione/Contratto/ContrattoEsente Documento_RLI_Type/Frontespizio/AdempSucc/TipologiaAdempimento Documento_RLI_Type/Frontespizio/Registrazione/Garanzia/TipologiaGaranzia Documento_RLI_Type/Frontespizio/Richiedente/TipologiaRichiedente Cedente-Cessionario_Type DeterminazioneRendita_Type RegimePatrimoniale_Type TipoContrattoLocazione_Type TipologiaImmobile_Type | simpleTypes | | | | | | |
| elements | Documento_RLI_Type/Frontespizio/CasiParticolari Documento_RLI_Type/Frontespizio/Registrazione/Contratto/ContrattoEsente Documento_RLI_Type/Frontespizio/AdempSucc/TipologiaAdempimento Documento_RLI_Type/Frontespizio/Registrazione/Garanzia/TipologiaGaranzia Documento_RLI_Type/Frontespizio/Richiedente/TipologiaRichiedente Cedente-Cessionario_Type DeterminazioneRendita_Type RegimePatrimoniale_Type TipoContrattoLocazione_Type TipologiaImmobile_Type | | | | | | | | | |
| simpleTypes | | | | | | | | | | |
| facets | <table border="0"> <tr> <td>Kind</td> <td>Value</td> <td>annotation</td> </tr> <tr> <td>maxLength</td> <td>1</td> <td></td> </tr> <tr> <td>pattern</td> <td>[1-9]</td> <td></td> </tr> </table> | Kind | Value | annotation | maxLength | 1 | | pattern | [1-9] | |
| Kind | Value | annotation | | | | | | | | |
| maxLength | 1 | | | | | | | | | |
| pattern | [1-9] | | | | | | | | | |
| annotation | documentation Tipo semplice che identifica i numeri naturali da 1 a 9. | | | | | | | | | |
| source | <pre> <xs:simpleType name="DatoN1_Type"> <xs:annotation> <xs:documentation>Tipo semplice che identifica i numeri naturali da 1 a 9.</xs:documentation> </xs:annotation> </pre> | | | | | | | | | |

Specifiche tecniche richieste di registrazione e adempimenti successivi per i contratti di locazione e affitto di immobili (Modello RLI) Allegato A

| | | |
|--|--|---|
| | <pre><xs:restriction <xs:maxLength <xs:pattern </xs:restriction> </xs:simpleType></pre> | <pre>base="xs:string"> value="1"/> value="[1-9]"/></pre> |
|--|--|---|

simpleType DatoNP_Type

| | | | |
|------------|--|--|--|
| namespace | urn:www.agenziaentrate.gov.it:specificheTecniche:common:v2 | | |
| type | restriction of xs:string | | |
| properties | base xs:string | | |
| used by | elements | Impegno A Trasmettere Type/ImpegnoATrasmettere DatiCatastaliFabbricatiTavolare Type/PorzioneMateriale DatiCatastaliTerreni Type/Superficie/SuperficieAre DatiCatastaliTerreniTavolare Type/Superficie/SuperficieAre DatiCatastaliTerreni Type/Superficie/SuperficieCentiare DatiCatastaliTerreniTavolare Type/Superficie/SuperficieCentiare DatiCatastaliTerreni Type/Superficie/SuperficieEttari DatiCatastaliTerreniTavolare Type/Superficie/SuperficieEttari Intestazione Type/TipoFornitore Firma Revisore Type/Soggetto Intestazione Type/TipoFornitore Codice Carica Type ImpegnoPresentazione Type Natura Giuridica Type Situazione Type Stato Type | |
| facets | Kind | Value | annotation |
| | pattern | [1-9]{1}[0-9]* | |
| annotation | documentation Tipo semplice che identifica numeri naturali positivi con al massimo 16 cifre. | | |
| source | <pre><xs:simpleType <xs:annotation> <xs:documentation>Tipo semplice che identifica numeri naturali positivi con al massimo 16 cifre.</xs:documentation> </xs:annotation> <xs:restriction <xs:pattern </xs:restriction> </xs:simpleType></pre> | | |
| | | | <pre>name="DatoNP_Type"> base="xs:string"> value="[1-9]{1}[0-9]*"/></pre> |

simpleType DatoNU_Type

| | | | |
|------------|--|--|------------|
| namespace | urn:www.agenziaentrate.gov.it:specificheTecniche:common:v2 | | |
| type | restriction of xs:string | | |
| properties | base xs:string | | |
| used by | elements | Documento RLI Type/Frontespizio/Registrazione/Contratto/NumeroAllegatoA Documento RLI Type/Frontespizio/Registrazione/Contratto/NumeroAllegatoB Documento RLI Type/Frontespizio/Registrazione/Contratto/NumeroAllegatoC Documento RLI Type/Frontespizio/Registrazione/Contratto/NumeroCopie Documento RLI Type/Frontespizio/NumeroModuliCompilati Documento RLI Type/Frontespizio/Registrazione/Contratto/NumeroPagine Documento RLI Type/Frontespizio/AdempSucc/Registrazione/NumeroRegistrazione Documento RLI Type/Frontespizio/AdempSucc/Registrazione/SottonumeroRegistrazione Impegno A Trasmettere Type/NumeroIscrAlboCAF EstremiRegistrazione Type/NumeroRegistrazione EstremiRegistrazione Type/SottonumeroRegistrazione OggettoLocazione Type | |
| facets | Kind | Value | annotation |
| | maxLength | 16 | |
| | pattern | (-[1-9] [1-9])[0-9]* | |
| annotation | documentation Tipo semplice che identifica numeri naturali positivi e negativi con al massimo 16 cifre. | | |

Specifiche tecniche richieste di registrazione e adempimenti successivi per i contratti di locazione e affitto di immobili (Modello RLI) Allegato A

| | |
|--------|--|
| source | <pre> <xs:simpleType name="DatoNU_Type"> <xs:annotation> <xs:documentation>Tipo semplice che identifica numeri naturali positivi e negativi con al massimo 16 cifre.</xs:documentation> </xs:annotation> <xs:restriction base="xs:string" value="16"/> <xs:pattern value="\-[1-9][1-9][0-9]*/> </xs:restriction> </xs:simpleType> </pre> |
|--------|--|

simpleType DatoPC_Type

| namespace | urn:www.agenziaentrate.gov.it:specificheTecniche:common:v2 | | | | | | | | | |
|------------|---|------------|-------|------------|-----------|----|--|---------|--------------------------------------|--|
| type | restriction of xs:string | | | | | | | | | |
| properties | base xs:string | | | | | | | | | |
| used by | elements Documento RLI Type/Relazioni/PrimoModulo/LocazioneUsoAbitativo/PercentualePossesso Documento RLI Type/Relazioni/Modulo/LocazioneUsoAbitativo/PercentualePossesso | | | | | | | | | |
| facets | <table border="1"> <thead> <tr> <th>Kind</th> <th>Value</th> <th>annotation</th> </tr> </thead> <tbody> <tr> <td>maxLength</td> <td>16</td> <td></td> </tr> <tr> <td>pattern</td> <td>[0-9]?[0-9](,\d{1,3})? 100,(0{1,3})?</td> <td></td> </tr> </tbody> </table> | Kind | Value | annotation | maxLength | 16 | | pattern | [0-9]?[0-9](,\d{1,3})? 100,(0{1,3})? | |
| Kind | Value | annotation | | | | | | | | |
| maxLength | 16 | | | | | | | | | |
| pattern | [0-9]?[0-9](,\d{1,3})? 100,(0{1,3})? | | | | | | | | | |
| annotation | documentation Tipo semplice che esprime una percentuale e dunque consente valori positivi non superiori a 100, con al massimo 2 cifre decimali. Il separatore decimale previsto è la virgola. | | | | | | | | | |
| source | <pre> <xs:simpleType name="DatoPC_Type"> <xs:annotation> <xs:documentation>Tipo semplice che esprime una percentuale e dunque consente valori positivi non superiori a 100, con al massimo 2 cifre decimali. Il separatore decimale previsto è la virgola.</xs:documentation> </xs:annotation> <xs:restriction base="xs:string" value="16"/> <xs:pattern value="[0-9]?[0-9](,\d{1,3})? 100,(0{1,3})?"/> </xs:restriction> </xs:simpleType> </pre> | | | | | | | | | |

simpleType DatoPI_Type

| namespace | urn:www.agenziaentrate.gov.it:specificheTecniche:common:v2 | | | | | | | | | |
|------------|--|------------|-------|------------|--------|----|--|---------|----------------|--|
| type | restriction of xs:string | | | | | | | | | |
| properties | base xs:string | | | | | | | | | |
| facets | <table border="1"> <thead> <tr> <th>Kind</th> <th>Value</th> <th>annotation</th> </tr> </thead> <tbody> <tr> <td>length</td> <td>11</td> <td></td> </tr> <tr> <td>pattern</td> <td>[0-7][0-9]{10}</td> <td></td> </tr> </tbody> </table> | Kind | Value | annotation | length | 11 | | pattern | [0-7][0-9]{10} | |
| Kind | Value | annotation | | | | | | | | |
| length | 11 | | | | | | | | | |
| pattern | [0-7][0-9]{10} | | | | | | | | | |
| annotation | documentation Tipo semplice che identifica la partita IVA rispettandone i vincoli di struttura. | | | | | | | | | |
| source | <pre> <xs:simpleType name="DatoPI_Type"> <xs:annotation> <xs:documentation>Tipo semplice che identifica la partita IVA rispettandone i vincoli di struttura.</xs:documentation> </xs:annotation> <xs:restriction base="xs:string" value="11"/> <xs:length value="11"/> </xs:restriction> </xs:simpleType> </pre> | | | | | | | | | |

| | | |
|--|--|--|
| | <pre><xs:pattern </xs:restriction> </xs:simpleType></pre> | <pre>value="[0-7][0-9]{10}"/></pre> |
|--|--|--|

simpleType DatoQU_Type

| | | | |
|------------|---|----------------------|--|
| namespace | urn:www.agenziaentrate.gov.it:specificheTecniche:common:v2 | | |
| type | restriction of xs:string | | |
| properties | base xs:string | | |
| facets | Kind | Value | annotation |
| | maxLength | 16 | |
| | pattern | [0-9]+(,[0-9]{1,5})? | |
| annotation | documentation Tipo semplice che identifica numeri positivi con al massimo 5 cifre decimali. La lunghezza massima prevista è di 16 caratteri, il separatore decimale previsto è la virgola. | | |
| source | <pre><xs:simpleType <xs:annotation> <xs:documentation>Tipo semplice che identifica numeri positivi con al massimo 5 cifre decimali. La lunghezza massima prevista è di 16 caratteri, il separatore decimale previsto è la virgola.</xs:documentation> </xs:annotation> <xs:restriction <xs:maxLength <xs:pattern </xs:restriction> </xs:simpleType></pre> | | |
| | | | <pre>name="DatoQU_Type"> base="xs:string"> value="16"/> value="[0-9]+(,[0-9]{1,5})?"/></pre> |

simpleType DatoTL_Type

| | | | |
|------------|---|--|--|
| namespace | urn:www.agenziaentrate.gov.it:specificheTecniche:common:v2 | | |
| type | restriction of xs:string | | |
| properties | base xs:string | | |
| used by | elements | Soggetto Fiscale Type/Fax Soggetto Fiscale Type/Telefono Dati Sottoscrittore Type/Telefono | |
| facets | Kind | Value | annotation |
| | pattern | [0-9]* | |
| annotation | documentation Tipo semplice che identifica un elemento di tipo telefono | | |
| source | <pre><xs:simpleType <xs:annotation> <xs:documentation>Tipo semplice che identifica un elemento di tipo telefono</xs:documentation> </xs:annotation> <xs:restriction <xs:pattern </xs:restriction> </xs:simpleType></pre> | | |
| | | | <pre>name="DatoTL_Type"> base="xs:string"> value="[0-9]*"/></pre> |

simpleType DatoVP_Type

| | | | |
|-----------|--|--|--|
| namespace | urn:www.agenziaentrate.gov.it:specificheTecniche:common:v2 | | |
|-----------|--|--|--|

Specifiche tecniche richieste di registrazione e adempimenti successivi per i contratti di locazione e affitto di immobili (Modello RLI) Allegato A

| | |
|------------|--|
| type | restriction of xs:string |
| properties | base xs:string |
| used by | elements Documento RLI Type/Frontespizio/AdempSucc/Corrispettivo Documento RLI Type/Frontespizio/Registrazione/Contratto/ImportoCanone Fornitura/DatiGenerali/ImportoDaVersare Documento RLI Type/Frontespizio/Registrazione/Garanzia/ImportoGaranziaPrestataDaTerzi Documento RLI Type/Frontespizio/Importi/Imposte/ImpostaDiBollo Documento RLI Type/Frontespizio/Importi/Sanzioni/ImpostaDiBollo Documento RLI Type/Frontespizio/Importi/Imposte/ImpostaDiRegistro Documento RLI Type/Frontespizio/Importi/Sanzioni/ImpostaDiRegistro Documento RLI Type/Frontespizio/Importi/Interessi Documento RLI Type/Immobili/PrimoModulo/Immobile/RenditaCatastale Documento RLI Type/Immobili/Modulo/Immobile/RenditaCatastale DatiCatastaliFabbricati Type/Consistenza DatiCatastaliFabbricatiTavolare Type/Consistenza DatiCatastaliTerreni Type/RedditoDominicale DatiCatastaliTerreniTavolare Type/RedditoDominicale DatiCatastaliFabbricati Type/RenditaCatastale DatiCatastaliFabbricatiTavolare Type/RenditaCatastale |
| facets | Kind Value annotation maxLength 16 pattern [0-9]+,[0-9]{2} |
| annotation | documentation Tipo semplice che identifica numeri positivi con 2 cifre decimali. La lunghezza massima prevista è di 16 caratteri, il separatore decimale previsto è la virgola. |
| source | <pre><xs:simpleType name="DatoVP_Type"> <xs:annotation> <xs:documentation>Tipo semplice che identifica numeri positivi con 2 cifre decimali. La lunghezza massima prevista è di 16 caratteri, il separatore decimale previsto è la virgola.</xs:documentation> </xs:annotation> <xs:restriction base="xs:string"> <xs:maxLength value="16"/> <xs:pattern value="[0-9]+,[0-9]{2}"/> </xs:restriction> </xs:simpleType></pre> |

simpleType **Casella_Quadro_Type**

| | |
|------------|---|
| namespace | urn:www.agenziaentrate.gov.it:specificheTecniche:sco:common:v2 |
| type | restriction of DatoAN_Type |
| properties | base cm:DatoAN_Type |
| facets | Kind Value annotation pattern (([0-9A-Z\-_]{1}){1}([0-9A-Z&#x27; \- _ \\s / \^ \(\) À È É Ì Ò Ù Û " \\ / +)* enumeration 0 enumeration 1 enumeration 2 enumeration 3 |
| source | <pre><xs:simpleType name="Casella_Quadro_Type"> <xs:restriction base="cm:DatoAN_Type"> <xs:enumeration value="0"/> <xs:enumeration value="1"/> <xs:enumeration value="2"/> <xs:enumeration value="3"/> </xs:restriction> </xs:simpleType></pre> |

simpleType **Codice_Carica_Type**

| | | | |
|------------|--|--|---|
| namespace | urn:www.agenziaentrate.gov.it:specificheTecniche:sco:common:v2 | | |
| type | restriction of DatoNP_Type | | |
| properties | base cm:DatoNP_Type | | |
| used by | elements | Dati_Sottoscrittore_Type/CodiceCarica Documento_RLI_Type/Frontespizio/Richiedente/Rappresentante/CodiceCarica | |
| facets | Kind pattern | Value [1-9]{1}[0-9]* | annotation |
| | enumeration | 1 | documentation Rappresentante legale, negoziale o di fatto, socio amministratore |
| | enumeration | 2 | documentation <![CDATA[Rappresentante di minore, inabilitato o interdetto, amministratore di sostegno, ovvero curatore dell'eredità giacente, amministratore dell'eredità]]> |
| | enumeration | 3 | documentation Curatore fallimentare |
| | enumeration | 4 | documentation Commissario liquidatore |
| | enumeration | 5 | documentation Commissario giudiziale |
| | enumeration | 6 | documentation <![CDATA[Rappresentante fiscale di soggetto non residente]]> |
| | enumeration | 7 | documentation Erede |
| | enumeration | 8 | documentation <![CDATA[Liquidatore - liquidazione volontaria]]> |
| | enumeration | 9 | documentation <![CDATA[Soggetto tenuto a presentare dichiarazione in caso di operazioni straordinarie]]> |
| | enumeration | 10 | documentation <![CDATA[Rappresentante fiscale di soggetto non residente con le limitazioni di cui all'art. 44, comma 3, del D.L. n.331/1993]]> |
| | enumeration | 11 | documentation <![CDATA[Soggetto esercente l'attività tutoria del minore o interdetto in relazione alla funzione istituzionale rivestita]]> |
| | enumeration | 12 | documentation <![CDATA[Liquidatore - liquidazione volontaria di ditta individuale periodo ante messa in liquidazione]]> |
| | enumeration | 13 | documentation Amministratore di condominio |
| | enumeration | 14 | documentation <![CDATA[Soggetto che sottoscrive la dichiarazione per conto di una pubblica amministrazione]]> |
| | enumeration | 15 | documentation <![CDATA[Commissario liquidatore di una pubblica amministrazione]]> |
| annotation | documentation Tabella generale dei codici carica | | |
| source | <pre> <xs:simpleType name="Codice_Carica_Type"> <xs:annotation> <xs:documentation>Tabella generale dei codici carica</xs:documentation> </xs:annotation> <xs:restriction base="cm:DatoNP_Type"> <xs:enumeration value="1"> <xs:annotation> <xs:documentation>Rappresentante legale, negoziale o di fatto, socio amministratore</xs:documentation> </xs:annotation> </xs:enumeration> <xs:enumeration value="2"> <xs:annotation> <xs:documentation><![CDATA[Rappresentante di minore, inabilitato o interdetto, amministratore di sostegno, ovvero curatore dell'eredità giacente, amministratore </pre> | | |

| | |
|--|---|
| | <pre> dell'eredità]]></xs:documentation> </xs:annotation> </xs:enumeration> <xs:enumeration value="3"> <xs:annotation> <xs:documentation>Curatore fallimentare</xs:documentation> </xs:annotation> </xs:enumeration> <xs:enumeration value="4"> <xs:annotation> <xs:documentation>Commissario liquidatore</xs:documentation> </xs:annotation> </xs:enumeration> <xs:enumeration value="5"> <xs:annotation> <xs:documentation>Commissario giudiziale</xs:documentation> </xs:annotation> </xs:enumeration> <xs:enumeration value="6"> <xs:annotation> <xs:documentation><![CDATA[Rappresentante fiscale di soggetto non residente]]></xs:documentation> </xs:annotation> </xs:enumeration> <xs:enumeration value="7"> <xs:annotation> <xs:documentation>Erede</xs:documentation> </xs:annotation> </xs:enumeration> <xs:enumeration value="8"> <xs:annotation> <xs:documentation><![CDATA[Liquidatore - liquidazione volontaria]]></xs:documentation> </xs:annotation> </xs:enumeration> <xs:enumeration value="9"> <xs:annotation> <xs:documentation><![CDATA[Soggetto tenuto a presentare dichiarazione in caso di operazioni straordinarie]]></xs:documentation> </xs:annotation> </xs:enumeration> <xs:enumeration value="10"> <xs:annotation> <xs:documentation><![CDATA[Rappresentante fiscale di soggetto non residente con le limitazioni di cui all'art. 44, comma 3, del D.L. n.331/1993]]></xs:documentation> </xs:annotation> </xs:enumeration> <xs:enumeration value="11"> <xs:annotation> <xs:documentation><![CDATA[Soggetto esercente l'attività tutoria del minore o interdetto in relazione alla funzione istituzionale rivestita]]></xs:documentation> </xs:annotation> </xs:enumeration> <xs:enumeration value="12"> <xs:annotation> <xs:documentation><![CDATA[Liquidatore - liquidazione volontaria di ditta individuale periodo ante messa in liquidazione]]></xs:documentation> </xs:annotation> </xs:enumeration> <xs:enumeration value="13"> </pre> |
|--|---|

| | |
|--|--|
| | <pre> <xs:annotation> <xs:documentation>Amministratore di condominio</xs:documentation> </xs:annotation> </xs:enumeration> <xs:enumeration value="14"> <xs:annotation> <xs:documentation><![CDATA[Soggetto che sottoscrive la dichiarazione per conto di una pubblica amministrazione]]></xs:documentation> </xs:annotation> </xs:enumeration> <xs:enumeration value="15"> <xs:annotation> <xs:documentation><![CDATA[Commissario liquidatore di una pubblica amministrazione]]></xs:documentation> </xs:annotation> </xs:enumeration> </xs:restriction> </xs:simpleType> </pre> |
|--|--|

simpleType Codice_Regione_Type

| namespace | urn:www.agenziaentrate.gov.it:specificheTecniche:sco:common:v2 | | | | | | | | | | | | | | | | | | | | | | | | | | | | | | | | | | | | | | | | | | | | | | | | | | | | | | | | | | | | | | | | | | | | | | |
|-------------|--|------------|-------|------------|---------|--|--|-------------|---|--|-------------|---|--|-------------|---|--|-------------|---|--|-------------|---|--|-------------|---|--|-------------|---|--|-------------|---|--|-------------|---|--|-------------|----|--|-------------|----|--|-------------|----|--|-------------|----|--|-------------|----|--|-------------|----|--|-------------|----|--|-------------|----|--|-------------|----|--|-------------|----|--|-------------|----|--|-------------|----|--|--|
| type | restriction of DatoAN_Type | | | | | | | | | | | | | | | | | | | | | | | | | | | | | | | | | | | | | | | | | | | | | | | | | | | | | | | | | | | | | | | | | | | | | | |
| properties | base cm:DatoAN_Type | | | | | | | | | | | | | | | | | | | | | | | | | | | | | | | | | | | | | | | | | | | | | | | | | | | | | | | | | | | | | | | | | | | | | | |
| facets | <table border="1"> <thead> <tr> <th>Kind</th> <th>Value</th> <th>annotation</th> </tr> </thead> <tbody> <tr> <td>pattern</td> <td>(([0-9A-Z-]*)&quot;){1}([0-9A-Z&amp;#x26;] \- \., s / \^\ \(\ \) À È É Ì Ò Ù Ü &quot; \\ / +)*</td> <td></td> </tr> <tr><td>enumeration</td><td>1</td><td></td></tr> <tr><td>enumeration</td><td>2</td><td></td></tr> <tr><td>enumeration</td><td>3</td><td></td></tr> <tr><td>enumeration</td><td>4</td><td></td></tr> <tr><td>enumeration</td><td>5</td><td></td></tr> <tr><td>enumeration</td><td>6</td><td></td></tr> <tr><td>enumeration</td><td>7</td><td></td></tr> <tr><td>enumeration</td><td>8</td><td></td></tr> <tr><td>enumeration</td><td>9</td><td></td></tr> <tr><td>enumeration</td><td>10</td><td></td></tr> <tr><td>enumeration</td><td>11</td><td></td></tr> <tr><td>enumeration</td><td>12</td><td></td></tr> <tr><td>enumeration</td><td>13</td><td></td></tr> <tr><td>enumeration</td><td>14</td><td></td></tr> <tr><td>enumeration</td><td>15</td><td></td></tr> <tr><td>enumeration</td><td>16</td><td></td></tr> <tr><td>enumeration</td><td>17</td><td></td></tr> <tr><td>enumeration</td><td>18</td><td></td></tr> <tr><td>enumeration</td><td>19</td><td></td></tr> <tr><td>enumeration</td><td>20</td><td></td></tr> <tr><td>enumeration</td><td>21</td><td></td></tr> </tbody> </table> | Kind | Value | annotation | pattern | (([0-9A-Z-]*)"){1}([0-9A-Z&#x26;] \- \., s / \^\ \(\ \) À È É Ì Ò Ù Ü " \\ / +)* | | enumeration | 1 | | enumeration | 2 | | enumeration | 3 | | enumeration | 4 | | enumeration | 5 | | enumeration | 6 | | enumeration | 7 | | enumeration | 8 | | enumeration | 9 | | enumeration | 10 | | enumeration | 11 | | enumeration | 12 | | enumeration | 13 | | enumeration | 14 | | enumeration | 15 | | enumeration | 16 | | enumeration | 17 | | enumeration | 18 | | enumeration | 19 | | enumeration | 20 | | enumeration | 21 | | |
| Kind | Value | annotation | | | | | | | | | | | | | | | | | | | | | | | | | | | | | | | | | | | | | | | | | | | | | | | | | | | | | | | | | | | | | | | | | | | | | |
| pattern | (([0-9A-Z-]*)"){1}([0-9A-Z&#x26;] \- \., s / \^\ \(\ \) À È É Ì Ò Ù Ü " \\ / +)* | | | | | | | | | | | | | | | | | | | | | | | | | | | | | | | | | | | | | | | | | | | | | | | | | | | | | | | | | | | | | | | | | | | | | | |
| enumeration | 1 | | | | | | | | | | | | | | | | | | | | | | | | | | | | | | | | | | | | | | | | | | | | | | | | | | | | | | | | | | | | | | | | | | | | | | |
| enumeration | 2 | | | | | | | | | | | | | | | | | | | | | | | | | | | | | | | | | | | | | | | | | | | | | | | | | | | | | | | | | | | | | | | | | | | | | | |
| enumeration | 3 | | | | | | | | | | | | | | | | | | | | | | | | | | | | | | | | | | | | | | | | | | | | | | | | | | | | | | | | | | | | | | | | | | | | | | |
| enumeration | 4 | | | | | | | | | | | | | | | | | | | | | | | | | | | | | | | | | | | | | | | | | | | | | | | | | | | | | | | | | | | | | | | | | | | | | | |
| enumeration | 5 | | | | | | | | | | | | | | | | | | | | | | | | | | | | | | | | | | | | | | | | | | | | | | | | | | | | | | | | | | | | | | | | | | | | | | |
| enumeration | 6 | | | | | | | | | | | | | | | | | | | | | | | | | | | | | | | | | | | | | | | | | | | | | | | | | | | | | | | | | | | | | | | | | | | | | | |
| enumeration | 7 | | | | | | | | | | | | | | | | | | | | | | | | | | | | | | | | | | | | | | | | | | | | | | | | | | | | | | | | | | | | | | | | | | | | | | |
| enumeration | 8 | | | | | | | | | | | | | | | | | | | | | | | | | | | | | | | | | | | | | | | | | | | | | | | | | | | | | | | | | | | | | | | | | | | | | | |
| enumeration | 9 | | | | | | | | | | | | | | | | | | | | | | | | | | | | | | | | | | | | | | | | | | | | | | | | | | | | | | | | | | | | | | | | | | | | | | |
| enumeration | 10 | | | | | | | | | | | | | | | | | | | | | | | | | | | | | | | | | | | | | | | | | | | | | | | | | | | | | | | | | | | | | | | | | | | | | | |
| enumeration | 11 | | | | | | | | | | | | | | | | | | | | | | | | | | | | | | | | | | | | | | | | | | | | | | | | | | | | | | | | | | | | | | | | | | | | | | |
| enumeration | 12 | | | | | | | | | | | | | | | | | | | | | | | | | | | | | | | | | | | | | | | | | | | | | | | | | | | | | | | | | | | | | | | | | | | | | | |
| enumeration | 13 | | | | | | | | | | | | | | | | | | | | | | | | | | | | | | | | | | | | | | | | | | | | | | | | | | | | | | | | | | | | | | | | | | | | | | |
| enumeration | 14 | | | | | | | | | | | | | | | | | | | | | | | | | | | | | | | | | | | | | | | | | | | | | | | | | | | | | | | | | | | | | | | | | | | | | | |
| enumeration | 15 | | | | | | | | | | | | | | | | | | | | | | | | | | | | | | | | | | | | | | | | | | | | | | | | | | | | | | | | | | | | | | | | | | | | | | |
| enumeration | 16 | | | | | | | | | | | | | | | | | | | | | | | | | | | | | | | | | | | | | | | | | | | | | | | | | | | | | | | | | | | | | | | | | | | | | | |
| enumeration | 17 | | | | | | | | | | | | | | | | | | | | | | | | | | | | | | | | | | | | | | | | | | | | | | | | | | | | | | | | | | | | | | | | | | | | | | |
| enumeration | 18 | | | | | | | | | | | | | | | | | | | | | | | | | | | | | | | | | | | | | | | | | | | | | | | | | | | | | | | | | | | | | | | | | | | | | | |
| enumeration | 19 | | | | | | | | | | | | | | | | | | | | | | | | | | | | | | | | | | | | | | | | | | | | | | | | | | | | | | | | | | | | | | | | | | | | | | |
| enumeration | 20 | | | | | | | | | | | | | | | | | | | | | | | | | | | | | | | | | | | | | | | | | | | | | | | | | | | | | | | | | | | | | | | | | | | | | | |
| enumeration | 21 | | | | | | | | | | | | | | | | | | | | | | | | | | | | | | | | | | | | | | | | | | | | | | | | | | | | | | | | | | | | | | | | | | | | | | |

| | | |
|--------|--|--|
| source | <pre> <xs:simpleType <xs:restriction <xs:enumeration value="1"/> <xs:enumeration value="2"/> <xs:enumeration value="3"/> <xs:enumeration value="4"/> <xs:enumeration value="5"/> <xs:enumeration value="6"/> <xs:enumeration value="7"/> <xs:enumeration value="8"/> <xs:enumeration value="9"/> <xs:enumeration value="10"/> <xs:enumeration value="11"/> <xs:enumeration value="12"/> <xs:enumeration value="13"/> <xs:enumeration value="14"/> <xs:enumeration value="15"/> <xs:enumeration value="16"/> <xs:enumeration value="17"/> <xs:enumeration value="18"/> <xs:enumeration value="19"/> <xs:enumeration value="20"/> <xs:enumeration value="21"/> </xs:restriction> </xs:simpleType> </pre> | <pre> name="Codice_Regione_Type"> base="cm:DatoAN_Type"> value="1"/> value="2"/> value="3"/> value="4"/> value="5"/> value="6"/> value="7"/> value="8"/> value="9"/> value="10"/> value="11"/> value="12"/> value="13"/> value="14"/> value="15"/> value="16"/> value="17"/> value="18"/> value="19"/> value="20"/> value="21"/> </pre> |
|--------|--|--|

simpleType Natura Giuridica Type

| | | | |
|------------|--|---|--|
| namespace | urn:www.agenziaentrate.gov.it:specificheTecniche:sco:common:v2 | | |
| type | restriction of DatoNP_Type | | |
| properties | base cm:DatoNP_Type | | |
| used by | element | Soggetti Diversi Da PF Type/NaturaGiuridica | |
| facets | Kind | Value | annotation |
| | pattern | [1-9]{1}[0-9]* | |
| | enumeration | 1 | documentation <![CDATA[Società in accomandita per azioni]]> |
| | enumeration | 2 | documentation <![CDATA[Società a responsabilità limitata]]> |
| | enumeration | 3 | documentation <![CDATA[Società per azioni]]> |
| | enumeration | 4 | documentation <![CDATA[Società cooperative e loro consorzi iscritti nei registri prefettizi e nello schedario della cooperazione]]> |
| | enumeration | 5 | documentation <![CDATA[Altre società cooperative]]> |
| | enumeration | 6 | documentation <![CDATA[Mutue assicuratrici]]> |
| | enumeration | 7 | documentation <![CDATA[Consorzi con personalità giuridica]]> |
| | enumeration | 8 | documentation <![CDATA[Associazioni riconosciute]]> |
| | enumeration | 9 | documentation <![CDATA[Fondazioni]]> |
| | enumeration | 10 | documentation <![CDATA[Altri enti ed istituti con personalità giuridica]]> |
| | enumeration | 11 | documentation <![CDATA[Consorzi senza personalità giuridica]]> |
| | enumeration | 12 | documentation <![CDATA[Associazioni non riconosciute e comitati]]> |
| | enumeration | 13 | documentation |

Specifiche tecniche richieste di registrazione e adempimenti successivi per i contratti di locazione e affitto di immobili (Modello RLI) Allegato A

| | | |
|-------------|----|---|
| | | <![CDATA[Altre organizzazioni di persone o beni senza personalità giuridica, escluse le comunioni]]> |
| enumeration | 14 | documentation |
| enumeration | 15 | <![CDATA[Enti pubblici economici]]> |
| | | documentation |
| enumeration | 16 | <![CDATA[Enti pubblici non economici]]> |
| | | documentation |
| enumeration | 17 | <![CDATA[Casse mutue e fondi previdenza, assistenza, pensioni o simili con o senza personalità giuridica]]> |
| | | documentation |
| enumeration | 18 | <![CDATA[Opere pie e società di mutuo soccorso]]> |
| | | documentation |
| enumeration | 19 | <![CDATA[Enti ospedalieri]]> |
| | | documentation |
| enumeration | 20 | <![CDATA[Enti ed istituti di previdenza e di assistenza sociale]]> |
| | | documentation |
| enumeration | 21 | <![CDATA[Aziende autonome di cura, soggiorno e turismo]]> |
| | | documentation |
| enumeration | 22 | <![CDATA[Aziende regionali, provinciali, comunali e loro consorzi]]> |
| | | documentation |
| enumeration | 23 | <![CDATA[Società, organizzazioni ed enti costituiti all'estero non altrimenti classificabili con sede dell'amministrazione od oggetto principale in Italia]]> |
| | | documentation |
| enumeration | 24 | <![CDATA[Società semplici ed equiparate, art.5, comma 3 lett.b del Tuir]]> |
| | | documentation |
| enumeration | 25 | <![CDATA[Società in nome collettivo ed equiparate ai sensi dell'art. 5, comma 3, lett. b, del TUIR]]> |
| | | documentation |
| enumeration | 26 | <![CDATA[Società in accomandita semplice]]> |
| | | documentation |
| enumeration | 27 | <![CDATA[Società di armamento]]> |
| | | documentation |
| enumeration | 28 | <![CDATA[Associazioni fra artisti e professionisti]]> |
| | | documentation |
| enumeration | 29 | <![CDATA[Aziende coniugali]]> |
| | | documentation |
| enumeration | 30 | <![CDATA[GEIE (Gruppi europei di interesse economico)]> |
| | | documentation |
| enumeration | 31 | <![CDATA[Soggetti non residenti - Società semplici, irregolari e di fatto]]> |
| | | documentation |
| enumeration | 32 | <![CDATA[Soggetti non residenti - Società in nome collettivo]]> |
| | | documentation |
| enumeration | 33 | <![CDATA[Soggetti non residenti - Società in accomandita semplice]]> |
| | | documentation |
| enumeration | 34 | <![CDATA[Soggetti non residenti - Società di armamento]]> |
| | | documentation |
| enumeration | 35 | <![CDATA[Soggetti non residenti - Associazioni fra professionisti]]> |
| | | documentation |
| enumeration | 36 | <![CDATA[Soggetti non residenti - Società in accomandita per azioni]]> |
| | | documentation |
| enumeration | 37 | <![CDATA[Soggetti non residenti - Società a responsabilità limitata]]> |
| | | documentation |
| enumeration | 38 | <![CDATA[Soggetti non residenti - Società per azioni]]> |
| | | documentation |
| enumeration | 39 | <![CDATA[Soggetti non residenti - Consorzi]]> |
| | | documentation |
| enumeration | 40 | <![CDATA[Soggetti non residenti - Altri enti ed istituti]]> |
| | | documentation |
| enumeration | 41 | <![CDATA[Soggetti non residenti - Associazioni riconosciute, non riconosciute e di fatto]]> |
| | | documentation |
| enumeration | 42 | <![CDATA[Soggetti non residenti - Fondazioni]]> |
| | | documentation |
| enumeration | 43 | <![CDATA[Soggetti non residenti - Opere pie e società di mutuo soccorso]]> |
| | | documentation |
| enumeration | 44 | <![CDATA[Soggetti non residenti - Altre organizzazioni di persone e di beni]]> |
| | | documentation |
| enumeration | 50 | <![CDATA[Soggetti non residenti - Trust]]> |
| | | documentation |
| enumeration | 51 | <![CDATA[Società per azioni, aziende speciali e consorzi artt. 31, 113, 114, 115 e 116 del D.Lgs 18/8/2000 n.267]]> |
| | | documentation |
| enumeration | 52 | <![CDATA[Condomini]]> |
| | | documentation |

Specifiche tecniche richieste di registrazione e adempimenti successivi per i contratti di locazione e affitto di immobili (Modello RLI) Allegato A

| | | |
|------------|---|--|
| | enumeration 53 | <![CDATA[Depositi IVA]]> documentation |
| | enumeration 54 | <![CDATA[Società sportive dilettantistiche costituite in società di capitali senza fini di lucro]]> documentation |
| | enumeration 55 | <![CDATA[Trust]]> documentation |
| | enumeration 56 | <![CDATA[Amministrazioni pubbliche]]> documentation |
| | enumeration 57 | <![CDATA[Fondazioni bancarie]]> documentation |
| | enumeration 58 | <![CDATA[Società europea]]> documentation |
| | | <![CDATA[Società cooperativa europea]]> |
| annotation | documentation | Tabella generale classificazione natura giuridica |
| source | <pre> <xs:simpleType name="Natura_Giuridica_Type"> <xs:annotation> <xs:documentation>Tabella generale classificazione natura giuridica</xs:documentation> </xs:annotation> <xs:restriction base="cm:DatoNP_Type"> <xs:enumeration value="1"> <xs:annotation> <xs:documentation><![CDATA[Società in accomandita per azioni]]</xs:documentation> </xs:annotation> </xs:enumeration> <xs:enumeration value="2"> <xs:annotation> <xs:documentation><![CDATA[Società a responsabilità limitata]]</xs:documentation> </xs:annotation> </xs:enumeration> <xs:enumeration value="3"> <xs:annotation> <xs:documentation><![CDATA[Società per azioni]]</xs:documentation> </xs:annotation> </xs:enumeration> <xs:enumeration value="4"> <xs:annotation> <xs:documentation><![CDATA[Società cooperative e loro consorzi iscritti nei registri prefettizi e nello schedario della cooperazione]]</xs:documentation> </xs:annotation> </xs:enumeration> <xs:enumeration value="5"> <xs:annotation> <xs:documentation><![CDATA[Altre società cooperative]]</xs:documentation> </xs:annotation> </xs:enumeration> <xs:enumeration value="6"> <xs:annotation> <xs:documentation><![CDATA[Mutue assicuratrici]]</xs:documentation> </xs:annotation> </xs:enumeration> <xs:enumeration value="7"> <xs:annotation> <xs:documentation><![CDATA[ConSORZI con personalità giuridica]]</xs:documentation> </xs:annotation> </xs:enumeration> <xs:enumeration value="8"> <xs:annotation> <xs:documentation><![CDATA[Associazioni riconosciute]]</xs:documentation> </xs:annotation> </xs:enumeration> </xs:restriction> </xs:simpleType> </pre> | |

Specifiche tecniche richieste di registrazione e adempimenti successivi per i contratti di locazione e affitto di immobili (Modello RLI) Allegato A

| | |
|---|--|
| <pre> <xs:enumeration value="9"> <xs:annotation> <xs:documentation><![CDATA[Fondazioni]]></xs:documentation> </xs:annotation> </xs:enumeration> <xs:enumeration value="10"> <xs:annotation> <xs:documentation><![CDATA[Altri enti ed istituti con personalità giuridica]]></xs:documentation> </xs:annotation> </xs:enumeration> <xs:enumeration value="11"> <xs:annotation> <xs:documentation><![CDATA[Consorsi senza personalità giuridica]]></xs:documentation> </xs:annotation> </xs:enumeration> <xs:enumeration value="12"> <xs:annotation> <xs:documentation><![CDATA[Associazioni non riconosciute e comitati]]></xs:documentation> </xs:annotation> </xs:enumeration> <xs:enumeration value="13"> <xs:annotation> <xs:documentation><![CDATA[Altre organizzazioni di persone o beni senza personalità giuridica, escluse le comunioni]]></xs:documentation> </xs:annotation> </xs:enumeration> <xs:enumeration value="14"> <xs:annotation> <xs:documentation><![CDATA[Enti pubblici economici]]></xs:documentation> </xs:annotation> </xs:enumeration> <xs:enumeration value="15"> <xs:annotation> <xs:documentation><![CDATA[Enti pubblici non economici]]></xs:documentation> </xs:annotation> </xs:enumeration> <xs:enumeration value="16"> <xs:annotation> <xs:documentation><![CDATA[Casse mutue e fondi previdenza, assistenza, pensioni o simili con o senza personalità giuridica]]></xs:documentation> </xs:annotation> </xs:enumeration> <xs:enumeration value="17"> <xs:annotation> <xs:documentation><![CDATA[Opere pie e società di mutuo soccorso]]></xs:documentation> </xs:annotation> </xs:enumeration> <xs:enumeration value="18"> <xs:annotation> <xs:documentation><![CDATA[Enti ospedalieri]]></xs:documentation> </xs:annotation> </xs:enumeration> <xs:enumeration value="19"> <xs:annotation> <xs:documentation><![CDATA[Enti ed istituti di previdenza e di assistenza sociale]]></xs:documentation> </pre> | <pre> value="9"> value="10"> value="11"> value="12"> value="13"> value="14"> value="15"> value="16"> value="17"> value="18"> value="19"> </pre> |
|---|--|

| | |
|--|---|
| | <pre> </xs:annotation> </xs:enumeration> <xs:enumeration value="20"> <xs:annotation> <xs:documentation><![CDATA[Aziende autonome di cura, soggiorno e turismo]]></xs:documentation> </xs:annotation> </xs:enumeration> <xs:enumeration value="21"> <xs:annotation> <xs:documentation><![CDATA[Aziende regionali, provinciali, comunali e loro consorzi]]></xs:documentation> </xs:annotation> </xs:enumeration> <xs:enumeration value="22"> <xs:annotation> <xs:documentation><![CDATA[Società, organizzazioni ed enti costituiti all'estero non altrimenti classificabili con sede dell'amministrazione od oggetto principale in Italia]]></xs:documentation> </xs:annotation> </xs:enumeration> <xs:enumeration value="23"> <xs:annotation> <xs:documentation><![CDATA[Società semplici ed equiparate, art.5, comma 3 lett.b del Tuir]]></xs:documentation> </xs:annotation> </xs:enumeration> <xs:enumeration value="24"> <xs:annotation> <xs:documentation><![CDATA[Società in nome collettivo ed equiparate ai sensi dell'art. 5, comma 3, lett. b, del TUIR]]></xs:documentation> </xs:annotation> </xs:enumeration> <xs:enumeration value="25"> <xs:annotation> <xs:documentation><![CDATA[Società in accomandita semplice]]></xs:documentation> </xs:annotation> </xs:enumeration> <xs:enumeration value="26"> <xs:annotation> <xs:documentation><![CDATA[Società di armamento]]></xs:documentation> </xs:annotation> </xs:enumeration> <xs:enumeration value="27"> <xs:annotation> <xs:documentation><![CDATA[Associazioni fra artisti e professionisti]]></xs:documentation> </xs:annotation> </xs:enumeration> <xs:enumeration value="28"> <xs:annotation> <xs:documentation><![CDATA[Aziende coniugali]]></xs:documentation> </xs:annotation> </xs:enumeration> <xs:enumeration value="29"> <xs:annotation> <xs:documentation><![CDATA[GEIE (Gruppi europei di interesse economico)]]></xs:documentation> </xs:annotation> </pre> |
|--|---|

| | |
|--|---|
| | <pre> </xs:enumeration> <xs:enumeration value="30"> <xs:annotation> <xs:documentation><![CDATA[Soggetti non residenti - Società semplici, irregolari e di fatto]]></xs:documentation> </xs:annotation> </xs:enumeration> <xs:enumeration value="31"> <xs:annotation> <xs:documentation><![CDATA[Soggetti non residenti - Società in nome collettivo]]></xs:documentation> </xs:annotation> </xs:enumeration> <xs:enumeration value="32"> <xs:annotation> <xs:documentation><![CDATA[Soggetti non residenti - Società in accomandita semplice]]></xs:documentation> </xs:annotation> </xs:enumeration> <xs:enumeration value="33"> <xs:annotation> <xs:documentation><![CDATA[Soggetti non residenti - Società di armamento]]></xs:documentation> </xs:annotation> </xs:enumeration> <xs:enumeration value="34"> <xs:annotation> <xs:documentation><![CDATA[Soggetti non residenti - Associazioni fra professionisti]]></xs:documentation> </xs:annotation> </xs:enumeration> <xs:enumeration value="35"> <xs:annotation> <xs:documentation><![CDATA[Soggetti non residenti - Società in accomandita per azioni]]></xs:documentation> </xs:annotation> </xs:enumeration> <xs:enumeration value="36"> <xs:annotation> <xs:documentation><![CDATA[Soggetti non residenti - Società a responsabilità limitata]]></xs:documentation> </xs:annotation> </xs:enumeration> <xs:enumeration value="37"> <xs:annotation> <xs:documentation><![CDATA[Soggetti non residenti - Società per azioni]]></xs:documentation> </xs:annotation> </xs:enumeration> <xs:enumeration value="38"> <xs:annotation> <xs:documentation><![CDATA[Soggetti non residenti - Consorzi]]></xs:documentation> </xs:annotation> </xs:enumeration> <xs:enumeration value="39"> <xs:annotation> <xs:documentation><![CDATA[Soggetti non residenti - Altri enti ed istituti]]></xs:documentation> </xs:annotation> </pre> |
|--|---|

Specifiche tecniche richieste di registrazione e adempimenti successivi per i contratti di locazione e affitto di immobili (Modello RLI) Allegato A

| | |
|--|---|
| | <pre> </xs:enumeration> <xs:enumeration value="40"> <xs:annotation> <xs:documentation><![CDATA[Soggetti non residenti - Associazioni riconosciute, non riconosciute e di fatto]]></xs:documentation> </xs:annotation> </xs:enumeration> <xs:enumeration value="41"> <xs:annotation> <xs:documentation><![CDATA[Soggetti non residenti - Fondazioni]]></xs:documentation> </xs:annotation> </xs:enumeration> <xs:enumeration value="42"> <xs:annotation> <xs:documentation><![CDATA[Soggetti non residenti - Opere pie e società di mutuo soccorso]]></xs:documentation> </xs:annotation> </xs:enumeration> <xs:enumeration value="43"> <xs:annotation> <xs:documentation><![CDATA[Soggetti non residenti - Altre organizzazioni di persone e di beni]]></xs:documentation> </xs:annotation> </xs:enumeration> <xs:enumeration value="44"> <xs:annotation> <xs:documentation><![CDATA[Soggetti non residenti - Trust]]></xs:documentation> </xs:annotation> </xs:enumeration> <xs:enumeration value="50"> <xs:annotation> <xs:documentation><![CDATA[Società per azioni, aziende speciali e consorzi artt. 31, 113, 114, 115 e 116 del D.Lgs 18/8/2000 n.267]]></xs:documentation> </xs:annotation> </xs:enumeration> <xs:enumeration value="51"> <xs:annotation> <xs:documentation><![CDATA[Condomini]]></xs:documentation> </xs:annotation> </xs:enumeration> <xs:enumeration value="52"> <xs:annotation> <xs:documentation><![CDATA[Depositi IVA]]></xs:documentation> </xs:annotation> </xs:enumeration> <xs:enumeration value="53"> <xs:annotation> <xs:documentation><![CDATA[Società sportive dilettantistiche costituite in società di capitali senza fini di lucro]]></xs:documentation> </xs:annotation> </xs:enumeration> <xs:enumeration value="54"> <xs:annotation> <xs:documentation><![CDATA[Trust]]></xs:documentation> </xs:annotation> </xs:enumeration> <xs:enumeration value="55"> <xs:annotation> <xs:documentation><![CDATA[Amministrazioni pubbliche]]></xs:documentation> </pre> |
|--|---|

| | |
|--|--|
| | <pre> </xs:annotation> </xs:enumeration> <xs:enumeration value="56"> <xs:annotation> <xs:documentation><![CDATA[Fondazioni bancarie]]></xs:documentation> </xs:annotation> </xs:enumeration> <xs:enumeration value="57"> <xs:annotation> <xs:documentation><![CDATA[Società europea]]></xs:documentation> </xs:annotation> </xs:enumeration> <xs:enumeration value="58"> <xs:annotation> <xs:documentation><![CDATA[Società cooperativa europea]]></xs:documentation> </xs:annotation> </xs:enumeration> </xs:restriction> </xs:simpleType> </pre> |
|--|--|

simpleType Sesso_Type

| | | | |
|------------|--|--|--------------------------------------|
| namespace | urn:www.agenziaentrate.gov.it:specificheTecniche:sco:common:v2 | | |
| type | restriction of DatoAN_Type | | |
| properties | base cm:DatoAN_Type | | |
| used by | elements | Dati_Anagrafici_Type/Sesso Dati_Anagrafici_Type/Sesso | |
| facets | Kind | Value | annotation |
| | pattern | <pre> ([0-9A-Z\-_]&quot;){1}([0-9A-Z&amp;#x20;] \- \. \s / ^\ \\ À É Ï Ó Ú Û &quot; \\ / +)* </pre> | |
| | enumeration | M | documentation <![CDATA[Maschio]]> |
| | enumeration | F | documentation <![CDATA[Femmina]]> |
| source | <pre> <xs:simpleType <xs:restriction <xs:enumeration <xs:annotation <xs:documentation><![CDATA[Maschio]]></xs:documentation> </xs:annotation> </xs:enumeration> <xs:enumeration <xs:annotation <xs:documentation><![CDATA[Femmina]]></xs:documentation> </xs:annotation> </xs:enumeration> </xs:restriction> </xs:simpleType> </pre> | | |

simpleType Situazione_Type

| | | | |
|------------|--|--|--|
| namespace | urn:www.agenziaentrate.gov.it:specificheTecniche:sco:common:v2 | | |
| type | restriction of DatoNP_Type | | |
| properties | base cm:DatoNP_Type | | |
| used by | element | Soggetti_Diversi_Da_PF_Type/Situazione | |

Specifiche tecniche richieste di registrazione e adempimenti successivi per i contratti di locazione e affitto di immobili (Modello RLI) Allegato A

| facets | Kind | Value | annotation |
|--------|--|----------------|--|
| | pattern | [1-9]{1}[0-9]* | |
| | enumeration | 1 | documentation <![CDATA[Periodo di imposta che inizia dalla data di messa in liquidazione per cessazione di attività, per fallimento o per liquidazione coatta amministrativa]]> |
| | enumeration | 2 | documentation <![CDATA[Periodi di imposta successivi a quello di dichiarazione di fallimento o di messa in liquidazione]]> |
| | enumeration | 3 | documentation <![CDATA[Periodo d'imposta in cui ha avuto termine la liquidazione per cessazione di attività, per fallimento o per liquidazione coatta amministrativa]]> |
| | enumeration | 4 | documentation <![CDATA[Periodo di imposta in cui si è verificata l'estinzione del soggetto per fusione o incorporazione]]> |
| | enumeration | 5 | documentation <![CDATA[Periodo d'imposta in cui è avvenuta la trasformazione da società soggetta ad IRES in società non soggetta ad IRES o viceversa]]> |
| | enumeration | 6 | documentation <![CDATA[Periodo normale d'imposta e periodo compreso tra l'inizio del periodo d'imposta e la data di messa in liquidazione]]> |
| | enumeration | 7 | documentation <![CDATA[Periodo d'imposta in cui si è verificata l'estinzione del soggetto per scissione totale]]> |
| source | <pre> <xs:simpleType name="Situazione_Type"> <xs:restriction base="cm:DatoNP_Type"> <xs:enumeration value="1"> <xs:annotation> <xs:documentation><![CDATA[Periodo di imposta che inizia dalla data di messa in liquidazione per cessazione di attività, per fallimento o per liquidazione coatta amministrativa]]></xs:documentation> </xs:annotation> </xs:enumeration> <xs:enumeration value="2"> <xs:annotation> <xs:documentation><![CDATA[Periodi di imposta successivi a quello di dichiarazione di fallimento o di messa in liquidazione]]></xs:documentation> </xs:annotation> </xs:enumeration> <xs:enumeration value="3"> <xs:annotation> <xs:documentation><![CDATA[Periodo d'imposta in cui ha avuto termine la liquidazione per cessazione di attività, per fallimento o per liquidazione coatta amministrativa]]></xs:documentation> </xs:annotation> </xs:enumeration> <xs:enumeration value="4"> <xs:annotation> <xs:documentation><![CDATA[Periodo di imposta in cui si è verificata l'estinzione del soggetto per fusione o incorporazione]]></xs:documentation> </xs:annotation> </xs:enumeration> <xs:enumeration value="5"> <xs:annotation> <xs:documentation><![CDATA[Periodo d'imposta in cui è avvenuta la trasformazione da società soggetta ad IRES in società non soggetta ad IRES o viceversa]]></xs:documentation> </xs:annotation> </xs:enumeration> <xs:enumeration value="6"> <xs:annotation> <xs:documentation><![CDATA[Periodo normale d'imposta e periodo compreso tra l'inizio del periodo d'imposta e la data di messa in liquidazione]]></xs:documentation> </xs:annotation> </xs:enumeration> </xs:restriction> </xs:simpleType> </pre> | | |

Specifiche tecniche richieste di registrazione e adempimenti successivi per i contratti di locazione e affitto di immobili (Modello RLI) Allegato A

| | |
|--|--|
| | <pre> <xs:enumeration value="7"> <xs:annotation> <xs:documentation><![CDATA[Periodo d'imposta in cui si è verificata l'estinzione del soggetto per scissione totale]]></xs:documentation> </xs:annotation> </xs:enumeration> </xs:restriction> </xs:simpleType> </pre> |
|--|--|

simpleType Stato_Type

| | | | |
|------------|---|----------------|---|
| namespace | urn:www.agenziaentrate.gov.it:specificheTecniche:sco:common:v2 | | |
| type | restriction of DatoNP_Type | | |
| properties | base cm:DatoNP_Type | | |
| used by | element Soggetti Diversi Da PF Type/Stato | | |
| facets | Kind | Value | annotation |
| | pattern | [1-9]{1}[0-9]* | |
| | enumeration | 1 | documentation <![CDATA[Soggetto in normale attività]]> |
| | enumeration | 2 | documentation <![CDATA[Soggetto in liquidazione per cessazione di attività]]> |
| | enumeration | 3 | documentation <![CDATA[Soggetto in fallimento o in liquidazione coatta amministrativa]]> |
| | enumeration | 4 | documentation <![CDATA[Soggetto estinto]]> |
| source | <pre> <xs:simpleType name="Stato_Type"> <xs:restriction base="cm:DatoNP_Type"> <xs:enumeration value="1"> <xs:annotation> <xs:documentation><![CDATA[Soggetto in normale attività]]></xs:documentation> </xs:annotation> </xs:enumeration> <xs:enumeration value="2"> <xs:annotation> <xs:documentation><![CDATA[Soggetto in liquidazione per cessazione di attività]]></xs:documentation> </xs:annotation> </xs:enumeration> <xs:enumeration value="3"> <xs:annotation> <xs:documentation><![CDATA[Soggetto in fallimento o in liquidazione coatta amministrativa]]></xs:documentation> </xs:annotation> </xs:enumeration> <xs:enumeration value="4"> <xs:annotation> <xs:documentation><![CDATA[Soggetto estinto]]></xs:documentation> </xs:annotation> </xs:enumeration> </xs:restriction> </xs:simpleType> </pre> | | |

simpleType Eventi_Ecc_Type

| | |
|-----------|--|
| namespace | urn:www.agenziaentrate.gov.it:specificheTecniche:sco:common:v2 |
|-----------|--|

Specifiche tecniche richieste di registrazione e adempimenti successivi per i contratti di locazione e affitto di immobili (Modello RLI) Allegato A

| type | restriction of xs:string | | | | | | | | | | | | | | | | | | | | | |
|-------------|--|---|-------|------------|-------------|---|--|-------------|---|--|-------------|---|---|-------------|---|---|-------------|---|---|-------------|---|---|
| properties | base xs:string | | | | | | | | | | | | | | | | | | | | | |
| facets | <table border="1"> <thead> <tr> <th>Kind</th> <th>Value</th> <th>annotation</th> </tr> </thead> <tbody> <tr> <td>enumeration</td> <td>1</td> <td>documentation <![CDATA[Richieste estorsive]]></td> </tr> <tr> <td>enumeration</td> <td>2</td> <td>documentation <![CDATA[Alluvione verificatasi nei giorni dal 31 ottobre al 2 novembre 2010 nel territorio della regione Veneto]]></td> </tr> <tr> <td>enumeration</td> <td>3</td> <td>documentation <![CDATA[Soggetti con domicilio fiscale o sede operativa nel comune di Lampedusa e Linosa]]></td> </tr> <tr> <td>enumeration</td> <td>4</td> <td>documentation <![CDATA[Altri eventi eccezionali]]></td> </tr> <tr> <td>enumeration</td> <td>5</td> <td>documentation <![CDATA[Soggetti colpiti dalle eccezionali avversità atmosferiche verificatesi nel mese di ottobre 2011 nel territorio delle province di La Spezia e Massa Carrara]]></td> </tr> <tr> <td>enumeration</td> <td>6</td> <td>documentation <![CDATA[Soggetti colpiti dalle eccezionali avversità atmosferiche verificatesi nei giorni dal 4 all'8 novembre 2011 nel territorio della provincia di Genova]]></td> </tr> </tbody> </table> | Kind | Value | annotation | enumeration | 1 | documentation <![CDATA[Richieste estorsive]]> | enumeration | 2 | documentation <![CDATA[Alluvione verificatasi nei giorni dal 31 ottobre al 2 novembre 2010 nel territorio della regione Veneto]]> | enumeration | 3 | documentation <![CDATA[Soggetti con domicilio fiscale o sede operativa nel comune di Lampedusa e Linosa]]> | enumeration | 4 | documentation <![CDATA[Altri eventi eccezionali]]> | enumeration | 5 | documentation <![CDATA[Soggetti colpiti dalle eccezionali avversità atmosferiche verificatesi nel mese di ottobre 2011 nel territorio delle province di La Spezia e Massa Carrara]]> | enumeration | 6 | documentation <![CDATA[Soggetti colpiti dalle eccezionali avversità atmosferiche verificatesi nei giorni dal 4 all'8 novembre 2011 nel territorio della provincia di Genova]]> |
| Kind | Value | annotation | | | | | | | | | | | | | | | | | | | | |
| enumeration | 1 | documentation <![CDATA[Richieste estorsive]]> | | | | | | | | | | | | | | | | | | | | |
| enumeration | 2 | documentation <![CDATA[Alluvione verificatasi nei giorni dal 31 ottobre al 2 novembre 2010 nel territorio della regione Veneto]]> | | | | | | | | | | | | | | | | | | | | |
| enumeration | 3 | documentation <![CDATA[Soggetti con domicilio fiscale o sede operativa nel comune di Lampedusa e Linosa]]> | | | | | | | | | | | | | | | | | | | | |
| enumeration | 4 | documentation <![CDATA[Altri eventi eccezionali]]> | | | | | | | | | | | | | | | | | | | | |
| enumeration | 5 | documentation <![CDATA[Soggetti colpiti dalle eccezionali avversità atmosferiche verificatesi nel mese di ottobre 2011 nel territorio delle province di La Spezia e Massa Carrara]]> | | | | | | | | | | | | | | | | | | | | |
| enumeration | 6 | documentation <![CDATA[Soggetti colpiti dalle eccezionali avversità atmosferiche verificatesi nei giorni dal 4 all'8 novembre 2011 nel territorio della provincia di Genova]]> | | | | | | | | | | | | | | | | | | | | |
| source | <pre> <xs:simpleType name="Eventi_Ecc_Type" <xs:restriction base="xs:string" <xs:enumeration value="1"> <xs:annotation> <xs:documentation><![CDATA[Richieste estorsive]]</xs:documentation> </xs:annotation> </xs:enumeration> <xs:enumeration value="2"> <xs:annotation> <xs:documentation><![CDATA[Alluvione verificatasi nei giorni dal 31 ottobre al 2 novembre 2010 nel territorio della regione Veneto]]</xs:documentation> </xs:annotation> </xs:enumeration> <xs:enumeration value="3"> <xs:annotation> <xs:documentation><![CDATA[Soggetti con domicilio fiscale o sede operativa nel comune di Lampedusa e Linosa]]</xs:documentation> </xs:annotation> </xs:enumeration> <xs:enumeration value="4"> <xs:annotation> <xs:documentation><![CDATA[Altri eventi eccezionali]]</xs:documentation> </xs:annotation> </xs:enumeration> <xs:enumeration value="5"> <xs:annotation> <xs:documentation><![CDATA[Soggetti colpiti dalle eccezionali avversità atmosferiche verificatesi nel mese di ottobre 2011 nel territorio delle province di La Spezia e Massa Carrara]]</xs:documentation> </xs:annotation> </xs:enumeration> <xs:enumeration value="6"> <xs:annotation> <xs:documentation><![CDATA[Soggetti colpiti dalle eccezionali avversità atmosferiche verificatesi nei giorni dal 4 all'8 novembre 2011 nel territorio della provincia di Genova]]</xs:documentation> </xs:annotation> </xs:enumeration> </xs:restriction> </xs:simpleType> </pre> | | | | | | | | | | | | | | | | | | | | | |

simpleType **Estero**

| | |
|------------|--|
| namespace | urn:www.agenziaentrate.gov.it:specificheTecniche:common:v2 |
| type | restriction of xs:string |
| properties | base xs:string |
| used by | simpleTypes PE_Type PENonTavolare_Type PN_Type |
| facets | Kind enumeration Value EE annotation |
| source | <pre><xs:simpleType name="Estero"> <xs:restriction base="xs:string"> <xs:enumeration value="EE"/> </xs:restriction> </xs:simpleType></pre> |

simpleType **PE_Type**

| | |
|------------|---|
| namespace | urn:www.agenziaentrate.gov.it:specificheTecniche:common:v2 |
| type | union of (ProvinciItaliane , Estero) |
| used by | elements Documento_RLI_Type/Immobili/PrimoModulo/Immobilabile/Provincia Documento_RLI_Type/Immobili/Modulo/Immobilabile/Provincia Domicilio EE_Type/Provincia |
| annotation | documentation Tipo semplice costituito dalle sigle delle provincie italiane in vigore e dalla sigla "EE" che indica un paese estero. |
| source | <pre><xs:simpleType name="PE_Type"> <xs:annotation> <xs:documentation>Tipo semplice costituito dalle sigle delle provincie italiane in vigore e dalla sigla "EE" che indica un paese estero.</xs:documentation> </xs:annotation> <xs:union memberTypes="ProvinciItaliane Estero"/> </xs:simpleType></pre> |

simpleType **PN_Type**

| | |
|------------|---|
| namespace | urn:www.agenziaentrate.gov.it:specificheTecniche:common:v2 |
| type | union of (ProvinciItaliane , ProvincieCroate , Estero) |
| used by | elements Dati_Anagrafici_Type/ProvinciaNascita Dati_Anagrafici_Type/ProvinciaNascita |
| annotation | documentation Tipo semplice costituito dalle sigle delle provincie italiane in vigore, dalle sigle delle provincie croate di Fiume, Pola e Zara e dalla sigla "EE" che indica un paese estero. |
| source | <pre><xs:simpleType name="PN_Type"> <xs:annotation> <xs:documentation>Tipo semplice costituito dalle sigle delle provincie italiane in vigore, dalle sigle delle provincie croate di Fiume, Pola e Zara e dalla sigla "EE" che indica un paese estero.</xs:documentation> </xs:annotation> <xs:union memberTypes="ProvinciItaliane ProvincieCroate Estero"/> </xs:simpleType></pre> |

simpleType **PR_Type**

| | |
|-----------|--|
| namespace | urn:www.agenziaentrate.gov.it:specificheTecniche:common:v2 |
|-----------|--|

| | |
|------------|--|
| type | union of (ProvinciItaliane) |
| used by | elements Domicilio Ita Type/Provincia Domicilio Ita Type/Provincia |
| annotation | documentation Tipo semplice costituito dalle sigle delle provincie italiane in vigore. |
| source | <pre> <xs:simpleType name="PR_Type"> <xs:annotation> <xs:documentation>Tipo semplice costituito dalle sigle delle provincie italiane in vigore.</xs:documentation> </xs:annotation> <xs:union memberTypes="ProvinciItaliane"/> </xs:simpleType> </pre> |

simpleType ProvincieCroate

| namespace | urn:www.agenziaentrate.gov.it:specificheTecniche:common:v2 | | | | | | | | | | | | |
|-------------|--|------------------------|-------|------------|-------------|----|------------------------|-------------|----|-----------------------|-------------|----|-----------------------|
| type | restriction of xs:string | | | | | | | | | | | | |
| properties | base xs:string | | | | | | | | | | | | |
| used by | simpleType PN Type | | | | | | | | | | | | |
| facets | <table border="1"> <thead> <tr> <th>Kind</th> <th>Value</th> <th>annotation</th> </tr> </thead> <tbody> <tr> <td>enumeration</td> <td>FU</td> <td>documentation Fiume</td> </tr> <tr> <td>enumeration</td> <td>PL</td> <td>documentation Pola</td> </tr> <tr> <td>enumeration</td> <td>ZA</td> <td>documentation Zara</td> </tr> </tbody> </table> | Kind | Value | annotation | enumeration | FU | documentation Fiume | enumeration | PL | documentation Pola | enumeration | ZA | documentation Zara |
| Kind | Value | annotation | | | | | | | | | | | |
| enumeration | FU | documentation Fiume | | | | | | | | | | | |
| enumeration | PL | documentation Pola | | | | | | | | | | | |
| enumeration | ZA | documentation Zara | | | | | | | | | | | |
| source | <pre> <xs:simpleType name="ProvincieCroate"> <xs:restriction base="xs:string"> <xs:enumeration value="FU"> <xs:annotation> <xs:documentation>Fiume</xs:documentation> </xs:annotation> </xs:enumeration> <xs:enumeration value="PL"> <xs:annotation> <xs:documentation>Pola</xs:documentation> </xs:annotation> </xs:enumeration> <xs:enumeration value="ZA"> <xs:annotation> <xs:documentation>Zara</xs:documentation> </xs:annotation> </xs:enumeration> </xs:restriction> </xs:simpleType> </pre> | | | | | | | | | | | | |

simpleType ProvinciItaliane

| namespace | urn:www.agenziaentrate.gov.it:specificheTecniche:common:v2 | | | | | | |
|-------------|---|------------|-------|------------|-------------|----|--|
| type | restriction of xs:string | | | | | | |
| properties | base xs:string | | | | | | |
| used by | simpleTypes PE Type PN Type PR Type | | | | | | |
| facets | <table border="1"> <thead> <tr> <th>Kind</th> <th>Value</th> <th>annotation</th> </tr> </thead> <tbody> <tr> <td>enumeration</td> <td>AG</td> <td></td> </tr> </tbody> </table> | Kind | Value | annotation | enumeration | AG | |
| Kind | Value | annotation | | | | | |
| enumeration | AG | | | | | | |

Specifiche tecniche richieste di registrazione e adempimenti successivi per i contratti di locazione e affitto di immobili (Modello RLI) Allegato A

| | |
|-------------|----|
| enumeration | AL |
| enumeration | AN |
| enumeration | AO |
| enumeration | AP |
| enumeration | AQ |
| enumeration | AR |
| enumeration | AT |
| enumeration | AV |
| enumeration | BA |
| enumeration | BG |
| enumeration | BI |
| enumeration | BL |
| enumeration | BN |
| enumeration | BO |
| enumeration | BR |
| enumeration | BS |
| enumeration | BT |
| enumeration | BZ |
| enumeration | CA |
| enumeration | CB |
| enumeration | CE |
| enumeration | CH |
| enumeration | CI |
| enumeration | CL |
| enumeration | CN |
| enumeration | CO |
| enumeration | CR |
| enumeration | CS |
| enumeration | CT |
| enumeration | CZ |
| enumeration | EN |
| enumeration | FC |
| enumeration | FE |
| enumeration | FG |
| enumeration | FI |
| enumeration | FM |
| enumeration | FR |
| enumeration | GE |
| enumeration | GO |
| enumeration | GR |
| enumeration | IM |
| enumeration | IS |

Specifiche tecniche richieste di registrazione e adempimenti successivi per i contratti di locazione e affitto di immobili (Modello RLI) Allegato A

| | |
|-------------|----|
| enumeration | KR |
| enumeration | LC |
| enumeration | LE |
| enumeration | LI |
| enumeration | LO |
| enumeration | LT |
| enumeration | LU |
| enumeration | MB |
| enumeration | MC |
| enumeration | ME |
| enumeration | MI |
| enumeration | MN |
| enumeration | MO |
| enumeration | MS |
| enumeration | MT |
| enumeration | NA |
| enumeration | NO |
| enumeration | NU |
| enumeration | OG |
| enumeration | OR |
| enumeration | OT |
| enumeration | PA |
| enumeration | PC |
| enumeration | PD |
| enumeration | PE |
| enumeration | PG |
| enumeration | PI |
| enumeration | PN |
| enumeration | PO |
| enumeration | PR |
| enumeration | PT |
| enumeration | PU |
| enumeration | PV |
| enumeration | PZ |
| enumeration | RA |
| enumeration | RC |
| enumeration | RE |
| enumeration | RG |
| enumeration | RI |
| enumeration | RM |
| enumeration | RN |
| enumeration | RO |

Specifiche tecniche richieste di registrazione e adempimenti successivi per i contratti di locazione e affitto di immobili (Modello RLI) Allegato A

| | | | | | | | | | | | | | | | | | | | | | | | | | | | | | | | | | | | | | | | | | | | | | | | | | | | | | | | | | | | | | | | | | | | | | | | | | | | | | | | |
|-----------------------|---|-----------|----|--|-------------|--|----|--------|--|----|-------|----|--|---------------|----|--|----------|----|--|--------|--|----|------|--|----|----------|----|--|------|--|----|---------|--|----|--------|--|----|---------|--|----|-----------|--|----|---------|--|----|----------|----|--|---------|--|----|-----------------------|----|--|---------|--|----|----------|----|--|------------|--|----|---------|--|----|--------|--|----|-------------------|----|--|---------------|----|--|-------|--|----|
| | <p>enumeration SA</p> <p>enumeration SI</p> <p>enumeration SO</p> <p>enumeration SP</p> <p>enumeration SR</p> <p>enumeration SS</p> <p>enumeration SV</p> <p>enumeration TA</p> <p>enumeration TE</p> <p>enumeration TN</p> <p>enumeration TO</p> <p>enumeration TP</p> <p>enumeration TR</p> <p>enumeration TS</p> <p>enumeration TV</p> <p>enumeration UD</p> <p>enumeration VA</p> <p>enumeration VB</p> <p>enumeration VC</p> <p>enumeration VE</p> <p>enumeration VI</p> <p>enumeration VR</p> <p>enumeration VS</p> <p>enumeration VT</p> <p>enumeration VV</p> | | | | | | | | | | | | | | | | | | | | | | | | | | | | | | | | | | | | | | | | | | | | | | | | | | | | | | | | | | | | | | | | | | | | | | | | | | | | | | |
| <p>annotation</p> | <p>documentation</p> <p style="text-align: center;">Elenco delle provincie italiane in vigore, valori ammessi:</p> <table style="margin-left: auto; margin-right: auto;"> <tr><td>Agrigento</td><td>AG</td><td></td></tr> <tr><td>Alessandria</td><td></td><td>AL</td></tr> <tr><td>Ancona</td><td></td><td>AN</td></tr> <tr><td>Aosta</td><td>AO</td><td></td></tr> <tr><td>Ascoli Piceno</td><td>AP</td><td></td></tr> <tr><td>L'Aquila</td><td>AQ</td><td></td></tr> <tr><td>Arezzo</td><td></td><td>AR</td></tr> <tr><td>Asti</td><td></td><td>AT</td></tr> <tr><td>Avellino</td><td>AV</td><td></td></tr> <tr><td>Bari</td><td></td><td>BA</td></tr> <tr><td>Bergamo</td><td></td><td>BG</td></tr> <tr><td>Biella</td><td></td><td>BI</td></tr> <tr><td>Belluno</td><td></td><td>BL</td></tr> <tr><td>Benevento</td><td></td><td>BN</td></tr> <tr><td>Bologna</td><td></td><td>BO</td></tr> <tr><td>Brindisi</td><td>BR</td><td></td></tr> <tr><td>Brescia</td><td></td><td>BS</td></tr> <tr><td>Barletta-Andria-Trani</td><td>BT</td><td></td></tr> <tr><td>Bolzano</td><td></td><td>BZ</td></tr> <tr><td>Cagliari</td><td>CA</td><td></td></tr> <tr><td>Campobasso</td><td></td><td>CB</td></tr> <tr><td>Caserta</td><td></td><td>CE</td></tr> <tr><td>Chieti</td><td></td><td>CH</td></tr> <tr><td>Carbonia-Iglesias</td><td>CI</td><td></td></tr> <tr><td>Caltanissetta</td><td>CL</td><td></td></tr> <tr><td>Cuneo</td><td></td><td>CN</td></tr> </table> | Agrigento | AG | | Alessandria | | AL | Ancona | | AN | Aosta | AO | | Ascoli Piceno | AP | | L'Aquila | AQ | | Arezzo | | AR | Asti | | AT | Avellino | AV | | Bari | | BA | Bergamo | | BG | Biella | | BI | Belluno | | BL | Benevento | | BN | Bologna | | BO | Brindisi | BR | | Brescia | | BS | Barletta-Andria-Trani | BT | | Bolzano | | BZ | Cagliari | CA | | Campobasso | | CB | Caserta | | CE | Chieti | | CH | Carbonia-Iglesias | CI | | Caltanissetta | CL | | Cuneo | | CN |
| Agrigento | AG | | | | | | | | | | | | | | | | | | | | | | | | | | | | | | | | | | | | | | | | | | | | | | | | | | | | | | | | | | | | | | | | | | | | | | | | | | | | | | |
| Alessandria | | AL | | | | | | | | | | | | | | | | | | | | | | | | | | | | | | | | | | | | | | | | | | | | | | | | | | | | | | | | | | | | | | | | | | | | | | | | | | | | | |
| Ancona | | AN | | | | | | | | | | | | | | | | | | | | | | | | | | | | | | | | | | | | | | | | | | | | | | | | | | | | | | | | | | | | | | | | | | | | | | | | | | | | | |
| Aosta | AO | | | | | | | | | | | | | | | | | | | | | | | | | | | | | | | | | | | | | | | | | | | | | | | | | | | | | | | | | | | | | | | | | | | | | | | | | | | | | | |
| Ascoli Piceno | AP | | | | | | | | | | | | | | | | | | | | | | | | | | | | | | | | | | | | | | | | | | | | | | | | | | | | | | | | | | | | | | | | | | | | | | | | | | | | | | |
| L'Aquila | AQ | | | | | | | | | | | | | | | | | | | | | | | | | | | | | | | | | | | | | | | | | | | | | | | | | | | | | | | | | | | | | | | | | | | | | | | | | | | | | | |
| Arezzo | | AR | | | | | | | | | | | | | | | | | | | | | | | | | | | | | | | | | | | | | | | | | | | | | | | | | | | | | | | | | | | | | | | | | | | | | | | | | | | | | |
| Asti | | AT | | | | | | | | | | | | | | | | | | | | | | | | | | | | | | | | | | | | | | | | | | | | | | | | | | | | | | | | | | | | | | | | | | | | | | | | | | | | | |
| Avellino | AV | | | | | | | | | | | | | | | | | | | | | | | | | | | | | | | | | | | | | | | | | | | | | | | | | | | | | | | | | | | | | | | | | | | | | | | | | | | | | | |
| Bari | | BA | | | | | | | | | | | | | | | | | | | | | | | | | | | | | | | | | | | | | | | | | | | | | | | | | | | | | | | | | | | | | | | | | | | | | | | | | | | | | |
| Bergamo | | BG | | | | | | | | | | | | | | | | | | | | | | | | | | | | | | | | | | | | | | | | | | | | | | | | | | | | | | | | | | | | | | | | | | | | | | | | | | | | | |
| Biella | | BI | | | | | | | | | | | | | | | | | | | | | | | | | | | | | | | | | | | | | | | | | | | | | | | | | | | | | | | | | | | | | | | | | | | | | | | | | | | | | |
| Belluno | | BL | | | | | | | | | | | | | | | | | | | | | | | | | | | | | | | | | | | | | | | | | | | | | | | | | | | | | | | | | | | | | | | | | | | | | | | | | | | | | |
| Benevento | | BN | | | | | | | | | | | | | | | | | | | | | | | | | | | | | | | | | | | | | | | | | | | | | | | | | | | | | | | | | | | | | | | | | | | | | | | | | | | | | |
| Bologna | | BO | | | | | | | | | | | | | | | | | | | | | | | | | | | | | | | | | | | | | | | | | | | | | | | | | | | | | | | | | | | | | | | | | | | | | | | | | | | | | |
| Brindisi | BR | | | | | | | | | | | | | | | | | | | | | | | | | | | | | | | | | | | | | | | | | | | | | | | | | | | | | | | | | | | | | | | | | | | | | | | | | | | | | | |
| Brescia | | BS | | | | | | | | | | | | | | | | | | | | | | | | | | | | | | | | | | | | | | | | | | | | | | | | | | | | | | | | | | | | | | | | | | | | | | | | | | | | | |
| Barletta-Andria-Trani | BT | | | | | | | | | | | | | | | | | | | | | | | | | | | | | | | | | | | | | | | | | | | | | | | | | | | | | | | | | | | | | | | | | | | | | | | | | | | | | | |
| Bolzano | | BZ | | | | | | | | | | | | | | | | | | | | | | | | | | | | | | | | | | | | | | | | | | | | | | | | | | | | | | | | | | | | | | | | | | | | | | | | | | | | | |
| Cagliari | CA | | | | | | | | | | | | | | | | | | | | | | | | | | | | | | | | | | | | | | | | | | | | | | | | | | | | | | | | | | | | | | | | | | | | | | | | | | | | | | |
| Campobasso | | CB | | | | | | | | | | | | | | | | | | | | | | | | | | | | | | | | | | | | | | | | | | | | | | | | | | | | | | | | | | | | | | | | | | | | | | | | | | | | | |
| Caserta | | CE | | | | | | | | | | | | | | | | | | | | | | | | | | | | | | | | | | | | | | | | | | | | | | | | | | | | | | | | | | | | | | | | | | | | | | | | | | | | | |
| Chieti | | CH | | | | | | | | | | | | | | | | | | | | | | | | | | | | | | | | | | | | | | | | | | | | | | | | | | | | | | | | | | | | | | | | | | | | | | | | | | | | | |
| Carbonia-Iglesias | CI | | | | | | | | | | | | | | | | | | | | | | | | | | | | | | | | | | | | | | | | | | | | | | | | | | | | | | | | | | | | | | | | | | | | | | | | | | | | | | |
| Caltanissetta | CL | | | | | | | | | | | | | | | | | | | | | | | | | | | | | | | | | | | | | | | | | | | | | | | | | | | | | | | | | | | | | | | | | | | | | | | | | | | | | | |
| Cuneo | | CN | | | | | | | | | | | | | | | | | | | | | | | | | | | | | | | | | | | | | | | | | | | | | | | | | | | | | | | | | | | | | | | | | | | | | | | | | | | | | |

Specifiche tecniche richieste di registrazione e adempimenti successivi per i contratti di locazione e affitto di immobili (Modello RLI) Allegato A

| | | | |
|--|-----------------|----|----|
| | Como | | CO |
| | Cremona | | CR |
| | Cosenza | | CS |
| | Catania | | CT |
| | Catanzaro | | CZ |
| | Enna | | EN |
| | Forlì-Cesena | FC | |
| | Ferrara | | FE |
| | Foggia | | FG |
| | Firenze | | FI |
| | Fermo | | FM |
| | Frosinone | | FR |
| | Genova | | GE |
| | Gorizia | | GO |
| | Grosseto | GR | |
| | Imperia | | IM |
| | Isernia | | IS |
| | Crotone | | KR |
| | Lecco | | LC |
| | Lecce | | LE |
| | Livorno | | LI |
| | Lodi | | LO |
| | Latina | | LT |
| | Lucca | | LU |
| | Monza e Brianza | MB | |
| | Macerata | MC | |
| | Messina | | ME |
| | Milano | | MI |
| | Mantova | | MN |
| | Modena | | MO |
| | Massa e Carrara | MS | |
| | Matera | | MT |
| | Napoli | | NA |
| | Novara | | NO |
| | Nuoro | | NU |
| | Ogliastra | OG | |
| | Oristano | OR | |
| | Olbia-Tempio | OT | |
| | Palermo | | PA |
| | Piacenza | PC | |
| | Padova | | PD |
| | Pescara | | PE |
| | Perugia | | PG |
| | Pisa | | PI |
| | Pordenone | | PN |
| | Prato | | PO |
| | Parma | | PR |
| | Pistoia | | PT |
| | Pesaro e Urbino | PU | |
| | Pavia | | PV |
| | Potenza | | PZ |
| | Ravenna | | RA |
| | Reggio Calabria | RC | |
| | Reggio Emilia | RE | |
| | Ragusa | | RG |
| | Rieti | | RI |
| | Roma | | RM |
| | Rimini | | RN |
| | Rovigo | | RO |
| | Salerno | | SA |
| | iena | | SI |
| | Sondrio | | SO |
| | La Spezia | | SP |
| | Siracusa | SR | |
| | Sassari | | SS |
| | Savona | | SV |
| | Taranto | | TA |
| | Teramo | | TE |
| | Trento | | TN |
| | Torino | | TO |
| | Trapani | | TP |
| | Terni | | TR |
| | Trieste | | TS |
| | Treviso | | TV |

Specifiche tecniche richieste di registrazione e adempimenti successivi per i contratti di locazione e affitto di immobili (Modello RLI) Allegato A

| | | |
|--------|--|---|
| | Udine Varese Verbano-Cusio-Ossola VB Vercelli VC Venezia Vicenza Verona Medio Campidano VS Viterbo VT Vibo Valentia VV | UD VA |
| source | <pre><xs:simpleType name="ProvincieItaliane"> <xs:annotation> <xs:documentation> Elenco delle provincie italiane in vigore, valori ammessi: </xs:documentation> </xs:annotation> </xs:simpleType></pre> | <pre> Agrigento AG Alessandria AL Ancona AN Aosta AO Ascoli Piceno AP L'Aquila AQ Arezzo AR Asti AT Avellino AV Bari BA Bergamo BG Biella BI Belluno BL Benevento BN Bologna BO Brindisi BR Brescia BS Barletta-Andria-Trani BT Bolzano BZ Cagliari CA Campobasso CB Caserta CE Chieti CH Carbonia-Iglesias CI Caltanissetta CL Cuneo CN Como CO Cremona CR Cosenza CS Catania CT Catanzaro CZ Enna EN Forlì-Cesena FC Ferrara FE Foggia FG Firenze FI Fermo FM Frosinone FR Genova GE Gorizia GO Grosseto GR Imperia IM Isernia IS Crotone KR </pre> |

Specifiche tecniche richieste di registrazione e adempimenti successivi per i contratti di locazione e affitto di immobili (Modello RLI) Allegato A

| | | | | |
|--|----------------------|----|----|----|
| | Lecco | | LC | |
| | Lecce | | LE | |
| | Livorno | | LI | |
| | Lodi | | LO | |
| | Latina | | LT | |
| | Lucca | | LU | |
| | Monza e Brianza | | MB | |
| | Macerata | | MC | |
| | Messina | | | ME |
| | Milano | | MI | |
| | Mantova | | | MN |
| | Modena | | | MO |
| | Massa e Carrara | | MS | |
| | Matera | | MT | |
| | Napoli | | NA | |
| | Novara | | NO | |
| | Nuoro | | NU | |
| | Ogliastra | | OG | |
| | Oristano | | OR | |
| | Olbia-Tempio | OT | | |
| | Palermo | | | PA |
| | Piacenza | | PC | |
| | Padova | | PD | |
| | Pescara | | | PE |
| | Perugia | | PG | |
| | Pisa | | PI | |
| | Pordenone | | PN | |
| | Prato | | PO | |
| | Parma | | PR | |
| | Pistoia | | PT | |
| | Pesaro e Urbino | | PU | |
| | Pavia | | PV | |
| | Potenza | | | PZ |
| | Ravenna | | | RA |
| | Reggio Calabria | | RC | |
| | Reggio Emilia | RE | | |
| | Ragusa | | RG | |
| | Rieti | | RI | |
| | Roma | | RM | |
| | Rimini | | RN | |
| | Rovigo | | RO | |
| | Salerno | | SA | |
| | iena | | SI | |
| | Sondrio | | SO | |
| | La Spezia | | SP | |
| | Siracusa | | SR | |
| | Sassari | | SS | |
| | Savona | | SV | |
| | Taranto | | TA | |
| | Teramo | | TE | |
| | Trento | | TN | |
| | Torino | | TO | |
| | Trapani | | TP | |
| | Terni | | TR | |
| | Trieste | | TS | |
| | Treviso | | TV | |
| | Udine | | UD | |
| | Varese | | VA | |
| | Verbano-Cusio-Ossola | VB | | |

Specifiche tecniche richieste di registrazione e adempimenti successivi per i contratti di locazione e affitto di immobili (Modello RLI) Allegato A

| | | | | |
|--|---|----------------------------------|--------------------------------|-------------------|
| | Vercelli Venezia Vicenza Verona Medio Campidano Viterbo Vibo Valentia | VC VV | VE VI VR VS VT | |
| | </xs:documentation> | | | |
| | </xs:annotation> <xs:restriction | | | base="xs:string"> |
| | <xs:enumeration | | | value="AG"/> |
| | <xs:enumeration | | | value="AL"/> |
| | <xs:enumeration | | | value="AN"/> |
| | <xs:enumeration | | | value="AO"/> |
| | <xs:enumeration | | | value="AP"/> |
| | <xs:enumeration | | | value="AQ"/> |
| | <xs:enumeration | | | value="AR"/> |
| | <xs:enumeration | | | value="AT"/> |
| | <xs:enumeration | | | value="AV"/> |
| | <xs:enumeration | | | value="BA"/> |
| | <xs:enumeration | | | value="BG"/> |
| | <xs:enumeration | | | value="BI"/> |
| | <xs:enumeration | | | value="BL"/> |
| | <xs:enumeration | | | value="BN"/> |
| | <xs:enumeration | | | value="BO"/> |
| | <xs:enumeration | | | value="BR"/> |
| | <xs:enumeration | | | value="BS"/> |
| | <xs:enumeration | | | value="BT"/> |
| | <xs:enumeration | | | value="BZ"/> |
| | <xs:enumeration | | | value="CA"/> |
| | <xs:enumeration | | | value="CB"/> |
| | <xs:enumeration | | | value="CE"/> |
| | <xs:enumeration | | | value="CH"/> |
| | <xs:enumeration | | | value="CI"/> |
| | <xs:enumeration | | | value="CL"/> |
| | <xs:enumeration | | | value="CN"/> |
| | <xs:enumeration | | | value="CO"/> |
| | <xs:enumeration | | | value="CR"/> |
| | <xs:enumeration | | | value="CS"/> |
| | <xs:enumeration | | | value="CT"/> |
| | <xs:enumeration | | | value="CZ"/> |
| | <xs:enumeration | | | value="EN"/> |
| | <xs:enumeration | | | value="FC"/> |
| | <xs:enumeration | | | value="FE"/> |
| | <xs:enumeration | | | value="FG"/> |
| | <xs:enumeration | | | value="FI"/> |
| | <xs:enumeration | | | value="FM"/> |
| | <xs:enumeration | | | value="FR"/> |
| | <xs:enumeration | | | value="GE"/> |
| | <xs:enumeration | | | value="GO"/> |
| | <xs:enumeration | | | value="GR"/> |
| | <xs:enumeration | | | value="IM"/> |
| | <xs:enumeration | | | value="IS"/> |
| | <xs:enumeration | | | value="KR"/> |
| | <xs:enumeration | | | value="LC"/> |
| | <xs:enumeration | | | value="LE"/> |
| | <xs:enumeration | | | value="LI"/> |
| | <xs:enumeration | | | value="LO"/> |

Specifiche tecniche richieste di registrazione e adempimenti successivi per i contratti di locazione e affitto di immobili (Modello RLI) Allegato A

| | |
|-----------------|--------------|
| <xs:enumeration | value="LT"/> |
| <xs:enumeration | value="LU"/> |
| <xs:enumeration | value="MB"/> |
| <xs:enumeration | value="MC"/> |
| <xs:enumeration | value="ME"/> |
| <xs:enumeration | value="MI"/> |
| <xs:enumeration | value="MN"/> |
| <xs:enumeration | value="MO"/> |
| <xs:enumeration | value="MS"/> |
| <xs:enumeration | value="MT"/> |
| <xs:enumeration | value="NA"/> |
| <xs:enumeration | value="NO"/> |
| <xs:enumeration | value="NU"/> |
| <xs:enumeration | value="OG"/> |
| <xs:enumeration | value="OR"/> |
| <xs:enumeration | value="OT"/> |
| <xs:enumeration | value="PA"/> |
| <xs:enumeration | value="PC"/> |
| <xs:enumeration | value="PD"/> |
| <xs:enumeration | value="PE"/> |
| <xs:enumeration | value="PG"/> |
| <xs:enumeration | value="PI"/> |
| <xs:enumeration | value="PN"/> |
| <xs:enumeration | value="PO"/> |
| <xs:enumeration | value="PR"/> |
| <xs:enumeration | value="PT"/> |
| <xs:enumeration | value="PU"/> |
| <xs:enumeration | value="PV"/> |
| <xs:enumeration | value="PZ"/> |
| <xs:enumeration | value="RA"/> |
| <xs:enumeration | value="RC"/> |
| <xs:enumeration | value="RE"/> |
| <xs:enumeration | value="RG"/> |
| <xs:enumeration | value="RI"/> |
| <xs:enumeration | value="RM"/> |
| <xs:enumeration | value="RN"/> |
| <xs:enumeration | value="RO"/> |
| <xs:enumeration | value="SA"/> |
| <xs:enumeration | value="SI"/> |
| <xs:enumeration | value="SO"/> |
| <xs:enumeration | value="SP"/> |
| <xs:enumeration | value="SR"/> |
| <xs:enumeration | value="SS"/> |
| <xs:enumeration | value="SV"/> |
| <xs:enumeration | value="TA"/> |
| <xs:enumeration | value="TE"/> |
| <xs:enumeration | value="TN"/> |
| <xs:enumeration | value="TO"/> |
| <xs:enumeration | value="TP"/> |
| <xs:enumeration | value="TR"/> |
| <xs:enumeration | value="TS"/> |
| <xs:enumeration | value="TV"/> |
| <xs:enumeration | value="UD"/> |
| <xs:enumeration | value="VA"/> |
| <xs:enumeration | value="VB"/> |
| <xs:enumeration | value="VC"/> |
| <xs:enumeration | value="VE"/> |
| <xs:enumeration | value="VI"/> |
| <xs:enumeration | value="VR"/> |

Specifiche tecniche richieste di registrazione e adempimenti successivi per i contratti di locazione e affitto di immobili (Modello RLI) Allegato A

| | | |
|--|--|--|
| | <pre><xs:enumeration <xs:enumeration <xs:enumeration </xs:restriction> </xs:simpleType></pre> | <pre>value="VS"/> value="VT"/> value="VV"/></pre> |
|--|--|--|